

2022  
KPSS

# KOZMİK ODA

Lisans Düzeyinde

## TÜM DERSLER SOPU BANKASI

GENEL YETENEK - GENEL KÜLTÜR

# ÇÖZÜM KİTAPÇIĞI





**KPSS LİSANS**  
**GENEL YETENEK - GENEL KÜLTÜR**  
**TÜM DERSLER**  
**SORU BANKASI**

**Yayın Koordinatörü**  
Selim IŞIK

**Yazarlar**  
Komisyon

**ISBN**  
978-605-73968-1-5

**Baskı**

**© COPYRIGHT AKADEMİ DENİZİ YAYINCILIK**

Bu kitabın her türlü yayım hakkı Akademi Denizi Yayıncılık'a aittir. Bu kitabın baskısından 5846 ve 2936 sayılı Fikir ve Sanat Eserleri Yasası hükümleri gereğince kaynak gösterilerek bile olsa alıntı yapılamaz, herhangi bir şekilde çoğaltılamaz, genel ağ ve diğer elektronik ortamlarda yayımlanamaz.

**AKADEMİ DENİZİ YAYINCILIK**

**📍** Saray Mah. Fatih Sultan Mehmet Blv. No: 316  
Kahramankazan / ANKARA

**🏆** T.C. Kültür ve Turizm Bakanlığı Sertifika No  
52497

**☎** 0552 518 06 06

**✉** akademideniziyayincilik@hotmail.com

**🌐** www.akademidenizi.com.tr



**TÜRKÇE**



**TARİH**



**COĞRAFYA**



**ANAYASA**



## İÇİNDEKİLER

|                                      |     |
|--------------------------------------|-----|
| ■ TÜRKÇE                             | 5   |
| ■ MATEMATİK                          | 103 |
| ■ TARİH                              | 207 |
| ■ COĞRAFYA                           | 317 |
| ■ TEMEL YURTTAŞLIK BİLGİSİ (ANAYASA) | 417 |
| ■ GÜNCEL BİLGİLER                    | 453 |



**AKADEMi**  
**DENiZi**

1. Filtre, süzme görevi gören bir araçtır. Filtreden geçen şeyler ayrıştırılmış olur. Mesela su filtreden geçirilir ki, içerisindeki bazı yabancı maddelerden ayrıştırılsın. O zaman bu işlem bir engel koyma işlemidir diyebiliriz. Suyun önüne bir engel koyulmuştur. Heyecanlara ve şımarıklıklara filtre takmakta böyle bir şeydir. Onların önüne engel koyarsınız, onları ayrıştırırsınız. "D" seçeneği bu sözü en iyi açıklayan seçenektir. Duyguyu ve coşkuyu ifade eden, heyecan ve şımarıklık engellenmeye çalışılmıştır.

(Cevap D)

2. Bu parçada geçen "ruh" ifadesi insana uyarlanacak olursa "duygu" ibaresi karşımıza çıkacaktır. Ruh insanın duygu dünyasıdır. O halde babasıyla aynı ruhun insanı olan biri onunla aynı duygu dünyasında dir denilebilir.

Altı çizili söz öbeklerinin anlamı sorularında önce mecaz anlamı sözcüklerin gerçek anlamı düşünülmelidir. Gerçek anlamları düşünülen bu mecaz anlamı ifadeler parçada anlatılana uyarlanarak yorum yapılmalıdır.

(Cevap E)

3. Gerçek anlamının dışında bir anlam aradığımız zaman mecaz anlama bakmamız gerekir:
- I. ilk dönemlerine → devir, çağ
  - II. yer altı → yerin görünmeyen, derinlerde olan alt kısmı
  - III. dünya → Evren, gezegen
  - IV. bölge → coğrafi bölüm
- I, II, III, IV numaralı sözler gerçek anlamlarıyla kullanılmıştır.
- V → "akmasını" sözcüğü cümlede insanların akmasını kastediyor oysa "akmak" deyince aklımıza suyun akması gelir. İnsanların akması mecaz anlamda kullanılmıştır.

(Cevap E)

4. Cümlede yazı işleri müdürünün yaptığı işin ne kadar zor olduğunu anlatmak için, yazı işleri müdürü cehennem ateşini söndürmeye çalışan bir meleğe benzetilmiştir.

(Cevap B)

5. Bir şeyi çekiştirmek parçadaki anlamıyla onu uzatmak anlamına gelmektedir. Yazarın "güncelliği o kadar çekiştirip abartıyorum ki" ifadesi; güncel olayları uzun uzadıya anlatmak, ayrıntıya girmek anlamındadır. Abartıya kaçarak bir anlatım sergilemiştir. VI numaralı cümlede de yazar, "Bu romanımda da her şey uç noktalara taşınıyor." cümlesiyle de aynı şeyi ifade etmiştir. Konuyu uç noktalara varıncaya kadar, ayrıntılı biçimde anlatmıştır.

(Cevap E)

6. "Tek kanatla kuş uçmaz." atasözünde yardımlaşma anlamı vardır. Çünkü bu atasözünde gereken koşullarla donanıp güçlenmeyen kişinin amacına ulaşamayacağı bunun için de başkalarına ihtiyaç duyduğu vurgulanmaktadır. Kuşun uçuş şartının çift kanat olarak sunulması kolektifliği, yani yardımlaşmayı ifade eder.

(Cevap B)

7. Özümsemek, edinilmiş bilgileri bireyin öz malı durumuna getirmek anlamına gelmektedir. Parçada da "özümsemeden" sözüyle anlatılmak istenen "kendi bünyesine uygun bir biçime dönüştürmeden" ifadeyle B'de verilmiştir.

(Cevap B)

8. "Gün", çok anlamlı bir sözcüktür. Seçeneklerde bu sözcüğün farklı anlamlarıyla kullanımları verilmiştir. Ancak A seçeneğinde "gün" sözcüğünün ayraç içinde anlamıyla cümledeki anlamı birbiriyle uyumsuzdur. Çünkü A'da "gün", "güneş ışığı" anlamında değil; "dünyanın kendi eksenini etrafında bir kez dönmesiyle geçen 24 saatlik süre" anlamında kullanılmıştır.

(Cevap A)

9. D seçeneğinden "gözetilmek" sözcüğünün çıkarılması cümlede bu anlamı sağlayan "korumak" sözcüğü bulunduğu cümlede anlamında bir değişikliğe yol açmaz.

(Cevap D)

10. Parçada boş bırakılan yerlere "yeniden - düzenli" sözcükleri getirilmelidir.

(Cevap D)

11. "Her gönülde bir aslan yatar." atasözü yanlış açıklanmıştır. Bu atasözünün açıklaması, "Herkesin kendine göre büyük bir emeli vardır." şeklinde olmalıydı. Diğer atasözlerinin anlamında bir yanlışlık yoktur.

(Cevap B)

12. D seçeneğindeki "girdi gireli" sözü, cümleye "girdiğinden beri", "artık" anlamını kazandırmaktadır. Buna göre, "artık" sözü, cümleden çıkarılırsa cümlede anlamında bir daralma olmaz.

(Cevap D)

1. Kalıplaşmamış söz gruplarıyla ilgili soruları çözerken söz grubunun cümlede kazandığı anlam esas alınmalı, yalnızca altı çizili söze bakılmamalıdır. Buna göre parçada geçen “buna ulaşmanın taşlarını döşüyor” söz grubuyla, sanattaki amacını gerçekleştirmek için gerekli ön hazırlıkları yapmak anlamı vurgulanmıştır. Bu parçadaki altı çizili sözle soyut bir durum somutlaştırılarak ifade edilmiştir.

(Cevap A)

2. Bu tip sorularda altı çizili ifade ya da soru öncülünde verilen ifadenin anlamını parçanın genelinden çıkarmalıyız. Sadece altı çizili ya da soru öncülünde verilen ifadeyle yetinilmemelidir. Parçada ifadenin sorulduğu söz grubunun bulunduğu cümlede “Bu yüzden derinlerde boğulabiliyor, bunlar üzerine yoğunlaşıp” ifadesi kullanılmıştır. Bu ifadeye göre eğer bir şeyin üzerinde yoğunlaşıyorsak “asıl amaçtan uzaklaşıyoruz” demektir. Büyük resim kaçırılıyorsa görülmesi gereken görülmüyordur.

(Cevap B)

3. “Kalp atışı” hayatın devamlılığını akla getirmektedir. “Kaleminin kalbi şiirle atar.” sözüyle de “Şiir türünde eser vermeye devam etmesi” anlatılmak istenmiştir.

(Cevap D)

4. Parçada altı çizili deyimlerden I, II, III ve IV. ifadeler kendinden önce verilen açıklamaya uygundur. Fakat V. deyim ile açıklaması birbirine uygun değildir. Verilen açıklama “burnundan solumak” deyimine aittir. “Burnundan gelmek” deyiminin anlamı “elde ettiği güzel şeyin arkasından gelen üzüntüler dolayısıyla kendisine zehir olması”dır.

(Cevap E)

5. Soruda her ne kadar altı çizili söz sorulsa da parçanın tamamının iyi özümsemesi gerekir. Çünkü altı çizili ifadeyi parçada destekleyen diğer ifadeler işimizi kolaylaştıracaktır. Altı çizili ifade mecaz bir ifadedir. Mecazlar bir durumu çarpıcı bir şekilde anlatmaya yarar. Ayrıca “soylu bir şiir” ifadesiyle yazar iyi bir şiiri kastetmektedir. O hâlde iyi şiir çevrildiğinde kendinden fazla bir şey kaybetmeyecektir. Bu ifade A seçeneğinde vardır.

(Cevap A)

www.akademidenizi.com.tr

AKADEMİ DENİZİ YAYINCILIK

6. "çatısı altında toplanmak" sözü, dağınık olanı bir araya getirmek anlamındadır. Bu anlam ise B seçeneğinde yer almaktadır.

(Cevap B)

7. Kuraklaşma; azalma, eskiye kıyasla nicelik olarak düşüş gösterme anlamındadır. Bu gerçek anlamı parçadaki anlam denklemine göre düşündüğümüzde "Yazı türlerinde azalma görülmesi" olarak ifade edebiliriz. Diğer seçeneklerde yer alan ifadeler altı çizili sözün anlam kapsamını ifade etmemektedir.

(Cevap B)

8. Parçada geçen altı çizili sözcükler arasında "dikkatli davranmak" anlamında bir ifade yoktur. Bunun dışında seçeneklerdeki ifadelerin altı çizili sözlerle eşleştirilmesi şu şekildedir.

yeniden süzdüğümüzde → "Tekrardan değerlendirmek"

Başkalaşıyoruz → "Değişmek"

Dilimiz evrenselleşiyor → "Dünyaca tanınmak"

rotalar çizmeliyiz → "Yeni yönler belirlemek"

(Cevap E)

9. Parçada geçen, "ideolojik tutumlarının yol açtığı körlükle" sözü, parçadaki anlam bağlamına göre "Düşünce farklılıklarının doğurduğu yadsıma" anlamındadır. Yadsıma, bir durumun ya da şahsın varlığını görmezden gelmek, varlığını kabul etmemektir.

(Cevap A)



1. Parçada numaralanmış cümlelerde hem olumlu hem olumsuz yargı istenmektedir.
- I numaralı cümle sadece olumsuz bir cümledir.
- II numaralı cümle I numaralı cümlenin devamı olarak olumsuzluğu devam ettirmektedir.
- III numaralı cümle II numaralı cümlenin devamı olarak olumsuz yargıyı devam ettirmektedir.
- IV numaralı cümlede geçen "çekicilik" sözü olumlu bir eleştiri olduğunun göstergesidir. "kültürel değer taşımıyordu" sözü ise olumsuz bir eleştiridir.
- V numaralı cümlede sadece olumlu eleştiri yapılmıştır.
- VI numaralı cümlede geçen "kendi kendine öğrenebilmeyi başarmış biri değildi" cümlesi olumsuz "ama" dan sonraki cümle tamamıyla olumlu bir cümledir.
- IV ve VI cümlelerinde hem olumlu, hem olumsuz yargı bulunmaktadır.

(Cevap E)

2. Karşılaştırma anlamı "daha, en, gibi, kadar" vb edat ve zarf niteliğindeki sözcükler veya "-den/-dan, -ki(n) den" vb ekler yardımıyla sağlanır. IV. cümlede "günümüze kadar gelen eserler bırakabilmiştir." ifadesinden "karşılaştırma" anlamını çıkartabiliriz.

(Cevap D)

3. Soruda, cümlede belirtilenlerin kanıtıyla verilmiş olması istenmektedir. Bir şeyin kanıtının sunulabilmesi için nesnel olması gerekir. Kanıtlanamayan cümleler ise öznel cümlelerdir.
- "B, C, D, E" seçenekleri yazarın kendi düşüncesinin yer aldığı öznel cümlelerdir ve varsayımlardan bahsedilmektedir. "A" seçeneğinde bir tarihin verilmesi ve yazılı bir kitabeden bahsetmesi nesnel ve kanıtlanabilir özelliğinin olduğunu gösterir.

(Cevap A)

4. Parçada, sözü edilen yapının savunmaya yönelik yaptırıldığını ifade eden V. cümlede bir amacın belirtildiğini söyleyebiliriz.

Amaç anlamı olup olmadığını anlamak için yükleme "Hangi amaçla?" sorusu sorulur. Cevap alınıyorsa amaç cümlesidir.

(Cevap E)

5. Abartma, bir durumun olduğundan çok küçük ya da çok büyük gösterilmesidir. B seçeneğindeki "uçacak kadar hafiflemek" sözü de bu açıklamaya örnek oluşturur.

(Cevap B)

6. V. cümlede, parçada sözü edilen Alaaddin Bey'in cümlesi aktararak alıntı yapılmıştır. Diğer dört cümlede bir alıntı söz konusu değildir.

(Cevap E)

8. II. cümledeki "yıpratıcı", "acımasız"; III. cümledeki "hiçbir abartıya kaçmadan"; IV. cümledeki "ilginç ve renkli"; V. cümledeki "ustalıkla", "ilgiyle" sözleri kişisel düşünce içermektedir. I. cümlede, kişisel düşünceye yer verilmemiştir.

(Cevap A)

7. Parçada, çocuk yetiştirilirken izlenen bir yöntemden söz edilmektedir. Bu yöntemin çocuk üzerindeki etkisinden V. cümlede "sınırların kalkmasıyla çocukta doyumsuzluğun başlaması" şeklinde ifade edilmiştir.

(Cevap E)

9. I. cümlede, migren hastalarının sıklıkla ağrı kesici kullandıklarından; II. cümlede, migren hastalarının ağrı kesici kullanımlarıyla ilgili sosyal değerlerden; III. cümlede, migren hastalarının yüzde sekizinin ilaç bağımlısı olduğundan; IV. cümlede, ağrı kesicilerin gelişigüzel tüketilmesinin migreni kronikleştirdiğine değinilmiştir. Ancak V. cümlede, tedaviden kurtulmak için yeni bir yöntem bulunduğundan söz edilmemiştir.

(Cevap E)

1. I. cümlede, "son otuz yıl içindeki kış ve yağışlı ilkbaharla" ilgili; II. cümlede ise "çiçekleme zamanıyla" ilgili bir karşılaştırma yapılmıştır.

Varlıkların, kavramların benzer veya farklı yönlerden kıyaslanmasına karşılaştırma denir.

(Cevap A)

3. Parçadaki VI ile numaralanmış cümlede, heykellerin karşılaştırıldığı ve her bir heykelin diğerinden farklı olduğu sonucuna ulaşıldığı anlamı vardır. Bu da karşılaştırma ilgisidir.

(Cevap E)

2. I. cümlede, Türkiye'nin dağcılık sporuna ilgi duyanlar için farklı seçeneklere sahip bir ülke olduğu; III. cümlede, Ağrı Dağı'nın ülkemizdeki en yüksek dağ olduğu ve dünyada en çok ilgi çeken dağlar arasında bulunduğu; IV. cümlede, her yıl binlerce dağcının Nuh'un gemisini bulmak için Ağrı'ya tırmandığı; V. cümlede, Ağrı Dağı'nın başka özelliklere de sahip olduğu ifade edilmektedir. Ancak II. cümlede, ülkemizin dünyanın en önemli tırmanma merkezine sahip olduğu belirtilmemiştir.

(Cevap B)

4. Parçadaki IV. ve V. cümleler arasında neden-sonuç ilişkisi kurulabilmektedir. Yani V. cümlede, parçadaki sözleri söyleyen kişinin tekdüzelik duygusu uyardığı için böyle bir şeyi istemediği açıklanmıştır.

Bu soru tipinde aralarında açıklama ilgisi olduğunu düşündüğümüz cümleleri "çünkü" bağlacıyla birbirine bağlayıp tek cümle gibi okursak zaman kazanırız.

(Cevap D)

5. Soru kökünde aslında sebep-sonuç cümleleri sorulmuştur. III. cümlede geçen "bu yüzden", VI. cümlede geçen "böylelikle" ifadeleri bu cümlelerin kendinden önceki cümlelerin sonucu olduğunu gösterir.

(Cevap D)

6. II. cümlede, "En hızlı akan nehirlerimizden biri..." ifadesiyle Çoruh Nehri akma hızı yönünden diğer nehirlerimizle karşılaştırılmıştır. Parçada geçen diğer cümlelerde karşılaştırma yapılmamıştır.

(Cevap B)

7. I'de, duvar resimlerinin oluşturuluşundan (fotoğrafın olmadığı dönemlerde sanatçının izlenimlerine ya da bir kimsenin anlattıklarına bağlı kalarak resmini yapmasıyla ortaya çıkması) söz edilmiştir. II.de, nerelerde yapıldığı (evlerin, camilerin, şadırvanların duvarlarına) üzerinde durulmuştur. III'te, bir konunun (İstanbul) seçilişinin nedenleri (bir fenomen oluşu, güzelliği) dile getirilmiştir. V.de, "sınırlı kalmadı" sözüyle sonraki cümlede ek bir bilgiden söz edileceği izlenimi uyandırılmıştır. Ancak IV.de kimi konularının işlenişinin, sanatçıdan sanatçıya değiştiği belirtilmemiştir.

(Cevap D)

8. A) ---- yapılan bu tür çalışmalar ---- → ---- nasıl tepki verebileceğini anlamamızı sağlıyor.  
 C) Aşırı avlanma → pek çok türü yok olma tehlikesiyle karşı karşıya bırakıyor.  
 D) Değişken çevre şartları → hangi etkinin ne kadar rol oynadığını saptamayı zorlaştırır.  
 E) Aynı genoma sahip tek yumurta ikizleri → farklı çevre koşullarında farklı fiziksel özellikler gösterebilme  
 B seçeneğindeki cümlede ise birbirine bağlı iki durumdan söz edilemez.

(Cevap B)

9. "Yorum" denildiği anda aklımıza gelmesi gereken "kişisel görüşler"dir. Öyleyse III numaralı cümledeki "-- hiç de öyle güzel şeyler olmayacağını daha kitabın ilk sayfalarında anlıyor insan." ifadesinde kişisel görüş mevcuttur. Çünkü herkes bunu anlamayabilir. Diğer seçenekler ise tamamen neseldir.

(Cevap C)

1. Cümlede geçen bir sözcük ya da söz öbeğinin anlamı kesin yargıyı çıkarabilmek için genelde ipucu olarak verilmektedir. Bu cümlede geçen “hem de kişisel deneyimine” ifadesiyle yazarın kendisi de şiddet içeren bir olayın içinde yer aldığı sonucuna varabiliriz.

(Cevap E)

2. Cümlede geçen ifadeler doğrultusunda seçeneklere baktığımızda en mantıklı seçenek olarak karşımıza D seçeneği çıkmaktadır. Çünkü “oyunlarından çok, romanlarıyla tanınan” ifadesinden yazarın çeşitli türlerde yapıtlarının olduğu anlaşılmaktadır. D seçeneğinde verilen “türler” ifadesiyle soru öncülündeki “oyun ve roman” kastedilmiştir.

(Cevap D)

3. Cümleden kesin olarak çıkarılabilecek yargıyı bulurken en çok dikkat etmemiz gereken şey, verilen cümle dışına çıkmamak ve kesinlikle yorumumuzu katmamaktır.

Verilen cümlede Türkiye'nin yeni bir bankasından bahsedilmekte ve bu banka Bodrumluların da hizmetine girmiş.

Cümlede geçen “şimdi de” sözü bize ipucu vermekte. “de” bağlacı Bodrumda önce başka yerlerde de bu bankanın olduğunu kesin olarak anlatıyor. “A” seçeneği kesin yargıyı içermektedir.

(Cevap A)

4. Kesin olarak çıkarılacak yargıyı bulmakta izlediğimiz yöntemi bu cümlede de uyguladığımızda, kendi düşüncelerimizi katmadan ve sadece verilen bilgiler doğrultusunda yazarın işini objektif bir biçimde yaptığını yani, duygularını karıştırmadığını anlıyoruz. “E” seçeneği kesin yargıyı içermektedir.

(Cevap E)

5. “Dünyanın en sağlam ve en güvenilir çelik kapısı Türkiye’de üretiliyor.” cümlesi karşılaştırma cümlesidir. Türkiye ile diğer ülkeler karşılaştırılmaktadır. Türkiye’de üretilen çelik kapıların diğer ülkelerdekinden daha kaliteli olduğu kesin çıkarılabilecek yargıdır.

Cümledeki kesin yargıyı “en” sözcüğünden kolaylıkla çıkarabiliriz. “en” sözcüğü karşılaştırma cümlelerinde sıkça kullanılır.

(Cevap D)

6. Kesin yargının istendiği bu cümlede “en” sözcüğü karşılaştırma yapıldığının göstergesidir. “Batı Anadolu’nun en büyük mozağı İzmir’de bulundu.” ifadesinde Batı Anadolu’daki mozaikler karşılaştırılmaktadır. En büyük mozaik İzmir’de bulduysa diğer şehirlerde de mozaik bulunmaktadır. “B” seçeneğinde böyle bir ifade yer almaktadır.

(Cevap B)

7. A seçeneğindeki ifade kesin çıkarılamaz, çünkü sadece iki yıllık bir süreçten söz edilmektedir. Ama seçenekte "her yıl" denilmektedir.

B seçeneğindeki ifadede "ısınma sorunundan" söz edilmektedir. Cümlede bu sorunla ilgili ibare bulunmamaktadır.

C seçeneğinde tüketimin ocak ve şubat aylarında arttığı söylenmiştir fakat diğer aylara göre karşılaştırma yapılmamıştır. Sadece geçen yıl ve bu yılki ocak ve şubat aylarından söz edilmiştir.

D seçeneğindeki tüketimin aylık olarak sürekli arttığı söylenmişti. Sadece iki aydan söz eden bir cümleye göre aylık olarak artacağını çıkaramayız.

E seçeneğindeki cümle çıkarabileceğimiz kesin bir yargıdır. Yoğun kış şartları ifadesi ve buna bağlı olarak en soğuk ay olan ocak ve şubat aylarında elektrik tüketiminin artması ülkede elektrik enerjisinin ısınma amacıyla da kullanıldığının bir göstergesidir. Biz burada yoğun kış koşullarını ve en soğuk ay olan ocak ve şubat aylarını genelleme yoluyla ipucu olarak değerlendirmeliyiz.

(Cevap E)

8. Cümlede bir yazarın yapıtına yönelik birtakım eleştiriler ifade edilmiştir. Buradan da yapıtın çeşitli eleştirilere maruz kaldığı anlamına ulaşılabilmektedir.

(Cevap D)

9. Cümlede Asaf Halet Çelebi'nin Doğu mistisizminden yararlanan şairlerden biri olduğu anlatılmaktadır. Aynı düşünce C seçeneğinde de ifade edilmiştir.

(Cevap C)

10. Cümledeki "yeni ve farklı yazarların çarpıcı oyunları" sözünden "bu yıl sergilenen oyunların daha önce sahnelenmediğini" çıkarabilmekteyiz.

(Cevap D)

1. Numaralanmış sözlerle kurallı ve anlamlı bir cümle oluşturmak için doğru sıralama: "Beyşehir Gölü'nün birkaç kilometre batısındaki Eflatunpınar'da alabalık yetiştirme sahası yapmayı planlayanlar inşa ettikleri beton havuzun altında antik bir havuz olduğunu düşünmemişlerdi." şeklinde olmalıdır. Böylece, IV ile numaralanmış söz baştan ikinci sırada olur.

(Cevap D)

2. Soruda numaralanmış sözlerle kurallı ve anlamlı bir cümle oluşturmak için sözler şöyle sıralanmalıdır: "Challenger Uzay Mekiği'nin kalkıştan hemen sonra düşmesi uzay taşımacılığı adına tarihi bir adım olabilecek bu olayı büyük acı veren bir felakete dönüştürmüştü." Buna göre, V ile numaralanmış söz baştan dördüncü sırada olur.

(Cevap E)

3. Verilenlerle kurallı ve anlamlı bir cümle oluşturulduğunda sıralama: "Fırtınalı günlerde bahçede kırılıp devrilecekmiş hissini veren kocaman ağaçların arasında taç yaprakları bir o yana bir bu yana eğilen menekşelerin afacan gülümsemesi hep gözümün önündedir." biçiminde olmaktadır. Buna göre, II ile numaralanmış söz baştan üçüncü sırada olur.

(Cevap B)

4. Numaralanmış sözleri kurallı ve anlamlı bir cümle oluşturacak biçimde sıralarsak I ile numaralanmış söz baştan ikinci sırada yer alır: "Bu müze ülkemizin modern ve çağdaş sanat alanındaki birikimini ortaya koymayı, korumayı ve değerlendirmeyi amaçlıyor."

(Cevap A)

5. Doğru sıralama II, V, IV, III, I şeklindedir. Baştan üçüncü cümle ise IV. cümledir.

(Cevap D)

6. Doğru sıralama IV, I, V, II, III şeklindedir. Baştan dördüncü I. söz grubudur.

(Cevap A)

7. Doğru sıralama III, II, V, I, IV şeklindedir. Baştan dördüncü I. söz grubudur.

(Cevap A)

8. Bu cümledeki sözlerin doğru sıralaması III, V, I, IV, II şeklindedir. Baştan üçüncü I. söz grubudur.

(Cevap A)

www.akademidenizi.com.tr

AKADEMİ DENİZİ YAYINCILIK

9. Bu cümledeki sözlerin sıralaması III, IV, II, I, V şeklindedir.

Baştan ikinci IV. söz grubudur.

(Cevap D)

10. Bu cümledeki sözlerin doğru sıralaması II, IV, I, V, III şeklindedir. Baştan dördüncü V. söz grubudur.

(Cevap E)

11. Bu cümledeki sözlerin sıralaması IV, V, II, I, III şeklindedir. Baştan üçüncü II. söz grubudur.

(Cevap B)

12. Bu cümledeki sözlerin doğru sıralaması II, IV, V, I, III şeklindedir.

Baştan ikinci IV. söz grubudur.

(Cevap D)

13. Bu cümledeki sözlerin sıralaması I, III, IV, V, II şeklindedir.

Baştan dördüncü V. söz grubudur.

(Cevap E)

14. Bu cümledeki sözlerin III, I, V, II, IV şeklindedir.

Baştan üçüncü V. söz grubudur.

(Cevap E)

15. Bu cümledeki sözlerin sıralaması III, V, I, IV, II şeklindedir.

Baştan dördüncü IV. söz grubudur.

(Cevap D)



1. Verilen parçada Houston ve Çin Mahallesi'nden söz edilmiş, cümlenin sonunda ise Asyalı nüfusun en çok bulunduğu yerin burası olduğu belirtilmiştir. Öyleyse bir Çin Mahallesi ve bunun ilginç bir yönünden söz edilecektir.

Burada ilginç olabilecek durum Houston'da bir Çin Mahallesinin varlığıdır. Buna göre B seçeneğindeki ifadeler bu kompozisyonu tamamlar niteliktedir diyebiliriz. Bu seçenekteki ifadeler karşıt yargıları bağlayan en uygun alanlardır.

Cümle veya parçadaki boşluk doldurulurken boşluktan önceki ve sonraki ifadelerin anlamları birinci dereceden önemlidir. Ayrıca kullanılan bağlaç ve edatlarla kompozisyon bütünlüğü bir arada düşünülürse pratik ve doğru çözüme ulaşmak daha kolay olacaktır. Bunun yanında cümleler arasındaki neden-sonuç ve amaç-sonuç ilişkileri de önemli ipuçlarıdır.

(Cevap B)

2. Boşluk doldurma sorularının çözümünde cümlenin anlam akışı dikkate alınmalıdır. Kelimeler arasında alışılmış bağdaştırmalar kurmak gerekir. Birinci boşluğa "yaşadığı", ikinci boşluğa "acılar" kelimesi getirildiğinde alışılmış bağdaştırmalar yapılmış olur ve doğru cevaba ulaşılır.

(Cevap E)

3. Parçada "ilginç" sözünün alışılmışın dışındaki kullanımını ve bu sözün Eski Çin'deki karşılığı üzerinde durulmuştur. Buna göre "ilginç" sözü olumlu bir anlam çağrıştırmamaktadır. Bunu, parçada geçen "Çünkü Çinliler ahlaki çalkantıların ve siyasi depremlerin hüküm sürdüğü "ilginç" çağlarda"... sözünden anlıyoruz. Bu tür sorulardaki en önemli veri parçanın anlam akışıdır. Parçadan da "ilginç" sözcüğü parçanın sonuna doğru olumsuz bir yöne değinilmiştir. Bütün bu özellikleri bir arada düşündüğümüzde A seçeneğindeki ifadenin parçayı tamamlamak için uygun olduğunu söyleyebiliriz.

(Cevap A)

4. Parçada temel olarak Tekerek Dağı ve resimlerden söz edilmektedir. Dağın barındırdığı resimler sonradan fark edildiği için "tespit edildi" ifadesi kullanılmamıştır. Resimlerin düğün ve ilkbaharla olan ilişkisi belirtmeyi çağrıştırmaktadır. Madencilik faaliyetlerinin ise bu resimlere olumsuz etkisi olabilir. Çünkü dinamitler, bu rejimlerin fiziki olarak zarar görmesine yol açacaktır. Buna göre parçadaki boşlukların D seçeneğindeki ifadelerle doldurulmaması gerektiğini söyleyebiliriz.

(Cevap D)

5. İlk boşluktan önce mizahın önemli örnekleri sıralanmış, dolayısıyla ilk boşluğa "örnekleridir" sözcüğü getirilmelidir. İkinci boşluğa da alışılmış bağdaştırma kurarak "yenilenerek" kelimesi getirilmelidir.

(Cevap C)

6. Cümleyi anlamlı bir şekilde tamamlamak için tayfunun denizlerden gelen büyük fırtına olduğunu bilmek gerekiyor. Dolayısıyla alışılmış bağdaştırma kurarak ilk boşluğa "endişe verici", ikinciye "sular", üçüncüye "toprak kaymaları da" sözleri getirilmelidir.

(Cevap D)

7. Boşluk bırakılarak uygun sözlerin getirilmesinin istendiği sorularda cümlenin tamamı çok dikkatli okunmalıdır. Soruda “yeni anlamlar yüklenmesi”nden bahsedilmektedir. Öyleyse olumlu bir değişiklik, artış söz konusudur. Bu da en uygun seçenek olan E seçeneğindeki “anlamca zenginleşme”yi sağlar.

(Cevap E)

8. İki ya da daha fazla boşluk bırakılmış sorularda aradaki anlam bağına çok dikkat edilmelidir. Tamlamalarda kullanılan ekler bu konuda bize yardımcı olabilir. Ayrıca boşluklar doldurulduğunda ortaya çıkan anlam zıtlık mı yoksa paralellik mi ifade ediyor, bu daima göz önünde bulundurulmalıdır. Bu soruda boşlukları bağlayan “sırt dönme” sözü bize bir zıtlığı çağrıştırmaktadır. Öyleyse uygun seçenek B'dir.

(Cevap B)

9. Bu cümlede hem içerik hem de üslup yönüyle ikinci boşluktan gitmek yerinde olur. A, B, D, E seçenekleri hemen elenir. Onu birincideki söz grubu “derinden etkileyen” de desteklediğinden seçenek C'dir.

Böyle sorularda iki noktaya dikkat edilmelidir.

- a) Cümlenin gidişatı (üslubu)  
b) Cümlenin anlamı (içeriği)

(Cevap C)

10. Birinci cümle, teknolojinin kullanımını, ve değişik alanlarda yaygınlaşmaya başladığını anlatıyor. Uzay teknolojiyi gerektiriyor zaten, benzetme yoluyla buradaki teknolojinin okyanus derinliklerinde de kullanılma-ya başladığını ifade ediyor. Bu nedenle “giderek yaygınlaşıyor” uygun olur.

(Cevap A)

11. 20. yüzyıla neyi taşıyor? “Onu, şunu, bunu...” cümlede sorunun cevabı olacak bir kavram yok. Bu nedenle ikinci boşluğa “taşıyan ve anlatan” sözcükleri gelemez.

İsim cümlesinde nesne olmaz! Cümlenin temel yüklemi isim soylu olduğundan “neyi” sorusunun cevabı olan nesnede olamaz. D ile E seçenekleri elenebilir. Cümlenin içeriğine baktığımızda birinci boşluğa “özgün yaptığı” ile “özgün çalıştığı” ifadelerine uygun olmaz. Bunun için birinci boşluk için “özgün olarak nitelenen” ifadesi uygundur.

(Cevap B)

12. Soru kökünde üç cümle var. Birinci cümle sonuç, ikinci cümle de sonuç olmalı. Çünkü üçüncü cümle bir neden (gerekçe) cümlesidir.

“Çünkü” den sonrası hep gerekçe bildirir. Bu soru da sebep–sonuç mantığıyla çözülmeli. Gerekçedeki “eğlenceli geçmeyi” D seçeneği bütündür.

(Cevap D)

1. Cümle, “kişinin özgür doğduğunu ancak her konuda sınırlandırıldığını” ifade etmektedir. Bu da ancak toplumsal kurallarla olur. Buna göre toplumsal kuralların özgürlüğü sınırlandırıldığını söylemek mümkündür.

(Cevap A)

2. “İnsanı zenginleştirmek” deneyim kazanmayı, “yaşam sandığı” da insanın başından geçen olayları ifade eder. “Deneyim ve geçmişte yaşananları” birleştirdiğimizde “E” seçeneği karşımıza çıkacaktır.

(Cevap E)

3. Sorudaki “geçmiş her şeyiyle acıtır insanı” sözü bir duygusallığın ifadesidir. Bu anlam “acıtmak” sözcüğüyle somutlaştırılarak D seçeneğinde ifade edilmiştir.

(Cevap D)

4. Bir insanın sahip olduğu yeteneğin farkında olması özgüven sahibi olduğunu bildirir. Özgüven, insanın bir işi başarma gücünü kendinde bulmasıdır.

(Cevap C)

5. B seçeneğindeki “18. yüzyılda da” ifadesi “geçmişte olduğu gibi” anlamını taşımaktadır. “da” bağlacı daha önce olduğu gibi anlamı katmıştır.

(Cevap B)

6. Cümlede asıl anlatılmak istenen, eserin, okuyucuyu yormayacak bir dil kullanılması gerektiğidir. “Duyusal ve düşünsel bağlar oluşturmak” ise “iyi iletişim kurmak” anlamına geleceğinden seçeneğimiz E’dir.

(Cevap E)

7. Dizelerde Bedri Rahmi’nin mütevaziliği veya özeleştirisi dikkat çekiyor. Kendine güven, ustalık da var; bu güven köy türküsü duyunca yerini özeleştiriyeye bırakıyor. Nedir şairdeki eksiklik? Şiirinde halk ezgilerindeki ustalığı gösterememektir.

(Cevap D)

8. Parçada dram, elbiseye benzetilmiş. İşi bitince atılır bu elbise. Ancak atılan elbisenin aktörlerden fazla yaşaması akla "kalıcılığı" getirir. Bunu da en iyi, B seçeneği yansıtır.

(Cevap B)

9. Parçada ihtiyaçları karşılama özelliklerinin değil; estetiğinin, hoşla gitme duygusunun ön planda olduğu ürünlerden söz ediliyor. C seçeneğinde ise ürünün ihtiyaçla ilgili bir özelliği belirtilmiştir. Buna göre C parçadaki görüşe uygun bir reklam sloganı olamaz.

(Cevap C)

10. Parçadaki numaralanmış cümleler dikkatle okunduğunda "Yani aydın olma bilinciyle hareket etmiyor." cümlesiyle "Aydın olmanın onlara yüklediği sorumluluğu göz ardı ediyorlar." cümlelerinin anlamca yakın olduğu söylenebilir; çünkü "bilinçli hareket etmek", "sorumluluğu göz ardı etmemek" sözünü akla getirmektedir.

(Cevap D)

11. Parçanın III. IV ve V. cümlelerinde yazarın dili iyi kullandığı, fazlalıklardan kaçındığı değişik kavramlarla ifade edilmiştir. Bu cümlelerin görüngüleri farklı da olsa mesajları aynıdır.

(Cevap D)

12. I. ve III. cümlelerde toplum incelemelerinde sanat eserlerinin birer veri ve dayanak olduğu vurgusu vardır. Buna göre bu cümlelerin anlamca birbirine yakın olduğunu söylemek mümkündür. Bu tür sorularda ilk okuyuşta yakın anlamlı olan cümleler tespit edilemezse seçeneklerden hareket edilmelidir.

(Cevap B)

13. Cümlede okumanın bir muhalefet biçimi olması gerektiği belirtiliyor. Muhalefet; bir tutuma, bir görüşe, bir davranışa karşı olma durumu, aykırılık anlamına gelmektedir. A seçeneğinde de iyi bir okurun okuduklarını hemen kabul etmediğinden, onları irdelediğinden söz ediliyor. Cümlede anlatılmak istenenle A seçeneğinde anlatılmak istenen düşünce birbiriyle özdeşdir.

(Cevap A)

1. Bu tür sorularda önce seçenekler okunmalı, ardından bu seçeneklerin parçadaki karşılıkları aranmalıdır. Parçada öne sürülen bir şart yoktur. Bunun dışındaki ifadelerin karşılıkları şunlardır:
- A → --- kimsesiz sokaklarında ---  
 B → --- soğuk kış gecelerinin ---  
 C → --- kışın hüznünü taşırdı bu ses ---  
 D → --- yalnız aklımda kalan --- taşırdı bu ses ---

(Cevap E)

3. Paragrafın ikinci cümlesindeki “çekici gelmişti” ifadesi kişisel duyguyu, gölün 2900 metrede bulunması kanıtlanabilir yargıyı, parçanın son cümlesi amacı ve parçanın tamamı bir olayı anlattığı için öykülemeyi karşılar. Devrik cümle ise yüklemi sonda bulunmayan cümledir. Parçadaki cümlelere baktığımızda bütün yüklemeler sondadır.

(Cevap A)

2. “Aslında işleri iyiydi, ekmek elden su gölden yaşıyorlardı.” cümlesinden yorum yapıldığı, “herhalde”, “sarıyorum” sözlerinden tahminde bulunulduğu söylenebilir. “Çoluk çocuk” sözü, ikilemedir. Parça boyunca mizahi unsurlardan yararlanılmıştır. Ancak parçanın anlatımında benzetmeye başvurulmamıştır.

(Cevap B)

4. Parçadaki sözleri söyleyen kişi, “Everest dünyanın en yüksek noktası ama en zorlu dağı da değil.” cümlesinde, dağla ilgili öznel bir görüş bildiriyor. “Everest’in yüksekliği, uçakların uçuş yüksekliğinden bile fazla.” cümlesinde, karşılaşılabileceği güçlüğe ilişkin bir karşılaştırma yapıyor. “Yükseklik yüzünden oraya tırmanmanın kendine özgü kimi güçlükleri var.” cümlesinde, bir düşüncesini nedeniyle birlikte açıklıyor. “Everest’e giden her uç kişiden birinin geri dönmediğini de eklemek gerek.” cümlesinde, sayısal verilere dayalı bilgiler veriliyor. Ancak parçadaki sözleri söyleyen kişi, tırmanmanın, sağlığını bozduğunu ifade etmemiştir.

(Cevap E)

5. Parçada benzetmeye yer verilmemiştir. Kadın ve erkek kıyaslandığı için karşılaştırma vardır. Parçanın genelinde bilgi verildiği için açıklama anlatım biçimi kullanılmıştır. Bazı cümleler basit bazıları ise birleşiktir. Konuyla ilgili rakamlar kullanıldığından sayısal verilerden yararlanılmıştır.

(Cevap C)

7. Parçada, herkesin anlayabileceği, sanatsız bir dil kullanılmış (A), unutulduğu sanılan Türkçe sözlerin birçoğunun kimi deyimlerde yaşadığı örneklerle anlatılmış (B), yüklemli sonda bulunan (kurallı) cümleler kullanılmış (D), “sanıyordum” gibi sözlere başvuru olarak kesinlemeci bir tutumdan kaçınılmıştır (E). Ancak parçada koşul bildiren cümleler kullanılmamıştır.

(Cevap C)

6. Parçada, uzun zamandır görmediği bir kimseyi bekleyen yazarın bu sürede yaşadığı duygular ve olaylar (A) anlatılmaktadır. Parçada geçen “sıcacık”, “tatlı”, “körükleyip” gibi sözcükler gerçek anlamları dışında kullanılmıştır. “Zaman durmuştu”, “yaşadığımı duyumsatan” gibi sözler anlatıcının duygularını yansıtmaktadır. “Onca yıldan sonra onu yeniden görebilme düşüncesi anlatılamayacak bir mutluluk vermişti bana.” ve “Küçük dünya’daki yokluğunun oluşturduğu büyük boşluk dolacaktı artık.” cümleleri devrik cümleyle örnek oluşturmaktadır. Ancak parçada, inandırıcılığı artırmak için örneklerden yararlanılmamıştır.

(Cevap D)

1. Parçada, sanatlı, süslü ifadeler yer verilmemiştir (A), "Yaş yetmiş, iş bitmiş" gibi kalıplaşmış sözlerden yararlanılmıştır (B), anlatılanlar samimi bir sohbet havası taşımaktadır (C), yazarın duygularına yer verilmiştir (E). Ancak parçada, eksilteli cümle örneği yoktur.

(Cevap D)

3. Düşünceyi geliştirme yollarının sorulduğu bu soruda; A, B, C seçenekleri direkt elenir. Çünkü öyküleme, betimleme, açıklama, tartışma birer düşünceyi geliştirme yolu değil, anlatım biçimidir. Tırnak içerisinde verilen metinler tanık gösterme örneğidir. Tırnak içerisinde verilen bilgi de bir tanımlama örneğidir. Çünkü sonu "-tır, -tir, -dır, -dir" ile biten cümleler tanımlama örneğidir.

(Cevap D)

2. Parçadaki "Hiç taş konuşur mu, dersiniz bunun cevabı Mardin'de 'Evet'tir." cümlesinde, kişileştirmeye başvurulmuş, sözde soru cümlesine yer verilmiştir. "Hem de yalnız konuşmakla kalmaz, şarkı da söyler, şiir de okur." cümlesinde, abartı söz konusudur. "Orta Çağ'ın görkemli Türk atabeyliklerinden biri olan Artuklulardan kalma Sultan İsa Medresesi'nin girişi bunun güzel bir kanıtıdır." cümlesinde, örneklemeden yararlanılmıştır.

(Cevap D)

4. Parçadaki "Çekinmeyin, yaklaşın o masaya ve dinleyin." gibi cümlelerden söyleşi havası çıkarılabilmektedir. "Yeryüzü"ne insana özgü nitelik (konuşma ve onurlu olma) aktarılmıştır. Parçanın ilk cümlelerinde Asos'la ilgili betimleme yapılmaktadır. Sözde soru cümleleriyle anlatılan kişiyle ilgili bilgi verilmeye çalışılmaktadır. Ancak parçada karşıtlıklardan yararlanılmamıştır.

(Cevap E)

5. “Bol bol” ve “her şeyi ama her şeyi” sözleriyle yinelemelere yer verilmiştir. Parçada birleşik cümle, (“Kitap yazarken önce bir fikrin bende doğması gerekiyor.”) sıralı cümle (“Okurum bol bol, incelerim, uzmanlarıyla konuşurum, gezerim.”) gibi farklı cümle türleri kullanılmıştır. “Bir kenti yazacağım diyelim, hadi adını da koyalım.” gibi cümlelerde sohbet havası sezilmektedir. “Bir kenti yazacağım diyelim.” cümlesi, bir varsayım cümlesidir. Ancak parçada benzetmeden yararlanılmamıştır.

(Cevap D)

7. Parçada yer, olay ve zaman unsurlarına bağlı bir olay aktarıldığı için bu parçanın anlatım biçimi öyküleme- dir. Öyküleme kahraman, yer ve zaman unsurlarının mutlaka yer alması gerekir.

(Cevap A)

6. Öyküleme, olay esasına dayanan ve okuyucuyu olay içinde yaşatmayı hedefleyen bir anlatım biçimidir. Parçada öyküleme kullanılmamıştır. Mutluluğun tanımını öznel ifadelerle yapılmış ve konuyla ilgili uzman görüşüne yer vermek olan tanık göstermeye başvurulmuştur. Parçada devrik cümleler de kullanılmıştır.

(Cevap C)

8. Çoktan seçmeli sınavlarda öğrencilerin cevap değiştirmelerinin sonuçları üzerine bir incelemenin anlatıldığı bu parçada değişiklik oranları sayısal verilerle ifade edilmiştir. Buna göre parçanın anlatımında sayısal verilerden yararlanmanın ağır bastığını söyleyebiliriz.

(Cevap D)

www.akademidenizi.com.tr

AKADEMİ DENİZİ YAYINCILIK



1. Verilen cümleler için giriş cümlesi olmaya en uygun olanı III. cümledir. Bu cümlede belirtilen romanların televizyona uyarlanmasıyla ilgili bir görüş II. cümlede belirtilmiştir. Bu görüşün karşıt görüşü V. cümle olduğundan II. cümleyi V. cümle izlemelidir. IV. cümledeki "ama" bağlacı bu cümleyi karşıtlık ilgisiyle kendine bağlamaktadır. I. cümle ise IV. cümledeki anlamla en ilgili cümle olduğundan son cümle I. cümle olmalıdır. Bu örüntüye göre ortaya çıkan sıralama şu şekildedir: III – II – V – IV – I. Buna göre baştan üçüncü cümle, V. cümledir.

(Cevap E)

2. anlatıldığı bu parçada, teneke kutusu üzerinde yapılan işlemlerin sırası gözetilerek şöyle bir sıralama yapmak mümkündür: V–I–III–VI–IV–II. Buna göre baştan beşinci cümle IV. cümle olduğu görülmektedir.

(Cevap C)

3. Parçanın genelinde Lidyalılar ve Helenler hakkında bilgi verilmiş. Genel bir yargı olduğu için, III. giriş cümlesidir. III. cümleyi destekleyen V'te hemen onun ardından gelir. IV'te geçen "yine bu yazarlar" sözü bu cümlelerin V'ten sonra geleceğini gösterir. IV'ün ardından bu cümlelerin gerekçesini bildiren I, en sona da II. cümle gelir. Cümleler anlamlı bir bütün olacak şekilde sıralandığında IV. cümle baştan üçüncü cümle olur.

(Cevap D)

4. II. cümlede bir soru sorulmuş, diğer cümlelerde de bu soruya cevap aranmıştır. Buna göre, II. cümle giriş cümlesi, bu sorunun cevabı niteliğinde olan V bu cümlelerin ardından gelmelidir. IV. cümledeki, "Bu politika..." sözü IV'ün V'ten sonra I. cümledeki "Bu rehberlerin..." sözü I'in IV'ten sonra geleceğini gösterir. III. cümle de sonuç cümlesi olur.

(Cevap E)

www.akademidenizi.com.tr

AKADEMİ DENİZİ YAYINCILIK

5. Giriş cümlesinde Yahudilerin Doğu ve Güney Akdeniz'e dağıldığı söylenmiş, bu dönemde de sözü edilen yer Osmanlı'ya ait olduğundan 1 numaralı yere II. getirilmelidir. İkinci cümledeki "... etnik azınlıkların bağımsız bir birim olarak yaşamalarını..." sözü 2 numaralı yere I. nin gelmesi gerektiğini gösteriyor. Parçanın son cümlesinde Osmanlı etkisinden söz edilmiş, III. te de buna örnek verildiği için 3 numaralı yere III. getirilmelidir.

(Cevap C)

7. Soruda en genel ve kapsamlı ifade V. numaralı cümle olduğundan bu giriş cümlesidir. Ardından II. cümleyle konuda özele inilmiş ve teknolojik gelişmeler sıralanmaya başlanmıştır. Öyleyse sıralama V - II - IV - I - III şeklinde olacağından baştan dördüncü cümle I numaralı cümledir.

(Cevap A)

6. Bu soruda giriş cümlesi olabilecek tek cümle III. numaralı cümledir. Ardından giriş cümlesinin ilk açıklayıcısı niteliğindeki I. cümle, I. cümledeki bilgileri anlamca tamamlayan IV. cümle gelmelidir. Öyleyse baştan üçüncü cümle IV. cümledir. Sonra da farklı bilgilerin sıralandığı V. ve II. cümleler arka arkaya gelmelidir. O halde sıralama III - I - IV - V - II şeklinde olacaktır.

(Cevap D)

8. Bu cümlelerle anlamlı bir bütün oluşturmak için cümlelerin şu şekilde sıralanması gerekmektedir. V - III - I - II - IV. Buna göre, II ile numaralanmış cümle baştan dördüncü olur.

(Cevap B)

1. Parçada, "Nobel Edebiyat Ödülü" ele alınmaktadır. Ancak parçanın V. cümlesinde bu ödülle ilgisi olmayan bir yorum yapılmıştır. Bu cümle, parçanın anlam bütünlüğünü bozmaktadır.

(Cevap E)

2. Parçada, "Karabük Yenice Ormanları"yla ilgili bir projeden söz edilmektedir. Yenice Ormanları'yla ilgili, parçada ele alınan konudan farklı bir bilgi aktarılan IV. cümle, parçanın anlam bütünlüğünü bozmaktadır.

(Cevap D)

3. Parçada, "deneme türünün okuyucuyu kendisiyle tartışmaya çağırması" özelliği üzerinde durulmaktadır. Ancak Montaigne'nin sözü, denemenin parçada ele alınan özelliğinin dışında bir düşünceyi içermektedir. Buna göre, IV. cümle parçanın anlam bütünlüğünü bozmaktadır.

(Cevap D)

4. Parçada, "Hazelius'un kurulmasını sağladığı 'Skansen' adlı müzenin özellikleri" ele alınmaktadır. III. cümledeki bilgi, sözü edilen müzenin parçada üzerinde durulan özellikleri dışında bir durumundan bahsettiği için parçanın anlam bütünlüğünü bozmuştur.

(Cevap C)

5. "Piyasada az sayıda kalmış, eski kitapları aramanın uyandırdığı duygular"dan söz edilen bu parçanın V. cümlesinde özel olarak "Fakir Çalgıcı" adlı bir kitaba değinilmesi parçanın anlam bütünlüğünü bozmaktadır.

(Cevap E)

6. Paragrafta ilk cümle yaban hayatı araştırmalarının zorluklarından, ikinci cümle ise yaban hayatında kullanılan çeşitli yöntemlerden bahsetmektedir. Üçüncü cümleye baktığımızda “bu zorlukları” ifadesinin ilk cümle ile ilgili olduğunu görüyoruz. Dolayısıyla doğru yanıt II numaralı cümledir.

(Cevap B)

7. Bu soruda ilk cümlede ele alınan konu, ailelerin çocuklara ahlâki değer kazandırması gerektiğidir. Fakat ikinci cümleden itibaren yazar, ahlâki değerlerden hiç bahsetmemiş anne babaların çocuklarına oluşturduğu programlar, bu programlara verilen isim gibi tamamen farklı bir konuya geçiş yapmıştır. Dikkat ettiğimizde ilk cümle ile diğerleri arasında ciddi konu ayrımı olduğunu görüyoruz.

(Cevap A)

8. Verilen parçada I, II, III ve IV. cümlelerde obezite hastalığından ve günümüzde yaygınlaşmasından bahsedilmektedir. V. cümlede ise insanın vücut yapısına göre kilo kontrolünden bahsedilmektedir. Bu sebeple doğru yanıt E seçeneğidir. II. cümle iyi bir çelidir. Çünkü obezite yerine Hipokrat'a geçmiş görünüyor. Fakat dikkat edersek Hipokrat'ın sözü de obeziteyi işaret niteliğindedir, bu yüzden doğru yanıt olamaz.

(Cevap E)

9. Verilen parçada ele alınan temel konu, Chikyu adlı sondaj gemisinin amacı ve özellikleridir. Parçaya baktığımızda I, III, IV, V nolu cümleler Chikyu'dan bahsederken II nolu cümle yer kabuğunun kalınlığından bahsetmektedir.

(Cevap B)

1.

Parçanın son cümlesi tamamlanacaksa ilk önce bu kısmın bir sonuç bölümü olduğunu unutmayalım. Sonuç bölümlerinde yazar parçada anlatılanları bir cümle ile özetleyerek bir sonuca ulaştırmaya çalışır okuyucuyu. Bunu için parçada anlatılan konunun iyi özümsemesi gerekir. Sonuç bölümünün mutlaka parçayla alakalı olması gerekir.

A seçeneğini boşluğa getiremeyiz çünkü parçada "Rönesans" ifadesi yoktur. C seçeneği olamaz çünkü nasıl anlattığı değil neyi anlattığı üzerinde durulmuştur. D seçeneği olamaz çünkü Montaigne'in kendi için yaptıkları değil insanlık için yaptıkları üzerinde durulmuştur. E seçeneği olamaz çünkü yine Montaigne'in olumlu yanlarından söz edilmiştir, oysa parçada onun insanlık için yaptıkları üzerinde durulmuştur. B seçeneği parçayı anlamsal olarak tamamlamaktadır. Bir önceki cümlede geçen "ışık tutmuştur" ifadesiyle "...her yönüyle irdeleyerek, tutkularını..." ifadeleriyle açıklanmıştır.

(Cevap B)

2.

Parçanın genelinde yazar kendi yaptıklarından söz etmektedir. Soru öncülünde verilen cümleye göre yazarın kendine yakıştırmadığı bir durum söz konusu ve bu durumu kendine yakıştırmadığı için gerçekleştirmede anlamı çıkmaktadır. O halde I, II, III ve IV cümlelerden sonra yazar kendiyle alakalı bir durumdan söz ettiği için soru öncülünde verilen cümleyi getirebiliriz. Zaten dikkat edilirse bu cümlelerde olumsuz durumlarda söz edilmektedir. V. cümlede ise "iyi bir araştırmacı" ifadesinden gerçekleştirilmesi gereken düşüncenin olumlu olduğu sadece iyi araştırmacıların bu durumu gerçekleştirebileceği dile getirilmiştir. O halde bu cümleden sonra "Bu, bana yakışmazdı." cümlesi getirilemez.

(Cevap E)

3.

Parçaya soru öncülünde verilen cümleyi ekleyebilmek için parçadaki her cümleyi ve soru öncülündeki cümleyi iyi özümsemek gerekir. Buna bağlı olarak soru öncülünde verilen cümlelerin "eğer" sözcüğüyle başlaması önemli bir ipucudur. Ayrıca söz konusu cümleyi getireceğimiz cümleden önce de çinliliğin Osmanlıda başladığının sanılması gerekmektedir. Ayrıca soru öncülünde verilen cümleden sonra da bu yanılmanın nedeninin açıklanması gerekir. Bütün bu noktaları birleştirdiğimiz takdirde karşımıza III. cümle karşımıza çıkacaktır.

(Cevap C)

4.

Cümlede insanların birtakım alışkanlıklarının kolay değişmediğinden söz edilmektedir. D seçeneğinde de beslenme alışkanlıklarının değişmeye dirençli olduğu anlatılmaktadır. Bu anlam örüntüsüne en uygun ifade D seçeneğinde yer almaktadır.

(Cevap D)

5. Parçada dış görünüme önem verildiğinden kozmetik ürünlerine ihtiyaç duyulduğu belirtilerek neden-sonuç ilişkisi kuruluyor. Buna göre, parçayı anlamca tamamlayan seçenek "bu nedenle" sözüyle başlayan E seçeneğidir.

(Cevap E)

7. Parçada her kültürün farklı değer yargılarının olduğu karşılaştırma yoluyla belirtiliyor. Düşüncenin akışına göre parça, bu farklıların kimi toplumlarda kabul görünken kimilerinde "kültürsüzlük" olarak değerlendirilebileceği ifadesiyle tamamlanabilir.

(Cevap C)

6. Parçada çanak çömleğin taşınabilir olma gibi özellikleri sayesinde tarih boyunca değişik kültür çevrelerine rahatlıkla yayıldığından söz ediliyor. Boş bırakılan yere B seçeneğini getirdiğimizde çanak çömleğin söz konusu özelliği sayesinde birçok çalışmaya ışık tuttuğu anlatılmış olur.

(Cevap B)

8. Parçanın sonunda bir yargıya varılmaktadır ve sonraki cümle de bu yargının gerekçesi olmalıdır. Seçeneklere bakıldığında "çünkü" ile başlayan "D" seçeneği parçaya en uygun seçenektir.

(Cevap D)

1. IV. cümledeki “zürafa sözü önceden haber vermek anlamına gelmektedir” ifadesi en önemli ipucudur. Çünkü II. cümle, “bu anlama dayanarak” sözüyle başlıyor. Yani II. cümle ile V. cümle yer değiştirdiğinde cümleler anlamlı bir bütün oluşturacak biçimde sıralanmış olacaktır.

(Cevap C)

3. I. cümlelerin “zamanla” sözüyle başlaması bu cümlelerin bir paragrafın ilk cümlesi olmaya uygun olmadığını göstermektedir. Buna göre, I. cümle ile III. cümle yer değiştirdiğinde cümleler anlamlı bir bütün oluşturmaktadır.

(Cevap B)

2. III. cümle, “ancak” sözcüğüyle başlamaktadır. Bu bağlaç, karşıtlık bağlacıdır ve önce söylenenlerden farklı bir düşünceyi anlatmaktadır. IV. ve V. cümlelerde olumsuz bir bakış açısı söz konusuyken III. cümlede “ancak” bağlacıyla olumlu bir bakış açısı ifade edilmiştir. Böylece, III. cümle ile V. cümle yer değiştirdiğinde cümleler anlamlı bir bütün oluşturacak biçimde sıralanmış olur.

(Cevap D)

4. IV. cümlede geçen “bu oran” sözü önemli bir ipucudur. Çünkü önceki cümlede herhangi bir orandan söz edilmemiştir. Oransal ifadelerin geçtiği cümle ise I. cümledir. Böylece II. cümle ile IV. cümle yer değiştirirse IV. cümle I. cümleden sonra gelmiş olur.

(Cevap C)

www.akademidenizi.com.tr

AKADEMİ DENİZİ YAYINCILIK

5. I. cümlede bir hayvanat bahçesinden çalınan hayvanlardan söz etmektedir. V. cümlede ise bu hayvanların niçin çalınmış olabileceği açıklanmaktadır. II. cümle ile V. cümle yer değiştirdiğinde anlamsal bütünlük sağlanmış olur.

(Cevap C)

7. III. cümlede, sözü edilen sanatçının "müziğin harika çocuğu olacağı"ndan bahsediliyor. I. cümlede de sanatçının "Harika Çocuklar Yasası"ndan yararlandığı anlatılıyor. I. cümle ile IV. cümle yer değiştirdiğinde cümleler anlamlı bir bütün oluşturacaktır.

(Cevap A)

6. II. cümlede "göç operasyonu" adı verilen bir çalışmadan söz ediliyor. IV. cümlede ise bu çalışmanın nasıl uygulandığı anlatılıyor. Buna göre III. cümle ile IV. cümle yer değiştirdiğinde cümleler anlamlı bir bütün oluşturacaktır.

(Cevap D)

8. III. cümlede, gezi için önceden hazırlık yapıldığı belirtiliyor. V. cümlede de bu hazırlıkların neler olduğundan bahsediliyor. Böylece IV. cümle ile V. cümle yer değiştirdiğinde cümlelerin anlam bütünlüğü sağlanmış olur.

(Cevap E)



1. Paragraf anlamlı bir bütündür ve her paragrafta bir konu işlenir. Hâliyle paragrafın bütün cümleleri aynı konuyu anlatır ve ortak bir mesajı destekler. Yazar bazen aynı konunun farklı yönleri üzerinde de durabilir. İşte söz konusu konunun farklı bir yönünün anlatıldığı cümleleri yeni bir paragrafta anlatmak gerekir. Bu bakımdan sorumuzda yer alan paragrafın, I, II, III ve IV. cümlelerinde söz konusu eserin içeriğinden söz ederken V. cümlede eserin anlatım şekline değiştiği için V. cümleden itibaren paragrafı ikiye bölmek gerekir.

(Cevap C)

3. V. cümleye kadar plastiğin yerini başka bir madde- nin alma serüveni anlatılmıştır. V. cümleyle birlikte geri dönüşüm ve dünya ilişkisi söz konusu edilmiştir. Buna göre bu parça iki paragrafa bölünmek istenirse ikinci paragrafın V. cümleyle başlaması gerektiğini söyleyebiliriz.

(Cevap D)

2. V. cümleye kadar pozitif psikoloji çalışmaları anlatılırken V. cümlede konu insanların farklı yetenekleri olarak değişmiştir. Öyleyse V. cümle ikinci paragrafın ilk cümlesi olabilir.

(Cevap C)

4. Deniz fenerlerinin tarihi serüvenlerinin ele alındığı bu parçanın IV. cümlesinden itibaren "Mehmetçik Feneri"nden ve bu fenerin özelliklerinden bahsedilmektedir. Buna göre, parça iki paragrafa ayrılmak istense ikinci paragraf IV. cümleyle başlar.

(Cevap C)

5. Parçanın IV. cümlesine kadar Yahya Kemal üzerinde durulmuştur. Bu özel bir konudur. IV. cümleden itibaren ise daha genel bir konu olan siyasi ortam ve şiirin muhtevası anlatılmıştır. Bu da daha önceki cümlelerde sözü edilen özel konudan anlam zinciri bakımından kopularak başka bir konuya geçmek demektir.

(Cevap C)

7. Parçanın IV. cümlesine kadar Trakya ve türkü ele alınırken IV. cümleyle birlikte Trakya insanının çalışkanlığı ele alınmıştır. Buna göre IV. cümleden itibaren ikiye bölebiliriz.

(Cevap C)

6. "Grafen" adlı aletin anlatıldığı cümleler kendi içinde bir paragraftır. Bu cümleler şeker hastalığıyla bu aletin ilgisini sorgulamaktadır. V. cümleden başlanarak şeker hastalığı üzerinde durulmuş ve bu hastalığın tedavisine ilişkin bilgiler verilmiştir. Buna göre V. cümlelerin ikinci bir paragrafın ilk cümlesi olabileceğini söyleyebiliriz.

(Cevap D)

8. Metamalzemelerin genleşme özellikleri bu parçanın VI. cümlesine kadar konu edilmiştir. Ama VI. cümlede konu değişerek maddenin fiziki ortamlardaki değişimleri ele alınmıştır.

(Cevap E)

9. IV. cümleye kadar evrenin bilinmezliği ve gizemi üzerinde durulmuştur. IV. cümleden itibaren yıldızlarla inanç arasındaki ilişki anlatılmıştır. Bu cümleyle bağlam değişmiş ve yeni bir paragraf başlamıştır.

(Cevap C)

1. Parçada geçen ve sorunun cevabını bize hissettiren şu cümleye dikkat edelim: "Eğer insan doğasına ilişkin bilgiler daha tatmin edici olsaydı insanlar birlikte daha kolay yaşarlardı." Bu cümlede asıl belirtilmek istenen "insanın yeterince tanınmamış olmasıdır". Bu ifade yine "birbirimizi anlayamadığımız." ifadesiyle de desteklenmektedir. O halde insanlar arası iletişimsizliği "İnsan gerçekliğinin yeterince kavranamamış olmasına" bağlayabiliriz.

(Cevap C)

2. Parçada sanatçıların toplumu ilgilendiren konular hakkında yorum yapması eleştirilmektedir. Bu eleştiriyi "Senin işin bu değil." ifadesinden rahatlıkla anlayabiliriz. A seçeneğinde yer alan ifade parçada eleştirilen noktadır.

(Cevap A)

3. Parçada özellikle üzerinde durulan ve eleştirilen nokta, öykü yazarlarının, öykü yazmanın inceliklerini okuyucuyla paylaşmamalarıdır. Söz konusu türle ilgili bu konuda çalışmalar olmadığından söz edilen parçada öyküyle ilgili klasik ifadelerin kullanıldığı bunu ötesinin olmadığından yakınılmıştır. O halde "yazarların, bu türe ilişkin görüşlerini açıklamamaları" cevap olarak alınabilir.

(Cevap B)

4. Parçanın son cümlesinden hareketle öykünün okurla özdeşlemeye uygun bir tür olduğu söylenebilir. Parçanın tamamına baktığımızda da bu temanın vurgulandığını görüyoruz.

(Cevap E)

5. “İki farklı konuya ilişkin nedenler sıralanmıştır.” ifadesi, öncüldeki paragraflar için söylenebilir.

(Cevap B)

7. Parçada, çocuklarla büyüklerin davranışları kıyaslanmış ve büyüklerin göremediği bazı basit gerçekleri çocukların dile getirebilecekleri vurgusu yapılmıştır.

(Cevap D)

6. Parçada, mekânsal olarak birbirinden uzak düşen insanların dostluklarının devam ettirilemeyişinden yakınılmıştır. Bu anlam ise B seçeneğindeki cümlede ifade edilmiştir.

(Cevap B)

8. Parçada konuşan kişi, dünyanın pek çok şehrini gezmiş; ama İstanbul'a olan özlemini dindirememiştir. Bu şehirleri gezdikten sonra aslında gerçek bir güzelliğe sahip olan İstanbul'u fark etmiştir.

(Cevap D)

1. Parçanın ilk cümlesindeki: “---- yapılan pazar araştırmalarının sağlıklı değerlendirilebilmesinde “saha araştırmaları”nın yanı sıra kültür farklılıkları ve yerel alışkanlıklar da önem taşır.” ifadesinden D seçeneğindeki “Bilimsel yollarla elde edilen bilgilerin başka bilgilerle desteklenmesi” gerektiği sonucuna ulaşılmaktadır.

(Cevap D)

3. Paragraflarda vurgulanan düşünce o paragrafın yazılma amacıdır. Yazar anlatmak istediğini farklı anlatım biçimleriyle anlatabilir. Özellikle son cümle parçada vurgulanmak istenen düşünce açıkça verilmektedir. Buna istinaden parçada özellikle son cümlede “Edison’un elektriği bulması gibi olayları rastlantıyla açıklamak ne kadar doğru olur” sorusuyla ve parçadaki “hiç çalışmamış, hiç kafa yormamış” ifadelerinden o buluşların ortaya konmasında o konuda kafa yoran insanların rol oynadığı vurgulanmıştır. Buna bağlı olarak C seçeneği parçada vurgulanan yargıdır.

(Cevap C)

2. Verilen paragrafta yazılan kitabın akademik bir çalışma olmadığı, hitap ettiği çevrenin tüm yurttaşlar olduğu belirtilmiştir. Bu tarz herkese seslenen kitapların sade biçimde yazılması gerekir.

(Cevap E)

4. Parçada geçen: “Elimizdeki bu kitabı benzerlerinden farklı kılan, yazarın küresel ısınma tehdidinin abartıldığını okuyucuya göstermek için kitaba birtakım açıklayıcı dipnotlar ve grafikler eklemiş olması” yargısıyla sorunun cevabı açıkça verilmiştir. Geriye kalan sadece bu yargıya eşdeğer olan ifadeyi şıklarda aramak ve bir ifadeyle bağdaştırmaktadır. O halde “dipnot ve grafikler” eklenen bir kitap, diğerlerinden ek bilgi ve görsel malzemeyle desteklendiği için farklı olduğu açıktır.

(Cevap A)

5. Soru kökünde yer alan ifadenin iyi özümsemesi gereken bu tip sorularda verilen cümlelerin söyleniş amacının da iyi anlaşılması gerekir. Kişi bu cümlede ödül verenleri eleştirerek jüri üyelerinin eseri değil sanatçıyı eleştirdiklerini belirtmiş bunun da oylama için nesnel bir kriter olmayacağını vurgulamıştır. O halde B seçeneğinde yer alan ifade söz konusu kişinin korkusunun temel nedeni olabilir.

(Cevap B)

7. Verilen paragrafları tek tek inceleyecek olursak:

I. paragrafta, e-kitabın basılı kitaplar için bir tehdit olmadığı; çünkü basılı kitaplara yeteri kadar ilgi olmadığı belirtilmiştir.

II. paragrafta, e-kitabın ilgi görmesinin zamanla olabileceği, yayıncıların bu işi daha ciddiye almaları gerektiği vurgulanmıştır.

III. paragrafta, e-kitabın bariz bir pazarı olmadığı bunun okunması için gerekli araçların kullanıcılarının yaygınlaşmadığı ifade edilmiştir.

IV. paragrafta, basılı kitapları sevdiğini belirten yazar, e-kitaplara da karşı olmadığını vurgulamıştır.

V. paragrafta I. paragrafta yer alan basılı kitapların yeterince ilgi görmedikleri için e-kitapların onları etkilemeyeceği ifade edilmiştir.

(Cevap B)

- 6.

Bu tip sorularda özellikle "ancak, çünkü ne var ki, böylelikle" gibi ifadelerle dikkat etmek gerekir. Çünkü söylenebilen ya da vurgulanmak istenen ifade genelde bu tür sözcüklerle başlayan cümlelerde gizlidir

Bu parçada da "hele" ile başlayan yargı ve ardından kullanılan "... duygusallığın işe karıştığı bu gibi durumlarda ..." ifadesiyle "Duyguları etkileyecek şekilde okumanın kimi zaman şiirin önüne geçtiği" vurgulanmıştır.

(Cevap D)

1. Parçada, çıraklar karıncaya benzetilmiş, ayrıntılara başvurulmuş, betimlemeden yararlanılmış ve kişisel bakış açısına yer verilmiştir. Karşılaştırma yaparak bir sonuca ulaşıma söz konusu değildir.

(Cevap C)

2. “Sonbahar yüzünden solgun bir hüzün kaplar yüreğimizi” cümlesiyle duygusal bir durumun nedeni açıklanmıştır.

“bu yapraklar gün gelip solacak...” ifadesiyle olaylar oluş sırasına göre verilmiştir.

“Dökülen her yaprak, ömrünün son demlerini yaşayan insanları...” ifadesiyle doğayla ilgili bir olay insan yaşamıyla ilişkilendirilmiştir.

“İçimizi ısıtan güneş, cimrileşir...” ifadesiyle insana ait özellikler cansız varlıklara aktarılmıştır.

“solgun”, “cimrileşir”, “ılık bir ürperti” gibi pek çok söz parçada nesnel değil; öznel bir anlatımın söz konusu olduğunu ortaya koymaktadır.

(Cevap D)

3. Parçada ananasla ilk defa Fuadaoupe’te karşılaşıldığına, çok sevildiğine, ilk tadıldığında çok beğenildiğine değinilmiş; ancak nasıl bir görünüme sahip olduğundan bahsedilmemiştir.

B, D → ---- ilk tadışta çok beğenilmişti.

C → ---- Fuadaloupe’te gerçekleşti.

E → ---- Yıllarca gemilerle yapılan ticaret ve seyahatlerle oradan oraya taşındı.

(Cevap A)

4. Parçada teknolojinin çocuklar üzerindeki olumsuz etkileri arasında, teknolojik aletler konusunda kendilerini geliştirme sayılmamıştır. Belirtilen olumsuz etkiler şunlardır:

A → --- arkadaşlarıyla buluşup oyunlar ---

B → --- fiziksel etkinlikten uzak ---

C → --- obeziteye neden oluyor ---

D → --- açık havada bol oksijen ---

(Cevap E)

5. Romancının ve yapıtlarının özellikleri arasında belli bir kesime seslenmeden söz edilmemiştir. Diğer ifadelerin karşılıkları şöyledir:
- A - ..... Hep yankı bulmuş, ses getirmiş .....
- B - ..... Okurun ilgisini hep diri tutmuş.....
- C - ..... Sahici insanlara, sahici ilişkilere .....
- D - ..... Derin dikkat ve gözlem .....

(Cevap E)

7. Parçada, glokoma ilgili olarak tedavi sırasında nelere dikkat etmek gerektiğine yer verilmemiştir. Diğer ifadelerin parçadaki karşılıklarını şöyle gösterebiliriz.
- A - ..... Gözde basınç artışına
- C - ..... Kırk yaşını geçenler, yüksek tansiyonu olanlar ve şeker hastaları
- D - ..... Göz içi basıncının .....
- E - ..... Erken herhangi bir belirtisinin olmadığını

(Cevap B)

6. Düşüncelerini popüler dile çevirmeyi başarması A'yı, Einstein'le ortak özelliği (fizikçi) olması B'yi, felsefeci ve sanatçı kimliği kazanması C'yi, "zamanın kısa tarihi "adlı yapıtı ve devamındaki yapıtları bilimsel çalışmalarıdır ki bu da E'yi verir. S.Hawking'in tutumunun bazılarını eleştirilmesi söz konusu değildir.

(Cevap D)

8. Parçadaki "Açlığın kendisini nasıl çökerttiğini, bu konuda yazarların pek çoğundan daha canlı, daha vurucu bir biçimde anlatmıştır." cümlesinden A ve C, "Zira Hamsun, Açlık'ı maddi sıkıntı çektiği bir dönemde kaleme almıştır." cümlesinden de B ve E seçeneklerinde belirtilenlere değinildiği anlaşılmaktadır. Ancak parçada anlatılan yapıtın duygusallığa gereğinden fazla yer verdiğinden söz edilmemiştir.

(Cevap D)



1. göl ve iklim” A’yi,  
 ”tarih boyunca çekim merkezi oldu” B’yi  
 ”zengin ve seçkin dokusu... ama özellikle mutfağın-  
 da kahvaltının öne çıkması “ C’yi ,  
 aromalı otlar, bal, kaymak...D’yi verir.  
 Cevap E’dir. Çünkü parçada “insanların tutumu” ile  
 ilgili bir ipucu dahi yok.

(Cevap E)

3. Tevfik Fikret’le ilgili olarak inandıklarını açık yürekli-  
 likle yazdığı, yaşayan bir şair olduğu, düşüncelerinin  
 farklı biçimlerde değerlendirildiği, bazı çevrelerce yü-  
 celtirilken bazı çevrelerce verildiği söylenmiştir. Genç  
 kuşaklara esin veren şiirler yazdığına ise parçada  
 yer verilmemiştir.

(Cevap C)

2. Bu parçada şiir kitaplarıyla ilgili olarak belirtilenler şi-  
 ir kitaplarının ilgi görmediğinden (A), ancak nitelikli  
 birkaç tanesinin okurun beğenisini kazanabilmesin-  
 den (B), yayımlanan şiir kitaplarının çok azının kitap-  
 çılara ulaşmasından (C), yayıncılık dünyasında ede-  
 biyat diyince akla yalnızca “roman”ın gelmesinden  
 (D) kaynaklanmaktadır. Ancak parçada şairlerin okur-  
 larına uzak durduğundan söz edilmemiştir.

(Cevap E)

4. Parçadaki “Bu arada hemen ekleyelim, aslında tari-  
 he meraklı olmanız o kadar da önemli değil. ‘Tuhaf,  
 eğlendirici, korkunç, büyüleyici’ sıfatlarıyla aranız iyiy-  
 se tamamdır! Bu kitap tam da size göre!” sözlerin-  
 den A ve E, “Çünkü bu, daha önce okuduğumuz hiç-  
 bir tarih kitabına benzemiyor.” cümlesinden C, “Bu  
 kitaptaki bilgiler “British Museum”dan elde edilmiş.”  
 cümlesinden D seçeneğinde belirtilenlere değinildi-  
 ği anlaşılmaktadır. Ancak kitapta anlatılanların doğ-  
 ruluğunun tartışmalı olduğundan söz edilmemiştir.

(Cevap B)

www.akademidenizi.com.tr

AKADEMİ DENİZİ YAYINCILIK

5. Parçadaki "Sağlıklı beslenmek için bol miktarda sebze, meyve yemenin yararlarını göz ardı etmenin ve geleneksel beslenme tarzından vazgeçmenin yanlışlığını belirten uzmanlar şöyle diyor" sözlerinden A ve E, "Buna karşılık yılda bir milyar üç yüz milyon ton yiyecek çöpe atılmaktadır." cümlesinden B, "Gelecek nesilleri tehdit eden sağlıksız beslenme sonucunda obezite ortaya çıkarken dünyada bir milyara yakın insan da açlıkla savaşılmaktadır." cümlesinden D seçeneğinde belirtilenlere ulaşılabilir. Ancak parçada besin kaynaklarının giderek tükendiğinden yakınılmamaktadır.

(Cevap C)

7. Parçadaki "Okurlarının ve kendisinin hayatını zenginleştirmek için yazar." cümlesinden A ve B, "Ayakta durmak, kendini aşmak için yazar." cümlesinden de C ve E seçeneklerine ulaşılabilir. Ancak parçada, yazmanın nedenleri arasında sözlü iletişim kurmakta zorlanmaya yer verilmemiştir.

(Cevap D)

6. "Bu terapinin gerçekleştirilmesini sağlayacak olan ve vücudu dinlendirip dinçleştiren hidromasajlı küvetleri ilk olarak Roy Jacuzzi tasarlamıştır." cümlesinden B ve C, "Bu nedenle günümüzde tüm hidromasajlı küvetler jakuzi olarak anılmaktadır." cümlesinden D, "Roy Jacuzzi hidromasajlı küveti, yürüyemeyen çocuğunun tedavisine yardımcı olabileceği düşünceyle üretmiştir." cümlesinden de E seçeneğinde belirtilenlere ulaşılabilir. Ancak jakuzinin hangi malzemeden yapıldığına değinilmemiştir.

(Cevap A)

8. Pedallı bisikletle ilgili olarak, insan hayatındaki yerine ilişkin bir bilgi verilmemiştir. Bunun dışındaki ifadelerin parçadaki karşılıkları şunlardır:
- A → --- pedallar, günümüzün bazı büyük ---  
 B → ---1830'lu yıllardan itibaren ---  
 D → ---pedallar ortaya taşınarak ---  
 E → --- vites sistemi sayesinde de ---

(Cevap C)

1. Bu soru tipinde yapmamız gereken, soruların cevaplarını parçada aramaktır.
- B seçeneğindeki “Aslanlı Kabartma nerededir?” sorusu Adıyaman’ın Kâhta ilçesinde bulunan Nemrut Dağı’nda, cevabını vermektedir.
- C seçeneğindeki “Horoskop nedir?” sorusu, bir gök haritasıdır cevabını vermektedir.
- D seçeneğindeki “Sözü edilen eserler hangi dönemden kalmaz?” sorusu MÖ 69 – 36 arasında hüküm süren Kommagene Kralı I. Antiochos Dönemi’nden kalmaz cevabını vermektedir.
- E seçeneğindeki “Aslanlı Kabartma neyi anlatmaktadır?” sorusu, gök cisimlerinin gökyüzündeki konumunu anlatmaktadır cevabını vermektedir. A seçeneğindeki sorunun cevabı parçada bulunmamaktadır.

(Cevap A)

2. Bu tür sorularda paragrafın ana fikri iyi özümsemelidir. Paragrafın ilk cümlesinden seçeneklerde verilen sorular her ne kadar uyuyor gibi görünseler de bazen bu bizi yanıltabilir. Çünkü parçanın tamamının soruya karşılık söylenildiğini unutmamalıyız. Bu bilgilere dayanarak soruya baktığımızda, parçanın üçüncü cümlesi seçeneklerde verilen soruyu ele vermektedir. Yazar üçüncü cümlede “Öykülerimin, türü klasik özelliklerinden ayrıldığı nokta işte bu.” diyerek A seçeneğindeki “... sizi diğer öykücülerden farklı kılan nedir?” sorusuna cevap vermektedir.

(Cevap A)

3. Parçanın ilk cümlesinde “bir hesap sorma”dan söz edilmiş, ikinci cümlede “tadını çıkarma” söz konusu parçanın; “hesap sorma, tadına varma” ifadesiyle alakalı olduğu çıkarılabilir. Bu sözcüklerin geçtiği tek seçenek C seçeneğidir.

(Cevap C)

4. Parçanın girişinde dil ile ilgili bilgi verilmiştir. Parçada verilmek istenen iletiye böylelikle bir hazırlık yapılmıştır. Bu tip soruların sorulduğu paragraflarda geçen “oysa, böylece, çünkü, nitekim, yani ...” ile başlayan cümlelere dikkat etmek gerekir. Parçada “Oysa” ile başlayan cümlede “Ozanlar ve yazarlardan” söz edilmiş ve onlar için dilin önemine değinilmiştir. O zaman seçeneklerde verilen soru kesinlikle ozan ve yazarların dile olan katkısıyla ilgili olmalıdır. Bu ifade de sadece E seçeneğinde yer almaktadır.

(Cevap E)

5. Parçada kırkyamanın tarihçesinden bahsederken sadece millet isimlerine yer verilmiştir. Yani ikinci madde zaman belirttiği için parçadan çıkarılamaz. Dolayısıyla A, C, D seçenekleri elenir. Günümüzde herhangi bir üründen bahsedilmemektedir. Kırkyamanın kullanıldığı B seçeneği de bu şekilde elenir. Doğru yanıt E seçeneğidir. Elle veya makineyle yapılması yöneme, hobi olarak kullanımı amaca, yapanlara sabır, çaba, paylaşım kazandırması ise etkisine işaretir.

(Cevap E)

7. A'da yer alan sorunun cevabı: "Tarihin ilk çağlarında sınırlı işaretlerle anlaşmak mümkünken değişip gelişen hayat şartları nedeniyle birbirleriyle anlaşması güçleşmiştir---" B'de yer alan sorunun cevabı: "insanlar duygu ve düşüncelerini paylaşma ihtiyacı duymuştur." C'de yer alan sorunun cevabı: "Tarihin ilk dönemlerinde sınırlı işaretlerle---" D'de yer alan sorunun cevabı ise: "--- böylece bir gizli anlaşmalar ve fark edilmeyen ittifaklar sistemi olarak dil ortaya çıkmıştır." Parçada E seçeneğinde yer alan sorunun cevabı yoktur.

(Cevap E)

6. Bir paragrafın ilk cümlesi sorudan sonra okunduğunda soru ve ilk cümle arasında bir uyum olması gerekir. Bu bakımdan genellikle konuyla ilgili bu tür sorular sorulduğu paragraftaki ilk cümleden anlaşılır. Bir de paragrafın ana düşüncesinin sorulan soruyla uyum içinde olması, parçanın sorunun cevabı niteliğinde olması gerekir. Bir soruya karşılık söylenmiş olan paragraflarda genelde bunlara dikkat etmek gerekir. O halde önce şuna dikkat edelim: Biri size seçeneklerdeki hangi soruyu sorarsa siz: "Bir yolculuğa çıkmalıyız." Diye cevap verirsiniz? Tabi diğer cümleler ve parçanın ana düşüncesi de önemlidir burada. Buna göre A, B, C ve E seçeneklerindeki sorular parçada anlatılanla uyummadığı için cevap olamaz. D seçeneğine dikkat edecek olursak parçada sözü edilen "nitelikli eser ortaya koymanın temel şartı" sorulmuştur.

(Cevap D)

www.akademidenizi.com.tr

AKADEMİ DENİZİ YAYINCILIK

1. Bir soruya karşılık söylenmiş paragraflarda ilk ve son cümle çok önemlidir. Yazar soruya cevap verirken ilk cümleyi sorunun gelişine göre cevaplandırır. Yine son cümlede de anlattıklarını toparlayarak tek bir cümleyle sorunun yanıtını bir nevi vermiş olur. Bu bilgiler ışığında ilk cümlemiz Türkçenin özelliklerinden birkaçı verilmiştir. O halde soru Türkçeyle ilgili olmak zorundadır. Son cümlede de "daha yakından tanınmasını" denilerek sorunun "ödülün edebiyatımız üzerindeki etkisinin ne olduğu" noktasının öğretmek olduğu hissettirilmiştir.

(Cevap D)

2. Parçadaki çok çalışmalı, sabırlı olmalı sözlerinden anlaşılacağı gibi parçada iş yaşamında başarılı olmak için nelerin yapılması gerektiği anlatılmıştır. Paragrafın genelinde de başarılı olmanın şartları sayılmıştır.

(Cevap E)

3. Parçada konuşan kişi, spor yaptığını, futbol ve basketbol oynadığını ve sonra oyunculığa başladığını söylüyor. Oyunculuğa başladıktan sonra da: "Evet ben bu işi yapmak istiyorum." dediğine göre, bu sözlerin B seçeneğindeki sorunun yanıtı olduğu söylenebilir.

(Cevap B)

4. Parçada, yokluktan söz edilerek bu durumun yazarı yazmaya, ortaya sanat eseri koymaya yönelttiği vurgusu vardır. Özellikle, "Her türlü sanat eseri, ya yokluğunu veya varlığını hissettiğimiz "şey"lerin ruhta hasıl ettiği volkanik patlamaların ürünüdür." cümlesine ve parçanın geneline dayanarak bu parçanın, "Sizce yazarın yazma eylemindeki motivasyonunun kaynağı nedir?" sorusunun cevabı olduğunu söyleyebiliriz.

(Cevap D)

www.akademidenizi.com.tr

AKADEMİ DENİZİ YAYINCILIK

5. Bu tür sorularda en önemli ipucu parçanın ana düşüncesidir. Ayrıca paragrafın ilk cümlesi de sorunun yapısına uygun şekilde kurulduğu için ilk cümlede kitabın satışını belirleyen durumlardan söz edildiğini görmekteyiz. İlk cümleden ve ardından “çok satmasını” ifadesinden ve yine sonraki cümlelerden “Bir kitabın ne kadar satacağını bilmek önceden mümkün mü?” sorusuna karşılık söz konusu paragrafın söylendiği anlaşılabilir. Bu yargıya en yakın ifadeler A seçeneğinde yer almaktadır.

(Cevap A)

6. Parçanın tamamında bir yazının hüznünlü olmasındaki gerekçeler sıralanmıştır. Buna göre parçanın D seçeneğindeki sorunun cevabı olduğu söylenebilir.

(Cevap D)

7. Parçada, belgesel filmlerin incelikleri anlatıldıktan sonra bu türün neden tercih edildiği açıklanmıştır. Buradan hareketle parçada anlatılanların: “Belgesel filmlerin incelikleri nelerdir ve niçin bu türü tercih ettiniz?” sorusunun cevabı olduğu söylenebilir.

(Cevap A)

8. Parçada, başta Sartre ve Camus olmak üzere Fransız dramasının yazarları hakkında ve onların ele aldıkları konularda bilgi verilmiştir. Buna göre bu parçanın E seçeneğindeki sorunun cevabı olduğu söylenebilir.

(Cevap E)

1. Parçada geçen “yazmayacağını hesabını kesinlikle yapmalıdır.” ifadesine dayanarak yazarla ilgili yazacaklarını bir elemenden geçirdiği söylenebilir.

(Cevap A)

2. Parçada, bir yazarın anlatımıyla; yani üslubuyla kendisini fark ettirebilmesi gerektiğinden söz edilmektedir. Buna göre parçadaki sözleri söyleyen yazarın “yapıtta üslubun önemini” vurguladığı anlaşılmaktadır.

(Cevap B)

3. Parçadaki sözleri söyleyen iş adamı taklit edilmenin imajına zarar verdiğini belirterek kendi ürünlerinin çok iyi olduğunu ama ayısının değil, kalitesizinin yapılabildiğini anlatmak istemektedir.

(Cevap C)

4. Parçadaki “Mesela Suç ve Ceza’daki, yüz elli yıl öncesinin ahlaki gerçekliğiyle yaşamış Raskolnikov’u bugün nasıl akla yakın kılacaksınız?” gibi cümlelerden yazarın, yazdığı senaryoları filmleştirme konusundaki kaygısının inandırıcılığı sağlayamamak olduğu anlaşılmaktadır.

(Cevap A)

5. Parçadaki sözleri söyleyen çevirmen, “Üslubunu, dil örgüsünü, anlatılmak istenenin eksiksiz aktararak aktarmayacağıma...” sözleriyle B, “Şimdiye dil bilmek, çeviri yapmak için yeterli görülüyor ne yazık ki!” cümlesiyle C, “Öncelikle metnin içine girip giremediğime bakarım.” cümlesiyle D, “Bunların yanında çok dağılmamaya, metne bağlı kalmaya önem veririm.” cümlesiyle E seçeneğinde belirtilenlerle nitelendirilebilir. Ancak alanında başarılı olduğunu savunan bir sanatçı olduğu söylenemez.

(Cevap A)

6. Parçadaki “Kafasının arkasında olanı görüyor, hissediyor her şeyi.” sözlerinden A, “Kontrol, hâkimiyet sonsuz...” sözlerinden B, “Bu yönetmen ise yaşamayı sevdiği gibi sinemayı da seviyor ve zevkle çalışıyor. Doğal olarak bu, bütün sete yansıyor.” cümlelerinden D ve E seçeneklerinde belirtilenlere değinildiği anlaşılmaktadır. Ancak sözü edilen yönetmenin eğlenmenin tek amacı olduğu söylenemez.

(Cevap C)

8. Düşünce sisteminin belli bir görüşe göre odaklanamayacağını, kopya ve inkardan da oluşamayacağını vurgulayan bu cümledeki yazarla ilgili olarak eleştirel bir yöne sahip olduğu söylenebilir.

(Cevap C)

7. A → .... “derin bir zevk almaya da başlıyor.”  
 B → .... “Çünkü insan zamanla daha kuşkucu oluyor,”  
 C → .... “daha doğru karşılıklar bulabileceğini anlamakla kalmıyor,”  
 E → .... “hemen her dile ait sözlükten de ....”  
 Parçada anlatılan çevirmenin çalışmalarıyla sözlükçülükte adından söz ettirdiğine yer verilmemiştir.

(Cevap D)

9. “Gökyüzü gibi bir şey bu çocukluk, hiçbir yere gitmiyor.” cümlesinde çocukluk gökyüzüne benzetilmiştir. Bu benzetmenin kapsamında kuşatıcılık, etkileyicilik, süreklilik ve doğallık vardır. “Yalnızlık” ise bu benzetmede kapsam dışıdır.

(Cevap D)

10. “Neden var?” diye soran kişi kötümserdir. “Neden yok?” diyen kişi de olmayan şeyi bulmak için mücadele eder. Dolayısıyla bu kişi araştırmacı olarak nitelendirilebilir.

(Cevap B)



1. Parçada, tanık gösterme yoluyla bir Fransız düşünürün çeviriyi kültürlerin çoğulluğu ve insanlığın birliği arasındaki yol olarak görmesinden hareketle çeviride kültürel farklılıklara bağlı kalınarak ortak değerleri yansıtmaya çalışmak gerektiğine ulaşılabilmektedir.

(Cevap E)

3. Parçada salebin etkili maddesinin glikomannan olduğu ve bu maddenin dondurmanın kıvamını artırmak için de kullanıldığı belirtilmektedir.

(Cevap A)

2. Özellikle "balık-ekmek" örneğiyle çeviri üzerinde durulan konu, bir sözü aktarırken sözün dildeki tam karşılığı mı verilmeli, yoksa yarattığı duyguyu mu iletilmeli ikilemidir. Bu da B seçeneğindeki yerel örnekleri olduğu gibi aktarıp aktarmamakla ilişkilendirilebilir.

(Cevap B)

4. Salebin glikomannan içermesinden dolayı kanın serum ve lipid düzeyini düzeltmek için kullanıldığından, besin emilimini geciktirerek tokluk hissi oluşturduğundan, kabızlık gibi rahatsızlıkları gidermek için kullanıldığından bahsedilmiş; ancak kış aylarında içecek olarak kullanıldığına değinilmemiştir.

(Cevap C)

5. Parçada glikomannanın bir gramının 200 ml suyu emdiğinden bu özelliğinden dolayı da bazı besinlerin kıvamını arttırmak için kullanıldığı belirtilmektedir.

(Cevap B)

6. Parçada Macellan'ın baharat zengini adalara ulaşmak amacı olduğu belirtiliyor, ancak bu amaçla yaptığı seyahat sırasında Güney Amerika'ya ulaşmıştır. Yani parçadan Güney Amerika'nın baharat bakımından zengin olduğuna ulaşılamaz.

(Cevap C)

7. Parçada sözü edilen bölgeye Patagonya denilmesinin sebebi bölgedeki yerlilerin giydikleri ayakkabılardır. Denizciler ayakkabılara gönderme yaparak yörede yaşayanlara "patagonas" yani "büyük ayak" adını takmışlardır. Patagonya "Büyük Ayaklılar Ülkesi" adı da buradan gelmektedir.

(Cevap E)

8. Bu parçada yerlilerin giyimleri karşısında denizcilerin hayrete düşmelerinin nedeni parçada şu cümlelerde verilmiştir: "İnsanların soğuğa direnmek için yararlandığı yol, onları daha çok hayrete düşürdü. Üzerlerinde, yorgan gibi örtündükleri postlardan ve ayaklarına kat kat sardıkları hayvan derilerinden başka bir şey yoktu." buna göre, doğru seçenek B'dir.

(Cevap B)

9. Denizanası türünün adlandırılması paragrafın I. cümlesinde söylenmektedir. "Kolarının mitolojideki Medusa'nın yılanlardan oluşan saçlarını anımsatması nedeniyle "medüz" olarak adlandırılan deniz anası türü ..." ifadesinden dolayı "Vücut şekli"dir.

(Cevap E)

10. Medüzlerin bir jet motoru gibi suyu döndürüp dışarı itmesiyle hareket edebildiği parçanın sonunda belirtilmektedir.

(Cevap B)

1. “Dolayısıyla bu ansiklopedinin heyecan verici bir biriktirme sürecini başlattığını ve gelişerek devam edeceğini sanmıyorum.” cümlesinde bir eleştiri söz konusudur. Önceki cümlelerde eleştiri yapılmamıştır. Buna göre, V. cümleden başlanarak eleştiri yapıldığı söylenebilir.

(Cevap C)

2. III. cümlede ansiklopedinin geniş bir konu yelpazesine sahip olduğuna ve İstanbul’u tanıtmayı amaçladığına, VII. cümledeki “özenle hazırlanmış” sözüyle eserin titizlikle hazırlandığına, VI. cümlede ise görsel malzemeler yönünden eksiklerinin bulunduğuna değinilmiştir. Ancak parçada eserin bilimsel doğruluğu kanıtlanmış bilgiler içerdiğine değinilmemiştir.

(Cevap D)

3. I. ve II. cümlelerde İbn-i Sina’yla ilgili tanıtıcı bilgilerden söz ediliyor. III. cümlede ise “El - Kanun Fit – Tıp” adlı eserin özelliklerinden bahsedilmeye başlanıyor. Sonraki cümlelerde de eserin içerik ve teknik yönden tanıtımı yapılıyor. Buna göre, parça iki paragrafa bölünmek istense ikinci paragraf IV ile numaralanmış cümleyle başlar.

(Cevap C)

4. Parçada İbn-i Sina’nın özellikle tıp ile ilgili çalışmalarıyla adından söz ettirdiğine, “El-Kanun Fit-Tıp” adlı yapıtının özelliklerine, I. cümlede araştırmalarında ağırlık verdiği konulara, anatominin önemini ilk defa vurgulayan bilim adamı olduğuna değinilmiştir. Fakat parçada hangi bilginin yanlış olduğunun ispatladığına dair bir bilgiye yer verilmemiştir.

(Cevap E)

5. A- Her yanardağın eteğinde farklı bir tür kaplumbağanın yaşaması  
B- Yine her yanardağın eteğinde yaşamaları  
C- Yüz bin yıl önce gerçekleşen patlamada etkilendikleri bu odada yüz bin yıl yaşadıklarını gösterir.  
D- Hayatta sınırlı sayıda türün kalması azalmalarına işarettir.  
E- Beslenmeyle ilgili bilgi parçada yer almamaktadır.

(Cevap E)

6. Parçaya bakıldığında genetik çeşitliliğin volkanik patlamanın biçimiyle ilgili olduğu anlaşılmaktadır.

(Cevap A)

7. A- 1896 doğup tekrar bir başlangıç olması bu yıllardan önce de olimpiyatların yapıldığını gösterir.  
B- Büyük açılışların yapılması, kente olan büyük prestij, kentin ilgi çektiğini gösterir.  
D- İzlenme rekorları kırması en çok izlenmesini gösterir.  
E- Komite üyelerinin gizli oylamayla kenti seçmesi kentin nasıl belirlendiğini gösterir.  
C seçeneğindeki olimpiyata katılan sporcuların nasıl belirlendiğine dair bilgi yoktur.

(Cevap C)

8. Parçada, "... 205 ülkeden on binin üzerinde sporcu katılmış; kent, oyunlar süresince bir milyona yakın turisti ağırlamıştır." cümlesinden katılan sporcu sayısı ve gelen turist sayısını bulabiliriz.

(Cevap D)

1. Altı çizili sözcükte ünsüz benzeşmesi ve ünsüz yumuşaması vardır:

inat – ç*ı* – lık – ı = ğ*i*  
 ünsüz ünsüz  
 benzeşmesi yumuşaması

(Cevap D)

2. Bazı birleşik kelimeler ünsüz benzeşmesi (sertleşmesi) kuralına uymaz. C seçeneğinde geçen “üçgen” sözcüğü de bunlardan biridir. “ç” sesini sert bir ünsüzün takip etmesi gerekirken “g” yumuşak ünsüzü takip etmiştir.

“Üçgen, dörtgen, beşgen, başbakan” sözcükleri bu kuralın istisnalarıdır.

(Cevap C)

3. Seçeneklerdeki ses düşmelerini ve bunların nedenlerini şöyle gösterebiliriz:

A → kayıp et = kaybeden: Bir adla yardımcı eylem birleşirken

B → Yalın – ız = yalnız: Yapım eki alırken

C → kahve altı = kahvaltı: iki sözcük birleşirken

D → ne – asıl = nasıl = iki sözcük birleşirken

E → nakil – et = bir adla yardımcı eylem birleşirken

Buna göre B seçeneği dışındaki seçeneklerde ses düşmesinin nedeninin iki sözcüğün birleşmesi olduğu, B seçeneğinde ise sözcük türetilirken düşme olduğunu söyleyebiliriz.

(Cevap B)

4. Türkçe kelimelerde iki ünlü ses yan yana gelmez. Bu kuraldan dolayı iki ünlünün yan yana geleceği durumlarda araya kaynaştırma harfleri olarak adlandırığımız “y, ş, s, n” seslerinden biri girer. II, III, IV, V sözcüklerde kaynaştırma ünsüzü kullanılmıştır:

B → işleri – n – i

C → başka – s – ı

D → anlatma – y – a

E → başlama – s – ı

“Sesi” sözcüğündeyse “s” kaynaştırma değil, kelimenin kökünde olan bir sestir.

(Cevap A)

5. Türkçede orta hece ünlüsü zayıf olan sözcükler ünlüyle başlayan bir ek aldıklarında orta hece ünlüleri düşer “ağız” da bunlardan biridir:  
 ağız – ı = ağız

(Cevap C)

6. Öncüde verilen dördlükte ünlü türemesi yoktur. Diğer ses olayları şunlardır:

A → yazılmıştır, yazmıştır → ünsüz benzeşmesi

B → diye → ünlü daralması

C → zannet → ünsüz türemesi

E → diye → kaynaştırma

(Cevap D)

- 7.

Ünsüz harfle biten sözcüklerden sonra ünlüyle başlayan bir sözcük geldiğinde iki sözcük bitişikmiş gibi okunur. Buna ulama denir.

Verilen dizelerde ulama yapılabilecek yerler şunlardır:

Okundan ayrılmak üzere

Kuyuların ağızı

Okundan ayrılmak üzere

Dördlükteki beş yerde ulama yapılabilir:

(Cevap E)

8. Tek heceli bazı sözcüklerle alıntı bazı sözcüklerde ünsüz yumuşaması görülmez. Seçeneklerde geçen kurala aykırı sözcükler şunlardır:

saç – ı = saçı

ip – i = ipi

hukuk – u = hukuku (Alıntı)

dost – u = dostu

(Cevap A)

- 9.

Türkçe kurallara göre iki ünlü yan yana gelemez. İki ünlünün yan yana gelmesi durumunda araya “y, ş, s, n” ünsüzlerinden biri girer. Bazı durumlarda kaynaştırma sesi bir ünlüyle bir ünsüz arasında da olabilir: ev – i(n) – in ön – ü – (n) – de

A seçeneğindeki cümlede kaynaştırma ünsüzü kullanılmamıştır. Diğer seçeneklerde kaynaştırma ünsüzleri şunlardır:

B → Yolcu – (y) – u

C → son – u – (n) – u

D → adres – i – (n) – i

E → araba – (y) – ı

(Cevap A)

10. Soru kökünde belirtilen ses olayları D seçeneğindeki şu sözcüklerde vardır:

Ünsüz yumuşaması:

at – ım: adım

Ünsüz benzeşmesi: yüksekten

(Cevap D)

11.

Bu soru tarzında seçeneklerin karşılıklarını dörtlükte arayarak başlamak zaman kazandıracaktır.

Ünlü daralması: çiçekle - yor: çiçekli yor

Ünsüz yumuşaması: ocağ - ın: ocağın

Ünsüz düşmesi: uyu - ku: uyku

↓  
u

Ulama: Gözlerime çökerken ağır uyku

Verilen dörtlükte ünlü değişimi yoktur.

(Cevap B)

12.

Ünlüyle başlayan bir ek aldığı anda ünlü düşmesine uğrayan bazı sözcükler ikileme olarak kullanıldıklarında ünlü düşmesi görülmeyebilir.

burun – u = burnu burun buruna

omuz – u = omzu omuz omuza

kavuk – u: kavuğu: ünsüz yumuşaması görülür. Diğer seçeneklerdeki sözcüklerde görülen ses olayı ünlü düşmesidir.

omuz – u = omuz

akıl – ı = akli

oğul – u = oğlu

resim – i = resmi

(Cevap A)

13. Öncüldeki şiirde ünsüz türemesi yoktur. Diğer ses olayları şunlardır:

Hece düşmesi: ağız - ı: ağız

Ünsüz benzeşmesi: çoktan

Ünsüz yumuşaması: yaprak – ı: yaprağı, ağacı

Ünlü daralması: bekle – yor = bekliyor

(Cevap E)

14. E seçeneğindeki cümlede geçen "haz" sözcüğünde ünsüz türemesi vardır:

haz – ı = hazzı

(Cevap E)

15. saç – ı = saç

et – i = eti

sırt – ı = sırtı

ip – i = ipi

"Kurt" sözcüğü verilen kurala aykırı bir örnektir

kurt - u: kurdu

(Cevap C)

16.

Bu tarz sorularda altı çizili olan birinci sözdeki ses olayından emin olduğumuzda seçeneklerden o emin olduğumuz ses olayıyla başlamayanı elesek zaman kazanırız. Yukarıdaki soruda "sırrını" sözcüğündeki ses olayının ünsüz türemesi olduğundan emin olduğumuz için doğru seçeneğin E olduğunu altı çizili olan ikinci sözcükteki ses olayını bilmesek dahi söyleyebiliriz.

Altı çizili sözcüklerdeki ses olayları:

sır – ı = sırrı → ünsüz türemesi

gönül – ü = gönlü → ünlü düşmesi

şekindedir.

(Cevap E)

1. Parçada geçen “up uzun” sözü yanlış yazılmıştır. Bu sözün doğru yazımı “upuzun” şeklindedir. Çünkü bu sözcük pekiştirmedir.

Pekiştirmeler bitişik, ikilemeler ayrı yazılır.

(Cevap D)

2. A seçeneğindeki cümlede geçen “13.00’da” sözünün yazımı yanlıştır. Doğru yazım “13.00’te” şeklindedir.

Tam saatlerde dakika kısmı okunmaz ve ek getirilirken de dakika dikkate alınmaz:

- 13.00’te
- 13.15’te
- 13.02’de
- 14.05’te
- 15.00’te

(Cevap A)

- 3.

Küçük harfle yapılan kısaltmalarda, kısaltmaya gelen ek, kelimenin açılımına göre dir. Büyük harflerde ise kısaltmanın son harfinin okunuşu esas alınır:

TBMM’nin, TDK’ye, DTCF’ye

C seçeneğindeki cümlede kısaltmalara getirilen eklerin yazımıyla ilgili bir yanlış yapılmıştır. “25 kr. nin” sözünün yazımı yanlıştır. Bu sözün doğru yazımı “25 kr’un” şeklindedir.

(Cevap C)

4. A, C, D ve E seçeneklerindeki altı çizili sözcüklerin yazımında yanlışlık yoktur. B seçeneğindeki “aytutulması” sözcüğü yanlış yazılmıştır. Bu sözcüğün doğru yazımı “ay tutulması” dir.

(Cevap B)

5. “Çukurova Ödülünü” sözünün yazımı yanlıştır. Bu söz grubu özel ad olduğu için gelen ekin kesme işaretiyle ayrılması gerekirdi. Doğru yazımı, “Çukurova Ödülü’nü” şeklindedir.

(Cevap C)

6. C seçeneğindeki cümlede yazım yanlışı yoktur. Burada çeldirici olabilecek “eylülde” ifadesidir. Ay ve gün adları ancak önlerinde bir tarih varsa büyük yazılır: 16 Eylül’de

Ay ve gün adlarının önünde belirli bir tarih yok, bu yüzden büyük harf kullanılmaz.

Diğer seçeneklerdeki yanlış yazılmış sözler ve doğru yazımları şöyledir:

|    | Yanlış            | Doğru             |
|----|-------------------|-------------------|
| A) | Toprakda          | Toprakta          |
| B) | doktor Mehmet Bey | Doktor Mehmet Bey |
| D) | omuzuma           | omzuma            |
| E) | Hiç birimiz       | Hiçbirimiz        |

(Cevap C)

7. B seçeneğindeki cümlede yer alan “yada” sözünün yazımı yanlıştır. Bu sözün doğru yazımı “ya da” şeklindedir. “da” bağlacı her zaman ayrı yazılır.

(Cevap B)

8. Verilen cümlede yanlış yazılmış sözcükler ve bu sözcüklerin doğru yazımı şu şekildedir:

|    | Yanlış        | Doğru        |
|----|---------------|--------------|
| 1. | bu güne       | bugüne       |
| 2. | altmışiki     | altmış iki   |
| 3. | çevirildiğini | çevrildiğini |
| 4. | dünyada ki    | dünyadaki    |
| 5. | sıradışı      | sıra dışı    |

(Cevap D)

9. Birinci adı özel olan ancak ikinci adı cins ad olan kullarımlarda ikinci adın ilk harfi küçük yazılır.  
Örnek: İngiliz anahtarı, Brüksel lahanası, Van kedisi, Maraş dondurması ...  
Buna göre B seçeneğindeki "Amasya Elması" yazımı yanlıştır. Doğrusu: "Amasya elması" dır.

(Cevap B)

10. Orta hecesinde ünlü harf bulunan bir sözcüğe ünlüyle başlayan bir ek getirildiğinde orta hecedeki ünlü düşer. Bu durumun yazıda da gösterilmesi gerekir. A seçeneğindeki "ağzıyla" sözcüğünde bu kurala uyulmadığı için yazım yanlışı yapılmıştır. Doğru yazım "ağzıyla" şeklindedir.

(Cevap A)

11. A seçeneğindeki "sabır etti" sözcüğünün birleşik yazılması gerekirdi. "sabretti" bu sözcüğün doğru yazımıdır.

Birleşik sözcükler şu durumlarda bitişik yazılır:

1. Yardımcı eylemle kurulan birleşik eylemlerde ses düşmesi veya türemesi meydana geliyorsa sözcükler bitişik, düşme ya da türeme meydana gelmiyorsa ayrı yazılır: hoşça kal, sağ ol, fark et, yardım et, affetti, zannetti, hissetti
2. Birleşik sözcüklerden biri anlam kaybına uğruyorsa bitişik yazılır: hanımeli, adamotu, imambayıldı.
3. Birleşik sözcüklerden biri birleşirken tür değiştiriyorsa bitişik yazılır: gecekonda, biçerdöver, uyurgezer
4. Kurallı birleşik fiiller her zaman bitişik yazılır: okuyabilir, düşeyazdı, aliver, bakakaldı...

Burada "hoşça kal" "hoş geldiniz, "sağ ol" sözcüklerine dikkat edilmelidir. Yazımı yaygın bir yanlış olarak bitişik zannedilir, ama doğrusu ayrı yazıdır.

(Cevap A)

12. "traş" sözcüğü yanlıştır. Bu sözcüğün doğru yazımı "tıraş" şeklindedir.

(Cevap B)

13. C seçeneğinde yazım yanlışı yoktur.

Özel adlardan sonra yapım eki geldiğinde bu yapım eki özel addan kesme işaretiyle ayrılmaz. Özel addan sonra yapım eki gelmiş ve bu yapım ekini bir çekim eki takip etmişse yine kesme işareti kullanılmaz. Bu soruda C seçeneğindeki "İngilizce-nin" sözü burada anlatılanları örnekledir niteliktedir:

İngiliz — ce — nin  
özel ad yapım eki çekim eki

Diğer seçeneklerdeki yazım yanlışı olan sözcükler ise bu sözcüklerin doğru yazımları şöyledir:

|   |   | Yanlış     | Doğru       |
|---|---|------------|-------------|
| A | → | laboratuar | laboratuvar |
| B | → | Nisan      | nisan       |
| D | → | sıcakdan   | sıcaktan    |
| E | → | birebir    | bire bir    |

(Cevap C)

14. E seçeneğindeki "döküman" sözcüğünün yazımı yanlıştır. Bu sözcüğün doğru yazımı "doküman" dır.

(Cevap E)

15. D seçeneğindeki "övütmek" sözcüğü yanlıştır. "öğütmek" bu sözcüğün doğru yazımıdır.

(Cevap D)

16. Yazı başlıkları, kitap adları yazılırken yalnız her kelimenin ilk harfi büyük yazılmışsa bağlaç olan sözcük küçük harfle başlar. Bağlacın büyük yazılması için başlığın tüm harflerinin büyük yazılması gerekir. Buna göre "Vatan Yahut Silistre" de yanlışlık yapılmıştır. Doğrusu: Vatan yahut Silistre" dir. "yahut" bağlaç olduğundan küçük harfle yazılmalıdır. Bütün başlık büyük yazılıysa o zaman bağlaç da büyük yazılırdı.

(Cevap A)



1. II. yerin dışındaki yerlere soru işareti getirilmelidir. II numaralı yere ise virgül gelmelidir. Bu tür sorularda ( ) işaretinden sonra gelen sözcüğün büyük harfle mi küçük harfle mi başladığı önemlidir. Seçeneklere baktığımızda sadece (II) numaralı işaretten sonraki sözcük küçük harfle başlamıştır. Soru işaretinden sonra kesinlikle büyük harfle başlar.

Soru anlamı taşıyan sıralı ve bağlı cümlelerde soru işareti cümlenin sonuna konur:  
İşe gitmek mi zor, evde kalmak mı?  
Balığa mı gidelim, piknik mi yapalım?

(Cevap B)

2. "Çocuk, ayakkabısını dolaba kaldırdı" cümlesinde virgüllü kaldırırsak anlam değişir. Çocuk mu ayakkabıyı kaldırıyor, çocuk ayakkabısını mı kaldırıyor, anlamı belirgin hale getiren burada virgüldür.

(Cevap E)

3. İlk ayrıca açıklama yapılacağı için iki nokta gelmelidir. İkinci ve üçüncü ayrıca ise eşgörevli sözcükleri ayırmak için virgül gelmelidir. Son ayrıca, benzer örneklerin sürdürülebileceği anlamı katmak için üç nokta gelmelidir.

İki noktadan sonra gelen ifade cümle ise büyük harfle başlanır.  
Kararsızlık: En büyük hastalığımızdır. İki noktadan sonra örnekler sıralanırsa büyük harfle başlanmaz.  
Sevdiğim takılar şunlardır: yüzük, saat, küpe...

(Cevap A)

4. İki noktadan sonra örnekler sıralanmışsa ve bu örnekler özel ad değilse büyük harfle başlanmaz.  
Örnek:  
Masanın üzerinde şunlar vardı: kalem, telefon, anahatar...

(Cevap D)

5. I numaralı yere herhangi bir noktalama işareti getirilmez. Çünkü bir cümlede zarf-fiil eki almış yalnız bir sözcük kullanılmışsa bu sözcükten sonra noktalama işareti gelmez. Ancak aynı cümlede aynı türden birden fazla zarf-fiil varsa virgül kullanılır.

(Cevap A)

6. C seçeneğindeki cümle eksiltile cümle olduğu için bu cümlenin sonunda nokta değil, üç nokta kullanılmalıdır. A seçeneğindeki cümlede ek eylemi düşmüş bir yüklem kullanıldığından nokta konulmalıdır.

(Cevap C)

7. Parçadaki II numaralı yerde tamlayanla tamlanın arası olduğu için noktalama işareti kullanılamaz. III. numaralı yer ise soru anlamı taşımadığından soru işareti kullanmayı gerektirecek bir yer değildir. Burada nokta kullanılmalıdır.

(Cevap E)

8. A, B, D ve E seçeneklerinde virgül, eşgörevli sözcükleri ayırmak için kullanılmıştır. C seçeneğinde ise virgül, arasözün başında ve sonunda kullanılmıştır.

(Cevap C)

9. Parçadaki II numaralı yere soru sözcüklerini ayırmak için virgül gelmelidir. Diğer yerlere ise soru işareti gelmelidir.

Öncüldeki metne dikkat edilirse kendisinden sonra küçük harfle başlayan tek ayracın II. ayraç olduğu fark edilir. Yalnız bu ipucu bile II. nin farklı bir noktalama işareti gerektirdiğini bilmemiz için yeterlidir.

(Cevap B)

10. “İyi, insanların faydasını daima gözetir.” cümlesinde virgül kaldırılırsa adlaşmış sıfat olan “iyi” sözcüğü “insanların” adının sıfatı olur ve cümlenin anlamı değişir. Diğer seçeneklerdeki bilgilerde bir yanlışlık söz konusu değildir.

(Cevap A)

11. Yüklemden uzak düşmüş özneyi belirtmek için noktalı virgül değil, virgül kullanılır.

(Cevap B)

12. İlk ayraca cümle soru olduğu için nokta, ikincisine virgül, üçüncüsüne ise noktalı virgül gelmelidir.

(Cevap E)

13. İlk ayraca özneyi belirtmek için (,) virgül, ikincisine açıklamadan dolayı iki nokta (:), üçüncü ayraca yüklem olmadığından üç nokta (...) diğerlerine ise eş görevli olmalarından dolayı virgül (,) gelmelidir.

(Cevap A)

14. IV ile numaralanmış sözcükler arasında bir anlam karışıklığı söz konusu değildir. Bu sözcükler ayrı ayrı yüklemeldir. Buna göre virgül (,) yüklemeleri yani sıralı cümleleri ayırmak için kullanılmıştır.

İki noktadan sonra gelen açıklamalar cümle değeri taşıyorsa büyük harfle, örnekler sıralanıyorsa küçük harfle başlar.

(Cevap D)

15. “arkadaşlarıyla” sözünden sonra noktalama işareti kullanılmaz. Çünkü burada “ile” edatı vardır. “ile” edat veya bağlaç olarak kullanıldığında kendisinden sonra bir noktalama işareti kullanılmaz.

(Cevap B)

1. Bu gibi sorularda sözcüğün isim soylu sözcüklerden (sıfat, zarf, zamir) oluşmasına dikkat edilmelidir. Sözcüklerinin tümü isimden oluşan cümle, C seçeneğindeki “Canımın İstanbul köşesinin” cümlesidir.

(Cevap C)

2. “göğe, haykırışları, gökyüzüne, kalbi” sözcükleri isimdir. “çabuk” fiili durum bakımından belirttiği için zarf görevindedir.

(Cevap E)

3. “İstanbul” özel isim  
“mekanlar” çoğul ve tür isim  
“kafile” topluluk ismi  
Bu cümlede birleşik isim yoktur.

(Cevap E)

4. Nevşehir zengin doğal varlıkları ile kültür turizminin  
İsim Sıfat Sıfat İsim Edat İsim İsim  
önemli merkezlerindedir.  
Sıfat İsim  
Verilen cümlede 5 tane isim kullanılmıştır.

(Cevap D)

5. Aldığımız → sıfat  
bile → bağlaç  
bizim → zamir  
için → edat görevindedir.  
“güçlükler” isim görevindedir.

(Cevap B)

6. D seçeneğinde “çiçek” kelimesi tür ismi olmasına rağmen bu cümlede insan ismi olarak kullanıldığı için özel isimdir.

(Cevap D)

7. (-lık, -lik) yapım eki eklendiği ismi nesne, eşya adı yaptığı gibi soyut bir anlam da katar.  
“Sonsuzluk, aydınlık, insanlık, öğretmenlik” sözcükleri soyut isimken “kitaplık” somut bir isimdir.

(Cevap B)

8. Çoğul eki almadığı halde, anlamca çokluğu ifade eden sözcüklere “topluluk ismi” denir. Buna göre “orman, demet, jüri, site” topluluk isimdir. “Sınıf” sözcüğü bu cümledeki anlamıyla bir topluluğu değil bir mekan karşıladığı için tekil isimdir.

(Cevap E)

9. A'da "İstanbul"  
B'de "Ay"  
C'de "Ayşe"  
E'de "Pamuk" özel isimdir.  
D'de özel isim yoktur.

(Cevap D)

10. İnsan-lar → Çoğul, somut ve cins isim özelliğine sahiptir. Hal (durum) eki almadığı için "yalın halde isim" dir. Yapım eki de almadığı için "basit yapılı" bir isimdir. Türemiş isim değildir.

(Cevap B)

11. zaman: soyut isim  
güneş: somut isim  
çiçek: tekil isim  
ıhlamlar: çoğul isim  
Dizelerde "birleşik isim" yoktur.

(Cevap C)

12. I, II, III ve IV. sözcükler yapım eki almadıkları için basit yapılıdır.  
"açlık" yapım eki aldığı için yapıcı türemiştir.

(Cevap E)

13. "futbol"  
"dalıdır"  
"payı"  
"oyunun" sözcükleri isimdir.  
"popüler" ise ismin önüne gelerek onu niteleyen bir sıfattır.

(Cevap B)

14. "yılların, mevsimi, Nehri'nde, endişe" yapım eki almadığı için basit yapılıdır. "çiftçiler" yapım eki aldığı için türemiş yapıdadır. Yapım eki

(Cevap E)

15. "hanımeli, kuşburnu, buzdolabı, biçerdöver" birleşik sözcükleri isim görevinde kullanılmıştır. "kahverengi" birleşik sıfattır.

(Cevap C)

1. A'da "seni"  
B'de "sana"  
D'de "sen"  
E'de "siz" kişi zamiridir.  
C'de "herkes" belgisiz zamir, "kendim" dönüşlülük zamiridir.

(Cevap C)

2. C seçeneğinde verilen "herkes" ve "şey" sözcüklerinin ikisi de belgisiz zamirdir.

(Cevap C)

3. A seçeneğindeki cümlede "kendine" dönüşlülük, "başkalarına" belgisiz zamirdir. B, C, D ve E seçeneklerinde farklı türden zamirler bir arada değildir.

(Cevap A)

4. A'da "biri"  
B'de "kimileri"  
D'de "bazılarının"  
E'de "şeyini" sözcükleri belgisiz zamirdir.  
C seçeneğinde zamir yoktur.

(Cevap C)

5. "bunları, orası, şunun, onun" işaret zamiridir.  
"oydu" insan isminin yerini tuttuğu için kişi zamiridir.

(Cevap E)

6. "Bizden neyi saklıyor acaba?" cümlesinde "neyi" sözcüğü zamirdir. Buna göre bu cümlede soru anlamı zamirle sağlanmıştır. Diğer cümlelerdeki soru anlamı katan sözcükler ve bunların türleri şöyledir:

A → Neden: soru zarfı

B → hangi: soru sıfatı

C → mi: soru edatı

E → mu: soru edatı

(Cevap D)

7. İlgi zamir -ki'dir. İlgi zamiri olan -ki de diğer zamirler gibi ismin yerini tutar.

"Bizim çocuk" Bizimki → ilgi zamiridir.

Evdeki hesap

Dünkü gün

Sokağın sonundaki ev

"Sıfat yapan ki'dir"

B'de "ki" bağlaçtır.

(Cevap D)

8. "şey, biridir" belgizi zamir,  
"onun" (şiiir isminin yerini tuttuğu için) işaret zamiri,  
"telkin, sezgi, duygu" tekil isim,  
"ne" soru zamiridir.  
Bu parçada kişi zamiri yoktur.

(Cevap B)

9. A'da "Buraların"  
B'de "ordan oraya"  
C'de "onu"  
E'de "şuraya" sözcükleri işaret zamiridir.  
D'de "kimi kimsesi" belgisiz zamirdir.

(Cevap D)

10. "orda" işaret, "Onu, ona, o, senden, benden" kişi zamiridir.

(Cevap E)

11. A'da "kiminin --- kiminin" belgisiz zamir  
C'de "bana, sana" kişi zamiri  
E'de "ne, ne" soru zamiridir.  
B'de ise "ne" soru zamiri, "onu" işaret zamiridir.

(Cevap B)

12. İsmi yerini soru yoluyla tutan sözcüklere "soru zamiri" denir. Soru zamiri olan sözcüğün cevabı isim ya da zamirdir.

- A'da ....kaçını (beşini)  
B'de ...kimin (Ayşe'nin)  
C'de ...hangisini (hepsini)  
D'de ...ne (seni)  
E'de "hangi konu" ifadesinde soru anlamı soru sıfatıyla sağlanmıştır.

(Cevap E)

13. "Yeni komşumuzun kimi kimsesi yokmuş." cümlesinde "kimi kimsesi" ikilemesini oluşturan sözcükler zamirdir. A seçeneğindeki "senli benli" ifadesi çeldiricidir, bu ikileme bir eylemi nitelediği için zarftır.

(Cevap C)

14. "bencil insanlar" tamlamasındaki "bencil" sıfatı "ben" zamirinden türetilmiştir. Diğer seçeneklerde zamirden türeyen bir sıfat yoktur.

(Cevap D)

15. V. cümlede belgisiz adıl yoktur. Diğer seçeneklerdeki zamirler şunlardır:

- A → başarısızlıklarımız, fırsatlarımız  
B → şuradaki  
C → hepimiz, onun  
D → herkes, o

(Cevap E)

16. sokaktaki insan = "ki" sıfat yapmıştır.  
sıfat ad

evdekinden: "ki" adın yerine kullanılmış zamirdir.  
olmalı ki: "ki" bağlaçtır.

Buna göre, altı çizili sözcüklerde kullanılan "ki" lerin görevi A seçeneğinde sırasıyla doğru olarak verilmiştir.

(Cevap A)

1. II, IV ve V. sözcükler isimdir.  
III. sözcük zarftır.  
I. sözcük ise sıfattır.

(Cevap A)

2. “diğer yöntem  
benzersiz olanaklar  
bu yöntem  
içilebilir su” ifadelerindeki numaralanmış sözcükler sıfattır.  
“güneş enerjisi” bir isim tamlamasıdır.  
“güneş” sözcüğü de bir isimdir.

(Cevap A)

3. D seçeneğindeki cümlede “bir” yerine ardışıklarını koyabildiğimiz için bu cümlede “bir” sayı sıfatıdır. Diğerlerinde belgisiz sıfattır.

“Bir” sözcüğü “herhangi bir” anlamına gelecek şekilde belirsizlik anlamında kullanılmışsa belgisiz sıfattır. Sayma sayısı olan “bir” anlamındaysa da sayı sıfatıdır.

“Bir” in yerine ardışıkları olan 2, 3, 4 ... rakamlarını koyabiliyorsak “bir” asıl sayı sıfatı, koyamıyorsa belgisiz sıfattır.

(Cevap D)

4. “büyük, belli, ince, görkemli” sözcükleri niteleme sıfatıdır.  
“yılın” isimdir.

(Cevap B)

5. “oturanlar, yürüyenler” adlanmış sıfat  
“eski ve canlı” niteleme sıfatı  
“bu” işaret sıfatı  
“her” belgisiz sıfattır.  
Verilen parçada soru sıfatı yoktur.

(Cevap B)

6. “Bazılarına” sözcüğü C seçeneğinde belgisiz zamirdir. Diğer seçeneklerdeki birleşik sıfatlar şunlardır:  
A → birtakım şiirler  
B → hiçbir insan  
D → biraz ekmek  
E → herhangi bir insan  
C seçeneğinde belgisiz sıfat yoktur.

(Cevap C)

7. Nasıl bitkiler?  
– Gösterişli, renkli taç yaprakları olan  
Nasıl yaşam alanları?  
– Doğal  
Nasıl bahçeler?  
– Küçücük  
Buna göre, “bitkiler” sözünün nitelik bildirmediğini söyleyebiliriz.

Dilimizde nitelik bildiren sözler sıfatlar ve zarflardır. Bu sözler, nitelediği söze “nasıl?” sorusu sorularak bulunabilir. “Nasıl?” sorusunu eyleme sorduğumuzda yanıt zarf, isme sorduğumuzda aldığımız yanıt sıfattır.

(Cevap C)

8. A, B, C ve E seçeneklerindeki soru anlamı katan sözcükler bir ismi niteledikleri için soru sıfatıdır. D seçeneğindeki: “Hangi mahalleye taşınacağımız belli oldu mu?” cümlesindeki soru anlamı “mu” soru edatıyla sağlanmıştır.

(Cevap D)

9. İki kelimelerin cümledeki kullanımlarına göre türlerini belirleyelim:

A → Yeşil yeşil çağlalar  
sifat

B → koşa koşa indik  
zarf

C → seve seve yaparım  
zarf

D → yalan yanlış konuştu  
zarf

E → ağır ağır koyulduk  
zarf

Görüldüğü gibi A seçeneğindeki ikileme sıfat, diğerleri ise zarftır.

(Cevap A)

10. A seçeneğindeki cümlede birleşik sıfat, bir sıfat tamlamasının sonuna “-lı” eki getirilerek yapılmıştır:

Kısa kol → kısa kollu gömlek

B, C, D ve E seçeneklerinde ise adla sıfatın yeri değiştirilerek ada iyelik eki getirmek suretiyle oluşturulmuş birleşik sıfatlar mevcuttur.

(Cevap A)

11. A, B, D ve E seçeneklerindeki cümlelerde soru anlamı katan sözcükler bir addan önce geldikleri için sıfattır. C seçeneğinde ise “nasıl” sözcüğü soru sıfatıdır, fakat soru anlamı “mu” soru edatıyla sağlanmıştır.

(Cevap C)

12. A seçeneğinde “eskimiş” türemiş bir sıfattır.  
“Sarı yapraklar, iki yağmur damlası, seri ses” sözcükleri basit yapıda sıfatlardır.

(Cevap A)

13. Sıfatlar çekim eki almaz. Eğer sıfat olan sözcük çekim eki alırsa önündeki isim düşer. Buna adlaşmış sıfat denir.

Kirli çamaşırlar

Sıfat

“Kirliler” adlaşmış sıfattır.

(Cevap D)

14. E seçeneğindeki cümlede birleşik sıfat yoktur. “sapaşlam” pekiştirilmiş sıfattır. Diğer seçeneklerdeki birleşik sıfat şunlardır:

A → Eli kırık çocuk, kırmızı şapkalı adam

B → çitkırıldım insan

C → kırk yıllık dostum

D → suratı asık adam

(Cevap E)

15. Buna göre D seçeneğindeki cümlede birleşik yapıda bir sıfat yoktur.

Birleşik sıfatlar, birden fazla sözcüğün meydana getirdiği sıfatlardır. İki kısımda incelenebilir:

**1. Anlamca Kaynaşma Birleşik Sıfatlar:**

Sözcüklerin gerçek anlamlarını kaybetmeleriyle oluşur:

soğukkanlı adam, başıbozuk insan, birtakım duygular, yapboz oyuncak...

**2. Kurallı Birleşik sıfatlar şu üç yolla yapılır:**

a) Bir sıfat tamlamasında isme “-lık” eki getirilerek:

yüz yıllık gelenek

beş aylık çocuk

b) Sıfat tamlamasının sonuna “-lı, -li” eki getirilerek tekrar isme bağlanır:

Mavi elbiseli adam

Uzun sakallı dede

İki katlı ev

c) Sıfat tamlamasında adla sıfatın yeri değiştirilerek ada “-ı (-si)” iyelik eki getirilir ve tekrar ada bağlanır.

mavi elbise → elbisesi mavi adam

beyaz yüz → yüzü beyaz insan

(Cevap D)



1. I ve V. sözcükler "isim", III ve IV. sözcükler "zamir" dir. II. sözcük ise miktar zarfıdır.

(Cevap B)

2. "Çok" miktar, "iyi, tek bir vücut gibi" durum, "bir gün" zaman zarfıdır.

"içeride" isimdir.

(Cevap E)

3. A'da "hatalarımı anlayarak"

B'de "çırpınıp"

D'de "israf etmeden"

E'de "durup durup" durum zarfıdır.

C seçeneğinde durum zarfı yoktur.

(Cevap C)

- 4.

Bu tür sorularda zaman kazanmak adına yalnız altı çizili sözcük dikkate alınıp bu sözcüğün cümledeki bağlamı düşünülmezse yanlış yapılır. Önemli olanın sadece hızlı çözmek değil, esas önemlinin "doğru hızlı" olduğu unutulmamalıdır.

A, C, D ve E seçeneklerindeki altı çizili sözcüklerin türü zamirdir. B seçeneğindeki altı çizili sözcük olan "hiç" ise zarftır.

(Cevap B)

- 5.

Eylem ve eylemsileri yer, yön bakımından tamamlayan sözcüklere yer-yön zarfı denir: aşağı, yukarı, ileri, dışarı, öte...Bu sözcükler hal eklerini aldıklarında ise zarf olmaktan çıkıp isim olurlar: aşağıya, ileriye, ötede...

Zaman zarfı olarak kullanılan sözcükler "ne zaman?" sorusuna cevap verir. Bu soruya cevap vermiyorsa bu sözcükler zarf değil, ad türündedir.

A, B, C ve E seçeneklerindeki sözcükler zarf görevindedir. D seçeneğindeki altı çizili sözcük olan "Akşam" ise "Ne zaman?" sorusuna cevap vermediği için zarf değil, isimdir. Bu sözcük "Ne?" sorusuna cevap olmaktadır.

(Cevap D)

6. Öncüldeki cümlede zaman zarf kullanılmamıştır. Diğer seçeneklerin karşılıkları şunlardır:

A → Çocuklarımızın

B → bundan

D → onlara

E → sakince

(Cevap C)

7. "Duymak, düşünmekten daha az üzer bizi." cümlesinde "daha" üstünlük zarfı, "az" ise miktar (azlık-çokluk) zarfıdır. Buna göre birden fazla zarfın A seçeneğinde kullanıldığını söyleyebiliriz.

(Cevap A)

8. "ne zaman, neden, nasıl, ne kadar" sözcükleri fiilleri soru bakımından belirttikleri için soru zarfıdır.

"nereden" ise ismin yerini tuttuğu için soru zamiridir.

(Cevap D)

9. "elleri, bizimdir, yollar" isim, "yüce" sıfat, "Ağır ağır" zarf görevindedir.

(Cevap B)

10. Bir cümlede "ne zaman" sorusuna cevap veren zaman zarfıdır. İçerisinde zaman zarfı olan cümle A seçeneğidir "Mart çıkmadıkça" zaman zarfıdır.

(Cevap A)

11. "Ağacı, adama" isim, "Ağır, akacak" sıfat türündedir. "yaşken" sözcüğü ise zarftır.

(Cevap C)

12. Yer-yön zarfları hal eklerinden birini alırsa zarf olmanın çıkıp ad olur. "Arabayı biraz geriye alırsan yol genişler." cümlesinde "geriye" sözcüğü "e" çekim ekini aldığından adlaşmıştır. Bu tür yön bildiren sözcükler mutlaka kullanıldıkları cümle bağlamında değerlendirilmelidir.

(Cevap A)

13. Zarflar kendi türlerinden olan başka sözcükleri niteleyebilirler. E seçeneğindeki cümlede geçen "çok hızlı" buna örnektir. "çok" miktar zarfı "hızlı" ise niteleme zarfıdır.

(Cevap E)

14. A'da "gürül gürül"  
B'de "sessiz sessiz"  
D'de "lapa lapa"  
E'de "ileri geri" fiili belirttiği için zarf görevindedir. "yan yana" ise ismi nitelediği için sıfat görevindedir.

(Cevap C)

15. A seçeneğinde zarf yoktur. B seçeneğinde "derin derin" zarfı "okunan" fiilimsisini nitelemiştir. C seçeneğinde "akşamleyin" zaman zarfıdır. D seçeneğinde "birden" durum zarfıdır. E seçeneğinde zarf yoktur.

(Cevap B)

16. C seçeneğindeki cümlede geçen "güzelliikle" zarfı türemiş bir zarftır:

zarftır: güzel – lik  
ad kökü addan ad  
yapım eki

Diğer seçeneklerdeki cümlelerde kullanılan zarflar yapı bakımından türemiş olmadıkları için doğru cevap olamaz.

(Cevap C)

1. "ile" sözcüğü "ve" anlamında kullanılıyorsa bağlaç, "neden-sonuç,durum, araç, vasıta" anlamlarında kullanılırsa edattır.

A, B, C ve E seçeneklerinde edattır. D'de bağlaçtır.

(Cevap D)

2. A, C, D ve E seçeneklerinde "de/da" bağlacı "eşitlik" anlamında kullanılırken B seçeneğinde "sitem" anlamında kullanılmıştır.

(Cevap B)

3. III. cümlede "değil" edattır.  
II. cümlede "de" V. cümle" ancak, "ve" bağlaçtır.

(Cevap C)

4. "diye" sözcüğü B seçeneğindeki cümlede zarf-fiildir. Diğer seçeneklerde geçen altı çizili sözcüklerse edattır.

(Cevap B)

5. A seçeneğindeki "fakat" bağlacı basit yapıdır. B seçeneğinde "halbuki" birleşik, C'de "yalnız" türemiş D'de "üstelik" türemiş, E'de "oysaki" birleşiktir.

(Cevap A)

6. A, B, C ve D seçenekleri doğrudur. Bu parçada "hareket ile" ifadesindeki "ile" bağlaç görevinde kullanılmamıştır. "ile" bu kullanımda edattır. "ise" bağlaçtır.

(Cevap E)

7. A seçeneğindeki cümlede kullanılan “ne...ne” ler bağ-  
laç değil, zamirdir. Çünkü bu cümlelerdeki “ne...ne”  
yerine birer ad kullanılabilir. Diğer seçeneklerdeki  
cümlelerde ise bağlaçtır.

(Cevap A)

8. C seçeneğindeki cümlede kullanılan “ile” nin yerine  
“ve” koyabildiğimiz için bağlaçtır. A seçeneğindeki  
“yalnız” sözcüğü edattır. B seçeneğinde “ile” araç an-  
lamı katan bir edattır.

(Cevap C)

9. “karşımdaki” sözcüğü “dağ” ismini nitelediği için sı-  
fattır → A  
“gibi” edatı birden fazla kullanılmıştır. → B  
“Ah” ünlemdir. → C  
“heykeli, geceyi, yağmurda” hal eki almış adlardır. → D  
“onu” adıldır. → E  
Buna göre “karşımdaki” sözcüğünün türü sıfat oldu-  
ğu için A seçeneğindeki ifade yanlıştır.

(Cevap A)

10. “İlimizin ekonomisi ve siyaseti  
ty tn tn

E seçeneğindeki cümlede “ve” bağlacı, isim tamlama-  
sındaki tamlananları bağlamıştır. A seçeneğindeki  
tamlayanları, B seçeneğinde nesnelere, D seçene-  
ğinde tamlayanları bağlamıştır.

(Cevap E)

11. C seçeneğindeki cümlede kullanılan “yalnız” edatı,  
öbek oluşturmamıştır. Diğer seçeneklerdeki edat  
öbekleri:  
A → buz gibi su  
B → e kadar  
D → den beri  
E → e göre

(Cevap C)

12. “Mazlumun ahı”  
tamlayan tamlanan

“ah” ünlemi C seçeneğindeki cümlede isim tamlama-  
sının tamlananı olarak kullanılmıştır.

Sınavda ünlem ve edatlarla ilgili sorular genellikle  
bu sorudaki kalıp sorulmaktadır.

(Cevap D)

1. A'da Dünyanın günü → isim tamlaması  
son gün → sıfat tamlaması  
B'de Güz güneşi → İsim tamlaması  
ilk yaz → sıfat tamlaması  
C'de İçimde senelerdir tatmadığım bir sevinç → Sıfat tamlaması  
E'de her halka → sıfat tamlaması  
D seçeneğinde tamlama yoktur.

(Cevap D)

2. E seçeneğindeki cümlede isim tamlaması yoktur. "Dost ülkeler" sıfat tamlamasıdır. Diğer seçeneklerdeki tamlamalar şunlardır:

Dağların alını : Belirtili isim tamlaması  
ty tn

Çamların dalı : Belirtili isim tamlaması  
ty tn

Ak göğsünün ortası : Belirtili isim tamlaması  
sıfat ty tn

mülkün temeli : Belirtili isim tamlaması  
ty tn

(Cevap E)

3. Dizelerdeki tamlamaları ve türlerini şöyle gösterebiliriz:

A → ormanların kâkülü = Belirtili ad tamlaması

B → Ayrılığın vakti = Belirtili ad tamlaması

C → Ayrılığın acısı = Belirtili ad tamlaması

D → Ömrümün ufku = Belirtili ad tamlaması

E → zulüm sıcaklığı = Belirtisiz ad tamlaması

Buna göre, ilk dört seçenekte belirtili, E seçeneğinde ise belirtisiz ad tamlaması olduğunu söyleyebiliriz.

(Cevap E)

4. A seçeneğinde iki isim tamlaması vardır:

1. Evin önü = Belirtili isim tamlaması  
ty tn

2. limon ağaçları = Belirtisiz tamlaması  
ty tn

Diğer seçeneklerde ise birer tane isim tamlaması vardır.

(Cevap A)

5. "ormanlık alanın büyük bir bölümü" zincirleme isim tamlamasıdır.

(Cevap E)

6. Verilen dizelerde zincirleme ad tamlaması yoktur. Bunun dışındaki terimlerin karşılıkları şunlardır:

Yönelme hali eki almış ad: başıma

soyut ad: düşünce

Tamlayanı düşmüş ad tamlaması:

benim düşüncemin

benim başıma

Özel ad: Sapanca

(Cevap A)

7. Tamlayanı düşmüş isim tamlaması bulurken iyelik eki almış bir isim ararız.

C seçeneğindeki (benim) "kalbim" sözcüğü

tamlayan iyelik

zamir eki

tamlayanı düşmüş bir isim tamlamasıdır.

(senin) Teyzen dün bize geldi.

(Onun) Okulu çok büyükmüş.

(Cevap C)

8. E seçeneğindeki "neyin nesi" tamlamasında tamlayan da tamlanan da zamirdir. A, B, C ve D seçeneklerindeki cümlelerde sadece tamlayanlar zamirdir.

(Cevap E)

9.

Böyle sorularda belirtisiz ad tamlamalarında da araya sıfat giremeyeceğini hatırlarsak içinde belirtisiz tamlama bulunduran seçeneği eleyip zaman kazanabiliriz.

C seçeneğindeki cümlede araya sıfat girmiş belirtisiz isim tamlaması vardır:

Karadeniz'in temiz havası  
tamlayan sıfat tamlanan

Araya sıfat girmiş tamlamalarla zincirleme ad tamlamalarını karıştırmamalıyız.

(Cevap C)

10. A seçeneğindeki cümlede geçen: "Çarşısında bir kız gördüm Antep'in" ifadesindeki "çarşısında Antep'in"  
tn ty

tamlamasında tamlayanla tamlanan yer değiştirmiştir. Tamlamanın "Antep'in çarşısı" şekli düzeltilmiş halidir.  
ty tn

Diğer seçeneklerdeki tamlamalarda böyle bir durum söz konusu değildir.

(Cevap A)

11. A → Klasik müziğin  
sıfat tamlayan

C → "en önemli"

D → "Klasik müziğin en önemli isimlerinden biri" zincirleme isim tamlamasıdır.

E → "biri" belgisiz zamir.

Cümlede verilen isim tamlaması belirtili isim tamlaması değil zincirleme isim tamlamasıdır.

(Cevap B)

12. A → kara gün içindir (Edat grubu)

C → üstündür

D → Allah'tır

E → mirastır

B seçeneğindeki cümlenin yüklemi "insanın kurdu-  
dur" belirtili isim tamlamasıdır.

(Cevap B)

13. I. cümlede "mart, nisan aylarında"  
tamlayan tamlayan tamlanan  
birden fazla tamlayan vardır.

(Cevap A)

14. Tarihi binanın kırık penceresi  
Sıfat tamlayan Sıfat tamlanan

(Cevap D)

15. Arkadaşlarından bazıları → Belirtili İsim Tamlaması  
(Arkadaşlarının bazıları)

(Cevap D)

16. "Sizin kız(nız)" tamlamasında tamlanan eki  
tamlayan tamlanan  
düşmüştür.

(Cevap E)

www.akademidenizi.com.tr

AKADEMİ DENİZİ YAYINCILIK

1. A → bekleyerek  
B → açar açmaz  
C → koyup  
E → Bata çıka, “zarf fiil”, bitirdiğimiz sıfat fiildir.  
“tamamlamaya” isim fiildir.  
(Cevap D)
2. Şiirde geçen eylemsileri ve türlerini şöyle belirtebiliriz:  
Azan = sıfat-fiil  
Söküp = zarf-fiil  
Parçalamak = isim-fiil  
dürüp = zarf-fiil  
uzanmak = isim-fiil  
Buna göre öncüldeki şiirde toplam 5 tane fiilimsi olduğunu söyleyebiliriz.  
(Cevap D)
3. A seçeneğinde “bağırarak” B seçeneğinde “kapanır-ken” C seçeneğinde “baktıkça” D seçeneğinde “bitir-rel” sözcükleri zarf-fiildir. E seçeneğindeki “Dönülmez” sözcüğü ise sıfat-fiildir.  
(Cevap E)
4. Bir sıfat-fiilin nitelediği ad düşerse sıfat-fiil adlaşır. “Bu sınavı çalışan kazanır.” cümlesinde “çalışan” sıfat-fiilinden sonra gelen “öğrenci” adı düşmüş ve “çalışan” adlaşmış sıfat-fiil haline gelmiştir.  
(Cevap C)

5. Seçeneklerdeki eylemsiler ve türleri şunlardır :  
etmeyen = sıfat-fiil → (A)  
veren = sıfat-fiil → (B)  
gidilecek = sıfat-fiil → (C)  
uyanma = isim-fiil → (D)  
tanınmaz: sıfat-fiil → (E)  
Buna göre D seçeneğinde isim-fiil, diğer seçeneklerde sıfat-fiil kullanılmıştır.  
(Cevap D)
6. “Sevme sanatı”  
tamlayan tamlanan  
“sevme” isim-fiili D seçeneğindeki cümlede isim tamlamasının tamlayanı olarak kullanılmıştır. Diğer seçeneklerde kullanılan ad-eylemler tamlayan görevinde değildir.  
(Cevap D)
7. Zarf-fiiller cümlede zarf göreviyle kullanılır. Durum bildiren zarf-fiil, “Nasıl?” sorusuna cevap olur.  
Buna göre “Merdivenleri koşarak çıktım.” cümlesinde “koşarak” zarf-fiili durum bildirmektedir. A seçeneğindeki “kabaca” sözü de “Nasıl?” sorusuna cevap veriyor, ama zarf-fiil eki olmadığı için bu sözcük sadece zarftır.  
(Cevap D)
8. B seçeneğindeki cümlede geçen “öğrencinin okuyuşu” tamlamasında  
ty tn  
“okuyuşu” isim-fiili tamlanan olarak kullanılmıştır.  
(Cevap B)

9. yenilen – erek → zarf fiil  
gör – en → sıfat fiil  
örneklendirir – ken → zarf fiil  
bilme – diğ – imi → sıfat fiil  
aş – ama yapım ekidir.

(Cevap B)

10. A'da "takılıp" → zarf fiil  
B'de "geçmiş" → sıfat fiil  
D'de "kestiğim" → sıfat fiil  
E'de "istediğim" → sıfat fiil  
eylemsi olan sözcüklerdir.  
C'de eylemsi yoktur.

(Cevap C)

11. I. de "olmakla" isim fiil  
II. de "yayımlanan" sıfat fiil  
"gelişmesi, gidilmesini" isim fiil  
III. de "görüşleriyle" isim fiil, "çelişen" sıfat fiil  
IV. de "yazdığı" sıfat fiildir.  
V. de eylemsi yoktur.

(Cevap E)

12. "bilmediğimiz  
barınacak  
güvenilir  
olmayanlar  
alabilecek" sıfat fiildir.  
"kazmak" isim fiildir.  
Verilen parçada 6 tane eylemsi vardır.

(Cevap D)

13. "dokunduğu, giyen" sıfat fiil,  
"demektir" isim fiildir.

(Cevap A)

14. "çekme, bağlanması" isim fiil,  
"gittiğini, kalıplaşmış" sıfat fiildir.  
"hızlıca" eylemsi değil, zarftır.

(Cevap B)



1. “İyliği gizli yapın, nasıl olsa görmesi gereken görüyor.” cümlesinde “yapın” emir kipiyle “görüyor” ise haber kiplerinden şimdiki zaman kipiyle çekimlenmiştir. Diğer seçeneklerde yalnız haber kipi kullanılmıştır.

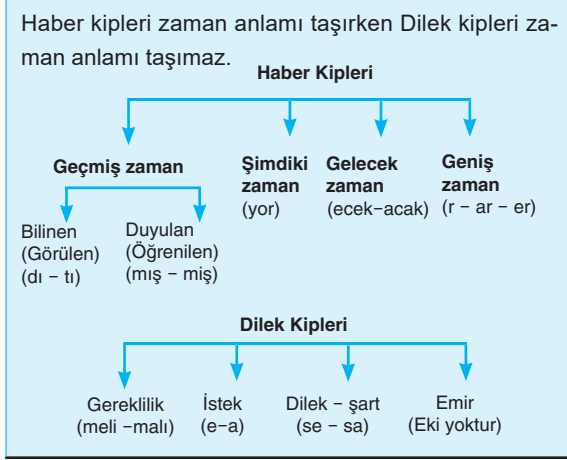

(Cevap B)

2. “Çay içer içmez seni almaya geliyoruz.” cümlesinde “-yor” eki, “geleceğiz” anlamında gelecek zaman anlamı katmıştır. Yani bu cümlede kip kayması yoluyla şimdiki zaman, gelecek zaman yerine kullanılmıştır.

(Cevap A)

3. C seçeneğindeki “çok kızmış olacak” ifadesi, cümleyle eylemin gelecekte yapılacağı anlamı değil, ihtimal, tahmin anlamı katmıştır.

(Cevap C)

4. Verilen dörtlükte istek kipi kullanılmıştır. Diğer terimlerin dörtlükteki karşılıkları şunlardır:

- A → tut, topla, korkuyorum, güvenemem  
B → korkuyorum  
C → tut, topla  
D → güvenemem

Bu tür sorularda, önce seçeneği okuyup sonra da seçeneğin karşılığını öncülde aramak zaman kazandıracaktır.

(Cevap E)

5. A, B, C ve E seçeneklerinde 3. tekil şahıs olan “O” kişi eki vardır.

“Dikkatli bakarsan yanlışı görürsün.” cümlesindeyse “sen” ikinci tekil kişi eki kullanılmıştır.

(Cevap D)

6. “Bebeği biraz da ben seveyim.” cümlesinin “seveyim” yüklemine “e-a” eki istek kipi ekidir. İstek kipi de dilek kiplerindedir. Diğer cümlelerde ise haber kipleri kullanılmıştır.

(Cevap A)

7. C seçeneğindeki cümlede çekimli fiil yoktur. Diğer cümledeki çekimli fiiller şunlardır:

- I. → değişir, değiştirir  
II. → sev, dur  
IV. → yol gösterir  
V. → uyandırır, uyutur

(Cevap C)

8. Verilen dörtlükte duyulan geçmiş zaman kullanılmamıştır. “Biz” birinci çoğul şahıstır, dilek kipi yoktur, “uyurdu” “beklerdik” sözlerinde geniş zaman eki vardır. “beklerdik” “yedik” haber kipleridir.

(Cevap D)

9. Haber kipleri beşe ayrılır.
1. Görülen geçmiş zaman (-dı -di, -du -dü)
  2. Öğrenilen geçmiş zaman (-mış -miş -muş -müŧ)
  3. Őimdiki zaman (-yor)
  4. Gelecek zaman (-ecek -acak)
  5. Geniŧ zaman (-r -er -ar)
- A'da vururlar → Geniŧ zaman  
 B'de koŧuyordu → Őimdiki zamanın hikayesi  
 D'de tükendir → Geniŧ zaman  
 E'de ördü, kırdı → Geçmiş zaman  
 C seçeneğindeki "Dokunsalar" ŧart kipidir.  
 "ağlayacak çocuk" ise sıfat fiildir.

(Cevap C)

10. "B'de küsüverirsin, bulur  
 C'de yazıldı, kazıldı  
 D'de öldürür  
 E'de ölüyorsun" fiilleri hep haber kipinde çekimlenmiştir.  
 A'da "yürü" emir kipinde  
 "uyanır" geniş zaman haber kipinde çekimlenmiştir.

(Cevap A)

11. A, B, C ve D seçeneklerinde duyulan geçmiş zaman başkasından duyulma anlamı taşıırken, E seçeneğindeki "uyuyakalmıŧım" fiili sonradan farkına varma hemen farkında olamama anlamında kullanılmıştır.

(Cevap E)

12. B'de "olacak, bitecekti"  
 C'de "ölçülür"  
 D'de "geçer"  
 E'de "yapar, verir" çekimli fiillerdir.  
 A'da "unutulacak, yaŧanılacak" sıfat fiillerdir.

(Cevap A)

13. "gerekir" geniş zaman kipinde,  
 "iliŧkilendirilmelidir" gereklilik kipinde çekimlenmiştir.

(Cevap B)

14. "bakma, marifet et" emir kipinde  
 "bakarsan" geniş zamanın ŧart kipinde  
 "bulursun, kusursuz olursun" geniş zaman kipinde çekimlenmiş fiillerdir.  
 Dizelerde 5 tane çekimlenmiş fiil vardır.

(Cevap D)

1. C seçeneğindeki “Bir bardak soğuk su gibidir onlar” dizesindeki “gibidir” sözcüğünde “-dir” ek eylemdir. Diğer dizelerde ek eylem kullanılmamıştır.

(Cevap C)

2. C seçeneğinin yüklemi birleşik zaman çekimlidir.

sev – er – di  
fiil geniş ek eylem  
kökü zaman  
eki

Ek eylem, basit zamanlı olan “sever” eylemine gelecek birleşik zaman yapmıştır: severdi

(Cevap C)

3. “Kitapların yerini değiştir diyen ben miydim?” cümlesinde ek eylemin soru şekli kullanılmıştır.

ben mi ı – di – m  
zamir soru kaynaştırma ek eylem şahıs eki  
edati

Ek fiilin soru şeklinde “mi” edati, isimle ek fiilin arasına girer:

Yolcuyum → Yolcu muyum?  
sendin → sen miydin?

(Cevap E)

4. Geniş zamanın hikayesi, geniş zaman eki almış bir sözcükten sonra “idi” ek eylemini getirmek suretiyle elde edilir. Buna göre B seçeneğindeki

yap – ar – dı  
eylem geniş ek eylem  
kökü zaman  
eki

sözü geniş zamanın hikayesidir.

(Cevap B)

5. Parçada geçen birleşik zamanlı eylemler şunlardır:

düşünmüş – tü

bakıyor – du

dalmış – tı

Basit zamanlı bir eyleme ek eylem getirilerek birleşik zaman elde edilir.

sevmiş = basit zamanlı

sevmişti = birleşik zamanlı

Ek eylemin eylemlere geldiği zamanki görevi basit zamanlı olan eylemi birleşik zamanlı yapmaktadır.

(Cevap C)

6. Geniş zamanın şartı olan bir sözcük elde etmek için geniş zaman eki almış bir fiile şart ekini getirmek gerekir. A seçeneğindeki cümlede geçen

gel – ir – se  
fiil kökü geniş ek eylemin  
zaman şartı  
eki

bu şartları sağlamaktadır.

(Cevap A)

- 7.

Bu soru tarzında ek eylemin isme mi yoksa fiile mi geldiğine bakmak bize zaman kazandırır. Çünkü burada yoklanmak istenen, ek eylemin fiile ve isme geldiğinde hangi işlevle kullanıldığıdır.

Buna göre bu soru tipinde ek eylemin dört seçenekte aynı işlevde, bir seçenekte ise farklı işlevde kullanılması gerekir. A, B, D ve E seçeneklerindeki cümlelerde ek eylem isimlere gelerek onları yüklem yapmıştır. C seçeneğindeki “alıyordu” fiilinde ise eyleme gelerek birleşik zaman yapmıştır.

(Cevap C)

8. A, B, C ve E seçeneklerinde ek fiil her iki işlevini de yansıtabilecek şekillerde kullanılmıştır. D seçeneğindeki cümledeyse ek fiil kullanılmamıştır.

bırak – maz  
fiil geniş  
kökü zamanın  
olumsuzu

(Cevap D)

9. Ek eylemin geniş zaman çekiminde 3. tekil kişisi (-dır, -dir, -dur, -dür) eki çoğu zaman düşer, kullanılmaz. Fakat ek düşse de onun varlığını ek eylem olarak kabul ederiz.
- “O iyi bir şair (dir)” örneğinde olduğu gibi D seçeneğinde “İki tane elimiz var (dır) deriz” cümlesinde (-dir) karşımıza çıkar.

(Cevap D)

10. Ek eylem iki görevde karşımıza çıkar. Basit çekimli fiillere gelerek onlara birleşik çekimli fiil yapar ya da isimlere eklenerek onları cümlede yüklem yapar.
- B, C, D, E seçeneklerinde ek eylem isimlere gelmiştir.
- A seçeneğinde “yağlıyordu” birleşik çekim oluşturmuştur.

(Cevap A)

11. “haklısın, gibiyim, imkansızdı” ek eylem alan sözcüklerdir.
- E seçeneğinde “sensin” ek eylemin geniş zaman çekiminde bir zamire gelmiştir.

(Cevap E)

12. İçinde ek eylem bulunan cümle B seçeneğidir.
- “yürüyor idi > yürüyordu” ek eylem almıştır.

(Cevap B)

13. İki kip tarafından çekimlenmiş fiillere birleşik zamanlı (çekimli fiil) diyoruz.

A seçeneğinde açılı - yor - du.

|         |         |
|---------|---------|
| Şimdiki | Görülen |
| zaman   | geçmiş  |
|         | zaman   |

fiili birleşik zamanlı bir fiildir.

(Cevap A)

14. varmış → var imiş  
 olurmuş → olur imiş  
 içirmiş → içirir imiş  
 kurtulmuş → kurtulur imiş  
 “gönderilse” sözcüğünde ek eylem yoktur.

(Cevap C)

15. “üstündür, baştır, mirastır” sözcüklerinde ek eylem isme, “içindir” sözcüğünde ise edata gelmiştir.

(Cevap D)

1. B seçeneğindeki “heyecanlandık” sözcüğü yapıcı birleşik değil, türemiştir. Diğer cümlelerin yüklemeleri ise birleşik yapıyla eylemlerdir.

(Cevap B)

2. Yeterlik eylemi A, B, C ve D seçeneklerinde “ihtimal, olasılık” anlamı katmıştır. E seçeneğindeki cümleyse “gücü yetme, yapabilme” anlamı katmıştır.

(Cevap E)

3. Verilen eylemlerin kök ve eklerini şöyle gösterebiliriz:

A → beniz – e – yor – du  
ad kökü isimden kip ek eylem  
fiil eki  
y.e

B → kır – ıl – mış – tı  
fiil fiilden kip ek eylem  
kökü fiil eki  
y.e

C → yük – le – di – k  
isim isimden kip şahıs  
kökü fiil eki eki  
y.e

D → Sarı – ar – dı  
isim isimden kip  
kökü fiil eki  
y.e

E → hatır – la – dı – m  
isim isimden kip şahıs  
kökü fiil eki eki  
y.e

“benzer” isimden, diğer sözcükler ise fiilden türemiştir.

“benze–” eylemini kökü “beniz” adıdır.

(Cevap B)

4. Öncüldeki dizelerde kurallı birleşik eylem kullanılmamıştır. Diğer terimlerin karşılıkları şunlardır:

A → çileden çıkart – (Anlamca kalıplaşmış)  
B → uçuyor  
C → çıldırtır  
D → göndermiş güz günleri

(Cevap E)

5. A seçeneğindeki dizelerde türemiş eylem kullanılmamıştır. Diğer seçeneklerdeki türemiş eylemleri şöyle gösterebiliriz:

B → sarardın : sarı – ar

C → çok – al : çoğal

D → coşturur : coş – tur – ur

E → kuşku – lan

(Cevap A)

6. “Yeni ayakkabılarım ayağıma tam oldu.” cümlesinde birleşik yapıyla eylem yoktur. Bu cümlede kullanılan “olmak” sözcüğü yardımcı eylem değil, asıl eylemdir. Diğer cümlelerin yüklemeleri bir ad ve bir yardımcı eylemden oluşmuş birleşik yapıyla eylemdir.

(Cevap D)

7. Yapı sorulduğunda aklımıza “basit, türemiş, birleşik” gelmelidir. A seçeneğindeki cümlede “süzdü” eylemi basit yapıyla, “dalıverdi” ise birleşik yapıyla. Diğer cümlelerdeki eylemler aynı yapıdadır.

(Cevap A)

8. Öncüldeki dizelerde geçen basit yapıyla eylemler şunlardır:

“tanıyacaktı, görmedim.”

Buna göre basit yapıyla eylem sayı 2’dir.

“yakalayacaktı” sözcüğü türemiş yapıyla. kökü “yaka”dır.

(Cevap B)

www.akademidenizi.com.tr

AKADEMİ DENİZİ YAYINLARI

9. dile getir– fiili yapıca birleşiktir.  
tasvir et– fiili yapıca birleşiktir.  
kabul ettir– fiili yapıca birleşiktir.  
görmezlikten gel– fiili yapıca birleşiktir.  
“ben - imse - di” fiili ise yapıca türemiştir.  
Yapım  
eki

(Cevap C)

10. “yardım et, hallet-, takip et-, hapsol-” yardımcı fiille kurulan birleşik fiillerken, “çıkıverdi” tezlilik kurallı birleşik fiildir.

(Cevap D)

11. “avlanır, çekilir, tartılır, yayılır” yapım eki aldığı için türemiş yapıdadır.  
“çıkır” basit yapıdadır.

(Cevap A)

12. “fark etti, ihmal etmedi” yardımcı fiille kurulan birleşik fiil,  
“uçuverdi, bilebildi” kurallı birleşik fiil,  
“taş gediğine koydu” ise anlamca kaynaşmış birleşik bir fiildir.

(Cevap B)

13. “ortaya çıkar, yönelinebilmelidir.” birleşik fiil,  
“algılanır, çalışır” türemiş fiil,  
“ister” basit yapılı bir fiildir.

(Cevap B)

14. İşin devam ettiği anlamını “bakakaldı” fiilinden çıkarırız. Bu fiil sürerlilik birleşik fiildir.

(Cevap D)

1. B seçeneğindeki “Bütün sanatlarda, insanı şaşkırtan bir yan mevcuttur.” cümlesinde çatı özelliği aranmaz. Çünkü bu cümlenin yüklemi durumda olan “mevcuttur” sözcüğünün türü isimdir. İsim cümlelerindeyse çatı özelliği aranmaz.

(Cevap B)

2. A, C, D ve E seçeneklerindeki cümleler etken çatılıdır. Bu cümlelerde işi kimin yaptığı bellidir. “Kitabın sayfaları dün akşam yırtıldı.” cümlesinin yüklemi ise edilgendir. Burada işi yapan belli değildir.

(Cevap B)

3. Verilen cümlenin yüklemi “söyler” fiildir. Nesne aldığı için “geçişli” işi yapan öznesi olduğu için “etken” bir fiildir.

(Cevap C)

4. “uzar, uçmaz, gider. güler” fiilleri geçişsiz fiildir. “istemez” fiili nesne alabilen geçişli fiildir.

(Cevap E)

5. A, B, C ve D seçeneklerindeki eylemler oldurgandır. Çünkü bu eylemler geçişsizken aldıkları eklerle geçişli hale getirilmiştir. E seçeneğindeki “yazdırdı” eyleminin kökü olan “yaz-” ise geçişliyken ek aldığı için ettirgen çatılıdır.

(Cevap E)

6. Edilgen çatılı fiillerde iş başkası tarafından yapılma anlamındadır. Edilgen çatılı fiiller -/- -n- eki alır. Son yazdığı eser, düzenlenen törenle okuyucuya tanıtıldı. → Edilgen çatılı

(Cevap C)

7. “Önce korkuyla etrafına bakındı.” cümlesindeki “bakınma” fiili edilgen değil, dönüşlüdür. Çünkü gerçek bir özne vardır. “bakındı” işini yapan özne aynı zamanda yaptığı işten etkilenmiştir.

(Cevap D)

8. İşteş fiiller işi yapmalarına göre “birlikte işteş” ve “karşılıklı işteş” olarak ikiye ayrılır. Birlikte gerçekleştirir. Buna göre, “gülüşmek, koşuşmak, ötüşmek ağlaşmak” fiilleri birlikte işteş fiillerdendir. Karşılıklı işteş fiillerde ise özneler işi karşı karşıya yaparlar. Bu sorudaki karşılıklı işteş fiili “çarpıştı” fiilidir.

(Cevap E)

9. “Meydana inen pehlivanların hepsi de iyi güreşti.” cümlesindeki “güreşmek” fiili “-ş” işteşlik ekini almadan da işteşlik anlamını içermektedir. Bu sözcükteki “-ş” ek değil, sözcüğün kökünde yer alan bir sestir.

(Cevap E)

10. A seçeneğindeki “Ablam, geçen hafta işten ayrıldı.” cümlesi, özne-yüklem ilişkisine göre dönüşlü; nesne-yüklem ilişkisine göre geçişsizdir. Çünkü burada işi yapan bellidir ve eylem nesne almamıştır.

(Cevap A)

11. B, C, D ve E seçeneklerindeki cümlelerin yüklemleri edilgen çatılıdır. A seçeneğindeki “Her akşam iki saat yürürüm.” cümlesinde gizli özne kullanılmıştır. Yani işi yapan (ben) bellidir.

Bu soru tipinde yoklanan, edilgen eylemdir. Yani bu soru kökünü “Aşağıdaki cümlelerin hangisi edilgen çatılıdır?” şeklinde de anlayabiliriz.

(Cevap A)

12. “Çocuğa küçüklüğünden beri klasik müzik dinletti.” cümlesinde gizli özne vardır. Gizli özneyi etken çatı çerçevesinde kabul ettiğimiz için bu cümleyle ilgili olarak işi yapanın belli olmadığını söylemek yanlıştır. Yani gizli özneli cümlelerde işi yapan bellidir.

(Cevap A)



1. Altı çizili sözcükleri basit, türemiş ve birleşik olarak incelenmesini gerektiren bu soruda II numaralı sözcüğün dışındaki sözcükler basit yapıdadır. Çünkü bu sözcüklerden hiçbiri anlamı değiştirecek bir ek almamıştır. “kararsa” sözcüğü ise türemiştir:

kara - ı  
İsim kökü i.f.y.e.

(Cevap B)

2. A, B, C ve D seçeneklerindeki altı çizili sözcükler iyelik eki almıştır. Bu sözcüklerin başına “benim” zaimini getirerek bu eklerin iyelik ekleri olduklarının sağlanmasını yapabiliriz.

E seçeneğindeki “evdeyim” sözcüğünde ise iyelik eki değil, ek fiilin geniş zaman çekimi vardır.

(Cevap E)

3. Bu dörtlükte yansımadan türemiş bir sözcük yoktur. Diğer seçeneklerin karşılıkları şunlardır:

B → beni  
C → çocuğum, uyku  
D → ek – in  
E → devreder: devir – et

(Cevap A)

4. “Kendinize inanın, o zaman güzel şeyler yaparsınız.” cümlesindeki bütün sözcükler basit yapıdadır. Diğer seçeneklerdeki türemiş sözcükler:

av- la, duy –gu, öz-gür-lük

E seçeneğindeki “Hiçbir” ve “gerçekleşemez” sözcükleri ise birleşik yapıdadır.

(Cevap B)

5. A seçeneğindeki her üç sözcük yapısına da örnek vardır:

Basit: İnsan, sırasına, işlerini

Türemiş: ön – em

Birleşik: yapabilmelidir (birleşik fiil)

(Cevap A)

6. IV. söz olan “muhteşem” basit yapıdadır. Diğerleri ise türemiştir:

sev – gi bir – leş

becer – i es – er – in

(Cevap D)

- 7.

**Sesteş Kök:** Aralarında anlam benzerliği olmadığı halde okunuşları ve yazılışları aynı fakat anlamları farklı olan köklerdir. Bu sözcüklerin isim ya da fiil olmaları içinde kullanıldıkları cümleye bağlıdır. Bunun için bu sözcüklerin mutlaka içinde geçtikleri cümledeki bağlamla ele alınmaları gerekir: yaz, kır, saç, yüz, bin...

“Yavaşça kapıdan girip dışarı çıktık.” cümlesinde sesteş bir kökler yoktur. Diğer seçeneklerdeki sesteş kökler şunlardır:

A → geç

B → yaz

C → kır

E → saç

(Cevap D)

8. Öncüldeki dörtlükte isimden türemiş fiil yoktur. Diğer ifadelerin ise karşılıkları şunlardır:

A → ayakkabı (ayak – kabı)

B → efsaneler – den, bulutlar - dan

D → önümüz, ayakkabılarımız

E → kov – ul

f.k. f.f.y.e

(Cevap C)

9. A'da "yüzyılda, İngiltere'de, ortaya"  
B'de "kasabada"  
C'de "sınıfta"  
E'de "sonuçlarını, idareye" sözcüklerinde durum eki vardır.  
D seçeneğinde durum eki yoktur.

(Cevap D)

10. eğ - it - im - i      al - in - an  
Yapım Yapım      Yapım Yapım  
eki eki      eki eki

- kök - en - li      öz - gür - ce  
Yapım Yapım      Yapım Yapım  
eki eki      eki eki

Sözcükleri yapım eki aldıkları için türemiş yapıdadır.

"halk - ın" sözcüğü basit yapıdır.  
Tamlayan  
eki

(Cevap D)

11. "bakımın-dan" çıkma durumu eki,  
"aileler-de" bulunma durumu eki,  
"değişme-y-e" yönelme durumu eki,  
"çocuklar-ın" tamlayan eki  
Verilen cümlede belirtme durumu eki yoktur.

(Cevap E)

12. at(d) - im → Türemiş  
Emlak - çı → Türemiş  
nem - len - mişti → Türemiş  
ek - mek(g) - i → Türemiş  
"yap - malı - ydı" çekim eki aldığından basit yapıdır.

(Cevap C)

13. "Yazlık, onca, yazdığı" sıfatları türemiş yapıdadır.  
"iki" basit yapı bir sıfattır.  
"ayağı kırık sandalye" ise kurallı birleşik bir sıfattır.

(Cevap B)

14. A, B, C ve D seçeneklerinde altı çizili sözcük basit yapıyken E seçeneğinde  
"var - lık(ğ) - a" sözcüğü türemiş yapıdadır.

(Cevap E)

15. "Tabiat-ın" tamlayan eki  
"yağ-da" bulunma durumu eki  
"cevabın-ı" belirtme durumu eki  
"sorduk-tan" çıkma durumu eki  
Verilen parçada yönelme durumu eki yoktur.  
"di-y-e" zarf fiil ekidir.

(Cevap C)

16. "olan, sayılı, düşen, giren" sözcükleri yapım eki aldığı için türemiş yapıdadır. "yavaş" sözcüğü basit yapıdır.

(Cevap B)

1. "Kedi, evden dışarı çıkınca fareler oyuna başlar.  
zarf tümleci özne d.t. yüklem  
Öncülde altı çizili bölüm "Ne zaman?" sorusuna cevap olduğu için zarf tümleci görevindedir.

(Cevap D)

2. Bir kurt sürüsünün içinde / ceylan masumiyetiyle/  
dolaylı tümleç zarf tümleci  
ömür sürülmez.  
yüklem  
Buna göre doğru yanıtın B seçeneği olduğunu söyleyebiliriz.

(Cevap B)

3. Bir cümlede yüklem ara söz veya ara cümle herhangi bir ögenin açıklayıcısı olan ifadedir. Hangi ögenin açıklayıcısı olarak kullanılmışsa o ögeye dahil edilir.

E seçeneğindeki "Burak Bey, şirketin sahibi birazdan salona gelir." cümlesinde "sahibi ifadesi" ifadesi "Burak Bey" öznesinin açıklayıcısıdır. Diğer cümlelerde de açıklayıcı sözler vardır, ancak bunlar öznenin değil başka ögelerin açıklayıcısıdır.

(Cevap E)

4. Edat tümleci "Ne ile, kimin ile?" sorularının cevabıdır.

D seçeneğindeki cümlede edat tümleci yoktur:  
Küçük kardeşim / durmadan / ders çalışır.  
Özne z.t. yüklem

Diğer seçeneklerin hepsindeki cümlelerde edat tümleci vardır.

(Cevap D)

5. Burada "de" bulunma hali ekini alan sözcüğün dolaylı tümleç değil, zarf tümleci olduğuna dikkat edilmelidir. Çünkü bu söz grubu "Ne zaman?" sorusuna cevap olmuştur.

Anneler / geniş dünyalarında / ömürlerinin her dönemi  
özne dolaylı tümleç zarf tümleç

minde / çocuklarını / düşünürler.  
B'li nesne yüklem

Kim: Anneler

Nerede: geniş dünyalarında

Ne zaman: ömürlerinin her döneminde

Kimi: çocuklarını

(Cevap A)

6. Eskiden yaptıkları hataları hatırlayamayanlar,  
özne  
/ aynı hataları yapmaya / mahkumdur.  
d.t. yüklem

Öncüldeki cümlelerin öge dizilişi:

özne – dolaylı tümleç – yüklem şeklindedir. Verilen cümlede özne bir tamlama olduğu için bölünemez.

(Cevap E)

7. D seçeneğindeki "Dağ gibi adam" edat öbeğidir ve cümlede özne görevindedir. Diğer seçeneklerin içinde de edat öbekleri vardır, ancak özne görevinde değildir.

(Cevap D)

8. Çantadan çıkarılan ve masaya konulan "defterlerini" sözü ortak kullanılmıştır.

"Defterini" / çantadan / çıkardı / ve masaya / koydu.  
B'li nesne d.t. y y y

(Cevap D)

9. Türk coğrafyasının farklı yerlerinde yaşayan kahramanları bir araya getirerek → Zarf tümleci  
onları → belirtili nesne  
Türk dünyasına ve Orhun Abidelerine doğru uzanan bir yolculuğa → Dolaylı tümleç  
çıkartır. → Yüklem

(Cevap B)

10. yer almaktadır → Yüklem (olan ne?) sorusunun cevabı ise  
"Orta Asya Türklerinin, topa elle dokunmadan sadece ayak ve kafa ile vurup rakip kaleden içeri atmaya çalışarak tepük adında bir oyun oynadıkları" dır.  
Öznemiz içinde birçok söz grubu barındıran bir sıfat fiil grubudur.

(Cevap E)

11. Eski Mezopotamya'da → Dolaylı tümleç (nerede?)  
güneşin her yıl noktalardan doğup battığı ve gündüz süresinin uzadığı 21 Mart ekinoksu } özne (Ne?)  
takvimin ilk günü → Belirtili nesne (Neyi?)  
oluşturur → Yüklem  
Cümlede belirtisiz nesne yoktur.

(Cevap C)

12. Yarıyıl tatilimiz / şubatıydı.  
Özne Yüklem  
O günler / acı ve karanlık günlerdi.  
Özne Yüklem  
Ülkemiz / çocuk edebiyatı yazarlarının önde gelenleri arasındadır.  
Özne Yüklem  
Ayşe / sevimli ve sempatik bir yedinci sınıf öğrencisidir.  
Özne Yüklem  
Romancı / iyilik ve kötülük karşısında / duygusuzdur.  
Özne Zarf tümleci Yüklem

(Cevap D)

13. İş yapan öge, öznedir. A seçeneğinde soru özneyi buldurmaya yöneliktir, bir başka ifadeyle sorunun cevabı öznedir.  
B'de "nerede" dolaylı tümleç,  
C'de "gelecek misiniz?" yüklem,  
D'de "nesini" nesne  
E'de "ne zaman" zarf tümlecini buldurur.

(Cevap A)

14. Altı çizili bölüm yükleme sorulan "nasıl" sorusunun karşılığı olduğu için, öge olarak zarf tümlecidir.

(Cevap E)

15. A, D ve E seçeneklerinde dolaylı tümleç, C seçeneğinde zarf tümleci, B seçeneğinde ise "nesne" vurgulanmıştır.

(Cevap B)

1. Soru kökünde belirtilen “olumlu – basit – kurallı – ad” cümlesi şartlarını taşıyan cümle:

“Böyle havalarda yaylalar güzeldir.”

Çünkü bu cümlede eylemsi yoktur ve tek yüklemlidir. O halde yapıcı basittir, yüklem sonda olduğu için kurallıdır. Yüklem sözçük türü ad olduğu için yüklem türüne göre ad cümlesidir. Anlamca da olumludur.

Bu tarz sorularda içinde eylemsi olan ve birden fazla yüklemi olan cümleleri direkt elersek zaman kazanırız. Çünkü basit cümle sorulmuştur. Basit cümlede eylemsi yoktur ve tek yüklem vardır.

(Cevap C)

2. A, B, C ve E seçeneklerindeki cümleler anlamca olumsuzdur. D seçeneğindeki:

“Takımın başarısında senin emeğin yok değil.” cümlesi ise biçimce olumsuz, anlamca olumlu bir cümledir.

Bu soru kökünde seçeneklerdeki cümleleri olumlu–olumsuz ayırımına tabi tutarak okumalıyız, ya dört olumlu bir olumsuzdur ya da dört olumsuz bir olumludur.

(Cevap D)

3. A, B, D ve E seçeneklerinde yüklem sonda olmadığı için devrik cümlelerdir.

C seçeneğinde “büyüyordu” yüklemi sonda olduğu için kurallı bir cümledir.

(Cevap C)

4. Verilen cümle; yüklemi sonda olmadığı için “devrik” tek bir yüklemi olup içinde fiilimsi bulunduğu için “birleşik” yüklemi çekimli bir fiil olduğu için de “fiil cümlesidir.

(Cevap D)

5. “Bazı şeylerin tekrarı yoktur.” cümlesi yapıcı basittir. Çünkü içinde eylemsi yoktur ve tek yüklemlidir. Yüklem türüne göre isim cümlesidir. “yoktur” sözcüğünün türü isimdir.

Basit cümle, içinde eylemsinin olmadığı ve tek yüklem kullandığı cümlelerdir. İsim cümlesi de yüklem olan sözcüğün isim türünde olduğu cümlelerdir.

(Cevap A)

6. Verilen cümleyle ilgili olarak şunları söyleyebiliriz:

- “olan” sözcüğü fiilimsi olduğu için yapısına göre birleşiktir.
- Yüklemi sonda olduğu için kurallıdır.
- “küçümsemez” sözcüğü fiil olduğu için yüklem türüne göre fiil cümlesidir.
- “Akıllı olan insan” yan cümlecisi temel cümle öznesi görevindedir.
- Biçimce ve anlamca olumsuzdur.

(Cevap D)

7. A, C, D ve E seçeneklerindeki cümlelerde eylemsi bulunduğu için bu cümleler yapıcı birleşiktir.

“Kitapların aydınlık dünyasıdır benim evim.” cümlesinde eylemsi yoktur ve tek yargılıdır. Öyleyse bu cümle için yapıcı birleşik değildir diyebiliriz.

Bu soru kökünü “Aşağıdaki cümlelerden hangisi yapıcı basittir?” şeklinde anlarsak çözüme daha basit yoldan ulaşırız.

(Cevap B)

8. Parçanın I. cümlesiyle ilgili olarak A seçeneğindeki ifadeler yanlıştır. Bu cümle özelliği şunlardır:

Kurallı, olumlu, eylem cümlesidir. Bu cümle yüklem yerine göre kurallıdır. Çünkü yüklem sondadır.

(Cevap A)

9. “Herkes, kimsenin sağ kalmadığını bilir; ama kendisinin de öleceğine inanmak istemez.” cümlesi yapısına göre bağlı bir cümledir. Birden fazla cümle “ama” bağlacıyla bağlanmıştır.

Öncülde verilen cümleyi okuyunca cümlelerin birleşik olduğundan emin olduğumuz için “basit” ile başlayan seçenekler yanlıştır. Yani “birleşik” ile başlayan seçenekler olacaktır.

(Cevap C)

10. E seçeneğindeki “Kardeşim, ben de sizinle geleceğim” dedi. cümlesinde “ben de sizinle geleceğim” cümlesi, “Kardeşim dedi” cümlesinde öge olmuştur. Buna göre bu cümle iç içe birleşik cümledir.

İç içe birleşik cümle, bir cümlenin başka bir cümlenin içinde öge olmasıyla oluşan birleşik cümledir. Yani temel cümlenin içinde başka bir cümle vardır:

Modern hayat bize “Dost olmayın” diyor.

(Cevap E)

11. A, B, C ve D seçeneklerindeki cümlelerde fiilimsi bulunduğu için yapılarına göre “girişik birleşik cümlelerdir.” E seçeneğindeki cümle ise tek bir yüklemden oluşan, içerisinde yan cümle buldurmeyen “basit yapı” bir cümledir.

(Cevap E)

12. Verilen cümlede iki yargı, iki cümle vardır. Bu iki cümle de “ve” bağlacıyla bağlanmıştır. Yapısına göre “bağlı bir cümle” dir.

(Cevap E)

13. Yüklem yerine göre cümleler üçe ayrılır.

1. Kurallı (Düz) Cümle: Yüklemi sonda olan cümle
2. Devrik (Kuralsız) Cümle: Yüklemi sonda olmayan cümle
3. Eksilteli Cümle: Yüklemi olmayan cümledir.

A, C, D ve E seçeneklerindeki cümlelerin yüklemeleri sonda bulunmaktadır.

B cümlesinin yüklemi “sunar” sonda değildir. Bu cümle devrik bir cümledir.

(Cevap B)

14. I. cümle fiilimsi aldığı için birleşik bir cümledir. II. cümle, yüklemde bildirilen yargı gerçekleştiği için anlamına göre olumludur.

III. cümlenin yüklemi “mesken tutmuştu” birleşik bir fiil olduğu için cümle bir fiil cümlesidir. V. cümlenin yüklemi sonda olduğu için kurallı bir cümledir.

IV. cümle bağlı bir cümle değildir. Tek bir yüklemi ve içinde fiilimsi olduğu için birleşik yapı bir cümledir.

(Cevap D)

1 - 4. soruların çözümü için aşağıdaki şemayı kullanınız.

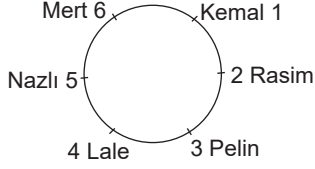

Verilen bilgilere göre tablo oluşturalım.

Mert ile Rasim yer değiştirebilir.

1. Kemal 1 numarada, Lale 4 numarada oturduğu kesindir.

(Cevap C)

2. Lale ile Pelin yan yana oturmaktadır.

(Cevap B)

3. Nazlı, Lale ve Pelin yan yana oturmaktadır.

(Cevap C)

4. Nazlı ile Mert yan yana oturuyor ise Mert 6 numaralı Rasim 2 numaralı koltukta oturuyordur.

(Cevap B)

5. – 8. soruların çözümü için aşağıdaki tabloyu kullanınız.

Bu soru tarzında verilen tablolaştırarak çözmek zaman kazandıracaktır.

|    | <u>Antalya</u>               | <u>İzmir</u>           | <u>Muğla</u>                    |
|----|------------------------------|------------------------|---------------------------------|
| I  | B<br>D / C                   | E<br>F<br>D / C        | G<br>A                          |
| II | <u>Antalya</u><br>B<br>D / C | <u>İzmir</u><br>G<br>A | <u>Muğla</u><br>E<br>F<br>D / C |

5. İzmir'e gitme durumu olanlar A, C, D, E, F, G dir. B kesinlikle gitmez.

(Cevap C)

6. D Muğla'ya gitmişse tablo II incelenir.

| <u>Antalya</u> | <u>İzmir</u> | <u>Muğla</u> |
|----------------|--------------|--------------|
| B              | G            | E            |
| C              | A            | F            |
|                |              | D            |

E ile F Muğla'ya kesinlikle gitmiştir.

(Cevap D)

7. 2 tablo incelendiğinde yeri kesin olan B'dir.

(Cevap B)

8. Her iki tabloda da A ile B birlikte gitmemiştir.

(Cevap D)

9. – 12. soruların çözümü için aşağıdaki tabloyu kullanınız.

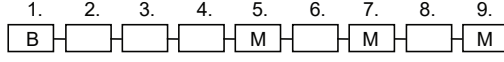

Boş olan vagonlar Kırmızı ve Beyaz olarak yerleştirilebilir.

9. Tabloya göre 1, 5, 7 ve 9 numaralı vagonların renkleri kesin olarak bilinmektedir.

(Cevap C)

10. 5 numaralı vagonun rengi mavi olduğundan kırmızı renkli vagonun numarası olamaz.

(Cevap B)

11. 7. vagonun renginin mavi olduğu kesinlikle doğrudur.

(Cevap B)

12. Kırmızı renkli vagonun numarasının biri tek sayı ise vagonların numaraları şöyle olacaktır.

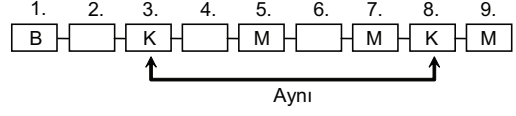

Bu durumda 8 numaralı vagonun rengi de kırmızı olacaktır.

(Cevap E)

13. - 15. soruların çözümü için aşağıdaki tabloyu kullanınız.

| Sinema | Tiyatro | Maç     |
|--------|---------|---------|
| Eda    | Demet   | Burak   |
| Ali    | Fatma   | Ceren   |
|        |         | Hüseyin |

← yer değiştirebilir →

13. 4 kızdan biri maça, Eda sinemaya ve kalan ikisi de tiyatroya gitmiş ise Eda ile diğer kızlar kesinlikle farklı yere gitmişlerdir.

(Cevap E)

14. Burak ve Ceren sinemaya kesinlikle gitmemişlerdir.

(Cevap C)

15. Demet'in Fatma ile tiyatroya gittiği kesindir.

(Cevap D)



1. - 3 soruların çözümü için aşağıdaki tabloyu kullanınız.

Bu tip soruları çözerken mutlaka soru kökünde verilen bilgileri esas almalı ve kendimizden hiçbir şey katmamalıyız. Oluşturduğumuz tablo her soru için ayrı ayrı incelenmelidir. Buna göre, verilenlerden aşağıdaki gibi bir tablo oluşturabiliriz.

| SORU | KİŞİLER |            |             |       |       |       |
|------|---------|------------|-------------|-------|-------|-------|
|      | Aylin   | Barış      |             | Cemil | Demir | Ercan |
|      |         | I. ihtimal | II. ihtimal |       |       |       |
| 1    | H       | E          | H           | H     | E     |       |
| 2    | H       | E          | E           | H     | H     | H     |
| 3    | H       | H          | E           | H     | E     |       |
| 4    | E       | H          |             | H     | H     |       |
| 5    | H       | E          | E           | H     | E     |       |

1. Şimdi bağlı sorular bu tablodan faydalanılarak kolaylıkla çözülebilir. Demir, her soruya ayrı yanıt vermiştir ve ikinci soruyu H yanıtını vermiştir.

(Cevap E)

2. Aylin ve Cemil'in 1. soruyu kesinlikle H yanıtını vermişlerdir.

(Cevap B)

3. Barış, her iki ihtimalde de 2. ve 5. soruya E yanıtını vermiştir.

(Cevap D)

4. İlk üç sırayı Ayça, Duru ve Emrah alacaktır. Oyundan ikinci turda ayrılan Ceren dördüncü olacaktır. Son tura katılan Burak ile Fatih ise 5. ve 6. olacaktır. Buna uygun sıralama A seçeneğindeki sıralama olabilir.

(Cevap A)

5. Bilgilere göre yalnız iki tane toprak yol vardır. Toprak yollardan bir tanesi virajlı değilse L köyünün yolu kesinlikle virajsız ve toprak yoldur.

|                  | K       | L             | M      | N       | P      |
|------------------|---------|---------------|--------|---------|--------|
| 2<br>Toprak yol  |         | Toprak        | Asfalt |         | Asfalt |
| 3<br>Virajlı yol | Virajlı | Virajlı Değil |        | Virajlı |        |

(Cevap C)

6. - 8. soruların çözümü için aşağıdaki tabloyu kullanınız.

| Can     | Defter | Silgi     |
|---------|--------|-----------|
| Ayşe    | Kalem  | Kalemıraş |
| Derya   | Kalem  | Kalemıraş |
| 4. kişi | Kalem  | Kalemıraş |
| 5. kişi | Defter | Kalem     |

Can kalem almadığından ve kalemıraş alan üç kişi aynı zamanda kalem de aldığından Can kesinlikle defter ve silgi almıştır.

Ayşe ve Derya aynı malzemeleri aldıklarından kalem ve kalemıraş almışlardır.

6. Derya, kalem ve kalemıraş almış, defter almamıştır.

(Cevap C)

7. Can, silgi ile defter almıştır.

(Cevap E)

8. Ayşe, Can ve Derya'nın aldığı malzemeler kesin olarak bilinmektedir.

(Cevap D)

9. - 11. soruların çözümü için aşağıdaki tabloyu kullanınız.

| Kişi Sayısı | Banka Adı | I. Durum    | II. Durum   | III. Durum  | IV. Durum   |
|-------------|-----------|-------------|-------------|-------------|-------------|
| 2           | K         | Derya Evren | Derya Evren | Gamze Ayşe  | Gamze Burak |
| 1           | L         | Ceyda       | Ceyda       | Ceyda       | Ceyda       |
| 2           | M         | Gamze Ayşe  | Gamze Burak | Derya Evren | Derya Evren |
| 1           | N         | Fırat       | Fırat       | Fırat       | Fırat       |
| 1           | P         | Burak       | Ayşe        | Burak       | Ayşe        |

Sorudaki verilen bilgilere göre dört durum yazılabilir. (Yukarıdaki tabloda gösterilmiştir.)

9. Derya parasını K bankasına yatırıyor. 1. ve 2. duruma bakarız. Bu iki durumda da Gamze'nin parasını M bankasına yatırdığını görürüz.

(Cevap C)

10. Burak parasını;

IV. durumda K bankasına

II. durumda M bankasına

I. ve III. durumda P bankasına yatırmıştır. Burak'ın parasını yatırabileceği bankalar K, M ve P dir. Yani I, II ve III tür.

(Cevap E)

11. B seçeneğini inceleyelim:

Tablodaki dört durum incelendiğinde Burak ve Fırat'ın paralarını farklı bankalara yatırdığı görülecektir. Dolayısıyla B seçeneğindeki ifade kesinlikle doğrudur.

(Cevap B)

1. - 3. soruların çözümü için aşağıdaki tabloları kullanınız.

1. Bu bilgilere dayanarak sütler raflara 2 şekilde yerleşebilir.

1. şekil

|   |   |   |
|---|---|---|
| 5 |   | A |
| 4 |   | B |
| 3 |   | D |
| 2 | C | C |
| 1 |   | E |

2. şekil

|   |   |   |
|---|---|---|
| 5 |   | B |
| 4 |   | D |
| 3 |   | A |
| 2 | C | C |
| 1 |   | E |

(Cevap C)

2. Tabloları göz önünde tutarsak A markalı sütlerin 4. rafta olması kesinlikle yanlıştır.

(Cevap A)

3. Tabloları göz önünde tutarsak 3. rafta bulunma olasılığı olan sütlerin markasının A ya da D olması beklenir.

(Cevap D)

4. Bu kişiler toplam 3 roman, 4 öykü, 2 şiir, 1 yemek ve 2 dergi almışlardır.

Aslı, Ceyda, Defne, Esin Kadın Fırat, Burak Erkek

|          |                |                |               |               |               |               |
|----------|----------------|----------------|---------------|---------------|---------------|---------------|
|          | Aslı           | Burak          | Defne         | Esin          | Ceyda         | Fırat         |
|          | ↓              | ↓              | ↓             | ↓             | ↓             | ↓             |
|          | Farklı         |                | Aynı          |               |               |               |
| 1. Durum | Yemek<br>Şiir  | Roman<br>Dergi | Roman<br>Öykü | Roman<br>Öykü | Öykü<br>Şiir  | Öykü<br>Dergi |
| 2. Durum | Roman<br>Dergi | Öykü<br>Şiir   | Öykü<br>Roman | Öykü<br>Roman | Yemek<br>Şiir | Öykü<br>Dergi |

Buna göre E seçeneğindeki ifadeye Fırat dergi almıştır beyanı iki durumda da geçerlidir.

(Cevap E)

5. 1. durum ve 2. durum incelendiğinde E seçeneğindeki ifade kesinlikle yanlıştır. Çünkü;

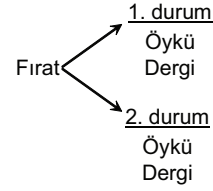

(Cevap E)

6. A seçeneğinde bulunan Aslı kesinlikle öykü kitabı almamıştır. Aslı

1. durum → Yemek, şiir

2. durum → Roman, dergi

(Cevap A)

7. 1. durumda ve 2. durumda da aynı kitapları alanların kim oldukları soruluyor.

II. Defne

III. Fırat

(Cevap D)

8. – 10. soruların çözümü için aşağıdaki tabloyu kullanınız.

3 tane F notu ve 2 tane A notu olacak. B, C, D notlarından 1'er tane alacak.

|                   |                   |                   |                   |
|-------------------|-------------------|-------------------|-------------------|
| Gizem<br>F veya A | İsmet<br>F veya A | Hasan<br>F veya A | Kemal<br>F veya A |
|-------------------|-------------------|-------------------|-------------------|

Aynı

|                   |                     |                    |            |
|-------------------|---------------------|--------------------|------------|
| Leman<br>B veya C | Mustafa<br>B veya C | Nermin<br>F veya A | Osman<br>D |
|-------------------|---------------------|--------------------|------------|

8. Seçenekleri inceleyelim.

- A) Leman B veya C alacak, Nermin ise F veya A alacak. Dolayısıyla Leman ve Nermin farklı notlar alacaktır. A seçeneği kesinlikle doğrudur.
- B) Mustafa B alırsa Leman C alacağından B seçeneğindeki ifade doğru olmayabilir.
- C) Nermin F olsa Hasan A alabilir. Dolayısıyla C seçeneğindeki ifade doğru olmayabilir.
- D) Hasan F, Kemal F alabilir ki aynı notu almış olurlar. D seçeneğindeki ifade doğru olmayabilir.
- E) Gizem F alabilir ki E seçeneğindeki ifade doğru olmayabilir.

(Cevap A)

9. Seçenekleri inceleyelim.

- A) İsmet A alabileceğinden A seçeneğindeki ifade doğru olabilir.
- B) Gizem F alabileceğinden B seçeneğindeki ifade doğru olabilir.
- C) Nermin F olsa, İsmet'te F alabileceğinden C seçeneğindeki ifade doğru olabilir.
- D) Leman veya Mustafa C'yi alacağından ve başka bir kimse C'yi alamayacağından (1 tane C alan var) Nermin kesinlikle C almamıştır.
- E) Gizem F olsa Kemal'de F notu alabilir. Dolayısıyla E seçeneğindeki ifade doğru olabilir.

(Cevap D)

10. Nermin eğer A almış ise Gizem ve İsmet aynı notu alması gerektiğinden ve sadece 2 tane A notu olduğundan A alamayacaklar ve dolayısıyla Gizem ve İsmet F notunu alacaktır.

(Cevap B)

11. – 13. soruların çözümü için aşağıdaki tabloyu kullanınız.

11. Bilgilerden faydalanılarak aşağıdaki 2 durumu çıkarabiliriz.

|           |           |           |           |           |      |      |      |      |          |
|-----------|-----------|-----------|-----------|-----------|------|------|------|------|----------|
| 23        | 24        | 25        | 26        | 27        | 28   | 29   | 30   | 31   | 32       |
| ↓         | ↓         | ↓         | ↓         | ↓         | ↓    | ↓    | ↓    | ↓    | ↓        |
| İst. İzm. | İst. İzm. | İst. İzm. | İst. İzm. | İst. Ank. | Ank. | Ank. | İst. | İst. | 1. durum |
| ↓         | ↓         | ↓         | ↓         | ↓         | ↓    | ↓    | ↓    | ↓    | ↓        |
| İst. İzm. | İst. İzm. | İst. Ank. | Ank.      | İst.      | İzm. | İst. | İst. | İst. | 2. durum |

Buna göre peron - otobüs eşleştirmesinde kesinlikle doğru olan şık A dır. Yani 24 - İzmir olacaktır. Diğer seçeneklerde hep olasılık söz konusudur.

(Cevap A)

12. Tablodan görüldüğü gibi Ankara otobüsleri 32 numaralı perona yanaşmamıştır.

(Cevap E)

13. İzmir otobüslerinden birinin 28 nolu perona yaklaşması 1. durumun geçerli olduğunu gösterir. İstanbul otobüsleri burada 31 nolu perona yanaşmamıştır.

(Cevap E)

1. Verilen bilgilere göre tablo oluşturulursa,

|           | Çorba    | Ana yemek        |
|-----------|----------|------------------|
| Pazartesi | x        | Köfte veya tavuk |
| Salı      | Ezogelin | Fasulye          |
| Çarşamba  |          |                  |
| Perşembe  | x        |                  |
| Cuma      | Mercimek | Fasulye          |

elde edilir. Bu bilgilere göre Salı ve Cuma gününün menüsü bellidir.

(Cevap A)

2. I. ve II. tabloda olabilecek durumlar değerlendirildiğinde salı günü ezogelin çorbası pişirileceği kesindir.

Tablo I

|           | Çorba           | Ana yemek |
|-----------|-----------------|-----------|
| Pazartesi | Şehriye çorbası | Köfte     |
| Salı      | Ezogelin        | Fasulye   |
| Çarşamba  | Domates çorbası | Tavuk     |
| Perşembe  | Şehriye çorbası | Nohut     |
| Cuma      | Mercimek        | Fasulye   |

Tablo II

|           | Çorba           | Ana yemek        |
|-----------|-----------------|------------------|
| Pazartesi | Domates çorbası | Tavuk            |
| Salı      | Ezogelin        | Fasulye          |
| Çarşamba  | Şehriye çorbası | Nohut veya Köfte |
| Perşembe  | Domates çorbası | Köfte veya nohut |
| Cuma      | Mercimek        | Fasulye          |

(Cevap B)

3. Pazartesi günü domates çorbası pişirilecek ise II. tablo (2.çözüm) durumu söz konusudur. Bu durumda Çarşamba günü şehriye çorbası pişirileceği kesindir.

(Cevap C)

4. Çarşamba günü ana yemeklerden tavuk pişirilecekse I. tablo (2.çözüm) durumu söz konusudur. Bu durumda pazartesi şehriye çorbası pişirilecektir. Yani pazartesi domates çorbası pişirilmeyecektir.

(Cevap D)

5. Pazartesi tavuk pişirilecekse II. tablo (2.çözüm) durumu söz konusudur. Bu durumda perşembe günü domates çorbası pişirilecektir.

(Cevap E)

6. – 9. soruların çözümü için aşağıdaki tabloyu kullanınız.

|        | 1. Bölgeler | 2. Bölgeler | 3. Bölgeler |
|--------|-------------|-------------|-------------|
| 1. ay  | Marmara     | Marmara     | Marmara     |
| 2. ay  | Karadeniz   | Karadeniz   | Karadeniz   |
| 3. ay  | Doğu        | Akdeniz     | Akdeniz     |
| 4. ay  | Akdeniz     | Doğu        | Doğu        |
| 5. ay  | Marmara     | Marmara     | Marmara     |
| 6. ay  | Karadeniz   | Karadeniz   | Karadeniz   |
| 7. ay  | Doğu        | Doğu        | Doğu        |
| 8. ay  | Doğu        | Akdeniz     | Akdeniz     |
| 9. ay  | Akdeniz     | Doğu        | Doğu        |
| 10. ay | Marmara     | Marmara     | Marmara     |
| 11. ay | Karadeniz   | Karadeniz   | Karadeniz   |
| 12. ay | Akdeniz     | Akdeniz     | Akdeniz     |

6. 6. ayda Karadeniz Bölgesi'ne gittiğinden 5. ayda Marmara Bölgesi'ne gitmiş olabilir.

(Cevap C)

7. Tabloda 1. sütuna göre 7. ve 8. veya 8. ve 9. aylarda Doğu Anadolu Bölgesi'ne gitmiş olabilir. Kesinlikle Doğu Anadolu Bölgesi'ne gitmiştir.

(Cevap B)

8. Her bölgeye 3 kez gitmiş olacağından 2. 6. ve 11. aylarda Karadeniz Bölgesi'ne gittiğinden 9. ayda Karadeniz Bölgesi'nde bulunan Gümüşhane iline gitmiş olamaz.

(Cevap D)

9. 4. ayda da Akdeniz Bölgesi'ne giderse Doğu Anadolu Bölgesi'ne 2 kez gitmiş olacaktır. Ama her bölgeye  $\frac{12}{4} = 3$  kez gitmesi gerekir. 4. ayda, Akdeniz Bölgesi'ne gitmesi kesinlikle yanlış olur. (Tabloda 3. sütunu incele)

(Cevap A)

1. Edmund Halley'in bir yıldızı keşfedip ona adının verilmesinin anlatıldığı parçada Edmund Halley'in yaptığı bir hesabın tuttuğu ama kendisinin bunu görmeye ömrünün yetmediği anlatılmıştır. Bu kompozisyon bağlamında öncüldeki cümleleri incelediğimizde cümlerlerin anlamlı bir bütün oluşturacak biçimde sıralanması için IV ile V'in yer değiştirmeleri gerektiğini söyleyebiliriz.

(Cevap E)

2. Öncüldeki cümlelerin anlam akışı düşünüldüğünde doğru sıralamanın II - IV - I - V - III şeklinde olması gerektiğini söyleyebiliriz:

"Mal veya hizmet karşılığında, takas dışında, sabit ve değerli bir nesne olması gerektiğine inanarak tarihte ilk defa Sümerler arpayı kullanmışlardı. Örneğin birkaç et parçası almak için birkaç kiloluk arpayı mübadeleye sokmak suretiyle ödemişlerdir. Bu değiştirme işi yani arpayı bugünkü paranın niteliğinde kullanmaya insanları yönlendirmek ilk başlarda zor oldu. Değişik coğrafyalarda bu usulün olumlu yönleri konuşulmaya başlanınca zamanla arpanın kullanımını giderek yaygınlık kazandı. Ancak bu yaygınlığın yanında arpayı hem depolamak hem de bir yerden bir yere götürmek zor olduğundan insanlar yeni arayışlara yöneldi, bu da paranın gelişiminde bir kırılma noktası oldu."

(Cevap B)

3. Bir sözcüğün anlam özelliği belirlenirken sözcüğün gerçek anlamda mı mecaz anlam da mı kullanıldığı belirleyicidir. Buna göre, "Mağazanın içi bu kadar müşteriyle dolu ve sen boş işlerle uğraşıyorsun." cümlesindeki altı çizili sözcükler arasında karşıtlık ilgisi yoktur. Çünkü cümlede "dolu" gerçek anlamda kullanılmışken "boş" mecaz anlamda kullanılmıştır. Diğer seçeneklerdeki altı çizili sözcükler arasında karşıtlık ilgisi vardır.

(Cevap E)

4. "Gün doğmadan yola çıkmamız gerekiyor." cümlesindeki "gün" sözcüğünün sesteşi yoktur. Diğer cümlelerde geçen altı çizili sözcüklerin ise hem fiil hem isim olarak anlamları vardır.

(Cevap D)

5. Öncüldeki açıklama, "Kalaylı bakır küflenmez." atasözüne aittir.

(Cevap B)

6. "İnsanın sadece olumlu özellikleriyle ---- daha trajik bir şey yoktur çünkü çevrenin de farkında olmadan desteklediği bu öz kabul; insanın potansiyeli önünde bir engel, daha iyi bir insana dönüşmek için ---- mutlak yitimidir." ifadesindeki verilenlerden hareketle ilk boşluğa olumlu bir ifadenin gelmesi gerektiğini söyleyebiliriz. Anlam denklemine göre ikinci boşluğa ise "gerekli olan motivasyonun" ifadesi getirilebilir.

(Cevap A)

7. İlk parçada ironi konusunun üzerinde genel olarak durulmuş ve ironinin değişik alanlarda kullanıldığı söylenmiştir. İkinci parçada ise siyaset alanında ironi kullanılmasının olumlu yönlerinden söz edilmiştir. Buna göre iki parçayla ilgili olarak, "Aynı konuyu farklı yönleriyle değerlendirip ele almaktadırlar." diyebiliriz.

(Cevap B)

8. Öncüldeki cümlelerin anlamlı bir paragraf oluşturmuş şekli şöyledir:

"Sosyal politika yapımcıların ve uygulayıcıların, pandeminsahlık ve ekonomi sektörünün yanında, sosyal hayatın diğer alanlarına etkilerini de dikkate alması elzemdir. Çünkü sosyal hayat sađlık, ekonomi, politika, aile, eđitim, boş zaman deđerlendirme ve nihayet dini hayat alanlarıyla/boyutlarıyla bir bütündür. Bu bütünün parçaları arasında karşılıklı ve etkileşimsel bir ilişki vardır. Dolayısıyla parçalardan birinde yoğunlukla yaşanan bir deđişimin diğer parçalara da sirayet etmesi ve domino etkisiyle zamanla toplum geneline yayılması adeta mukadderdir. Bu yüzden, hastalık ve ölüm riskinin arttığı olađanüstü zamanlarda bireylerin ve farklı toplum kesimlerinin risk algılarını azaltacak, acılarını hafifletecek, yaralarının sarılmasına ve iyileşmesine, travmatik etkilerin rehabilitasyonuna katkıda bulunacak güvenli sığınaklara ihtiyaç vardır."

Buna göre baştan III. cümle öncüldeki V. cümledir.

(Cevap E)

9. Stefan Zweig ile ilgili bazı deđerlendirmelerin yapıldığı parçada, "Her yazar hangi türde yazarsa yazsın mutlaka kendi hayatından süzülüp gelen ışık hüzmelerini okuyucuya bir şekilde hissettirir." cümlesiyle söz konusu yazardan uzaklaşarak genel anlamda yazarlarla ilgili bir kanaat dile getirilmiştir. Buna göre II. cümleyle parçanın anlam akışının bozulduđunu söylemek mümkündür.

(Cevap B)



1. “Bir eserin okunmasını sağlayan temel unsurun üslup mu içerik mi olduğu yazın dünyasında kadim bir tartışmadır.” cümlesinde yazma edimiyle ilgili genel bir sorundan söz edilirken parçanın genelindeki konu yazarların gezip gördükleri yerleri değerlendirme biçimleridir. Buradan hareketle I. cümlenin parçanın anlam akışını bozduğunu söyleyebiliriz.

(Cevap A)

2. “Dünyanın siyasi dengelerinde bir eksen kayması görülüyor.” cümlesinde terim anlamlı bir sözcük yoktur. Diğer seçeneklerdeki terim anlamlı sözcükler ise şunlardır: “semptom, ışığın kırılması, ofsayt, Dönüşlülük zamiri”

(Cevap E)

3. d“Nebula” kavramının ele alındığı parçada yer alan, “Gökyüzündeki hareketlilikler ve bu hareketliliklere bağlı hava olaylarını tahmin etme, insanlığın çok eskiden beri bildiği bir yöntemdir.” cümlesiyle parçanın anlam akışı bozulmuştur.

(Cevap E)

4. Kovid-19'un ilk zamanlarında insanların bu hastalığa karşı tutumları V. cümleye kadar anlatılmıştır. V. cümlede ise konu değişmiş ve insanların zor zamanlarında neden kendi kararlarını kendilerinin verdiği ifade edilmiştir. Buna göre bu parça iki paragrafa bölünmek istenirse ikinci paragrafın V. cümleyle başlaması şekil ve anlam bakımından uygundur.

(Cevap D)

5. “Aylardır kamuoyunun değişmez gündemi olan yeni tip koronavirüs ya da Kovid-19 pandemi sürecinin sağlık alanındaki...” cümlesinden hareketle I numaralı yargıya, “Ne, nerede, ne zaman, neden, nasıl ve kim?” sorularının cevapları büyük ölçüde kapalılığını sürdürüyor.” cümlesinden ise III numaralı yargıya varmak mümkündür. II numaralı yargının parçada dayanağı yoktur.

(Cevap C)

6. Parçanın V. cümlesine kadar dünyadaki ortalama sıcaklığın yükselmesiyle biyolojik çeşitlilikte büyük değişiklikler görülmesi üzerinde durulurken V. cümleden itibaren orman alanlarının yerleşime açılması'nın dünyanın geleceği açısından son derece tehlikeli olduğu yönünde görüşler açıklanmıştır. Buna göre bu parça iki paragrafa bölünmek istenirse ikinci paragrafın V. cümleyle başlaması uygun olacaktır.

(Cevap D)

8. Parçada geçen, "Beyin, hiyerarşik bir düzene sahip üç katmandan oluşur. En üstte beynin korteks tabakası bulunur. Daha derin katmanlar ise memeliler ve sürüngenlerle ortak yapısal özellikler taşır." ifadelerine dayanarak, "Korteks tabakasının altında başka tabakalar da vardır." yargısına varmak mümkündür.

(Cevap A)

7. "Duyguları aklın önüne geçirmek, yanlış bir eylemiş gibi görünse de verdiği rahatlık vazgeçilmezdir." cümlesine dayanarak parçaya göre duyguların aklın önüne geçmesindeki temel nedenin, "Bireyin kendini iyi hissetmesini sağlaması" olduğunu söyleyebiliriz.

(Cevap D)

9. Parçada konuşan kişi okumayla ilişkisinin erken başlamasının nedenlerini açıklamıştır. Bu açıklama ve bu konudaki öznel düşüncelerin beyanı VI. cümleye kadar sürmüştür. VI. cümleden itibaren neden yazmak gerektiği üzerinde durulmuştur. Buna göre bu parça iki paragrafa bölünmek istenirse ikinci paragrafın VI. cümleyle başlaması gerekir.

(Cevap D)

1. Parçada geçen, "Erteleme, stres, sıkıntı, kısa süreli rahatlama şeklinde devam eden bu döngüde hem işe başlamak zorlaşır hem de ilk adımı atamamanın yarattığı stres, kişinin öz güvenini zedeler." cümlesi-ne ve parçanın genelinde anlatılanlara dayanarak parçada anlatılanın, "Yapılacak işleri erteleme-nin düşünsel sebepleri" olduğunu söyleyebiliriz.

(Cevap E)

2. Parçanın V. cümlesine kadar özel bir yazarın üslubundan söz edilmektedir. V. cümle ise bu konudan uzaklaşarak daha genel bir şekilde öykülerde kullanılan cümleler üzerinde durulmuştur. Buna göre bu parça iki paragrafa bölünmek istenirse ikinci paragrafın V. cümleyle başlaması uygun olacaktır.

(Cevap D)

3. Parçanın genelinden ve özellikle de "Fakat bu işin ulusal ve uluslararası anlamda felsefesini yapmaya şiddetle ihtiyacımız var. Adına "Yeni Normal" denen yeni bir yaşam tarzından bahsediliyor ve bunu kabul etmemiz isteniyor. Kavramsallaştırma açısından bu ifade birçok yönden sorunlu görünüyor." ifadelerinden hareketle bu parçada asıl anlatılmak istenenin, "Yeni Normal" kavramının salgın sürecini her yönüyle ifade etmekte yetersiz kaldığı" olduğunu söyleyebiliriz.

(Cevap B)

4. Parçada konuşan kişi; iş yapmak, yorulmak istemeyen bir portre çizmektedir. Buna göre bu kişi için "üşengeç" sıfatını kullanmak yanlış olmayacaktır.

(Cevap A)

5. Bu soru tipinde, verilen metinlerin hangi soruya karşılık geldiğini metinden hareketle tahmin etmek gerekir. Buna göre öncülde verilen parçalara baktığımızda ilk parçanın geçmişte yaşanıp unutulmamış bir olaydan söz edildiğini görüyoruz. Buna göre bu parçanın, "Fransa'da geçirdiğiniz yıllarda bize anlatacağınız unutamadığınız bir olay var mı?" sorusunun cevabı olduğunu söyleyebiliriz. İkinci paragrafta ise somut bir olaydan ziyade farklı bulunan bir toplumsal alışkanlık anlatılmıştır. Bundan dolayı bu parçanın da "Bunun dışında bizdekinden farklı olarak size ilginç gelen toplumsal davranışlara şahit oldunuz mu?" sorusunun cevabı olduğu sonucuna varılabilir.

(Cevap C)

7. Parçanın bütünlüğü göz önüne alındığında bir karşılaştırmanın söz konusu olduğu söylenebilir. Bu karşılaştırma hayatını romana benzetenlerle şiire benzetenlerin karşılaştırılmasıdır. Parçanın başında hayatını romana benzetenler, "çünkü" bağlacından sonra da şiire benzetenlerden bahsedilmektedir. Buna göre parçada boş bırakılan yere getirilebilecek seçenek E'dir.

(Cevap E)

6. Cümleler arasındaki anlamsal ve dilsel bağlam göz önüne alındığında verilen cümlelerin sıralaması şu şekildedir: (I) Memleketimdeki benzersiz orkideler mayıs ortalarına kadar açar. (II) Bunlardan beni çok etkileyen bir türünü, geçen yıllarda bir rastlantı sonucunda keşfettim. (III) Virajlı yoldan arabayla kıyıya inerken yol kenarında bir pembelik fark ettim. (IV) Bunu önce arabalardan atılmış bir torba sandım. (V) Aklım takılınca durup geri döndüm ve karşıma muhteşem bir orkide çıktı.

(Cevap E)

1. "serin" ismi nitelediği için sıfat, "esiyor" hareket anlamı taşıdığından fiil, "gibi" benzetme ilgisi kurduğu için edat, "çam" bir varlığı karşıladığı için isimdir.

(Cevap E)

2. Parçada altı çizili sözcüklerle ilgili olarak A, C, D ve E seçeneklerinde verilenler doğrudur. B seçeneğinde geçen ifade yanlıştır, çünkü II numaralı söz öbeği durum zarfı değil zaman zarfı olarak kullanılmıştır.

(Cevap B)

3. I. sözcük ismi nitelediği için sıfattır. II. sözcük isim-fiil eki -mek / -mak aldığı için isim-fiildir. III. sözcük -den ayrılma hali eki almıştır. IV. sözcük isimdir. V. sözcük yapıcı türemiş bir sözcüktür, basit değildir. (fark - lı)

(Cevap E)

4. Yüklemi fiil olan cümleler fiil cümlesidir. (ulaştırmıştır)  
Bir işin yapıldığını ya da yapılacağını bildiren yüklemeler olumludur. (ulaştırmıştır)  
Özne: İnsanlıktır. Tek bir sözcüktür.  
Yüklemi sonda olan cümleler kurallıdır. (ulaştırmıştır)  
Söz konusu cümlede geçen yan cümle "çıkan sorunları" zarf fiille değil sıfat fiille kurulduğu için (-an eki) B seçeneği yanlış bir ifadedir.

(Cevap B)

5. Cümle, belirtili nesne ve yüklemden oluşmaktadır. "ne kadar" sözü sıfatı belirttiği için zarftır. Cümledeki yüklemi eylem olduğu için cümle eylem cümlesidir. "değerli" sözcüğü öndeki zamiri (şey) nitelediği için zarftır. Ancak "şey" sözcüğü belgisiz zamir olduğu için cümlede zamir kullanılmadığı söylenemez.

(Cevap C)

6. Parçada "geçen inerken, gelip, alıp ..." birer zarf-fiildir. Ayrıca fiilimsi eklerini alan sözcükler türemiştir. "... baktım, ... fırlattım, ... kondu, ... dondu" cümleleri de sıralıdır. "Ancak" ise bağlaçtır. Cümlede bileşik isim yoktur.

(Cevap C)

7. Ünlü değişimi, ben ve sen sözcüklerine getirilen "e" hal eki ile bana" ve "sana" sözcüklerine dönüşmesidir. Parçada "bana" sözcüğü kullanılarak ünlü değişimi örneklendirilmiştir. (A)  
Soru zamiri ise "Kim"(B)  
Yeterlilik birleşik fiili "anlayabiliyormuşuz" (C)  
İlgeç (edat) "gibi" (D)  
E seçeneğinde yer alan ad eylem ise parçada yoktur.

(Cevap E)

8. Metin incelendiğinde, I. cümlede yüklem “çiğli-dir” sözcüğüdür ve bu sözcük ek eylem (-dır) eki alarak yüklem olmuştur. II. cümlelerin öznesi “yaş ekinler” söz grubudur ve sıfat tamlamasıdır. III. cümledeki “ağır ağır” ikilemesi fiile sorulan “nasıl” sorusunun cevabını verdiği için durum zarfı görevindedir. IV. cümledeki “kalk-ınca” sözcüğü zarf fiile, “dalgalanma” sözcüğü ise isim fiile örnektir. V. cümlede ise birden fazla durum eki almayıp sadece “ova-y-ı” sözcüğünde bir tane vardır.

(Cevap E)

9. I. sözcük fiilin durumunu belirttiği için zarftır.  
III. sözcük ismi nitelediği için sıfattır.  
IV. sözcük benzetme edattır.  
V. sözcük “dahi” anlamında bir bağlaçtır.  
II. söz öbeği iki isimden oluştuğu için belirtisiz isim tamlamasıdır, sıfat tamlaması değildir.

(Cevap B)

10. Cümlede “oturuyorum” yüklem; “kimsenin bana el uzatamayacağı, söz edemeyeceği bir memlekette” ise dolaylı tümleçtir. Ayrıca;  
el uzatmak → kaynaşmış birleşik eylem  
söz etmek → yardımcı eylemle kurulan birleşik eylem  
uzatamayacağı, edemeyeceği → yeterlilik fiilinin olumsuzluğu, şeklinde birleşik sözcük olduğu da görülmektedir.

(Cevap D)

11. A) Birkaç haftalığına, morumsu pembe çiçekler → Niteleme ve belirtme sıfatları  
B) Baharın müjdecisi → Belirtili isim tamlaması  
C) ile, ve; yalnızca (sadece anlamında) → Bağlaç, edat  
E) Nisan ayı sonu ile mayıs ayı başı, çiçekten sonra → Zarf  
Görüldüğü üzere A, B, C ve E seçenekleri doğrudur. D seçeneği yanlış bir ifadedir. Cümlede zamir bulunmamaktadır.

(Cevap D)

12. Metinde geçen “vazgeçemediği” sözcüğü birleşik fiile, “inceleyip” sözcüğü zarf fiile, “Geçenler” sözcüğü adlaşmış sıfata ve “yalnız” sözcüğü ise bağlaç olarak örnektir. Metinde belirtisiz isim tamlaması örneği yoktur.

(Cevap C)

13. Metni incelediğimizde, II. cümlede birden fazla belirtme durum eki “romanını” ve “öyküsünü” sözcüklerindeki “-ı, ü” söz grubuyla örnek verilmiştir. IV. cümlede “bunal-ır-lar-sa” sözcüğü ek eylem almış kelimedir. V. cümlede ise “bile” sözcüğü bağlaç olarak kullanılmıştır. I. cümledeki “denecek” sözcüğü basit çekimli fiil örneği değil sıfat fiil örneğidir.

(Cevap A)

1.  $a \cdot c \rightarrow$  tek ise  $a \rightarrow$  tek ve  $c \rightarrow$  tek sayıdır.

$2a + b \rightarrow$  çift ise  $b \rightarrow$  çift sayıdır.

$a^b \rightarrow T^{\text{Ç}}$  (Daima tek sayıdır.) Doğru!

$b^a \rightarrow \text{Ç}^T$  (Daima çift sayıdır.) Yanlış!

$a \cdot b \cdot c \rightarrow T \cdot \text{Ç} \cdot \text{Ç}$  (Daima çift sayıdır.) Yanlış!

$\frac{b}{2} - \frac{c}{2}$  (Tek de olabilir, çift de olabilir.) Yanlış!

$a^{210} \cdot b^{209}$  (Daima çift sayıdır.) Yanlış!

(Cevap B)

2. Çarpma işlemine göre 1 in tersi 1 ve  $-1$  in tersi  $-1$  dir. Ters tam sayı olan tam sayılar 1 ve  $-1$  dir.

(Cevap D)

3. Beş basamaklı en büyük sayı

$$99\,999 = 10^5 - 1$$

üç basamaklı en büyük sayı

$$999 = 10^3 - 1$$

$$\begin{aligned} & (10^5 - 1) \cdot (10^3 - 1) \\ &= \underbrace{10^5 \cdot 10^3}_{9 \text{ basamaklı}} - 10^5 - 10^3 + 1 = 10^8 - 10^5 \dots \end{aligned}$$

şeklinde alırsak 9 basamaklı sayıdan 6 basamaklı sayı eksiltmekle 8 basamaklı bir sayı elde ederiz.

**2. yol:** m basamaklı bir sayı ile n basamaklı bir sayının çarpımı en az  $(m + n - 1)$ , en çok  $m + n$  basamaklı olur.

Buna göre  $5 + 3 = 8$  basamaklı bir sayı olur.

(Cevap D)

4. a asal;

$$\frac{5a + 259}{a} = 5 + \frac{259}{a} = 5 + \frac{37 \cdot 7}{a} \Rightarrow a = 37 \text{ veya } a = 7 \text{ olabilir.}$$

Bunların toplamı;  $37 + 7 = 44$  olur.

(Cevap B)

5. Rakamları birbirinden farklı iki basamaklı en büyük doğal sayı = 98

Rakamları sıfırdan ve birbirinden farklı üç basamaklı en küçük doğal sayı = 123

$$98 + 123 = 221 \text{ bulunur.}$$

(Cevap A)

$$6. \quad \begin{array}{ccc} a < b < c \\ \downarrow & \downarrow & \downarrow \\ n-2 & n & n+2 \end{array}$$

$$\begin{aligned} \frac{(b-a)-(a-c)}{b-c} &= \frac{(n-(n-2))-(n-2-(n+2))}{n-(n+2)} \\ &= \frac{2-(-4)}{-2} = \frac{6}{-2} = -3 \text{ bulunur.} \end{aligned}$$

(Cevap B)

7. x, y ve z tam sayı.

$$2x = 3y = 5z \text{ ise } x = 15k$$

$$y = 10k$$

$$z = 6k$$

$$x + y + z = 15k + 10k + 6k$$

$$= 31k$$

$$k = 3 \text{ alındığında}$$

$$31 \cdot 3 = 93$$

$$k = 4 \text{ alındığında}$$

$$31 \cdot 4 = 124 \text{ bulunur.}$$

x + y + z toplamının alabileceği değerlerden 100'e yakın olanı 93 bulunur.

(Cevap A)

8. x ve y iki basamaklı doğal sayılar.

$$x - y = 65$$

$$y = 10 \text{ alındığında } x = 75$$

$$y = 11 \text{ alındığında } y = 76$$

$$\frac{99-75}{1} + 1 = 24 + 1$$

$$= 25 \text{ tane } x \text{ sayısı vardır.}$$

(Cevap B)

- 9.

$$= 30 - 10 \left( 8 - \frac{5 \square 2}{10} \right)$$

$$= 30 - 10(8 - 10)$$

$$= 30 - 10(-2)$$

$$= 30 + 20$$

$$= 50 \text{ bulunur.}$$

(Cevap D)

10.

$$\begin{array}{r} 3x + 8y = 41 \\ \downarrow \quad \downarrow \\ 3 \quad 4 \\ 11 \quad 1 \end{array}$$

x ve y sayıları sırasıyla (3, 4) ve (11, 1) dir.

Bu durumda yalnız III doğrudur.

(Cevap E)

11.

$$\begin{array}{r} a > b > c \\ \downarrow \quad \downarrow \quad \downarrow \\ x+2 \quad x+1 \quad x \end{array} \quad a, b, c \text{ ardışık tamsayı}$$

$$\begin{aligned} & (a - b + 1) \cdot (a - c - 1) \cdot (c - b) \\ & \Rightarrow (x + 2 - (x + 1) + 1) \cdot (x + 2 - x - 1) \cdot (x - (x + 1)) \\ & \Rightarrow (x + 2 - x - 1 + 1) \cdot (x - x - 1) \cdot (x - x - 1) \\ & \Rightarrow (2) \cdot (1) \cdot (-1) \\ & \Rightarrow -2 \text{ bulunur.} \end{aligned}$$

Çarpımının sonucu  $-2$  dir.

(Cevap E)

12. y sayısı tekte olsa çiftte olsa  $2y$  çifttir.

$$3x + \underset{\text{çift}}{2y} = 15$$

- I. x sayısı tektir. (✓)  
 II. y sayısı çifttir. (y'nin tek mi çift mi olduğu belli değil) (x)  
 III.  $x \cdot y \geq 0$  (y belli değil) (x)  
 Örneğin,  $y = -3$  için ve  $x = 7$  ve  
 $xy = 7(-3) = -21$  olur.  $x \cdot y$  çarpımı pozitif olmayabilir.

(Cevap A)

13. Terimler toplamı formülünden

$$(3 + 6 + 9 + \dots + 33) - (1 + 4 + 7 + \dots + 31)$$

$$\frac{18}{2} \cdot \frac{11}{2} - \frac{16}{2} \cdot \frac{11}{2} = 198 - 176 = 22$$

(Cevap A)

14.  $2x - y = 9$ 

x çift ise,

$$2 \cdot \text{Ç} - y = 9$$

$$\text{Ç} - y = 9 \Rightarrow y \text{ tek olmalı}$$

x tek ise,

$$2 \cdot \text{T} - y = 9$$

$$\text{Ç} - y = 9 \Rightarrow y \text{ tek olmalı}$$

- I. x bir tek sayıdır, her zaman doğru değildir.  
 II. y bir tek sayıdır. Evet, x tek olsun, çift olsun y hep tektir. (Gösterdik.)  
 III.  $x = 10$  ve  $y = 11$  alındığında  $2x - y = 9$  olur.

Cevap Yalnız II

(Cevap A)

15. Şıklardan gidecek olursak en küçüğe C şıklıktan, 28'den başlarsak,

$$28, 30, 32, 34, 36$$

$$2 + 8 + 3 + 0 + 3 + 2 + 3 + 4 + 3 + 6 = 34$$

En küçük sayımız 28'dir.

(Cevap C)

16.

$$\begin{array}{r} \phantom{7} \leftarrow \text{ABC} \\ \phantom{7} \uparrow \\ \phantom{7} \text{BC} \rightarrow 5 \\ \hline \phantom{7} \text{x} \phantom{BC} \phantom{\rightarrow 5} \\ \phantom{7} \text{3575} \\ \hline \phantom{7} + \text{ABC} \\ \hline \phantom{7} 10725 \end{array}$$

Çarpma işleminin birler basamağı 5 olduğundan C rakamı 5 bulunur. I. çarpma işleminin sonucu 3575 bulunur. Buradan;

$$A \rightarrow 7$$

$$B \rightarrow 1$$

$$C \rightarrow 5 \text{ bulunur.}$$

Sonuç olarak  $A = 7$  bulunur.

(Cevap D)



1.  $\frac{a}{b} = c$  ve  $a \cdot c = d$

c yerine  $\frac{a}{b}$  yazalım.

$$\Rightarrow a \cdot \frac{a}{b} = d$$

$$\Rightarrow \frac{a^2}{b} = d$$

$$\Rightarrow a^2 = b \cdot d$$

şıkları incelediğimizde tam kare olan 64 sayısıdır.

(Cevap C)

2.

$$\begin{aligned} & \frac{x + x + 1 + \dots + x + 15}{16} \\ &= \frac{16x + 1 + 2 + 3 + 4 + \dots + 15}{16} \\ &= \frac{16x}{16} + \frac{15 \cdot 16}{2 \cdot 16} \\ &= x + \frac{15}{2} \Rightarrow x + 7,5 \end{aligned}$$

(Cevap C)

3.

$$12 - [5 - 8 - (-7)]$$

İlk önce parantez içini yapalım.

$$12 - [5 - 8 + 7]$$

$$12 - [4]$$

$$12 - 4 = 8$$

(Cevap E)

4.

$$\frac{2a + b}{a} = \frac{1}{1} \Rightarrow 2a + b = a \Rightarrow a = -b \text{ dir.}$$

Yani a ile b nin işaretleri zıttır. Bu iki sayının çarpımı negatiftir.

(a. b < 0)

(Cevap C)

5. Çarpılan sayı a olsun.

$12 \cdot a$  çarpımının birler basamağının sıfır olabilmesi için a'nın birler basamağının 0 veya 5 olması gerekir. Birler basamağı 0 veya 5 olan iki basamaklı sayılar {10, 15, 20, ..., 90, 95}

Bu şartı sağlayan,  $\frac{95 - 10}{5} + 1 = 18$  tane sayı vardır.

(Cevap E)

6.

c = 1 için

a < 2b < 10 dir.

Buna göre, a = 3 ve b = 2 için eşitsizlik sağlanır.

(a + b + c) 'nin en küçük değeri 2 + 3 + 1 = 6 olur.

(Cevap A)

7.

$$x < 0 \Rightarrow x = -$$

$$x \cdot y < 0 \Rightarrow y > 0 \Rightarrow y = +$$

$$- \quad +$$

$$\underbrace{x \cdot y}_{< 0} \cdot \underbrace{z}_{< 0} > 0 \Rightarrow z < 0 \Rightarrow z = -$$

(Cevap C)

8.

I. Tam sayı olmayan bir rasyonel sayı yoktur. I. yanlıştır. Çünkü tam sayılar aynı zamanda rasyonel sayıdır.

II. Rasyonel sayı olmayan bir tam sayı yoktur. II. doğru her tam sayı rasyoneldir.

III. Bazı rasyonel sayılar bir tam sayıdır. III. doğrudur.

(Cevap E)

$$\begin{aligned}
 9. \quad &= -7 - 3(-5) - 4 \\
 &= -7 + 15 - 4 \\
 &= -11 + 15 \\
 &= 4 \text{ bulunur.}
 \end{aligned}$$

(İşlem önceliği kullanılarak çözüme gidilir.)

(Cevap D)

$$\begin{array}{c}
 10. \quad a^2 \cdot b < 0 \\
 \downarrow \quad \downarrow \\
 + \quad -
 \end{array}$$

$a - b < 0$   $b < 0$  olduğundan  $a < 0$ 'dir.

$$\begin{array}{c}
 a - b \cdot c < 0 \quad a < b \cdot c \\
 \downarrow \quad \downarrow \quad \downarrow \quad \downarrow \quad \downarrow \\
 - \quad - \quad - \quad - \quad +
 \end{array}$$

Yani  $(-, -, -)$  veya  $(-, -, +)$  olabilir.

Buna göre işaretler sırasıyla  $(-, -, -)$  bulunur.

(Cevap A)

$$11. \quad A = 3 + 6 + 9 + \dots + 27$$

$$B = 5 + 10 + 15 + \dots + x$$

$$\begin{aligned}
 5A &= 5 \cdot (3 + 6 + 9 + \dots + 27) \\
 &= 15 + 30 + 45 + \dots + 135
 \end{aligned}$$

$$\begin{aligned}
 3B &= 3 \cdot (5 + 10 + 15 + \dots + x) \\
 &= 15 + 30 + 45 + \dots + 3x
 \end{aligned}$$

$$5A = 3B \text{ olduğundan}$$

$$\begin{aligned}
 \cancel{15} + \cancel{30} + \cancel{45} + \dots + 135 &= \cancel{15} + \cancel{30} + \cancel{45} + \dots + 3x \\
 135 &= 3x
 \end{aligned}$$

Buna göre  $x = 45$  bulunur.

(Cevap B)

$$\begin{array}{c}
 12. \quad 2x = 5y \quad \text{ve} \quad 3y = 4z \\
 \downarrow \quad \downarrow \quad \quad \downarrow \quad \downarrow \\
 10 \quad 4 \quad \quad 4 \quad 3 \\
 x = 10, y = 4 \quad \text{ve} \quad z = 3 \text{ bulunur.}
 \end{array}$$

Buna göre  $x + y + z$  toplamının en küçük değeri

$$10 + 4 + 3 = 17 \text{ bulunur.}$$

(Cevap A)

$$13. \quad 8 \leq x < 105 \rightarrow 8, 10, 12, \dots, 104$$

$$\text{Terim sayısı} = \frac{104 - 8}{2} + 1 = 48 + 1 = 49$$

(Cevap C)

$$14. \quad \text{Ortanca sayı} = \frac{144}{9} = 16$$

$$\begin{array}{c}
 8, 10, 12, 14 \quad 16 \quad 18, 20, 22, 24 \\
 \underbrace{\hspace{1.5cm}} \quad \underbrace{\hspace{1.5cm}} \\
 4 \text{ tane} \quad \quad \quad 4 \text{ tane}
 \end{array}$$

En küçük sayı 8

(Cevap C)

$$\begin{array}{c}
 15. \quad a + b = 7 \quad b + c = 10 \\
 \begin{array}{cc}
 1 & 6 \\
 2 & 5 \\
 3 & 4
 \end{array} \quad \begin{array}{cc}
 6 & 4 \\
 5 & 5 \\
 4 & 6
 \end{array}
 \end{array}$$

$a < b < c$  olduğundan,

$$a = 3$$

$$b = 4$$

$$c = 6 \text{ dir.}$$

$$a \cdot b \cdot c = 3 \cdot 4 \cdot 6 = 72$$

(Cevap E)

$$16. \quad B + 2 \cdot \text{Ç} + 18 = 40$$

$$B + 2 \cdot \text{Ç} = 22$$

I. B ile Ç eşit olamaz.

II. B kesinlikle çift sayıdır.

III. Ç için kesin bir şey söylenemez.

(Cevap B)

1. a ve b negatif reel sayıları birbirine yakın alınır. a = b alınabilir.

$$a + b = -11$$

$$a + a = -11$$

$$a \cdot b = \left(-\frac{11}{2}\right) \cdot \left(-\frac{11}{2}\right)$$

$$a \cdot b = \frac{121}{4}$$

a · b nin en büyük değeri  $\frac{121}{4}$  tür.

(Cevap D)

2.  $p + r^6 < 0 < p - r < p + s$

$$p + r^6 < 0 \text{ ise } p < 0$$

$p - r > 0$  ise ve  $p < 0$  ise  $r < 0$  dir.

$p + s > 0$   $p < 0$  ise  $s > 0$  dir.

$$p = -$$

$$r = -$$

$$s = +$$

(Cevap E)

3. Öncülleri inceleyelim.

I. öncül:  $a^4 - ab - a + b$

$$T \quad TT \quad T \quad T \rightarrow \text{Ç}$$

$$T \quad T\text{Ç} \quad T \quad \text{Ç} \rightarrow \text{Ç} \text{ doğru değildir.}$$

II. öncül:  $a^4 - ab - a + b$

$$\text{Ç} \quad \text{ÇT} \quad \text{Ç} \quad T \rightarrow T \rightarrow \text{ifadede kesinlik}$$

$$T \quad TT \quad T \quad T \rightarrow \text{Ç} \text{ sorulmadığından}$$

doğrudur.

III. öncül:  $a^4 + b^4$

$$T \quad \text{Ç} \rightarrow T \text{ doğrudur.}$$

Buna göre, II ve III doğrudur.

(Cevap D)

- 4.

$$1 + 2 + 3 + \dots + n = \frac{n \cdot (n+1)}{2} = a$$

$$1 + 2 + 3 + \dots + m = \frac{m \cdot (m+1)}{2} = b$$

$$= \frac{n \cdot (n+1)}{2} - \frac{m \cdot (m+1)}{2} = a - b$$

$$n^2 + n - m^2 - m = 2 \cdot (a - b)$$

$$(n - m)(n + m) + (n - m) = 2 \cdot (a - b)$$

$$(n - m)(n + m + 1) = 2 \cdot (a - b)$$

$$\frac{m - n}{a - b} = -\frac{2}{n + m + 1} \text{ olur.}$$

(Cevap D)

5.  $\frac{x \cdot y}{y \cdot z} = \frac{3}{1}$  oranlarsak  $\frac{x}{z} = \frac{3}{1}$ 'dir. x'e 3k dersek, z'ye k diyebiliriz.  $x - y - z = 0$  ifadesi  $x = y + z$  şeklinde düzenleyelim.

$$x = y + z$$

$$3k = y + k \text{ olduğundan}$$

$$y = 2k \text{ dir. Şimdi, } x \cdot y = 3 \text{ ise, } 3k \cdot 2k = 6k^2 = 3,$$

$$k^2 = \frac{1}{2} \text{ ve } k = \frac{1}{\sqrt{2}} \text{ dir.}$$

O halde,  $x = 3k = \frac{3}{\sqrt{2}}$ ,  $y = 2k = \frac{2}{\sqrt{2}}$ ,  $z = k = \frac{1}{\sqrt{2}}$ 'dir.

$$x \cdot y \cdot z = \frac{3}{\sqrt{2}} \cdot \frac{2}{\sqrt{2}} \cdot \frac{1}{\sqrt{2}} = \frac{6}{2\sqrt{2}} = \frac{6\sqrt{2}}{4} = \frac{3\sqrt{2}}{2}$$

(Cevap C)

6.  $13 + 14 + 15 + \dots + 28 =$

$$(1 + 2 + \dots + 12 + 13 + \dots + 28) - (1 + 2 + \dots + 12)$$

$$= \frac{14 \cdot 29}{2} - \frac{12 \cdot 13}{2} = 14 \cdot 29 - 6 \cdot 13$$

$$= 406 - 78 = 328$$

(Cevap D)

7.  $B = 2 \cdot 3 + 3 \cdot 4 + 4 \cdot 5 + \dots + 16 \cdot 17$

$$A = 1 \cdot 3 + 2 \cdot 4 + 3 \cdot 5 + \dots + 15 \cdot 17$$

$$B - A = 2 \cdot 3 - 1 \cdot 3 + 3 \cdot 4 - 2 \cdot 4 + \dots + 16 \cdot 17 - 15 \cdot 17$$

$$= 6 - 3 + 12 - 8 + 20 - 15 + \dots + 272 - 255$$

$$= 3 + 4 + 5 + 6 + \dots + 17$$

$$= \frac{17 \cdot 18}{2} - \frac{2 \cdot 3}{2}$$

$$= 9 \cdot 17 - 3$$

$$= 153 - 3 = 150 \text{ bulunur.}$$

(Cevap A)

8.  $a^2 + b^3$  çift ise  $a^2 \rightarrow$  çift ve  $b^3 \rightarrow$  çift ya da  $a^2 \rightarrow$  Tek ve  $b^3$  Tek dir.

$a^2$  sayısı tek ya da çift sayı alındığında a sayısı için tek ya da çift olduğu söylenemez. Ancak  $a^2$  sayısı tek sayısı ise  $a^4$  de tek sayıdır.  $b^3$  sayısı çift ise  $b^{12}$  sayısı da çifttir.

$$a^2 \rightarrow \text{Tek} \quad b^3 \rightarrow \text{Tek} \quad \text{ise} \quad 3a^4 + 5b^{12} + 1$$

$$T + T + 1 = \text{Tek}$$

$$a^2 \rightarrow \text{Çift} \quad b^3 \rightarrow \text{Çift} \quad \text{ise} \quad 3a^4 + 5b^{12} + 1$$

$$Ç + Ç + 1 = \text{Tek}$$

D şıkkı daima tektir.

(Cevap D)

9.  $b - a = d - c$

$$b + c = 12$$

$$b - a = d - c \quad \text{ise} \quad c + b = a + d \quad \text{olur.}$$

$$b + c = 12 \quad \text{ise} \quad a + d = 12 \quad \text{olur.}$$

Yerlerine yazalım.

$$a + b + c + d = \frac{a+d}{12} + \frac{b+c}{12}$$

$$= 12 + 12 = 24 \quad \text{bulunur.}$$

(Cevap D)

10.  $a + b + c = 776$

$$183 + b + c = 776$$

$$b + c = 593$$

Birinin en büyük olabilmesi için sayılardan birini 184 alırsak

$$184 + c = 593$$

$$c = 409$$

(Cevap B)

11.  $m + n^4 < 0$  ise

$$\begin{array}{c} \downarrow \quad \downarrow \\ - \quad + \end{array}$$

$$m - n > 0 \quad \text{ise}$$

$$\begin{array}{c} \downarrow \quad \downarrow \\ - \quad - \end{array}$$

$$m + p > m - n > 0 \quad \text{ise}$$

$$\begin{array}{c} \downarrow \quad \downarrow \quad \downarrow \quad \downarrow \\ - \quad + \quad - \quad - \end{array}$$

Buna göre,

$$m, n, p = -, -, +$$

(Cevap A)

12.  $!6 = 7 \cdot 8 \cdot 9 \cdot 10 \cdot 11$

$$6! = 5 \cdot 4 \cdot 3 \cdot 2$$

$$\frac{!6}{6!} = \frac{7 \cdot \cancel{8} \cdot \cancel{9} \cdot \cancel{10} \cdot 11}{\cancel{5} \cdot \cancel{4} \cdot \cancel{3} \cdot \cancel{2}} \quad 42 \cdot 11 = 462 \quad \text{bulunur.}$$

(Cevap B)

13.  $a \cdot b < 0$

$$a + c = 0$$

$$b + c < 0$$

$$a + c = 0 \Rightarrow a = -c \quad (\text{a ile c zıt işaretlidir.})$$

$$a \cdot b < 0 \Rightarrow (\text{b ile a zıt işaretli, b ile c aynı işaretlidir.})$$

O halde  $b + c < 0$  ise b ve c negatif

$$\begin{array}{c} \downarrow \quad \downarrow \\ - \quad - \end{array} \quad \text{a pozitif olmalıdır.}$$

$$a = + \quad b = - \quad c = -$$

(Cevap D)

14. I.  $x = 0$  olsun.  $\frac{0}{y} = 0$  olduğundan, x sıfır olamaz. y sayısı payda olduğundan 0 olamaz x • y çarpımı 0 olamaz.

II.  $\frac{x}{y} = -3 \Rightarrow -3$  negatif olduğundan, x ve y ters işaretlidir.

III. x tam sayı ise  $\frac{x}{y} = -3 \Rightarrow y = \frac{x}{-3}$  ifadesi tam sayı olmak zorunda değildir. x = 1 için

$$y = -\frac{1}{3} \quad \text{ve} \quad \frac{x}{y} = \frac{1}{-\frac{1}{3}} = -3 \quad \text{olur.}$$

x tam sayı iken y tam sayı olmayabilir.

(Cevap B)

15.  $a \cdot b = 3$  ifadesinde b en çok 3 olur. Buna göre,

$$b = 3 \quad \text{için} \quad a \cdot b = 3 \Rightarrow a \cdot 3 = 3 \Rightarrow a = 1 \quad \text{ve}$$

$$c = 8 \cdot b \Rightarrow c = 8 \cdot 3 = 24 \quad \text{tür.}$$

$$a + b + c = 1 + 3 + 24 = 28 \quad \text{olur.}$$

(Cevap B)

16. A00 işleminde, C = 6, B = 5 alınırsa,

$$\text{BB0} \quad B + C + A + 1 = 15$$

$$+ \text{CCC} \quad 6 + 5 + A + 1 = 15$$

$$\hline 1516 \quad A + 12 = 15$$

$$A = 3 \quad \text{bulunur.}$$

(Cevap D)

1.

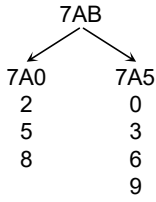

7AB sayısı hem 3 e hem de 5 e tam bölünür. 5 ile tam bölünebilmesi için birler basamağı ya 0 ya da 5 olmalıdır. Sayının üç ile bölünmesi için rakamları toplamı 3 ün katı olmalıdır.

A + B nin en büyük değeri  $9 + 5 = 14$  bulunur.

(Cevap B)

2.

$$\begin{aligned}
 AB4 - 4B &= 10 \cdot A + 189 \\
 100A + 10B + 4 - 40 - B &= 10 \cdot A + 189 \\
 100A - 10A + 10B - B &= 189 - 4 + 40 \\
 90A + 9B &= 225 \\
 9(10A + B) &= 225 \\
 AB &= \frac{225}{9} \\
 AB &= 25 \text{ bulunur.} \\
 B &= 5 \text{ olur.}
 \end{aligned}$$

(Cevap C)

3.

$$\begin{array}{r}
 AB \\
 + AC \\
 \hline
 137
 \end{array}$$

B + C = 17 olmalı.  
A + A = 12 olmalı.

A = 6 ve B + C = 17  
6 + 17 = 23

(Cevap D)

4.

$$\begin{aligned}
 x \cdot \frac{4}{3} &= AB \Rightarrow 4x = 3 \cdot (AB) \\
 x \cdot \frac{1}{2} &= BA \Rightarrow 4x = 8 \cdot (BA) \\
 3(AB) &= 8 \cdot (BA) \\
 30A + 3B &= 80B + 8A \\
 22A &= 77B \\
 2A &= 7B \\
 A = 7 \text{ ve } B &= 2 \\
 A + B &= 7 + 2 \\
 &= 9 \text{ bulunur.}
 \end{aligned}$$

(Cevap A)

5.

$$\begin{aligned}
 ab + ba &= 66 \\
 10a + b + 10b + a &= 66 \\
 11a + 11b &= 66 \\
 11(a + b) &= 66 \\
 a + b &= 6
 \end{aligned}$$

(Cevap C)

6.

$$\begin{array}{r}
 ABC \\
 \begin{array}{l} \rightarrow +3 = +3 \\ \rightarrow -10.3 = -30 \\ \rightarrow +100.1 = 100 \\ \hline \end{array} \\
 73
 \end{array}$$

1 sayı 73 artıyor. 3 sayısının toplamı  
 $3 \cdot 73 = 219$  artar.

(Cevap E)

7.

B = A + 7 A = 1 için B = 8  
B = 8 için C = 9; ABC = 189 ve başkada ABC sayısı bulunmaz. Yani sadece 1 tanedir.

(Cevap A)

8.

$$\begin{aligned}
 AB &= 7 \cdot (A + B) \\
 10A + B &= 7A + 7B \\
 3A &= 6B \\
 A &= 2B \\
 B = 1, A = 2 \text{ alındığında iki basamaklı sayının rakamları toplamı en az olur.} \\
 A + B &= 2 + 1 = 3 \text{ bulunur.}
 \end{aligned}$$

(Cevap B)

9.

$$\begin{aligned}
 ABCD + 7992 &= DBCA \\
 7992 &= DBCA - ABCD \\
 7992 &= 999(D - A) \\
 D - A &= 8 \\
 A = 1 \quad D = 9 \text{ dur. B ve C rakamları 10 ar değer aldığından ABCD sayısı 100 farklı değer alabilir.}
 \end{aligned}$$

(Cevap E)

www.akademidenizi.com.tr

10.

$$\begin{array}{r} 4AB \mid AB \\ \underline{\quad\quad} 7 \\ 40 \end{array}$$

$$\begin{aligned} 4AB &= 7.(AB) + 40 \\ 400 + AB &= 7(AB) + 40 \\ 400 - 40 &= 7.(AB) - AB \\ 360 &= 6.(AB) \\ 60 &= AB \end{aligned}$$

(Cevap D)

11.

$$\left. \begin{array}{l} 9 \ 8 \ 7 \\ 9 \ 7 \ 8 \\ 8 \ 7 \ 9 \\ 8 \ 9 \ 7 \\ 7 \ 9 \ 8 \\ 7 \ 8 \ 9 \end{array} \right\} 6 \text{ tane}$$

$$ABC \rightarrow A + B + C = 24$$

(Cevap B)

12.

|               |               |             |
|---------------|---------------|-------------|
| A = 1 için    | 1 = 1 . 1     | ABC = 1 1 1 |
| A = 2 için    | 4 = 1 . 4     | 2 1 4       |
|               | 2 . 2         | 2 2 2       |
|               | 4 . 1         | 2 4 1       |
| $A^2 = B . C$ |               |             |
| A = 3 için    | 9 = 1 . 9     | 3 1 9       |
|               | 3 . 3         | 3 3 3       |
|               | 9 . 1         | 3 9 1       |
| A = 4 için    | 16 = 4 . 4    | 4 4 4       |
|               | 8 . 2         | 4 8 2       |
|               | 2 . 8         | 4 2 8       |
| A = 5 için    | 25 = 5 . 5    | 5 5 5       |
| A = 6 için    | 36 = 4 . 9    | 6 4 9       |
|               | 6 . 6         | 6 6 6       |
|               | 9 . 4         | 6 9 4       |
| A = 7 için    | $7^2 = 7 . 7$ | 7 7 7       |
| A = 8 için    | $8^2 = 8 . 8$ | 8 8 8       |
| A = 9 için    | $9^2 = 9 . 9$ | 9 9 9       |

17 tane

(Cevap C)

13. Asal rakamlar {2, 3, 5, 7} ile 4 basamaklı  
 $4 . 4 . 4 . 4 = 256$  tane sayı yazılır.  
 256 tane asal dördlüsü vardır.

(Cevap E)

14. A7B 36 ile tam bölünüyor ise 4 ve 9 ile tam bölünür.  
 B sayısı 2 veya 6 dir.  
 A + B nin en küçük değeri için;  
 B = 2 alındığında A = 9; A + B = 2 + 9 = 11  
 B = 6 alındığında A = 5; A + B = 5 + 6 = 11 bulunur.

(Cevap B)

15. ABC üç basamaklı sayısından  $C < B < A$  olsun.  
 en büyük sayı ABC  
 en küçük sayı CBA olur.  
 $ABC - CBA = 495$   
 $99(A - C) = 495$   
 $A - C = 5$   
 $\downarrow \quad \downarrow$   
 9 4  
 A + B + C nin en büyük değeri için  
 A = 9, B = 8 ve C = 4 alınır.  
 $A + B + C = 21$  bulunur.

(Cevap D)

$$\begin{array}{r} XY3 \\ + X4Y \\ \hline 298 \end{array}$$

ise Y = 5 ve X = 1 bulunur.  
 $X . Y = 1 . 5 = 5$  bulunur.

(Cevap B)

www.akademidenizi.com.tr

AKADEMİ DENİZİ YAYINLARI

$$1. \quad \begin{array}{c} x \cdot y \cdot z = 70 \text{ ise} \\ \downarrow \downarrow \downarrow \\ 7 \quad 5 \quad 2 \end{array}$$

$$\left. \begin{array}{l} x = 7 \\ y = 5 \\ z = 2 \end{array} \right\} \text{ bulunur.}$$

$$y \cdot z = 5 \cdot 2 = 10$$

(Cevap A)

2. x sayısı 21 in pozitif bölenleri olmalıdır. 21 in pozitif bölenlerinin sayısı, 21, 7, 3 ve 1 olmak üzere 4 tane dir.

$$x = 1, 3, 7, 21 \text{ dört tane dir.}$$

(Cevap D)

$$3. \quad 54 \cdot a = b^2$$

$$2 \cdot 3 \cdot 3^2 \cdot a = b^2, \quad a = 2 \cdot 3 = 6 \text{ alınırsa}$$

$$(2 \cdot 3 \cdot 3)^2 = b^2$$

$$18^2 = b^2, \quad b > 0 \quad \text{olduğundan}$$

$$b = 18 \text{ bulunur.}$$

$$a + b = 6 + 18 = 24 \text{ olur.}$$

(Cevap D)

4. P asal sayısı 2 alındığında  $k = 3 \cdot 2 = 6$  dir.  $k - 1$  sayısı ise  $6 - 1 = 5$  bulunacaktır. Bu durumda sayı 3 ile tam bölünmez. Ancak tek sayıdır. Tüm P asal sayıları için sonuç hem asal sayı hem de tek sayı çıkacaktır. Bu yüzden I ve II doğrudur.

(Cevap C)

$$5. \quad A = x^y \cdot 2^2 \cdot 7^2 \text{ tam bölen sayısı}$$

$$(y + 1) \cdot 3 \cdot 3 \cdot 2$$

$$B = y^x \cdot 3^2 \cdot 5^2 \text{ tam bölen sayısı}$$

$$(x + 1) \cdot 3 \cdot 3 \cdot 2$$

$$(y + 1) \cdot 18 = (x + 1) \cdot 18 \Rightarrow x = y \text{ bulunur.}$$

$$A \cdot B = x^x \cdot 2^2 \cdot 7^2 \cdot x^x \cdot 3^2 \cdot 5^2$$

$$\Rightarrow A \cdot B = x^{2x} \cdot 2^2 \cdot 3^2 \cdot 5^2 \cdot 7^2$$

$$A \cdot B \text{ nin asal olmayan pozitif bölen sayısı}$$

$$(3 \cdot 3 \cdot 3 \cdot 3) \cdot (2x + 1) - 5 = 1858$$

$$\Rightarrow 2x + 1 = 23$$

$$2x = 22 \Rightarrow x = 11$$

$$x + y = 11 + 11 = 22 \text{ bulunur.}$$

(Cevap B)

6. P 4 basamaklı asal sayı

$$P^2 - 1 = (P - 1) \cdot (P + 1) \text{ dir.}$$

P asal sayı olduğundan P - 1 ve P + 1 çift sayıdır. Yani 2 ile tam bölünür.

(P - 1) \cdot (P) \cdot (P + 1) ardışık 3 sayı 3 ile tam bölünür.

P sayısı asal ve 3 ile bölünemediğinden P - 1 ya da P + 1 sayıları 3 ile tam bölünecektir.

Yani (P - 1) \cdot (P + 1) sayısı 3 ile tam bölündüğünden 6 ile de tam bölünür kalan sıfırdır.

(Cevap A)

7.  $3^{17} - 1$  sayısı çift sayıdır asal sayı değildir.

19! sayısı  $19! = 19 \cdot 18 \cdot 17 \dots 1$  olduğundan asal sayı değildir. Çünkü sadece çift olan asal sayı 2 dir.

$$17^0 = 1 \text{ sayısı asal sayı değildir.}$$

$$0! + 0! + 0! = 1 + 1 + 1 = 3 \text{ asal sayıdır.}$$

-5 asal değildir. Çünkü en küçük asal sayı 2 dir.

(Cevap D)

8. P asal sayısından 2 ye kadar olan asal sayıların çarpımının 1 fazlası her zaman asal sayıdır.

$$(7 \cdot 5 \cdot 3 \cdot 2 + 1 = 211 \text{ Asal sayıdır.})$$

P sayısı 2 alındığında k sayısı 2 olacak k + 1 sayısı

$2 + 1 = 3$  olacak ve asal sayı olup hem de tek sayı olacaktır. Ancak 5 in katı değildir.

(Cevap C)

$$\begin{array}{r|l}
 360 & 2 \\
 180 & 2 \\
 90 & 2 \\
 45 & 3 \\
 15 & 3 \\
 5 & 5 \\
 1 & 
 \end{array}
 \quad
 \begin{aligned}
 360 &= r \cdot 2^a \cdot 3^b \\
 360 &= 5 \cdot 2^3 \cdot 3^2 \Rightarrow 5 \cdot 2^3 \cdot 3^2 \\
 &= r \cdot 2^a \cdot 3^b \\
 r &= 5 \text{ bulunur.}
 \end{aligned}$$

(Cevap B)

10. B seçeneğindeki ifadeyi inceleyelim:

$$5(5^6 - 1) = 5^7 - 5, n = 5, p = 7$$

O halde  $5(5^6 - 1)$  sayısı 7 ile bölünür.

(Cevap B)

11. A)  $p = 3$  iken  $2p + 1 = 2 \cdot 3 + 1 = 6 + 1 = 7$  dir.  
 B)  $p = 5$  iken  $2p + 1 = 2 \cdot 5 + 1 = 10 + 1 = 11$  dir.  
 C)  $p = 7$  iken  $2p + 1 = 2 \cdot 7 + 1 = 14 + 1 = 15$  dir.  
 15 asal sayı olmadığından "7" Sophie Germe'nin asal sayısı değildir.

(Cevap C)

12. 5 bulunmaz. Çünkü 5'e tam bölünür.

(Cevap C)

13.  $1 < A < B < C < 7$

A ile C aralarında asal olacak şekilde seçersek,

$$A = 2, C = 5$$

$$\left. \begin{array}{l}
 A \ B \ C \\
 2 \ 3 \ 5 \\
 2 \ 4 \ 5
 \end{array} \right\} 2 \text{ tane yazılır.}$$

A = 3, C = 5 seçersek,

$$A \ B \ C$$

$$3 \ 4 \ 5 \rightarrow \text{ yazılır.}$$

Toplam 3 tane yazılır.

(Cevap C)

14. 35 in pozitif tamsayı bölenleri; 1, 5, 7, 35 tir.

$$\text{Toplamları: } 1 + 5 + 7 + 35 = 48 \text{ tir.}$$

(Cevap A)

15. a ile b aralarında asal ise,

$$\text{OBEB}(a, b) = 1$$

$$\text{OKEK}(a, b) = a \cdot b$$

$$a + \frac{28}{b} = 11$$

$$a \cdot b = 126$$

$$a \cdot b + 28 = 11 \cdot b$$

$$a \cdot 14 = 126$$

$$126 + 28 = 11 \cdot b$$

$$a = \frac{126}{14}$$

$$154 = 11 \cdot b$$

$$a = 9$$

$$b = 14$$

(Cevap E)

16.  $A = 3^3 \cdot 10^a$

$$= 3^3 \cdot 2^a \cdot 5^a$$

$$(3 + 1) \cdot (a + 1) \cdot (a + 1) = 144$$

$$(a + 1)^2 = 36$$

$$a + 1 = 6$$

$$a = 5$$

$$A = 3^3 \cdot 10^5$$

5 basamağı sıfırdır.

(Cevap B)



1.  $10! = 2^8 \cdot 3^4 \cdot 5^2 \cdot 7^1$

Bir tamsayının karesine eşit olması için asal çarpanların her birinin üzeri çift sayı olmalı.

$$10! \cdot 7 = (2^4 \cdot 3^2 \cdot 5 \cdot 7)^2 \text{ dir.}$$

(Cevap E)

2.  $\frac{6! - 2 \cdot 4!}{7!}$

payı 4! parantezine alırsak

$$\frac{6 \cdot 5 \cdot 4! - 2 \cdot 4!}{7!} = \frac{4!(30 - 2)}{7 \cdot 6 \cdot 5 \cdot 4!} = \frac{28}{7 \cdot 6 \cdot 5} = \frac{4}{30} = \frac{2}{15}$$

(Cevap D)

3.  $\frac{8!(10 \cdot 9 - 9 - 1)}{8!(10 \cdot 9)} = \frac{90 - 10}{90} = \frac{80}{90} = \frac{8}{9}$

(Cevap E)

4.  $\frac{4! \cdot 5!}{3! \cdot 3!} = \frac{4 \cdot 6}{3!} = \frac{4 \cdot 6}{3 \cdot 2} = 4$

(Cevap B)

5.  $x = 3! \cdot 5 \cdot 4! = 30$   
 $y = 2! \cdot 6 \cdot 5 \cdot 4! = 60$   
 $z = 4! \cdot 4! = 24$   
 $\Rightarrow z < x < y$

(Cevap A)

6.  $\frac{(n-1)! \cdot (n^2 + n + 1)}{(n \cdot (n+1) + 1)} = \frac{(n-1)!}{5} = 120$

$$n - 1 = 5 \text{ ise}$$

$$n = 6 \text{ olur.}$$

(Cevap C)

7.  $\frac{(n!)^2 \cdot ((n+1)^2 - 1)}{n!((n+2) \cdot (n+1) - (1+1) - 1)} = n!$

(Cevap C)

8.  $\frac{5!(5-1)}{6!(7+1)} = \frac{5! \cdot 4}{6 \cdot 5! \cdot 8} = \frac{1}{12}$   
 $= \left(\frac{1}{12}\right)^{-1} = 12$

(Cevap E)

$$9. \frac{4 \cdot (5!(6-1))}{6 \cdot (6!(7-1))} = \frac{4 \cdot 5 \cdot 5!}{6 \cdot 6! \cdot 6} = \frac{10}{108}$$

(Cevap A)

$$10. \frac{(n-1) \cdot (n-2)!}{(n-2)!} + \frac{(n+3) \cdot (n+2)!}{(n+2)!}$$

$$\Rightarrow n-1+n+3 = 2n+2 = 24$$

$$2n = 22$$

$$n = 11$$

(Cevap D)

$$11. 5! + 6 \cdot 5! + 7 \cdot 6 \cdot 5! = 7^x \cdot y$$

$$5!(1+6+42) = 49 \cdot 5! = 7^x \cdot y$$

$$7^2 \cdot 120 = 7^x \cdot y$$

$$\Rightarrow x = 2 \cdot y = 120$$

$$x + y = 122$$

(Cevap D)

$$12. x \cdot 6! = x \cdot 6 \cdot 5 \cdot 4 \cdot 3 \cdot 2$$

$$= \underline{x} \cdot \underline{2} \cdot \underline{3} \cdot \underline{5} \cdot \underline{2} \cdot \underline{2} \cdot \underline{3} \cdot \underline{2}$$

$$x = 5 \text{ olmalıdır.}$$

(Cevap A)

$$13. 5! + 4 \cdot 4! = 4!(5+4)$$

$$= 9 \cdot 4! = 3 \cdot 3 \cdot 2 \cdot 2 \cdot 3 \cdot 2$$

$$= 3^3 \cdot 2^3$$

$$\Rightarrow 2^x \cdot 3^y \cdot 5^z = 2^3 \cdot 3^3 \cdot 5^0$$

$$\Rightarrow x + y - z = 3 + 3 - 0 = 6$$

(Cevap E)

$$14. 156 = 13 \cdot 12$$

$$\Rightarrow x! = 13!$$

$$y! = 11! \text{ olmalı} \Rightarrow x + y = 13 + 11 = 24$$

(Cevap C)

$$15. \frac{1}{3!} + \frac{1}{4!} = \frac{5}{4!}, \frac{1}{5!} - \frac{1}{6!} = \frac{5}{6!}$$

$$\Rightarrow \frac{5}{4!} \cdot \frac{6!}{5} = \frac{6 \cdot 5 \cdot 4!}{4!} = 30$$

(Cevap E)

$$16. \frac{7!(8 \cdot 8 + 7)}{5!(6 \cdot 6 + 5)} = \frac{7 \cdot 6 \cdot 5! \cdot 71}{5! \cdot 41}$$

$$= \frac{2982}{41} = 72 \cdot 7 \Rightarrow 7 + 2 = 9$$

(Cevap B)

1.

$$\begin{array}{r} 120 \quad | \quad x \\ \hline \quad \quad | \quad A \\ \hline k \\ 95 \quad | \quad x \\ \hline \quad \quad | \quad B \\ \hline k \\ \hline 120 = x \cdot A + k \\ \hline 95 = x \cdot B + k \\ \hline 25 = x \cdot (A - B) \end{array}$$

$x = \{1, 5, 25\}$  olduğundan  $x$ 'in 3 farklı değeri vardır.

(Cevap C)

2.

$$\begin{array}{r} a^3+b^3 \quad | \quad b^2 \\ \hline \quad \quad | \quad b \\ \hline a+6 \end{array}$$

ise

$$a^3 + b^3 = b^2 \cdot b + a + 6$$

$$a^3 + b^3 = b^3 + a + 6$$

$$a^3 = a + 6$$

$a = 2$  yazıldığında

$2^3 = 2 + 6$  eşitliği sağladığından

$a = 2$  bulunur.

(Cevap B)

3.  $a$  ve  $b$  aralarında asal ise 1 den başka ortak bölenleri yoktur.

O halde

12 den küçük aralarında asal iki sayı 10 ve 11 dir. Yani çarpımlarının en büyük olması için bu sayıları seçtik.

O halde  $a \cdot b = 10 \cdot 11 = 110$

(Cevap C)

4.

$$x = 4y + 5$$

$$y = 6z + 3$$

$x$ 'de  $y$  gördüğümüz yere değerini yazarsak,

$$x = 4(6z + 3) + 5$$

$$x = 24z + 12 + 5$$

$$x = 24z + 17$$

24z, 12'ye tam bölünür. 17'ye bakalım.

$$\begin{array}{r} 17 \quad | \quad 12 \\ 12 \quad | \quad 1 \\ \hline 5 \rightarrow \text{kalan} \end{array}$$

(Cevap B)

5.

$$\begin{array}{r} MN \quad | \quad M+N \\ \hline \quad \quad | \quad 5 \\ \hline 13 \\ NM \quad | \quad M+N \\ \hline \quad \quad | \quad 5 \\ \hline 4 \end{array} \quad M + N = ?$$

$$MN = 5(M + N) + 13$$

$$NM = 5(M + N) + 4$$

$$10M + N = 5M + 5N + 13$$

$$10N + M = 5M + 5N + 4$$

$$\boxed{5M - 4N = 13}$$

$$\boxed{5N - 4M = 4}$$

$$5M - 4N = 13$$

$$+ \quad 5N - 4M = 4$$

$$M + N = 17$$

(Cevap D)

6. ABB sayısı 4 ve 9'a kalansız bölünebiliyorsa BB 4'e tam bölünür. B değeri 8'dir. A88 sayısı 9'a tam bölünüyorsa A değeri 2 olur.

A + B'nin en büyük değeri  $2 + 8 = 10$  bulunur.

(Cevap A)

7. Koşulun sağlanması için X ve Y bir tanesi çift bir tanesi tek olmalı

$\Rightarrow X \cdot Y$  çift olur.

(Cevap C)

8. Koşulu sağlayan sayılar

|   |   |   |   |                                  |
|---|---|---|---|----------------------------------|
| A | B |   |   | } 2 tanesi 3'e kalansız bölünür. |
| 1 | 3 | → | - |                                  |
| 2 | 4 | → | + |                                  |
| 3 | 5 | → | - |                                  |
| 4 | 6 | → | - |                                  |
| 5 | 7 | → | + |                                  |
| 6 | 8 | → | - |                                  |
| 7 | 9 | → | - |                                  |

(Cevap A)

9. En az için kalan 0 olmalı  
 $y^3 - 8 = 0 \Rightarrow y^3 = 8 \quad y = 2$  olur.  
 $\Rightarrow x = 18 \cdot 2 = 36$

(Cevap D)

10.  $45A = 18 \cdot (A5) + A$   
 $400 + 50 + A = 180A + 90 + A$   
 $\Rightarrow 180A = 360 \Rightarrow A = 2$  olur.

(Cevap B)

11. AB için A ve B çift olmalı  
A ve B  $\neq 0$  olmalı

|               |               |                      |
|---------------|---------------|----------------------|
| $\frac{A}{4}$ | $\frac{B}{4}$ | } (44, 48, 84 ve 88) |
| 4             | 4             |                      |
| 4             | 8             |                      |
| 8             | 4             |                      |
| 8             | 8             |                      |

4 farklı kaplan sayısı vardır.

(Cevap B)

12.  $XY \div Y = 1x$   
kalan = 0  
 $\Rightarrow XY = Y \cdot (1x)$   
 $10x + y = 10y + x$   
 $\Rightarrow y = x$  olur.  
Y en az 1 olabilir.

(Cevap A)

13.  $\frac{KL+2}{3} = 3, \textcircled{9}, 27 \dots$

En küçük olması için sonuç 0 olmalı

$$\frac{KL+2}{3} = 9$$

$$KL + 2 = 27$$

$$KL = 25$$

$$K + L = 2 + 5 = 7$$

(Cevap C)

14.  $6 \cdot x = 2222 \dots$

$$6x = 222 \Rightarrow x = \frac{222}{6} = 37 \text{ olur.}$$

(Cevap B)

15.  $2 + x + 4 \Rightarrow 3$  ün katı

$x4 \Rightarrow 4$ 'e kalansız bölünmeli

↓  
2  
4  
6  
8

$$2 + 2 + 4 = 8 \quad -$$

$$2 + 4 + 4 = 10 \quad -$$

$$2 + 6 + 4 = 12 \quad +$$

$$2 + 8 + 4 = 14 \quad -$$

x sadece 6 olabilir.

(Cevap B)

16.  $x > 4$  olmalı

$64 - 4 = 60$ , x 60'ın böleni olmalı

$\Rightarrow 1, 2, 3, 4, 5, \textcircled{6}, 10, 12, 15, 20, \textcircled{30}, 60$

bunlardan 4'e bölündüğünde 2 kalanı verenler

$\Rightarrow x = 6, 10, 30$  olabilir.

(Cevap C)

$$\begin{array}{r|l}
 45 & 105 & 3 \\
 15 & 35 & 3 \\
 5 & 35 & 5 \text{ OKEK}(45,105) = 3^2 \cdot 5 \cdot 7 = 315 \text{ dir.} \\
 1 & 7 & 7 \\
 1 & 1 & 
 \end{array}$$

315 dakika = 5 saat 15 dakika

$$\begin{array}{r}
 09:00 \\
 + 05:15 \\
 \hline
 14:15
 \end{array}$$

Saat 14.15 te birlikte hareket ederler.

(Cevap B)

2. A tane limon olsun.

$$\begin{aligned}
 A &= 4x + 1 = 6y + 1 = 10z + 1 \\
 A - 1 &= 4x = 6y = 10z = \text{OKEK}(4, 6, 10) \cdot k \\
 A - 1 &= 60 \cdot k, \quad k = 1 \text{ için } A \text{ en az olur.} \\
 A - 1 &= 60 \cdot 1 \Rightarrow A = 61 \text{ bulunur.}
 \end{aligned}$$

(Cevap B)

3. Bütünden parçaya gidildiği için OBEB kullanılır.

$$\begin{array}{r|l}
 25 & 30 & 40 & \textcircled{5} \\
 5 & 6 & 8 & 
 \end{array}
 \quad \text{OBEB}(25, 30, 40) = 5 \text{ cm}$$

Bulduğumuz 5 cm küplerin bir boyutudur.

$$\begin{aligned}
 \text{Kutu sayısı} &= \frac{\text{Büyük kutu hacmi}}{\text{Küçük kutu hacmi}} \\
 &= \frac{25^5 \cdot 30^6 \cdot 40^8}{5^5 \cdot 5^6 \cdot 5^8} \\
 &= 240 \text{ kutu yerleştirilir.}
 \end{aligned}$$

(Cevap A)

4. EBOB(24, 30, 45) = 3

Kablolar 3m uzunlukta kesilmelidir.

$$\frac{24}{3} = 8 \text{ parça}$$

$$\frac{30}{3} = 10 \text{ parça}$$

$$\frac{45}{3} = 15 \text{ parça çıkar. Toplam 33 tür.}$$

(Cevap D)

5.  $x \neq y$

$$\text{OKEK}(x, y, z) = 120$$

$x = 120$   $y = 60$   $z = 120$  alındığında  $x + y + z$ 'nin en büyük değeri bulunur.

$$120 + 60 + 120 = 300 \text{ bulunur.}$$

(Cevap B)

6.  $\text{OBEB}(x, y) = 7$

$$x = 7k \quad y = 7t$$

$$x + y = 77$$

$$7k + 7t = 77$$

$$7(k + t) = 77$$

$k + t = 11$   $k$  ile  $t$  aralarında asal olacak.

$$k = 1 \quad t = 10$$

$$k = 2 \quad t = 9$$

$$k = 3 \quad t = 8$$

$$k = 4 \quad t = 7$$

$$k = 5 \quad t = 6$$

$$k = 6 \quad t = 5$$

$$k = 7 \quad t = 4$$

$$k = 8 \quad t = 3$$

$$k = 9 \quad t = 2$$

$$k = 10 \quad t = 1$$

$x$ , 10 farklı değeri vardır.

(Cevap D)

7.

$$\begin{array}{r|l}
 16 & 20 & 2 \\
 8 & 10 & 2 \\
 4 & 5 & 2 \\
 2 & 5 & 2 \\
 1 & 5 & 5 \\
 & & 1
 \end{array}$$

$$\text{EKOK}(16, 20) = 80$$

Bulunan EKOK değeri karenin bir kenarına eşittir. Kaç tane karton olduğunu bulmak için karenin alanının dikdörtgenin alanına bölelim.

$$A = \frac{80^5 \cdot 80^4}{16 \cdot 20} = 20 \text{ tane dikdörtgen karton gereklidir.}$$

(Cevap C)

8.  $\frac{m-n}{m+n} \times \frac{5}{3}$  (içler-dışlar çarpımı yapalım)

$$13m - 13n = 5m + 5n$$

$$8m = 18n$$

$$4m = 9n$$

$$9k = 4k$$

$$\text{EBOB}(m, n) = k$$

$$\text{EKOK}(m, n) = 36k$$

$$k \cdot 36k = 324$$

$$36k^2 = 324$$

$$k^2 = 9$$

$$k = 3 \text{ bulunur.}$$

$$m + n = 9k + 4k = 13k = 13 \cdot 3 = 39 \text{ bulunur.}$$

(Cevap D)

|    |     |    |     |  |   |
|----|-----|----|-----|--|---|
| 9. | K15 | N9 | 24T |  | 2 |
|    | K15 | N9 | 12S |  | 2 |
|    | K15 | N9 | 6P  |  | 2 |
|    | K15 | N9 | 3R  |  | 3 |
|    | M5  | F3 | 1   |  | 3 |
|    | M5  | 1  |     |  | 5 |
|    | 1   |    |     |  |   |

Buna göre,  $K + N + T = 15 + 9 + 24 = 48$  bulunur.

(Cevap A)

|     |              |              |  |     |
|-----|--------------|--------------|--|-----|
| 10. | $9a = 7b$    |              |  |     |
|     | $\downarrow$ | $\downarrow$ |  |     |
|     | $7k$         | $9k$         |  |     |
|     | $7k$         | $9k$         |  | $k$ |
|     | 7            | 9            |  | 3   |
|     | 7            | 3            |  | 3   |
|     | 7            | 1            |  | 7   |
|     | 1            |              |  |     |

EBOB(7k,9k) = k  
k = 6

$$a = 7k = 7 \cdot 6 = 42$$

$$b = 9k = 9 \cdot 6 = 54$$

$$a + b = 42 + 54 = 96 \text{ bulunur.}$$

(Cevap E)

|     |                      |
|-----|----------------------|
| 11. | $m < 160$            |
|     | EBOB(m, 54) = 18 ise |
|     | $\downarrow$         |
|     | 18                   |
|     | 36                   |
|     | 72                   |
|     | 90                   |
|     | 126                  |
|     | 144                  |

6 farklı değer alır.

(Cevap B)

12. Eş parçalara ayrılacaksa EBOB'larını bulalım.

|    |    |    |    |  |   |
|----|----|----|----|--|---|
| 36 | 48 | 60 | 72 |  | 2 |
| 18 | 24 | 30 | 36 |  | 2 |
| 9  | 12 | 15 | 18 |  | 2 |
| 9  | 6  | 15 | 9  |  | 2 |
| 9  | 3  | 15 | 9  |  | 3 |
| 3  | 1  | 5  | 3  |  | 3 |
| 1  |    | 5  | 1  |  | 5 |

$$\text{EBOB}(36,48,60,72) = 12$$

Parça sayılarını bulalım.

$$\frac{36}{12} = 3 \quad \frac{48}{12} = 4 \quad \frac{60}{12} = 5 \quad \frac{72}{12} = 6$$

Kesme sayısı parça sayısının bir eksiğidir.

$$3 - 1 = 2 \quad \text{Toplam } 2 + 3 + 4 + 5 = 14 \text{ kesme iş-}$$

$$4 - 1 = 3 \quad \text{lemi yapılmıştır.}$$

$$5 - 1 = 4 \quad \text{Toplam } 3 \cdot 14 = 42 \text{ TL verilir.}$$

$$6 - 1 = 5$$

(Cevap C)

13. a ve b aralarında asal ise EBOB'ları 1, EKOK'ları sayıların çarpımına eşittir. Buna göre, EBOB 1 ise EKOK 132'dir.

$$a \cdot b = 132 \text{ ise } a + b = 11 + 12 = 23 \text{ bulunur.}$$

$$\begin{array}{cc} \downarrow & \downarrow \\ 11 & 12 \end{array}$$

(Cevap E)

|     |    |    |  |   |
|-----|----|----|--|---|
| 14. | 48 | 60 |  | 2 |
|     | 24 | 30 |  | 2 |
|     | 12 | 15 |  | 2 |
|     | 6  | 15 |  | 2 |
|     | 3  | 15 |  | 3 |
|     | 1  | 5  |  | 5 |
|     | 1  |    |  |   |

$$\text{EBOB}(48,60) = 12$$

$$\frac{48}{12} = 4 \quad \frac{60}{12} = 5$$

4 + 5 = 9 tane öğrenci vardır.

(Cevap A)

|     |          |         |  |     |
|-----|----------|---------|--|-----|
| 15. | $a = 3k$ | $b = k$ |  |     |
|     | $3k$     | $k$     |  | $k$ |
|     | 3        | 1       |  | 3   |
|     | 1        |         |  |     |

EBOB(3k, k) = k  
k = 14  
a = 3 · 14 = 42  
b = k = 14

$$42 - 14 = 28$$

$$42 + 14 = 56$$

$$\text{EBOB}(28,56) = 28 \text{ bulunur.}$$

(Cevap B)

|     |    |    |    |  |   |
|-----|----|----|----|--|---|
| 16. | 12 | 15 | 18 |  | 2 |
|     | 6  | 15 | 9  |  | 2 |
|     | 3  | 15 | 9  |  | 3 |
|     | 1  | 5  | 3  |  | 3 |
|     |    | 5  | 1  |  | 5 |
|     | 1  |    |    |  |   |

$$\text{EKOK}(12,15,18) = 180$$

$$180 + 4 = 184 \text{ bulunur.}$$

(Cevap D)

1.  $x, y \in \mathbb{Z}^+$  $x = 2, y = 1$  değerleri verilirse,

$$K = \frac{x}{y} = \frac{2}{1} = 2$$

$$L = \frac{x+1}{y} = \frac{2+1}{1} = 3$$

$$M = \frac{x}{y+3} = \frac{2}{1+3} = \frac{2}{4} = \frac{1}{2} \text{ olur.}$$

Buradan  $M < K < L$  olur.

(Cevap D)

2.  $a, b, c \in$ 

$$a < 0 < b < c \Rightarrow b < c \Rightarrow \frac{b}{c} < \frac{c}{c} \Rightarrow \frac{b}{c} < 1 \dots (*)$$

$$A) \frac{a+b}{c} < \frac{a}{c} + 1 \Rightarrow \frac{a}{c} + \frac{b}{c} < \frac{a}{c} + 1 \Rightarrow \frac{b}{c} < 1$$

A seçeneği (\*) eşitsizliğini sağladığı için doğrudur.

(Cevap A)

$$3. \frac{\left(\frac{1}{2}\right)^{-4}}{5} = \frac{2^4 - 1}{5} = \frac{16 - 1}{5} = \frac{15}{5} = 3$$

(Cevap B)

$$4. \frac{\frac{1}{\binom{1}{3}} + \frac{1}{\binom{1}{3}}}{\frac{1}{\binom{1}{3}} - \frac{1}{\binom{1}{3}}} = \frac{\frac{3+1}{3}}{\frac{3-1}{3}} = \frac{\frac{4}{3}}{\frac{2}{3}} = \frac{4}{3} \cdot \frac{3}{2} = 2$$

(Cevap D)

$$5. \frac{0,02 + 0,005}{0,05} = \frac{0,025}{0,05} = \frac{25}{50} = \frac{1}{2}$$

(Cevap A)

6.  $k$  sayısının en fazla olması için  $\frac{13}{4} - k$  işleminin sonucunun en küçük pozitif tamsayıya yani 1 e eşit olması gerekir. Buna göre,

$$\frac{13}{4} - k = 1 \Rightarrow k = \frac{13}{4} - \frac{1}{1}$$

$$k = \frac{13-4}{4} = \frac{9}{4} = \frac{9 \cdot 25}{4 \cdot 25} = \frac{225}{100} = 2,25 \text{ bulunur.}$$

(Cevap E)

$$7. \left(\frac{0,04}{25}\right)^{-\frac{1}{2}} = \left(\frac{\frac{4}{100}}{\frac{2500}{625}}\right)^{-\frac{1}{2}} = \left(\frac{1}{5^4}\right)^{-\frac{1}{2}} = (5^{-4})^{-\frac{1}{2}} = 5^2 = 25$$

(Cevap C)

8.  $\frac{1}{2} = 0,5$  olduğundan

$$\frac{0,3}{\frac{1}{2}} = \frac{0,3}{0,5} = \frac{3}{5} = \frac{3 \cdot 2}{5 \cdot 2} = \frac{6}{10} = 0,6 \text{ olur.}$$

$$0,6 + 0,5 = 1,1$$

(Cevap D)

9.  $0,1 = 20 \cdot x \rightarrow x = \frac{0,1}{20} = \frac{1}{200} = \frac{5}{1000} = 0,005$  olur.

(Cevap C)

10.  $3 - \frac{3}{1 + \frac{2}{1 - \frac{1}{3}}} = 3 - \frac{2}{1 + 2 \cdot \frac{3}{2}}$

$$= 3 - \frac{2}{1+3}$$

$$= 3 - \frac{1}{2} = \frac{5}{2}$$

(Cevap B)

11.  $\frac{4}{0,01} + \frac{0,4}{0,04}$

Virgülden sonraki basamak sayısı eşitlenirse

$$\frac{400}{1} + \frac{40}{4} = 400 + 10 = 410 \text{ dur.}$$

(Cevap E)

12.

$$a = \frac{9}{11} \quad b = \frac{90}{111} \quad c = \frac{900}{1111}$$

$$a = \frac{900}{1100} \quad b = \frac{900}{1110} \quad c = \frac{900}{1111}$$

$$c < b < a$$

(Cevap E)

13. Verilen sayıları sayı doğrusunda gösterelim.

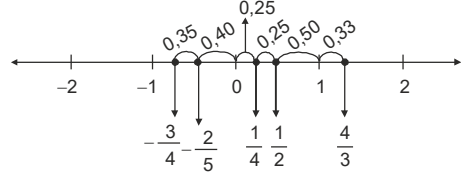
Yukarıdaki sayı doğrusuna göre sıfıra en yakın olan sayı  $\frac{1}{4}$ 'tür.

(Cevap A)

14.  $= \frac{(0,0006)(0,08)}{0,048} = \frac{6 \cdot 10^{-4} \cdot 8 \cdot 10^{-2}}{48 \cdot 10^{-3}}$

$$= \frac{48 \cdot 10^{-6}}{48 \cdot 10^{-3}} = 10^{-6} \cdot 10^3 = 10^{-3} \text{ bulunur.}$$

(Cevap A)

15.

$$12 \cdot \left( \frac{1}{2} + \frac{1}{3} + \frac{1}{4} \right)$$

$$= 12 \cdot \frac{1}{2} + 12 \cdot \frac{1}{3} + 12 \cdot \frac{1}{4} = 6 + 4 + 3 = 13$$

(Cevap E)

16.

$$1 + \frac{4}{1 - \frac{1}{3}} = 1 + \frac{4}{\frac{2}{3}}$$

$$= 1 + \frac{2}{1} \cdot \frac{3}{2} = 1 + 6 = 7$$

(Cevap B)



$$1. \left(\frac{1}{1} + \frac{1}{6}\right) \left(\frac{1}{1} + \frac{1}{7}\right) \left(\frac{1}{1} + \frac{1}{8}\right) \dots \left(\frac{1}{1} + \frac{1}{a}\right) = \frac{13}{3}$$

$$\left(\frac{6+1}{6}\right) \left(\frac{7+1}{7}\right) \left(\frac{8+1}{8}\right) \dots \left(\frac{a+1}{a}\right) = \frac{13}{3}$$

$$\frac{7}{6} \cdot \frac{8}{7} \cdot \frac{9}{8} \dots \frac{a+1}{a} = \frac{13}{3}$$

$$\frac{a+1}{6} = \frac{13}{3}$$

(İçler dışlar çarpımı yapalım.)

$$a + 1 = 26$$

$$a = 25$$

(Cevap C)

$$2. \frac{1 - \frac{1}{2}}{\frac{7}{2} - \frac{1}{1 - \frac{1}{2}}} = \frac{\frac{1}{2}}{\frac{7}{2} - \frac{1}{\frac{1}{2}}} = \frac{\frac{1}{2}}{\frac{7}{2} - 2} = \frac{\frac{1}{2}}{\frac{3}{2}} = \frac{1}{2} \cdot \frac{2}{3} = \frac{1}{3}$$

(Cevap D)

$$3. = \frac{1,5}{21} \cdot \left(\frac{1}{2,5} - \frac{3}{0,5}\right) = \frac{15}{210} \cdot \left(\frac{10}{25} - \frac{30}{5}\right)$$

$$= \frac{1}{14} \cdot \frac{-10}{25} = \frac{-10}{14 \cdot 25} = \frac{-10}{350} = \frac{-40}{100} = -0,40 = -0,4$$

(Cevap B)

$$4. \left(\frac{2}{3} + \frac{1}{2}\right) \cdot \frac{2}{7} = \frac{7}{6} \cdot \frac{2}{7}$$

$$\left(\frac{1}{4} - \frac{1}{5}\right) \cdot \frac{20}{3} = \frac{1}{20} \cdot \frac{20}{3}$$

$$= \frac{1}{3} = \frac{1}{3} \cdot \frac{3}{1}$$

$$= 1 \text{ bulunur.}$$

(Cevap E)

$$5. \frac{(0,4)^2 + (0,2)^2}{(0,6)^2 + (0,4)^2} = \frac{0,16 + 0,04}{0,36 + 0,16} = \frac{0,20}{0,52}$$

$$= \frac{20}{52}$$

$$= \frac{5}{13} \text{ bulunur.}$$

(Cevap D)

$$6. \frac{51}{56} + \frac{0,1}{1,2 - \frac{2}{25}} = \frac{51}{56} + \frac{0,1}{\frac{12}{10} - \frac{2}{25}}$$

$$= \frac{51}{56} + \frac{0,1}{\frac{120 - 8}{100}}$$

$$= \frac{51}{56} + \frac{0,1}{112}$$

$$= \frac{51}{56} + \frac{1}{1120}$$

$$= \frac{51}{56} + \frac{10}{1120}$$

$$= \frac{51}{56} + \frac{5}{56}$$

$$= \frac{56}{56} = 1 \text{ bulunur.}$$

(Cevap C)

$$7. \frac{2,4}{0,8 + \frac{2}{5}} - 0,05 = \frac{2,4}{0,8 + 0,4} = 0,05$$

$$= \frac{2,4}{1,2} = 0,05$$

$$= 2 - 0,05$$

$$= 1,95 \text{ bulunur.}$$

(Cevap D)

$$8. \left(\frac{1}{3} + \frac{1}{4}\right) \cdot \frac{2}{7} = \frac{7}{12} \cdot \frac{2}{7}$$

$$\left(\frac{1}{4} - \frac{1}{5}\right) \cdot \frac{5}{2} = \frac{1}{20} \cdot \frac{5}{2}$$

$$= \frac{1}{6} = \frac{1}{6} \cdot \frac{8}{8}$$

$$= \frac{1}{6} \cdot \frac{8}{1}$$

$$= \frac{4}{3} \text{ bulunur.}$$

(Cevap A)

$$9. \frac{(0,002)^2 + (0,003)^2}{(0,005)^2 + (0,006)^2} = \frac{0,000004 + 0,000009}{0,000025 + 0,000036}$$

$$= \frac{4+9}{25+36}$$

$$= \frac{13}{61} \text{ bulunur.}$$

(Cevap B)

$$10. 10 + \frac{7}{3 + \frac{1}{2}} = 10 + \frac{7}{\frac{6+1}{2}}$$

$$= 10 + \frac{7}{\frac{7}{2}}$$

$$= 10 + 7 \cdot \frac{2}{7}$$

$$= 10 + 2$$

$$= 12 \text{ bulunur.}$$

(Cevap C)

$$11. 15 + \frac{5}{3 - \frac{1}{2}} = 15 + \frac{5}{\frac{6-1}{2}}$$

$$= 15 + \frac{5}{\frac{5}{2}}$$

$$= 15 + 5 \cdot \frac{2}{5}$$

$$= 15 + 2$$

$$= 17 \text{ bulunur.}$$

(Cevap C)

$$12. \left(\frac{4}{3} - \frac{1}{5}\right) \cdot \left(1 + \frac{13}{17}\right) = \frac{20-3}{15} \cdot \frac{17+13}{17}$$

$$= \frac{17}{15} \cdot \frac{30}{17}$$

$$= 2 \text{ bulunur.}$$

(Cevap B)

$$13. \frac{3}{7} + \frac{1}{5} + \frac{2}{15} = A$$

$$+ \frac{4}{7} + \frac{14}{5} - \frac{2}{15} = B \text{ olsun.}$$

$$\frac{7}{7} + \frac{15}{5} - \frac{0}{15} = A + B$$

$$4 = A + B$$

$$B = 4 - A$$

(Cevap E)

$$14. 3 - \frac{1}{5} : \left(3 - \frac{1}{5}\right) = 3 - \frac{1}{5} : \frac{14}{5}$$

$$= 3 - \frac{1}{5} \cdot \frac{5}{14}$$

$$= 3 - \frac{1}{14}$$

$$= \frac{42-1}{14}$$

$$= \frac{41}{14} \text{ bulunur.}$$

(Cevap C)

$$15. \frac{3}{4} = \frac{3}{4} \cdot \frac{1}{5} = \frac{3}{20}$$

$$\frac{2}{3} = 2 \cdot \frac{5}{3} = \frac{10}{3}$$

$$\frac{3}{20} : \frac{10}{3} = \frac{3}{20} \cdot \frac{3}{10} = \frac{9}{200} \text{ bulunur.}$$

(Cevap B)

$$16. -2 + \frac{1}{1 - \frac{1}{1 + \frac{1}{3}}} : \frac{1}{2} = -2 + \frac{1}{1 - \frac{1}{\frac{4}{3}}} : \frac{1}{2}$$

$$= -2 + \frac{1}{1 - \frac{3}{4}} : \frac{1}{2}$$

$$= -2 + \frac{1}{\frac{1}{4}} : \frac{1}{2}$$

$$= -2 + 4 \cdot 2$$

$$= -2 + 8$$

$$= 6 \text{ bulunur.}$$

(Cevap E)

$$1. \quad 64^{10} + 16^{16} = x \cdot 4^{30}$$

Tabanlarını 4 de eşitlesek

$$(4^3)^{10} + (4^2)^{16} = x \cdot 4^{30}$$

$$4^{30} + 4^{32} = x \cdot 4^{30}$$

$4^{30}$  parantezine alırsak

$$4^{30}(1 + 4^2) = x \cdot 4^{30}$$

$$1 + 16 = x$$

$$x = 17$$

(Cevap E)

$$2. \quad \frac{2 \cdot 10^{-3} + 4 \cdot 10^{-4}}{6 \cdot 10^{-4}}$$

$10^{-4}$  parantezine alırsak,

$$= \frac{10^4 \cdot (2 \cdot 10^1 + 4)}{6 \cdot 10^4} = \frac{20 + 4}{6} = \frac{24}{6} = 4$$

(Cevap E)

$$3. \quad \frac{2}{a} = \frac{3}{b^{-1}}$$

$$\frac{2}{a} = \frac{3}{\frac{1}{b}}$$

$$\frac{2}{a} = 3 \cdot b$$

$$\frac{2}{3} = \frac{3a \cdot b}{3} \Rightarrow \frac{2}{3} = a \cdot b$$

(Cevap C)

$$4. \quad x^2 = 81^y$$

$$x^3 = 27^z$$

$x^2 = 81^y$  (Üsleri eşitleyelim.)

$$x^2 = (9^2)^y$$

$$x^2 = (9^y)^2$$

$$\boxed{x = 9^y}$$

$x^3 = 27^z$  (Üsleri eşitleyelim.)

$$x^3 = (3^3)^z$$

$$x^3 = (3^z)^3$$

$$\boxed{x = 3^z}$$

$x = 9^y = 3^z$  ise,

$$9^y = 3^z$$

$$(3^2)^y = 3^z$$

$$3^{2y} = 3^z \Rightarrow 2y = z \Rightarrow \frac{y}{z} = \frac{1}{2}$$

(Cevap A)

5.

$$\begin{aligned} &= \frac{4^{-2} - 9^{-2}}{(6^{-2})^2} = \frac{\frac{1}{(4^2)} - \frac{1}{(9^2)}}{6^{-4}} \\ &= \frac{81 - 16}{(4 \cdot 9)^2} = \frac{65}{(36)^2} = \frac{65}{6^4} \cdot 6^4 \\ &= \frac{65}{6^4} \cdot 6^4 = 65 \text{ bulunur.} \end{aligned}$$

(Cevap E)

6.

$$\begin{aligned} &= \frac{0,9 + 2,6}{2,7 \cdot 10^{-1} + 8 \cdot 10^{-2}} = \frac{3,5}{27 \cdot 10^{-2} + 8 \cdot 10^{-2}} \\ &= \frac{3,5}{35 \cdot 10^{-2}} = \frac{35 \cdot 10^{-1}}{35 \cdot 10^{-2}} \\ &= 10^{-1} \cdot 10^2 = 10^1 = 10 \text{ bulunur.} \end{aligned}$$

(Cevap D)

7.

$$\begin{aligned} &\Rightarrow 3^{-x} \cdot 6^y = 24 \Rightarrow \frac{1}{3^x} \cdot 2^y \cdot 3^y = 8 \cdot 3 \\ &\Rightarrow 2^y \cdot \frac{3^y}{3^x} = 8 \cdot 3 \Rightarrow 2^y \cdot 3^y \cdot 3^{-x} = 8 \cdot 3 \\ &\Rightarrow 2^y \cdot 3^{y-x} = 2^3 \cdot 3^1 \end{aligned}$$

Buna göre,  $2^y = 2^3$  ve  $3^{y-x} = 3^1$   
 $y = 3$  ve  $y - x = 1$

$y$ 'yi yerine yazalım.

$$3 - x = 1 \Rightarrow x = 2 \text{ bulunur.}$$

$$x + y = 3 + 2 = 5 \text{ bulunur.}$$

(Cevap C)

8.

$$27^6 = (3^3)^6 = 3^{18} = 9^9 \text{ bulunur.}$$

$9^9$  sayısı 9 tabanına göre yazıldığında üssün bir fazlası kadar basamaklıdır. Buna göre  $9^9$  sayısı 9 tabanında  $9 + 1 = 10$  basamaklı bir sayıdır.

(Cevap A)

9. 
$$\left. \begin{array}{l} 1) 2^a = b + 3 \\ 2) 2^{-a} = b - 3 \end{array} \right\} 2. \text{ denklemleri kullanalım.}$$

$$\Rightarrow 2^{-a} = b - 3 \Rightarrow \frac{1}{2^a} = b - 3 \Rightarrow 2^a = \frac{1}{b - 3}$$

Denklemleri eşitleyelim.

$$\frac{b+3}{1} \cdot \frac{1}{b-3}$$

$$(b+3)(b-3) = 1$$

$$b^2 - 9 = 1 \Rightarrow b^2 = 10 \text{ bulunur.}$$

(Cevap B)

10. 
$$\frac{2^{-1}}{2^{-2} + 4^{-1}} = \frac{\frac{1}{2}}{\frac{1}{4} + \frac{1}{4}} = \frac{\frac{1}{2}}{\frac{1}{2}} = \frac{1}{2} \cdot \frac{2}{1} = 1$$

(Cevap A)

11. 
$$6^{x+1} = 3^{x+3}$$

$$6^x \cdot 6 = 3^x \cdot 27$$

$$\frac{6^x}{3^x} = \frac{27}{6}$$

$$2^x = \frac{9}{2}$$

$$2^x \cdot 2 = \frac{9}{2} \cdot 2$$

$$2^{x+1} = 9$$

(Cevap E)

12. 
$$\left(\frac{2^x}{2^2}\right)^x - \frac{1}{x} = 0$$

$$\frac{2^{x^2}}{2^{2x}} = \frac{1}{2}$$

$$2^{x^2-2x} = 2^{-1}$$

$$x^2 - 2x = -1 \Rightarrow x^2 - 2x + 1 = 0 \Rightarrow (x-1)^2 = 0$$

Buna göre  $x = 1$  bulunur.

(Cevap E)

13. 
$$A = 4^3 \cdot 25^4$$

$$A = (2^2)^3 \cdot (5^2)^4$$

$$A = 2^6 \cdot 5^8$$

$$A = 2^6 \cdot 5^6 \cdot 5^2$$

$$A = 25 \cdot (2 \cdot 5)^6$$

$$A = 25 \cdot 10^6$$

A sayısı 8 basamaklıdır.

(Cevap C)

14. 
$$5 \cdot 10^{-2} + 15 \cdot 10^{-2}$$

$$= 10^{-2}(5 + 15)$$

$$= \frac{1}{10^2} \cdot \frac{1}{5} \cdot 20 = \frac{1}{5} = 0,2$$

(Cevap A)

15. 
$$\frac{2^a + 2^a + 2^a + 2^a}{(6^a) \cdot (2 \cdot 3)^a} = \frac{4}{9}$$

$$\Rightarrow \frac{4 \cdot 2^a}{2^a \cdot 3^a} = \frac{4}{9} \Rightarrow \frac{1}{3^a} = \frac{1}{9}$$

$$3^a = 9$$

$$3^a = 3^2$$

$$a = 2$$

(Cevap D)

16. 
$$\frac{2^{-6}}{4^{-4}} = \frac{2^{-6}}{(2^2)^{-4}} = \frac{2^{-6}}{2^{-8}}$$

$$= 2^{-6+8} = 2^2 = 4$$

(Cevap E)

www.akademidenizi.com.tr

$$1. \frac{3 \cdot 10^6 - 2 \cdot 10^6}{4 \cdot 10^5} = \frac{10^6 (3 - 2)}{4 \cdot 10^5} = \frac{10^6 \cdot 1}{4 \cdot 10^5} = \frac{10}{4} = \frac{5}{2}$$

(Cevap B)

$$2. \begin{aligned} 3^4, 3^\pi, 2^\pi \\ 3^\pi &= 3^{3.14} \\ 2^\pi &= 2^{3.14} \\ 3^4 &= 81 \\ 2^\pi &< 3^\pi < 3^4 \end{aligned}$$

(Cevap A)

$$3. \begin{aligned} a_n &= \begin{cases} 1, & n=1 \\ 2a_{n-1}, & n \geq 2 \end{cases} \\ a_1 &= 1 \\ a_2 &= 2a_1 = 2 \\ a_3 &= 2a_2 = 2 \cdot 2 = 4 \\ a_4 &= 2a_3 = 8 \\ \frac{a_3 + a_4}{a_2} &= \frac{4 + 8}{2} = 6 \text{ bulunur.} \end{aligned}$$

(Cevap D)

$$4. \begin{aligned} &= \frac{10^{-3} + 20^{-3}}{15^{-3} + 30^{-3}} = \frac{10^{-3} + (2 \cdot 10)^{-3}}{15^{-3} + (2 \cdot 15)^{-3}} \\ &= \frac{10^{-3} + 2^{-3} \cdot 10^{-3}}{15^{-3} + 2^{-3} \cdot 15^{-3}} \\ &= \frac{10^{-3} (1 + 2^{-3})}{15^{-3} (1 + 2^{-3})} = \frac{10^{-3}}{15^{-3}} \\ &= \left( \frac{2}{3} \right)^{-3} = \left( \frac{3}{2} \right)^3 = \frac{27}{8} \end{aligned}$$

(Cevap E)

$$5. \begin{aligned} &= \frac{(0,M)^3 \cdot (0,0M)^2}{N^2 \cdot (0,N)^2} \\ &= \frac{\frac{M}{10} \cdot \frac{M}{10} \cdot \frac{M}{10} \cdot \frac{N}{10} \cdot \frac{N}{10}}{N \cdot N \cdot \frac{M}{100} \cdot \frac{M}{100}} \\ &= \frac{M \cdot M \cdot M}{10 \cdot 10 \cdot 10 \cdot N \cdot N} \cdot \frac{100 \cdot 100 \cdot N \cdot N}{10 \cdot 10 \cdot M \cdot M} = 0, M \end{aligned}$$

(Cevap B)

$$6. \begin{aligned} (25)^2 \cdot (80)^3 \\ 2 \text{ ve } 5 \text{ tabanında yazalım.} \\ \Rightarrow (5^2)^2 \cdot (5 \cdot 16)^3 \Rightarrow 5^4 \cdot 5^3 (2^4)^3 \\ \Rightarrow 5^7 \cdot 2^{12} \text{ (çarpımının içinde kaç tane 10 olduğunu bulalım.)} \\ \Rightarrow 5^7 \cdot 2^7 \cdot 2^5 \Rightarrow (5 \cdot 2)^7 \cdot 2^5 \Rightarrow 10^7 \cdot 2^5 \Rightarrow 32 \cdot 10^7 \end{aligned}$$

Çarpımın sonucu 9 basamaklıdır.

(Cevap C)

$$7. \begin{aligned} 4^{x+y} &= 32 \\ 9^{x-y} &= 27 \\ (2^2)^{x+y} &= 2^5 \Rightarrow 2^{2x+2y} = 2^5 \\ (3^2)^{x-y} &= 3^3 \Rightarrow 3^{2x-2y} = 3^3 \\ \text{Üslü denklemlerde tabanlar eşitse üslerde eşittir.} \\ 2x + 2y &= 5 \\ + 2x - 2y &= 3 \\ \hline 4x &= 8 \\ x &= 2 \\ 2 \cdot 2 + 2y &= 5 \\ 4 + 2y &= 5 \\ 2y &= 1 \\ y &= \frac{1}{2} \end{aligned}$$

$$\text{Buradan } x \cdot y = 2 \cdot \frac{1}{2} = 1 \text{ bulunur.}$$

(Cevap A)

$$8. \begin{aligned} \Rightarrow \frac{3^{x^2-y^2}}{9^{x^2+xy}} &= \frac{1}{3} \\ \Rightarrow \frac{3^{x^2-y^2}}{(3^2)^{x^2+xy}} &= \frac{1}{3} \\ \Rightarrow \frac{3^{x^2-y^2}}{3^{2x^2+2xy}} &= 3^{-1} \\ \Rightarrow 3^{x^2-y^2-2x^2-2xy} &= 3^{-1} \end{aligned}$$

(Cevap C)

9.  $\left(\frac{3}{2}\right)^x = \left(\frac{4}{9}\right)^{2x-1} \Rightarrow \left(\frac{3}{2}\right)^x = \left(\left(\frac{2}{3}\right)^2\right)^{2x-1}$   
 $\Rightarrow \left(\frac{3}{2}\right)^x = \left(\left(\frac{3}{2}\right)^{-2}\right)^{2x-1} \Rightarrow \left(\frac{3}{2}\right)^x = \left(\frac{3}{2}\right)^{-4x+2}$   
 $x = -4x + 2$   
 $5x = 2$   
 $x = \frac{2}{5}$

(Cevap A)

10.  $= 2^{-7} \cdot (3 \cdot 2^8 - 5 \cdot 2^6)$   
 $= 3 \cdot 2^1 - 5 \cdot 2^{-1} = 6 - \frac{5}{2} = \frac{7}{2}$

(Cevap B)

11.  $= \frac{0,1}{(0,2)^2} - \frac{0,2}{(0,5)^2}$   
 $= \frac{0,1}{0,04} - \frac{0,2}{0,25} = \frac{10}{4} - \frac{20}{5}$   
 $= \frac{5}{2} - \frac{4}{5} = \frac{25-8}{10} = \frac{17}{10} = 1,7$

(Cevap D)

12.  $F = 2 + 2^x \Rightarrow 2^x = F - 2 \dots (I)$   
 $Y = 1 - 2^{-x} \Rightarrow 2x = \frac{1}{1-y} \dots (II)$   
 (I) ve (II) denklemlerinden  
 $F - 2 = \frac{1}{1-Y} \Rightarrow 1 - Y = \frac{1}{F-2} \Rightarrow Y = 1 - \frac{1}{F-2}$   
 $\Rightarrow Y = \frac{F-3}{F-2}$  olur.

(Cevap B)

13.  $\frac{2^5 \cdot 5^3}{\left(\frac{1}{10}\right)^{-2}} = \frac{2^2 \cdot 2^3 \cdot 5^3}{10^2} = \frac{4 \cdot 10^3}{10^2} = 4 \cdot 10 = 40$  bulunur.

(Cevap A)

14.  $\frac{3^2 + 3^1 + 3^0}{2^3 + 2^2 + 2^0} = \frac{9 + 3 + 1}{8 + 4 + 1} = \frac{13}{13} = 1$  bulunur.

(Cevap E)

15.  $\frac{7^x + 7^x}{14^x} = 8^{-3}$   
 $\frac{2 \cdot 7^x}{14^x} = 8^{-3}$   
 $2 \cdot \left(\frac{7}{14}\right)^x = 8^{-3} \Rightarrow$   
 $2 \cdot \frac{1}{2^x} = 8^{-3}$   
 $2^{1-x} = (2^3)^{-3} \Rightarrow$   
 $2^{1-x} = 2^{-9}$   
 $1 - x = -9$   
 $x = 10$  bulunur.

(Cevap B)

16.  $\frac{4^0 + 4^1 + 4^{\frac{3}{2}}}{3^0 + 3^{-1} + 3^{-2}} = \frac{1 + 4 + (2^2)^{\frac{3}{2}}}{1 + \frac{1}{3} + \frac{1}{9}}$   
 $= \frac{1 + 4 + 8}{\frac{9 + 3 + 1}{9}}$   
 $= \frac{13}{\frac{13}{9}} = 13 \cdot \frac{9}{13} = 9$  bulunur.

(Cevap E)

AKADEMİ DENİZİ YAYINCILIK

$$1. \frac{\sqrt{192} - \sqrt{108}}{\sqrt{27}} = \frac{\sqrt{64 \cdot 3} - \sqrt{36 \cdot 3}}{\sqrt{9 \cdot 3}}$$

$$= \frac{8\sqrt{3} - 6\sqrt{3}}{3\sqrt{3}} = \frac{2\sqrt{3}}{3\sqrt{3}} = \frac{2}{3}$$

(Cevap D)

$$2. 2(\sqrt{2} + 1) - \sqrt{8} = 2\sqrt{2} + 2 - 2\sqrt{2}$$

$$= 2 \text{ olur.}$$

(Cevap B)

$$3. \frac{\sqrt{20} + \sqrt{45}}{\sqrt{5}} = \frac{\sqrt{4 \cdot 5} + \sqrt{9 \cdot 5}}{\sqrt{5}}$$

$$= \frac{2\sqrt{5} + 3\sqrt{5}}{\sqrt{5}} = \frac{5\sqrt{5}}{\sqrt{5}} = 5$$

(Cevap A)

$$4. \frac{2\sqrt{27} + \sqrt{3}}{\sqrt{12}} = \frac{2\sqrt{3 \cdot 9} + \sqrt{3}}{\sqrt{4 \cdot 3}}$$

$$= \frac{2 \cdot 3\sqrt{3} + \sqrt{3}}{2\sqrt{3}}$$

$$= \frac{6\sqrt{3} + \sqrt{3}}{2\sqrt{3}}$$

$$= \frac{\sqrt{3}(6+1)}{2\sqrt{3}} = \frac{7}{2}$$

(Cevap B)

$$5. \sqrt{\frac{1}{16}} \cdot \sqrt{0,64}$$

$$= \sqrt{\frac{1}{4^2}} \cdot \sqrt{\frac{64}{100}} = \frac{1}{4} \cdot \sqrt{\frac{8^2}{10^2}}$$

$$= \frac{1}{4} \cdot \frac{8}{10} = \frac{1}{5} = 0,2$$

(Cevap A)

$$6. a^3 = \sqrt[3]{12 \cdot b}$$

$$a^3 = 12 \cdot b$$

$$a^3 = 3 \cdot 4 \cdot b$$

$$a^3 = 3 \cdot 2^2 \cdot b$$

Eşitliğin her iki tarafının küpünü alalım.

$$\underbrace{(3 \cdot 2)^3}_a = 3 \cdot 2^2 \cdot \underbrace{(3^2 \cdot 2)}_b$$

$$b = 3^2 \cdot 2$$

$$b = 18$$

(Cevap D)

$$7. = \sqrt{\frac{1}{6} - \frac{2}{9} + \frac{1}{12}} = \sqrt{\frac{6-8+3}{36}}$$

$$= \sqrt{\frac{9-8}{36}} = \sqrt{\frac{1}{36}} = \frac{1}{6} \text{ bulunur.}$$

(Cevap B)

$$8. \Rightarrow 2^{\sqrt{x}} \cdot 4^{\sqrt{x}} = 4$$

$$\Rightarrow 2^{\sqrt{x}} \cdot (2^2)^{\sqrt{x}} = 4$$

$$\Rightarrow 2^{\sqrt{x}} \cdot 2^{2\sqrt{x}} = 4$$

$$\Rightarrow 2^{3\sqrt{x}} = 2^2 \Rightarrow \frac{3\sqrt{x}}{3} = \frac{2}{3}$$

$$\Rightarrow \sqrt{x} = \frac{2}{3} \Rightarrow (\sqrt{x})^2 = \left(\frac{2}{3}\right)^2$$

$$\Rightarrow x = \frac{4}{9} \text{ bulunur.}$$

(Cevap E)

9.

$$\begin{aligned}
&= 3x - \frac{3x + 5\sqrt{x}}{\sqrt{x}} \\
&= 3x - \frac{3x\sqrt{x} + 5x}{x} = 3x - \frac{x(3\sqrt{x} + 5)}{x} \\
&= 3x - 3\sqrt{x} - 5 = 3(\underbrace{x - \sqrt{x}}_5) - 5 \\
&= 3 \cdot 5 - 5 = 15 - 5 = 10 \text{ bulunur.}
\end{aligned}$$

(Cevap B)

$$\begin{aligned}
10. \quad &(\sqrt{2}-1) \cdot \left( \frac{\sqrt{2}+1}{\sqrt{2}-1} - 1 \right) = (\sqrt{2}-1) \cdot \frac{(\sqrt{2}+1)}{(\sqrt{2}-1)} - (\sqrt{2}-1) \\
&= \sqrt{2} + 1 - \sqrt{2} + 1 = 2
\end{aligned}$$

(Cevap B)

$$\begin{aligned}
11. \quad &\frac{\sqrt[3]{5}}{\sqrt{5}} = 5^x \Rightarrow \left( \frac{\sqrt[3]{5}}{\sqrt{5}} \right)^6 = (5^x)^6 \\
&\frac{5^2}{5^3} = 5^{6x} \\
5^{2-3} &= 5^{6x} \\
5^{-1} &= 5^{6x} \Rightarrow 6x = -1 \\
&\Rightarrow x = -\frac{1}{6}
\end{aligned}$$

(Cevap C)

$$\begin{aligned}
12. \quad &\sqrt{32} = \sqrt{4^2 \cdot 2} = 4\sqrt{2} \\
&\sqrt{18} = \sqrt{3^2 \cdot 2} = 3\sqrt{2} \\
&\sqrt{32} + \sqrt{18} - \sqrt{2} = 4\sqrt{2} + 3\sqrt{2} - \sqrt{2} \\
&= (4 + 3 - 1) \cdot \sqrt{2} = 6\sqrt{2}
\end{aligned}$$

(Cevap E)

$$13. \quad \sqrt{54} = \sqrt{2} \cdot \sqrt{27} = \sqrt{2} \cdot 3\sqrt{3}$$

$$\sqrt{24} = \sqrt{2} \cdot \sqrt{12} = \sqrt{2} \cdot 2\sqrt{3} \text{ yazılırsa}$$

$$\frac{\sqrt{2} \cdot 3\sqrt{3} - \sqrt{2} \cdot 2\sqrt{3}}{\sqrt{2}} = \frac{\sqrt{2}(3\sqrt{3} - 2\sqrt{3})}{\sqrt{2}} = \sqrt{3}$$

(Cevap B)

$$14. \quad x < 0 \text{ olduğundan } \sqrt{x^2} = |x| = -x \text{ olarak çıkar.}$$

$$\begin{aligned}
&\frac{-x\sqrt{y} + xy\sqrt{y}}{x\sqrt{y}} = \frac{x\sqrt{y}(-1+y)}{x\sqrt{y}} \\
&= -1 + y = y - 1
\end{aligned}$$

(Cevap B)

$$\begin{aligned}
15. \quad &\frac{\sqrt[3]{0,016}}{\sqrt[3]{0,002}} = \sqrt[3]{\frac{0,016}{0,002}} \\
&= \sqrt[3]{\frac{16}{2}} \\
&= \sqrt[3]{8} \\
&= 2
\end{aligned}$$

(Cevap D)

$$\begin{aligned}
16. \quad &a \cdot b = b \quad b \cdot c = a \\
&a = 1 \quad b \cdot c = 1 \\
&\quad \quad \quad b = \frac{1}{c} \\
&a + b = 1 + \frac{1}{c} = \frac{c+1}{c}
\end{aligned}$$

(Cevap C)



$$1. = \sqrt[3]{\left(\frac{1}{8}\right)^{-1}} = \sqrt[3]{\left(\frac{1}{2^3}\right)^{-1}} \\ = \sqrt[3]{(2^{-3})^{-1}} = \sqrt[3]{2^3} = 2 \text{ bulunur.}$$

(Cevap E)

$$2. = \frac{12}{\sqrt{3}} + \frac{4}{\sqrt{3}+2} \\ \frac{(\sqrt{3})}{(\sqrt{3})} \frac{(2-\sqrt{3})}{(2-\sqrt{3})} \\ = \frac{12\sqrt{3}}{3} + \frac{8-4\sqrt{3}}{1} \\ = 4\sqrt{3} - 4\sqrt{3} + 8 = 8 \text{ bulunur.}$$

(Cevap A)

$$3. \frac{\sqrt{60}}{\sqrt{20} \cdot \sqrt{27}} \\ = \frac{\sqrt{2^2 \cdot 15}}{\sqrt{2^2 \cdot 5} \cdot \sqrt{3^3}} \\ = \frac{2\sqrt{3} \cdot \sqrt{5}}{2\sqrt{5} \cdot 3\sqrt{3}} = \frac{1}{3}$$

(Cevap A)

$$4. 2 + \frac{1}{\sqrt{3}-2} = 2 + \frac{\sqrt{3}+2}{3-4} \\ \frac{(\sqrt{3}+2)}{(\sqrt{3}+2)} \\ = 2 - \sqrt{3} - 2 = -\sqrt{3}$$

(Cevap A)

$$5. \frac{2(\sqrt{5}+1)}{\sqrt{5}-1} = \frac{2(\sqrt{5}+1)(\sqrt{5}+1)}{(\sqrt{5}-1)(\sqrt{5}+1)} \\ \frac{2(\sqrt{5}+1)^2}{5 - \sqrt{5} - \sqrt{5} - 1} \\ = \frac{2(5+2\sqrt{5}+1)}{4-2\sqrt{5}} \\ = \frac{6+2\sqrt{5}}{2} = 3 + \sqrt{5}$$

(Cevap D)

$$6. = \frac{6}{\sqrt{3}-\frac{3}{2}} - 8\sqrt{3} \\ = \frac{6}{\frac{2\sqrt{3}-3}{2}} - 8\sqrt{3} \\ = \frac{12}{2\sqrt{3}-3} - 8\sqrt{3} \\ \frac{(2\sqrt{3}+3)}{(2\sqrt{3}+3)} \\ = \frac{24\sqrt{3}+36}{3} - 8\sqrt{3} \\ = 8\sqrt{3} + 12 - 8\sqrt{3} \\ = 12 \text{ bulunur.}$$

(Cevap E)

$$7. = \sqrt{\frac{1}{2} - \frac{1}{6} + \frac{1}{9}} \\ \frac{(9)}{(9)} \frac{(3)}{(3)} \frac{(2)}{(2)} \\ = \sqrt{\frac{8}{18}} \\ = \sqrt{\frac{4}{9}} \\ = \frac{2}{3}$$

(Cevap E)

$$8. \sqrt{3} < \sqrt[3]{a} < 2 \\ (\sqrt{3})^6 < (\sqrt[3]{a})^6 < 2^6 \\ 3^3 < a^2 < 2^6 \\ 27 < a^2 < 64 \\ \downarrow \\ a, 6 \text{ ve } 7 \text{ değerlerini alır.}$$

Eşitsizliği sağlayan a pozitif tam sayılarının toplamı  
6 + 7 = 13 tür.

(Cevap C)

$$9. (\sqrt{x-y} + \sqrt{x+y})^2 = (\sqrt{2x+y})^2$$

$$x - y + 2 \cdot \sqrt{x^2 - y^2} + x + y = 2x + y$$

$$2 \cdot \sqrt{x^2 - y^2} = y \text{ (Eşitliğin iki tarafında karesini alalım)}$$

$$4 \cdot x^2 - 4y^2 = y^2 \Rightarrow 4x^2 = 5y^2 \text{ alalım}$$

$$\Rightarrow \frac{x^2}{y^2} = \frac{5}{4}$$

(Cevap D)

$$10. \frac{3}{\sqrt{5}-\sqrt{3}} - \frac{1}{\sqrt{5}+\sqrt{3}} = \frac{3 \cdot (\sqrt{5}+\sqrt{3})}{5-3} - \frac{\sqrt{5}-\sqrt{3}}{5-3}$$

$$= \frac{3\sqrt{5} + 3\sqrt{3} - \sqrt{5} + \sqrt{3}}{2}$$

$$= \frac{2\sqrt{5} + 4\sqrt{3}}{2}$$

$$= \frac{2(\sqrt{5} + 2\sqrt{3})}{2} = \sqrt{5} + 2\sqrt{3} \text{ 'dür.}$$

(Cevap C)

$$11. \sqrt{ab} = 2 \text{ ve } \sqrt{a} - \sqrt{b} = \sqrt{6} \text{ ise;}$$

$$(\sqrt{a} - \sqrt{b})^2 = \sqrt{6}^2$$

$$a - 2\sqrt{ab} + b = 6$$

$$a + b = 6 + 2\sqrt{ab}$$

$$a + b = 6 + 2 \cdot 2$$

$$a + b = 10 \text{ 'dur.}$$

(Cevap E)

$$12. = \sqrt[3]{2,7} \cdot (\sqrt[3]{1,25} - \sqrt[3]{0,64})$$

$$= \sqrt[3]{\frac{27}{10}} \cdot \left( \sqrt[3]{\frac{125}{100}} - \sqrt[3]{\frac{64}{100}} \right)$$

$$= \frac{\sqrt[3]{3^3}}{\sqrt[3]{10}} \cdot \left( \frac{\sqrt[3]{5^3}}{\sqrt[3]{100}} - \frac{\sqrt[3]{4^3}}{\sqrt[3]{100}} \right)$$

$$= \frac{3}{\sqrt[3]{10}} \cdot \left( \frac{5}{\sqrt[3]{100}} - \frac{4}{\sqrt[3]{100}} \right)$$

$$= \frac{3}{\sqrt[3]{10}} \cdot \frac{1}{\sqrt[3]{100}}$$

$$= \frac{3}{\sqrt[3]{1000}}$$

$$= \frac{3}{\sqrt[3]{10^3}}$$

$$= \frac{3}{10} = 0,3$$

(Cevap B)

$$13. \frac{\sqrt{93} \cdot \sqrt{1+2+3+\dots+30}}{\sqrt{5}} = \frac{\sqrt{93} \cdot \sqrt{\frac{30 \cdot 31}{2}}}{\sqrt{5}}$$

$$= \frac{\sqrt{93} \cdot \sqrt{15 \cdot 31}}{\sqrt{5}}$$

$$= \sqrt{\frac{93 \cdot 15 \cdot 31}{5}}$$

$$= \sqrt{93 \cdot 3 \cdot 31}$$

$$= \sqrt{93 \cdot 93}$$

$$= 93 \text{ bulunur.}$$

(Cevap C)

$$14. \sqrt{\frac{\sqrt{45} - \sqrt{18}}{\sqrt{5} + \sqrt{2}}} + \sqrt{2} = \sqrt{\frac{3\sqrt{5} - 3\sqrt{2}}{\sqrt{5} + \sqrt{2}}} + \sqrt{2}$$

$$= \sqrt{\frac{3 \cdot (\sqrt{5} - \sqrt{2}) \cdot (\sqrt{5} - \sqrt{2})}{(\sqrt{5} + \sqrt{2}) \cdot (\sqrt{5} - \sqrt{2})}} + \sqrt{2}$$

$$= \sqrt{\frac{3 \cdot (\sqrt{5} - \sqrt{2})^2}{3}} + \sqrt{2}$$

$$= \sqrt{5} - \sqrt{2} + \sqrt{2} = \sqrt{5} \text{ bulunur.}$$

(Cevap A)

$$15. \sqrt{\frac{\sqrt{98} - 7}{\sqrt{2} + 1}} + \sqrt{7}$$

$$= \sqrt{\frac{7\sqrt{2} - 7}{\sqrt{2} + 1}} + \sqrt{7}$$

$$= \sqrt{\frac{7 \cdot (\sqrt{2} - 1)}{\sqrt{2} + 1}} + \sqrt{7}$$

$$= \sqrt{\frac{7 \cdot (\sqrt{2} - 1) \cdot (\sqrt{2} - 1)}{(\sqrt{2} + 1) \cdot (\sqrt{2} - 1)}} + \sqrt{7}$$

$$= \sqrt{\frac{7 \cdot (\sqrt{2} - 1)^2}{1}} + \sqrt{7} = \sqrt{7} \cdot (\sqrt{2} - 1) + \sqrt{7}$$

$$= \sqrt{7} \cdot \sqrt{2} - \sqrt{7} + \sqrt{7} = \sqrt{14} \text{ bulunur.}$$

(Cevap C)

$$16. \sqrt{\frac{\sqrt{12} - 2}{\sqrt{3} + 1}} - \sqrt{3} = \sqrt{\frac{2\sqrt{3} - 2}{\sqrt{3} + 1}} - \sqrt{3}$$

$$= \sqrt{\frac{2(\sqrt{3} - 1) \cdot (\sqrt{3} - 1)}{(\sqrt{3} + 1) \cdot (\sqrt{3} - 1)}} - \sqrt{3}$$

$$= \sqrt{\frac{2 \cdot (\sqrt{3} - 1)^2}{2}} - \sqrt{3}$$

$$\sqrt{3} - 1 - \sqrt{3} = -1 \text{ bulunur.}$$

(Cevap A)

$$1. \quad \frac{y^2 - 2xy}{xy - 2x^2} = 3y$$

$$\frac{y \cancel{(y-2x)}}{x \cancel{(y-2x)}} = 3y$$

$$\frac{y}{x} = 3y$$

$$x = \frac{1}{3}$$

(Cevap B)

$$2. \quad \frac{ab^3 + a^2b}{ab + b - a - 1} \cdot \frac{a + b^2}{b - 1}$$

$$= \frac{ab \cancel{(b^2 + a)}}{(a + 1) \cancel{(b - 1)}} \cdot \frac{\cancel{b - 1}}{a + b^2}$$

$$= \frac{ab}{a + 1}$$

(Cevap E)

$$3. \quad \frac{x^2 + 3x - 4}{\left(\frac{1}{x} - 1\right) \left(\frac{4}{x} + 1\right)}$$

$$\left( \begin{array}{c} x^2 + 3x - 4 = (x + 4)(x - 1) \\ \downarrow \\ x \quad 4 \\ -1 \end{array} \right)$$

$$= \frac{(x + 4)(x - 1)}{\left(\frac{1 - x}{x}\right) \left(\frac{4 + x}{x}\right)}$$

$$= \frac{\cancel{(x + 4)} \cdot \cancel{(x - 1)} \cdot x \cdot x}{-\cancel{(x - 1)} \cdot \cancel{(x + 4)}}$$

$$= -x^2 \text{ bulunur.}$$

(Cevap A)

$$4. \quad 963 = x \text{ ve } 998 = y \text{ dersek ifade:}$$

$$964 \cdot 998 - 963 \cdot 999 = (x + 1) \cdot y - x \cdot (y + 1)$$

$$= \cancel{xy} + y - \cancel{xy} - x$$

$$= y - x$$

$$= 998 - 963 = 35 \text{ olur.}$$

(Cevap A)

$$5. \quad \underbrace{(2^a - 1) \cdot (2^a + 1)} \cdot (4^a + 1) = 3$$

$$\underbrace{(4^a - 1) \cdot (4^a + 1)} = 3$$

$$16^a - 1 = 3$$

$$16^a = 4 \Rightarrow a = \frac{1}{2}$$

(Cevap A)

$$6. \quad \frac{(x+y)^2 + (x-y)^2}{x^2 + y^2} = \frac{x^2 + 2xy + y^2 + x^2 - 2xy + y^2}{x^2 + y^2}$$

$$= \frac{2x^2 + 2y^2}{x^2 + y^2} = 2$$

(Cevap B)

$$7. \quad a^2 - 2a - b^2 + 2b = 27$$

$$a^2 - b^2 - 2 \underbrace{(a - b)}_3 = 27$$

$$\underbrace{(a - b)}_3 \cdot (a + b) - 2 \cdot 3 = 27$$

$$3 \cdot (a + b) - 6 = 27 \Rightarrow a + b = 11$$

$$a + b = 11$$

$$+ a - b = 3$$

$$2a = 14 \Rightarrow a = 7$$

(Cevap C)

$$8. \quad \left(\frac{x+4}{x-4}\right) : \left(1 - \frac{8}{4-x}\right) = \left(\frac{x+4}{x-4}\right) : \left(\frac{4-x-8}{4-x}\right)$$

$$\left(\frac{x+4}{x-4}\right) : \left(\frac{-4-x}{4-x}\right) = \frac{\cancel{x+4}}{\cancel{x-4}} \cdot \frac{\cancel{4-x}}{-\cancel{x-4}} = 1$$

(Cevap C)

www.akademidenizi.com.tr

AKADEMİ DENİZİ YAYINCILIK

$$\begin{aligned}
 9. &= (365^2 - 65^2) - 300 \cdot 400 \\
 &= (365 - 65)(365 + 65) - 300 \cdot 400 \\
 &= 300 \cdot 430 - 300 \cdot 400 \\
 &= 300(430 - 400) = 300 \cdot 30 = 9000 \text{ bulunur.}
 \end{aligned}$$

(Cevap D)

$$\begin{aligned}
 10. &a^2 = 4b^2 + 17 \\
 &a^2 - 4b^2 = 17 \\
 &(a - 2b)(a + 2b) = 17 \\
 &\quad \downarrow \quad \quad \downarrow \\
 &\quad 1 \quad \quad 17
 \end{aligned}$$

$$\left. \begin{array}{l} a - 2b = 1 \\ + \quad a + 2b = 17 \end{array} \right\} \begin{array}{l} \text{Denklemleri taraf} \\ \text{tarafa toplayalım.} \end{array}$$

$$2a = 18$$

$$a = 9 \text{ bulunur.}$$

a'yı herhangi bir denklemden yerine yazalım.

$$9 - 2b = 1 \Rightarrow 2b = 8 \Rightarrow b = 4 \text{ bulunur.}$$

$$a + b = 9 + 4$$

$$a + b = 13$$

(Cevap A)

$$\begin{aligned}
 11. &(x + y)(z + 2) - (x + 2)(y + z) \\
 &yz + \cancel{2y} - xy - \cancel{xz} - \cancel{2y} - 2z \\
 &2x - xy + yz - 2z \text{ (Ortak çarpan parantezine alalım.)} \\
 &x(2 - y) + z(y - 2) \\
 &-x(y - 2) + z(y - 2) \\
 &(y - 2)(z - x)
 \end{aligned}$$

Diğer çarpan  $z - x$  bulunur.

(Cevap D)

$$\begin{aligned}
 12. &\frac{(625)^2 - (125)^2}{(125)^2 - (25)^2} \\
 &= \frac{(625 - 125)(625 + 125)}{(125 - 25)(125 + 25)} \\
 &= \frac{500 \cdot 750}{100 \cdot 150} = 25
 \end{aligned}$$

(Cevap E)

$$\begin{aligned}
 13. &\frac{a^2}{a-b} + \frac{b^2}{b-a} \\
 &= \frac{a^2}{a-b} + \frac{b^2}{-(a-b)} = \frac{a^2}{a-b} - \frac{b^2}{a-b} \\
 &= \frac{a^2 - b^2}{a-b} = \frac{(a+b)(\cancel{a-b})}{\cancel{a-b}} = a+b
 \end{aligned}$$

(Cevap C)

$$\begin{aligned}
 14. &a - b = 5 \\
 &a^2 + b^2 = 13 \quad a \cdot b = ? \\
 &(a - b)^2 = (5)^2 \\
 &a^2 - 2ab + b^2 = 25 \\
 &a^2 + b^2 - 2ab = 25 \\
 &13 - 25 = 2ab \\
 &-12 = 2ab \\
 &-6 = ab
 \end{aligned}$$

(Cevap A)

$$\begin{aligned}
 15. &\frac{x^2y^2 + xy^3}{x^3y - xy^3} \\
 &= \frac{xy^2(x+y)}{xy(x^2 - y^2)} = \frac{\cancel{xy} \cdot y(x+y)}{\cancel{xy}(x+y)(x-y)} = \frac{y}{x-y}
 \end{aligned}$$

(Cevap A)

$$\begin{aligned}
 16. &a \neq b \text{ ise,} \\
 &\frac{1}{a}(1-b) = \frac{1}{b}(1-a) \\
 &b - b^2 = a - a^2 \\
 &a^2 - b^2 = a - b \\
 &(\cancel{a-b})(a+b) = (\cancel{a-b}) \\
 &a + b = 1
 \end{aligned}$$

(Cevap E)

1.  $x^2 - 5x + 2 = 0$

$$\frac{x^2}{x} - \frac{5x}{x} + \frac{2}{x} = \frac{0}{x}$$

$$x - 5 + \frac{2}{x} = 0 \Rightarrow x + \frac{2}{x} = 5$$

$$\left(x + \frac{2}{x}\right)^2 = 5^2$$

$$x^2 + 2x \cdot \frac{2}{x} + \frac{4}{x^2} = 25$$

$$x^2 + 4 + \frac{4}{x^2} = 25$$

$$x^2 + \frac{4}{x^2} = 21 \text{ bulunur.}$$

(Cevap D)

2.  $a^2 - b^2 = 65 \Rightarrow (a - b)(a + b) = \underset{13 \cdot 5}{65}$

$a + b = 13$  ve  $a - b = 5$  tir.

$$a + b = 13$$

$$+ a - b = 5$$

$$2a = 18 \Rightarrow a = 9 \text{ bulunur.}$$

(Cevap E)

3.  $(aa)^2 - (bb)^2 = 484 (a - b)$

$$(11a)^2 - (11b)^2 = 484 (a - b)$$

$$121 \cdot (a^2 - b^2) = 484 \cdot (a - b)$$

$$a^2 - b^2 = 4 \cdot (a - b)$$

$$(a - b) \cdot (a + b) = 4(a - b) \quad ab = 13$$

$$\underline{(a - b)} (a + b) - 4(a - b) = 0 \quad 31$$

$$(a - b) \cdot (a + b - 4) = 0 \quad 11$$

$$22$$

$$33$$

$$a - b = 0 \quad \text{ve} \quad a + b = 4 \quad 44$$

$$a = b \quad 1 \quad 3 \quad 66$$

$$2 \quad 2 \quad 77$$

$$3 \quad 1 \quad 88$$

$$99$$

11 tane ab iki basamaklı sayısı vardır.

(Cevap D)

4.  $\frac{x - \sqrt{x}}{(x - 1)^3} : \frac{x}{(x - 1) \cdot (x + \sqrt{x})} = 6$

$$\frac{x - \sqrt{x}}{(x - 1)^3} \cdot \frac{(x - 1) \cdot (x + \sqrt{x})}{x} = 6$$

$$\frac{x^2 - x}{(x - 1)^2 \cdot x} = 6$$

$$\frac{x(x - 1)}{(x - 1)^2 \cdot x} = 6$$

$$\frac{1}{x - 1} = 6$$

$$\frac{1}{6} = x - 1$$

$$x = 1 + \frac{1}{6} \Rightarrow x = \frac{7}{6} \text{ bulunur.}$$

(Cevap B)

5.  $3x^2 = 7y + 11$

$$- 3y^2 = 7x + 11$$

$$3x^2 - 3y^2 = 7y - 7x$$

$$3(x - y) \cdot (x + y) = 7 \cdot (y - x)$$

$$x + y = -\frac{7}{3} \text{ bulunur.}$$

(Cevap C)

6.  $\frac{x^3 - x^2}{(x - 1)^2} : \frac{x^2}{x + \sqrt{x}} = \frac{3}{2}$

$$\frac{x^2(x - 1)}{(x - 1)^2} \cdot \frac{x + \sqrt{x}}{x^2} = \frac{3}{2}$$

$$\frac{x + \sqrt{x}}{(x - 1)} = \frac{3}{2}$$

$$\frac{\sqrt{x} \cdot (\sqrt{x} + 1)}{(\sqrt{x} - 1) \cdot (\sqrt{x} + 1)} = \frac{3}{2}$$

$$\frac{\sqrt{x}}{\sqrt{x} - 1} = \frac{3}{2}$$

$$\sqrt{x} = 3$$

$$x = 9 \text{ bulunur.}$$

(Cevap E)

7.  $x + y = 4 \quad x - y = 3$  için,

$$x^2 - y^2 + 4x + 4y = (x - y) \cdot (x + y) + 4 \cdot (x + y)$$

$$= (x + y) \cdot (x - y + 4)$$

$$= 4 \cdot (3 + 4)$$

$$= 4 \cdot 7$$

$$= 28$$

(Cevap D)

www.akademidenizi.com.tr

8.  $(3^x - 1) \cdot (3^x + 1) = 26$   
 $a^2 - b^2 = (a - b)(a + b)$  çarpımı şeklinde yazıldığı için  
 $(3^x - 1)(3^x + 1)$  çarpımını  
 $(3^{2x} - 1)$  şeklinde yazalım.  
 $3^{2x} - 1 = 26$   
 $3^{2x} = 27$   
 $3^{2x} = 3^3$  denkleminde tabanlar eşit olduğundan eşitliğin sağlanması için üstlerinde eşit olması gerekir.  
 $\frac{2x}{2} = \frac{3}{2} \Rightarrow x = \frac{3}{2}$  olur.

(Cevap B)

9.  $\frac{a^3 - b^3}{(a + b)^2 - ab}$

$a^3 - b^3 = (a - b)(a^2 + ab + b^2)$  şeklinde yazılır.

$$= \frac{(a - b)(a^2 + ab + b^2)}{a^2 + 2ab + b^2 - ab}$$

$$= \frac{(a - b)(a^2 + ab + b^2)}{a^2 + ab + b^2}$$

=  $a - b$  bulunur.

(Cevap A)

10.  $k + \frac{1}{k+2} = 5$  her iki tarafa 2 eklersek

$$\left( (k+2) + \frac{1}{k+2} \right)^2 = (7)^2$$

her iki tarafın karesini alırsak;

$$(k+2)^2 + 2 + \frac{1}{(k+2)^2} = 49$$

$$(k+2)^2 + \frac{1}{(k+2)^2} = 47 \text{ olur.}$$

(Cevap D)

11.  $\frac{(x-1)^2}{x-\sqrt{x}} \cdot \frac{x+\sqrt{x}}{x} = 4$

$$\frac{(x-1)^2}{x-\sqrt{x}} \cdot \frac{x}{x+\sqrt{x}} = 4$$

$$\frac{(x-1)^2 \cdot x}{x^2 - x} = 4$$

$$\frac{(x-1)^2 \cdot x}{x \cdot (x-1)} = 4$$

$$x-1 = 4$$

$x = 5$  bulunur.

(Cevap B)

12.  $a^2 = 3b + 9$   
 $- b^2 = 3a + 9$   
 $a^2 - b^2 = 3b - 3a$   
 $(a - b) \cdot (a + b) = 3 \cdot (b - a)$   
 $a + b = -3$

$$a^2 = 3b + 9$$

$$+ b^2 = 3a + 9$$

$$a^2 + b^2 = 3a + 3b + 18$$

$$a^2 + b^2 = 3 \cdot (a + b) + 18$$

$$a^2 + b^2 = 3 \cdot (-3) + 18$$

$$a^2 + b^2 = 9 \text{ bulunur.}$$

(Cevap D)

13.  $= \frac{-1 - a(3a - 2 - 2a)}{-3a + 6 + 4a - 7} = \frac{4}{5}$

$$= \frac{-1 - a \cdot (a - 2)}{a - 1} = \frac{4}{5}$$

$$= \frac{-1 - a^2 + 2a}{a - 1} = \frac{4}{5}$$

$$= \frac{-(a^2 - 2a + 1)}{a - 1} = \frac{4}{5} = \frac{-(a-1)^2}{(a-1)^1} = \frac{4}{5}$$

$$-5a + 5 = 4 \Rightarrow 5a = 1 \Rightarrow a = \frac{1}{5}$$

(Cevap C)

14.  $a^2 \cdot b^3 + b^2 \cdot a^3 = 20$

$$a \cdot b = 2$$

$$a^2 \cdot b^2 \cdot (b + a) = 20$$

$$(a \cdot b)^2 \cdot (a + b) = 20$$

$$2^2 \cdot (a + b) = 20$$

$$a + b = 5$$

$$(a + b)^2 = a^2 + 2ab + b^2$$

$$5^2 = a^2 + b^2 + 2 \cdot 2$$

$$25 = a^2 + b^2 + 4$$

$$a^2 + b^2 = 21$$

(Cevap D)

www.akademidenizi.com.tr

$$\begin{array}{r}
 1. \quad x + z = 3 \\
 \quad y + x = 7 \\
 + \quad z + y = 6 \\
 \hline
 2(x + y + z) = 16 \\
 x + y + z = 8 \dots (*) \\
 K = x + x = 2x \\
 L = y + y = 2y \\
 + \quad M = z + z = 2z \\
 \hline
 K + L + M = 2(x + y + z) \\
 K + L + M = 2 \cdot 8 = 16 \text{ bulunur.}
 \end{array}$$

(Cevap E)

$$\begin{array}{r}
 2. \quad \frac{2a + 5b}{a + 1} = 3 \\
 2a + 5b = 3a + 3 \\
 2a - 3a + 5b = 3 \\
 -a + 5b = 3 \\
 a - 5b = -3 \text{ bulunur.}
 \end{array}$$

(Cevap A)

$$\begin{array}{r}
 3. \quad \frac{1}{x-1} + \frac{1}{y-2} = 0 \Rightarrow \frac{1}{x-1} = -\frac{1}{y-2} \\
 x - 1 = -y + 2 \\
 x + y = 3 \text{ olur.}
 \end{array}$$

(Cevap D)

$$4. \quad A + B = 60 \dots (*)$$

$$\frac{A+1}{3} = \frac{B-1}{2}$$

$$2A + 2 = 3B - 3$$

$$2A - 3B = -5 \dots (**)$$

(\*) ve (\*\*) birlikte çözümlürse

$$\begin{array}{r}
 3/ \quad A + B = 60 \\
 2A - 3B = -5 \quad \left. \vphantom{\begin{array}{l} A + B = 60 \\ 2A - 3B = -5 \end{array}} \right\} \Rightarrow \begin{array}{r}
 3A + 3B = 180 \\
 + \quad 2A - 3B = -5 \\
 \hline
 5A = 175 \\
 A = 35 \text{ bulunur.}
 \end{array}
 \end{array}$$

(Cevap E)

$$\begin{array}{r}
 5. \quad \frac{3}{2} - \frac{2x}{1} = \frac{1}{4} + \frac{2y}{1} \\
 \frac{6-8x}{4} = \frac{1+8y}{4} \\
 6-8x = 1+8y \\
 6-1 = 8x+8y \\
 5 = 8 \cdot (x+y) \\
 x+y = \frac{5}{8}
 \end{array}$$

(Cevap E)

$$\begin{array}{r}
 6. \quad p + q + r + s = 4 \cdot 30 = 120 \text{ dir.} \\
 p + q + p + r + r + s + s + q = 2(p + q + r + s) \\
 = 2 \cdot 120 = 240 \text{ dir.}
 \end{array}$$

(Cevap E)

$$\begin{array}{r}
 7. \quad \frac{11 \cdot 7000 + 1x}{12} = 8000 \\
 77000 + x = 8000 \cdot 12 \\
 77000 + x = 96000 \\
 \quad \quad \quad - 77000 \\
 \quad \quad \quad \hline
 \quad \quad \quad 19000
 \end{array}$$

(Cevap D)

$$\begin{array}{r}
 8. \quad \frac{a}{b} = 3 \Rightarrow a = 3b \\
 \frac{a-b}{b} = \frac{3b-b}{b} = \frac{2b}{b} = 2 \text{ olur.}
 \end{array}$$

(Cevap B)

9. Kız öğrenci sayısı =  $7x$  derece ise erkek öğrenci sayısı =  $5x$  derece olur.

Buna göre;

$$7x + 5x = 360 \Rightarrow 12x = 360 \Rightarrow x = 30$$

Kız öğrenci sayısı =  $7x = 7 \cdot 30 = 210^\circ$  bulunur.

(Cevap D)

10.  $\frac{A}{B} = \frac{5}{3} = \frac{100}{60}$   
(20)

60 gr B maddesi içerir.

(Cevap E)

11.  $\left. \begin{array}{l} \frac{B}{C} = \frac{3}{8} = \frac{6}{16} \\ \frac{A}{B} = \frac{5}{3} = \frac{10}{6} \end{array} \right\}$  ise  $A = 10, B = 6, C = 16$   
 $A + B + C = 10 + 6 + 16 = 32$  gr bulunur.

(Cevap A)

12.  $A = 5k, B = 3k, C = 8k$

$$A + B + C = 5k + 3k + 8k = 320$$

$$\Rightarrow 16k = 320 \Rightarrow k = 20$$

$$A = 5k = 5 \cdot 20 = 100 \text{ gr bulunur.}$$

(Cevap D)

13. Kumaş miktarı arttıkça kumaşın fiyatı da artacağından kurulacak olan orantı doğru orantıdır.

$$\frac{30 \text{ cm si}}{50 \text{ cm si}} = \frac{x \text{ TL ise}}{(3x - 8) \text{ TL dir.}}$$

(Doğru Orantı)

$$30 \cdot (3x - 8) = 50 \cdot x$$

$$\Rightarrow 9x - 24 = 5x \Rightarrow 4x = 24 \Rightarrow x = 6 \text{ bulunur.}$$

(Cevap D)

- 14.

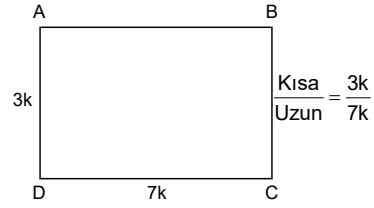

$$\text{Çevre(ABCD)} = 2(3k + 7k) = 20k$$

$$20k = 140 \Rightarrow k = 7 \text{ bulunur.}$$

$$\text{Alan(ABCD)} = 3k \cdot 7k = 3 \cdot 7 \cdot 7 \cdot 7 = 1029 \text{ m}^2 \text{ bulunur.}$$

(Cevap A)

15.  $\left. \begin{array}{l} \frac{a}{b} = \frac{1}{3} = \frac{2}{6} \\ \frac{b}{c} = \frac{2}{6} = \frac{6}{21} \end{array} \right\} \frac{a}{2} = \frac{b}{6} = \frac{c}{21}$

$a + b + c$  toplamının en küçük değeri  $2 + 6 + 21 = 29$  dur.

(Cevap E)

16.  $\left. \begin{array}{l} 20 \text{ askere} \quad 30 \text{ günlük erzak} \\ \downarrow 6 \text{ gün sonra} \\ 20 \text{ askere} \quad 24 \text{ günlük erzak} \\ \downarrow 40 \text{ asker daha gelirse} \\ 60 \text{ askere} \quad x \text{ gün yeter} \end{array} \right\}$

TO

$$20 \cdot 24 = 60 \cdot x$$

$$x = 8 \text{ gün bulunur.}$$

(Cevap A)



$$1. \quad \frac{a \cdot b}{c \cdot d} = \frac{3}{4}, \quad \frac{b+d}{b} = \frac{5}{3}$$

$$\frac{a}{c} \cdot \frac{b}{d} = \frac{3}{4}, \quad \frac{b}{d} + \frac{d}{b} = \frac{5}{3}$$

$$\frac{a}{c} \cdot \frac{3}{2} = \frac{3}{4}, \quad 1 + \frac{d}{b} = \frac{5}{3}$$

$$\frac{a}{c} = \frac{2}{4}, \quad \frac{d}{b} = \frac{5}{3} - 1$$

$$\frac{c}{a} = 2 \text{ bulunur.} \quad \frac{d}{b} = \frac{2}{3}$$

$$\frac{b}{d} = \frac{3}{2}$$

(Cevap C)

$$2. \quad 3k + \frac{k}{5} = 80$$

$$\frac{16k}{5} = 80 \Rightarrow k = 25$$

Uzun parça =  $3 \cdot 25 = 75$  m  
Kısa parça =  $\frac{25}{5} = 5$  m bulunur.

(Cevap E)

$$3. \quad 2a = 3b = 4c = k \Rightarrow a = \frac{k}{2}, b = \frac{k}{3}, c = \frac{k}{4}$$

$$\frac{a^2 - c^2}{ab + bc - ac} = \frac{\left(\frac{k}{2}\right)^2 - \left(\frac{k}{4}\right)^2}{\frac{k}{2} \cdot \frac{k}{3} + \frac{k}{3} \cdot \frac{k}{4} - \frac{k}{2} \cdot \frac{k}{4}}$$

$$= \frac{\frac{k^2}{4} - \frac{k^2}{16}}{\frac{k^2}{6} + \frac{k^2}{12} - \frac{k^2}{8}} = \frac{\frac{3k^2}{16}}{\frac{3k^2}{24}} = \frac{24}{16} = \frac{3}{2}$$

(Cevap A)

$$4. \quad \frac{480 \text{ bin ton}}{720 \text{ bin ton}} = \frac{1000 \text{ gram}}{x \text{ gram}}$$

$$x = \frac{720 \cdot 1000}{480} = 1500$$

(Cevap A)

$$5. \quad \begin{array}{cc} 720 \text{ bin ton çeltik} & 480 \text{ bin ton pirinç} \\ 3600 \text{ ton çeltik} & x \text{ ton pirinç} \end{array}$$

$$x = \frac{3600 \text{ ton} \cdot 480 \text{ bin ton}}{720 \text{ bin ton}}$$

$$x = 2400 \text{ ton pirinç elde edilir.}$$

(Cevap E)

$$6. \quad \text{Kırmızı} = K, \quad \text{Sarı} = S$$

$$\frac{K}{20+K} = \frac{1}{3}$$

$$3K = 20 + K$$

$$K = 10 \text{ tane}$$

$$\frac{10+5}{30+5} \Rightarrow \text{Yeni oran} = \frac{15}{35} = \frac{3}{7}$$

(Cevap D)

$$7. \quad \text{Fizik puan toplamı} = 4 \cdot 60 = 240 \text{ puan}$$

$$240 - 30 = 210 \text{ puan, kalan 3 sınav puan toplamıdır.}$$

$$3 \text{ sınav puan ortalaması} = \frac{210}{3} = 70 \text{ olur.}$$

(Cevap E)

$$8. \quad \text{Sayılarımız } x, x+2, x+4, x+6 \text{ (x tektir) olsun.}$$

$$\text{Aritmetik Ortalama} = \frac{\text{Sayıların toplamı}}{\text{Sayı adedi}}$$

$$24 = \frac{x + x + 2 + x + 4 + x + 6}{4}$$

$$4x + 12 = 4 \cdot 24$$

$$4x + 12 = 96$$

$$4x = 84 \Rightarrow x = 21$$

En küçük sayı  $x = 21$  dir.

(Cevap D)

9.  $x = \frac{y}{2} = \frac{z}{3} \Rightarrow y = 2x, z = 3x$  olur.

$$x + y + z = 36$$

$$x + 2x + 3x = 36$$

$$6x = 36 \Rightarrow x = 6 \text{ bulunur.}$$

(Cevap A)

10.  $\frac{\text{Ahmet}}{\text{Hasan}} = \frac{3}{5}$  Ahmet = 3x  
 $\frac{\text{Ahmet}}{\text{Hasan}} = \frac{3}{5}$  Hasan = 5x

$$+ \frac{400}{400}$$

$$8x = 400 \Rightarrow x = 50 \Rightarrow 3x = 150 \text{ TL dir.}$$

Bu sonucu veren denklem,  $\frac{8x}{3} = 400$  olur.

(Cevap E)

11. 5 musluk  $\leftrightarrow$  42 dk doldurursa  
 3 musluk  $\leftrightarrow$  x

$$\text{T.O. } 5 \cdot 42 = 3 \cdot x \Rightarrow 3x = 210 \Rightarrow \boxed{x = 70}$$

(Cevap E)

12.  $\frac{1}{2} = \frac{5}{x} = \frac{1}{2} \cdot \frac{5}{3} = \frac{5}{2} \cdot \frac{2}{x}$

$$\frac{5}{6} \cdot \frac{10}{2x}$$

$$5 \cdot 2x = 6 \cdot 10$$

$$\frac{10x}{10} = \frac{60}{10} \Rightarrow x = 6$$

(Cevap D)

13. Ort =  $\frac{\text{Öğrenci sayısı}}{5}$

$$29 = \frac{27 + 32 + 29 + 30 + E}{5}$$

$$145 = 118 + E \Rightarrow E = 27$$

(Cevap C)

14. Orantı kurduğumuzda yenen mamaların oranını diğer verilenlerin oranına eşitleyiz.

$$\frac{A}{x} = \frac{3 \cdot 2}{3 \cdot 5} \Rightarrow x = 10 \text{ kutu mama yer.}$$

(Cevap A)

15.  $\frac{a+b}{2} = 25 \Rightarrow a+b = 50 \Rightarrow A \cdot O$

$$(\sqrt{a \cdot b})^2 = (20)^2 \Rightarrow a \cdot b = 400 \Rightarrow G \cdot O$$

$$\frac{1}{H} = \frac{1}{2} \left( \frac{1}{a} + \frac{1}{b} \right) \Rightarrow \frac{1}{H} = \frac{1}{2} \left( \frac{b+a}{a \cdot b} \right)$$

$$\frac{1}{H} = \frac{1}{2} \left( \frac{50}{400} \right) \Rightarrow \frac{1}{H} = \frac{1}{2} \cdot \frac{5}{40} = \frac{5}{80}$$

$$H = \frac{80}{5} = 16$$

(Cevap D)

16.  $5 \cdot 28 = 140 \rightarrow$  5 kişinin yaşları toplamıdır. 29 ve 32 yaşındaki sporcular çıkarsa,  $29 + 32 = 61$

$140 - 61 = 79 \rightarrow$  Kalan üç kişinin yaşları toplamı, iki kişi geliyor.

$$\frac{79 + x + y}{5} = 24$$

$$79 + x + y = 120$$

$$x + y = 41$$

(Cevap B)

1.  $3 < x < 5 \rightarrow -2, -1, 0, 1, 2, 3, 4$   
 $-4 < y < 3 \rightarrow -3, -2, -1, 0, 1, 2$   
 $x - 3y$  nin en büyük değeri,  
 $4 - 3 \cdot (-3) = 4 + 9 = 13$

(Cevap B)

2.  $a = 1,5$  alınırsa,

$$x = \left(\frac{1}{2}\right)^2 \quad x = \frac{1}{4}$$

$$y = \frac{1}{2} \quad y = \frac{1}{2}$$

$$z = \frac{1}{\frac{1}{2}} \quad z = 2$$

$$x < y < z$$

(Cevap A)

3.  $\left. \begin{array}{l} 1 < a \\ a < b \end{array} \right\} 1 < a < b$

1'den büyük iki sayının çarpımı 1'den büyüktür.

$$1 < a \cdot b$$

(Cevap A)

4.  $(3-x)(x^2-3x+2) > 0$   
 $(3-x) \cdot (x-2) \cdot (x-1) > 0$

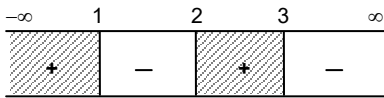

$$(-\infty, 1) \cup (2, 3)$$

$$x < 1 \quad 2 < x < 3$$

I ve III

(Cevap B)

5.  $1 \leq a \leq 4$

$$1 \leq b \leq 3$$

$1 \leq a \leq 4$  a'yı ters çevirdiğimizde eşitsizlik yön değişir.

$$2/1 \geq \frac{1}{a} \geq \frac{1}{4}$$

$$2 \geq \frac{2}{a} \geq \frac{1}{2} \quad \dots (1)$$

$$\frac{1}{3}/1 \leq b \leq 3$$

$$\frac{1}{3} \leq \frac{b}{3} \leq 1 \quad \dots (2)$$

$$2 \geq \frac{2}{a} \geq \frac{1}{2}$$

$$+ \quad 1 \geq \frac{b}{3} \geq \frac{1}{3} \quad (1 \text{ ve } 2 \text{ taraf tarafa toplanır})$$

$$3 \geq \frac{2}{a} + \frac{b}{3} \geq \frac{5}{6}$$

$\frac{2}{a} + \frac{b}{3}$  ifadesinin alabileceği en büyük değer 3'tür.

(Cevap D)

6.  $\frac{-2}{3} < \frac{x}{15} < \frac{1}{10}$  (Önce paydaları eşitleyelim)

$$(10) \quad (2) \quad (3)$$

$$30/ - \frac{20}{30} < \frac{2x}{30} < \frac{3}{30} \quad (\text{Eşitliği } 30 \text{ ile çarpalım})$$

$$\frac{1}{2}/ -20 < 2x < 3 \quad (\text{Eşitliği } \frac{1}{2} \text{ ile çarpalım})$$

$$-10 < x < \frac{3}{2}$$

$x$  tamsayılar  $-9, -8, -7, -6, -5, -4, -3, -2, -1, 0, 1$

11 tane  $x$  tamsayısı vardır.

(Cevap B)

7.  $0 < a < 1$

$$b > 0$$

A şıkkı  $\rightarrow b < a$  olabileceğinden  $a - b > 0$  olabilir.

B şıkkı  $\rightarrow b = 1$  ve  $a = \frac{1}{2}$  olursa  $\frac{1}{1} > 1 \Rightarrow 2 > 1$  olabilir.

C şıkkı  $\rightarrow a \cdot b < 0$  eşitsizliğinde  $a > 0, b > 0$  olduğundan  $a \cdot b > 0$  olur. Hiçbir zaman sağlamaz.

D şıkkı  $\rightarrow a = \frac{1}{2}$  ve  $b = 1$  olursa  $\frac{1}{2} \cdot 1 < 1$  olabilir.

E şıkkı  $\rightarrow a = \frac{2}{3}$  ve  $b = 3$  olursa  $\frac{2}{3} \cdot 3 > 1$  olabilir.

(Cevap C)

8.

$$2x^2 - 3x - 2 < 0$$

$$\begin{array}{r} x \\ 2x \end{array} \begin{array}{l} -2 \\ 1 \end{array}$$

$$(x-2)(2x+1)$$

$$x-2=0 \Rightarrow x=2$$

$$2x+1=0 \Rightarrow x=-\frac{1}{2}$$

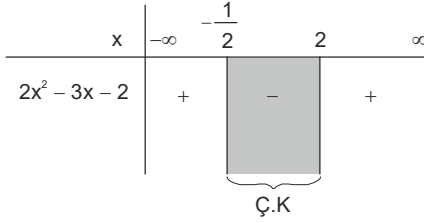

$$\text{Ç.K} = \left(-\frac{1}{2}, 2\right)$$

$$(a, b) = \left(-\frac{1}{2}, 2\right)$$

$$a+b = -\frac{1}{2} + 2$$

$$a+b = \frac{3}{2} \text{ bulunur.}$$

(Cevap E)

9.

$$2 < \frac{18}{x} < 3$$

$$2 < \frac{18}{x} \quad \frac{18}{x} < 3$$

$$2x < 18 \quad 18 < 3x$$

$$x < 9 \quad 6 < x$$

$$6 < x < 9$$

$$\{7, 8\} \rightarrow 2 \text{ tane}$$

(Cevap A)

10.

$$x^2 < -x \Rightarrow -1 < x < 0$$

$$x = -\frac{1}{2} \text{ alınırsa,}$$

$$a = -\frac{1}{2} \quad b = -2 \quad c = \frac{1}{4} \text{ olur.}$$

O halde  $c > a > b$  ise  $b < a < c$

(Cevap D)

11.

$$x = -2y$$

$$|-2y| \leq 4 \Rightarrow -4 \leq -2y \leq 4$$

$$\Rightarrow 2 \geq y \geq -2$$

$y = -2, -1, 0, 1, 2$  toplam 5 tanedir.

(Cevap C)

12.

$x - 2y$  ifadesinin en büyük değeri için  $x$  in en büyük,  $y$  nin en küçük değeri alınmalıdır.

$$x = 3, y = -3 \text{ alınırsa,}$$

$$x - 2y = 3 - 2(-3) = 3 + 6 = 9$$

(Cevap D)

13.

Seçenekleri incelersek;

A)  $\frac{1}{a+1}$   $a + 1$  değeri birden büyük olduğu için sonuç sıfır ile bir aralığındadır.

B)  $\frac{1}{a-1}$   $a - 1$  değeri negatif olduğu için sonuç negatiftir.

C)  $\frac{a}{a+1}$  değeri sıfır ile bir aralığındadır.

D)  $\frac{a}{a-1}$  Negatiftir.

E)  $\frac{1}{2a}$  değeri birden büyük bir değer olduğu için en büyük sayı E seçeneğindedir.

(Cevap E)

14.

$$|2x + 1| = 9$$

$$\Rightarrow 2x + 1 = 9 \text{ veya } 2x + 1 = -9$$

$$2x = 8 \quad 2x = -10$$

$$x = 4 \quad x = -5$$

$x$  değerlerinin toplamı  $4 + (-5) = -1$  bulunur.

(Cevap B)

15.

10 litre nin altına düştüğünde yakıt almak zorundadır.

$$10 > 110 - 5 \text{ TL}$$

$$5 \text{ TL} > 100$$

$$\text{TL} > 20$$

21. saatte yakıt almak zorundadır.

(Cevap D)

1. Sayıya  $x$  dersek, sayının 1 fazlasının 2 katı  $2 \cdot (x + 1)$  olarak yazılır. Bir fazlasının 2 katı en çok 10 olan sayıların çözüm kümesi de  $2 \cdot (x + 1) \leq 10$  ile ifade edilir.

(Cevap E)

2.  $a + b = 48$

$$3a = 5b$$

↓ ↓

$$5k \quad 3k \text{ dersek}$$

$$5k + 3k = 48$$

$$\frac{8k}{8} = \frac{48}{8}$$

$k = 6$  bulunur. Bunu yerine yazarsak

$$5k = 5 \cdot 6 = 30$$

$$3k = 3 \cdot 6 = 18$$

Farkının mutlak değeri

$$|a - b| = |30 - 18|$$

$$|a - b| = 12$$

(Cevap B)

3.  $x + y = 0$  ise  $x = -y$

$$y - z = 0 \text{ ise } y = z$$

$$x = -y$$

$$y = z$$

O halde  $-x = y = z$  olur.

Aşıkında  $y \cdot z < 0$  da  $y$  ve  $z$  aynı işaretli olduğu için daima pozitif olur. Yani  $y \cdot z < 0$  olamaz.

(Cevap A)

4.  $-4 < x < 2$

$$-5 < y < -1 \quad x - y = ?$$

$-y$ 'yi bulalım.

$$-/-5 < y < -1 \text{ ((-) ile çarpalım)}$$

$$5 > y > 1$$

$$1 < -y < 5$$

$$+ \quad -4 < x < 2$$

$$-3 < x - y < 7$$

-2, -1, 0, 1, 2, 3, 4, 5, 6

9 tane tamsayı değeri vardır.

(Cevap D)

$$5. \quad \frac{x^2 + x - 6}{x - 2} > 0$$

Payını çarpanlarına ayırırsak,

$$\frac{(x+3)(x-2)}{(x-2)} > 0$$

$$x + 3 > 0$$

$$x > -3$$

En küçük değer -2 olur.

(Cevap B)

6.  $x \cdot y < 0 < x - y \Rightarrow 0 < x - y$

$$y < x$$

$$x \cdot y < 0 \quad y < 0 < x$$

I.  $x^2 - x \cdot y > 0 \Rightarrow x^2 > x \cdot y$  doğru bir ifadedir.

II.  $x \cdot y - y < 0 \Rightarrow xy < y$  ifadesi  $1 < x$  için doğrudur.

III.  $\frac{x}{y} + y > 1 \Rightarrow$  yanlış bir ifadedir.

daima doğru olan Yalnız I dir.

(Cevap A)

7.  $a < 0 < (-b < c)$

$$-b < c \Rightarrow b > -c$$

$$\Rightarrow b + c > 0$$

O hâlde D seçeneği yanlıştır.

(Cevap D)

8.  $x^2 - 2x - 3 \leq 0$

$$x^2 - 2x - 3 = 0 \Rightarrow (x - 3) \cdot (x + 1) = 0$$

$$\boxed{x = 3} \quad \boxed{x = -1}$$

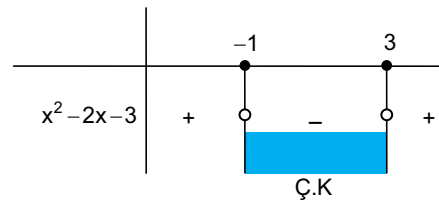

$$-1 \leq x \leq 3$$

$$\{-1, 0, 1, 2, 3\}$$

$-1 + 0 + 1 + 1 + 2 + 3 = 5$  bulunur.

(Cevap C)

9.

$$|x+6| \leq 4$$

$$-4 \leq x+6 \leq 4$$

$$-10 \leq x \leq -2$$

Çözüm kümesi  $[-10, -2]$  dir.

(Cevap C)

10. Sayımız  $x$  olsun.

3 noktasına uzaklığı  $|x-3|$  tür.

O hâlde 3 noktasına en az 2, en fazla 4 birim uzaklıkta olması için  $2 \leq |x-3| \leq 4$  şeklinde olmalıdır.

(Cevap E)

$$11. \Rightarrow \frac{1}{3} < \frac{2}{x} < \frac{1}{2} \Rightarrow 3 > \frac{x}{2} > 2$$

$$\Rightarrow 2/3 > \frac{x}{2} > 2 \Rightarrow 6 > x > 4$$

$x$ 'in değeri 5 olur.

(Cevap C)

$$12. a^2 < a \Rightarrow 0 < a < 1$$

$$a \cdot b < 0 \Rightarrow b < 0$$

$$a \cdot c > 1 \Rightarrow c > a$$

O hâlde,  $b < a < c$  bulunur.

(Cevap C)

$$13. 0 < x < 1$$

$$x = \frac{1}{2} \text{ olsun}$$

$$a = \frac{1}{x} = \frac{1}{\frac{1}{2}} = 2$$

$$b = \frac{1}{x-1} = \frac{1}{\frac{1}{2}-1} = \frac{1}{-\frac{1}{2}} = -2$$

$$c = \frac{1}{x+1} = \frac{1}{\frac{1}{2}+1} = \frac{1}{\frac{3}{2}} = \frac{2}{3}$$

Buradan  $b < c < a$  olur.

(Cevap D)

$$14. \frac{x-2}{3} < \frac{x+1}{2} \rightarrow \frac{2x-4}{6} < \frac{3x+3}{6}$$

$$2x-4 < 3x+3 \Rightarrow -7 < x$$

$x$ 'in alabileceği en küçük değer  $-6$ 'dir.

(Cevap C)

$$15. -\frac{1}{2} < x < 0$$

$$x = -\frac{1}{4} \text{ olsun}$$

$$A = x^2 = \left(-\frac{1}{4}\right)^2 = \frac{1}{16}$$

$$B = (x+1)^2 = \left(-\frac{1}{4}+1\right)^2 = \left(\frac{3}{4}\right)^2 = \frac{9}{16}$$

$$C = (x-1)^2 = \left(-\frac{1}{4}-1\right)^2 = \left(-\frac{5}{4}\right)^2 = \frac{25}{16}$$

$$A < B < C$$

(Cevap A)

$$16. a - b > c \Rightarrow a > b + c$$

$$b + c > d \Rightarrow a > b + c > d$$

$$\Rightarrow a > d$$

$$d - c > a \Rightarrow d > a + c$$

↓

$c$  kesin negatiftir.

O hâlde  $c < 0$  her zaman doğrudur.

(Cevap E)

www.akademidenizi.com.tr

AKADEMİ DENİZİ YAYINLARI

$$\begin{aligned}
1. \quad & \left( \underbrace{|a-b|}_{+} \right) - \left( \underbrace{|b-3a|}_{-} \right) \\
& = |a-b| - (-b+3|a|) \\
& = |a-b| + b - 3|a| \\
& = |a-3|a| = -2\underbrace{|a|}_{-} = 2a
\end{aligned}$$

(Cevap B)

$$\begin{aligned}
2. \quad & x < y < 0 \\
& \frac{x^2 - 2|xy| + y^2}{|x-y|} \\
& = \frac{x^2 - 2xy + y^2}{-x+y} = \frac{(x-y)^2}{-(x-y)} = -x+y
\end{aligned}$$

(Cevap A)

$$\begin{aligned}
3. \quad & |x+3| = |x-5| & |y+2| = |6-y| \\
& x+3 = -x+5 & y+2 = 6-y \\
& 2x = 2 & 2y = 4 \\
& x = 1 & y = 2 \\
& x+y = 1+2 = 3
\end{aligned}$$

(Cevap A)

$$\begin{aligned}
4. \quad & 0 < x < y < 1 \\
& |x-y+1| + |x+y-2| \\
& \text{Önce } |x-y+1| \text{ 'i inceleyelim. } x < y \text{ ise } x-y < 0 \\
& \text{dir.} \\
& x-y < 0 \text{ ise } x-y+1 > 0 \text{ 'dır. O halde;} \\
& |x-y+1| = x-y+1 \text{ dir.} \\
& |x+y-2| \text{ 'yi inceleyelim. } x+y < 1 \text{ 'dir.} \\
& x+y-2 < 0 \text{ 'dır. O halde;} \\
& |x+y-2| = -(x+y-2) = -x-y+2 \text{ 'dir.} \\
& = |x-y+1| + |x+y-2| \\
& x-y+1-x-y+2 = -2y+3
\end{aligned}$$

(Cevap D)

$$\begin{aligned}
5. \quad & 3|x| - x = 12 \\
& x > 0 \text{ ise } 3 \cdot x - x = 12 \Rightarrow 2x = 12 \\
& x = 6 \\
& x < 0 \text{ ise } 3 \cdot (-x) - x = 12 \Rightarrow -4x = 12 \\
& x = -3 \text{ bulunur.} \\
& x \text{ in alabileceği değerler toplamı; } 6 + (-3) = 3 \text{ tür.}
\end{aligned}$$

(Cevap A)

$$\begin{aligned}
6. \quad & 2 < x < 3 \\
& |x-2| + 2|x-3| = (x-2) + 2(3-x) \\
& = x-2+6-2x = -x+4
\end{aligned}$$

(Cevap A)

$$\begin{aligned}
7. \quad & |2x-2| \cdot |4x+4| = 16 \\
& 2|x-1| \cdot 4|x+1| = 16 \\
& 8|x^2-1| = 16 \\
& |x^2-1| = 2 \\
& x^2-1 = 2 \quad x^2-1 = -2 \\
& x^2 = 3 \quad (x^2 = -1 \text{ olmaz.}) \\
& \text{bulunur.}
\end{aligned}$$

(Cevap D)

$$\begin{aligned}
8. \quad & |x-3| \cdot |2x+6| = 20 \\
& |x-3| \cdot 2 \cdot |x+3| = 20 \\
& 2 \cdot |x^2-9| = 20 \\
& |x^2-9| = 10 \\
& x^2-9 = 10 \quad x^2-9 = -10 \\
& x^2 = 19 \quad (x^2 = -1 \text{ olmaz.})
\end{aligned}$$

(Cevap E)

$$\begin{aligned}
9. \quad & a \text{ ve } b \text{ ye eşit uzaklıktaki sayıya } x \text{ dersek,} \\
& x \text{ 'in } a \text{ 'ya uzaklığı } |x-a|, x \text{ 'in } b \text{ 'ye uzaklığı } |x-b| \text{ 'dir.} \\
& \text{Uzaklıklar eşit olduğuna göre,} \\
& |x-a| = |x-b| \text{ dir.}
\end{aligned}$$

(Cevap D)

www.akademidenizi.com.tr

AKADEMİ DENİZİ YAYINCILIK

10.  $x$  ve  $y$  birer tam sayı olduğundan  $x$  ve  $y$  ye değer veririz.

$x$  e,  $-2$ ;  $y$  ye  $5$  değerini veririz.

$$|x - y| = |-2 - 5|$$

$$|x - y| = |-7|$$

$$|x - y| = 7$$

(Cevap D)

11.  $2 < |x - 1| < 5$

$$2 < x - 1 < 5 \text{ veya } 2 < -x + 1 < 5$$

$$3 < x < 6 \text{ veya } 1 < -x < 4$$

$$-4 < x < -1 \text{ olur.}$$

Tam sayı değerleri  $\{-3, -2, 4, 5\}$

$$(-3) + (-2) + 4 + 5 = 4$$

(Cevap A)

12.  $-2 < x < -1$

$$\underbrace{|2x + 1|}_{\substack{x \text{ aralığında} \\ \text{negatif}}} + \underbrace{|x + 2|}_{\substack{x \text{ aralığında} \\ \text{pozitif}}}$$

$$= -(2x + 1) + x + 2$$

$$= -2x - 1 + x + 2 = -x + 1 = 1 - x$$

(Cevap B)

- 13.

$$\Rightarrow \frac{|x - 3|}{2} < 4$$

$$\Rightarrow -4 < \frac{x - 3}{2} < 4$$

$$\Rightarrow 2 / -4 < \frac{x - 3}{2} < 4$$

$$\Rightarrow -8 < x - 3 < 8$$

$$\Rightarrow -8 + 3 < x - 3 + 3 < 8 + 3 \Rightarrow -5 < x < 11$$

En küçük  $x$  tam sayısı  $-4$ , en büyük  $x$  tam sayısı  $10$  dur. İkinin toplamı ise  $-4 + 10 = 6$  bulunur.

(Cevap D)

14.  $4x^2 + x^3 < 0 \Rightarrow x^3 < -4x^2 \Rightarrow x < -4$

$$|x + 2| + |5 - x| - |-x|$$

$$- \quad + \quad +$$

$$= -x - 2 + 5 - x - (-x)$$

$$= -x - 2 + 5 - x + x$$

$$= 3 - x \text{ bulunur.}$$

(Cevap D)

15.  $5x^2 < x^3 \Rightarrow 5 < x$

$$\underbrace{|x + 2|}_{+} - \underbrace{|4 - x|}_{-} - \underbrace{|-x|}_{-}$$

$$= x + 2 - (-4 + x) - (+x)$$

$$= x + 2 + 4 - x - x$$

$$= 6 - x \text{ bulunur.}$$

(Cevap B)

16. I.  $|a + b| = |a| + |b|$

$$\downarrow \quad \downarrow$$

$$a = 5 \quad b = -2 \text{ olsun}$$

$$|5 - 2| = |3| = |5| + |-2|$$

$$= 5 + 2 = 3 \neq 7 \text{ (I) yanlış}$$

II.  $|a - b| = |b - a|$

$$|a - b| = |-(a - b)|$$

$$a - b = a - b \text{ olur. (II) doğrudur.}$$

$$|a \cdot b| = |a| \cdot |b|$$

$$\downarrow \quad \downarrow \quad \downarrow \quad \downarrow$$

$$|3 \cdot (-1)| = |3| \cdot |-1| \Rightarrow 3 = 3 \text{ (III) doğru}$$

(Cevap D)



1.

$$\left. \begin{array}{l} -1/ \quad x - y + z = 0 \\ 3x - y + z = 10 \end{array} \right\} \Rightarrow \begin{array}{l} -x + y - z = 0 \\ + \quad 3x - y + z = 10 \\ \hline 2x = 10 \\ x = 5 \end{array}$$

(Cevap A)

2.

(2x - 1) parantezine alırsak;

$$(2x - 1)(2x - 1 - 2) = 0$$

$$2x - 1 = 0 \text{ veya } 2x - 1 - 2 = 0$$

$$x = \frac{1}{2} \text{ veya } x = \frac{3}{2}$$

$$\frac{1}{2} + \frac{3}{2} = \frac{4}{2} = 2$$

(Cevap E)

3.

$$(3a - b + 2)^2 + (a + 2b - 3)^2 = 0$$

$$\begin{array}{r} 2/ \quad 3a - b = -2 \\ \quad \quad a + 2b = 3 \\ \hline 6a - 2b = -4 \\ + \quad a + 2b = 3 \\ \hline 7a = -1 \\ a = -\frac{1}{7} \end{array}$$

(Cevap A)

4.

6 litrelik kova ile x defa

7 litrelik kova ile y defa su taşınırsa,

$$6x + 7y = 420$$

x + y en az kaçtır?

$$x = 7 \text{ için } 42 + 7y = 420$$

$$7y = 378 \Rightarrow y = 54$$

$$7 + 54 = 61$$

(Cevap D)

5.

İki doğal sayı x ve y olsun.

$$\left. \begin{array}{l} x - y = 6 \\ + \quad x + y = 20 \end{array} \right\} \text{Denklemleri taraf tarafa toplayalım.}$$

$$2x = 26 \Rightarrow x = 13$$

$$x - y = 6$$

$$13 - y = 6 \Rightarrow y = 7$$

İki doğal sayının çarpımı  $x \cdot y = 7 \cdot 13 = 91$  bulunur.

(Cevap D)

6.

$$\Rightarrow \frac{3-2x}{4} - \frac{x-1}{2} = 1 \text{ (Paydaları eşitleyelim.)}$$

$$\Rightarrow \frac{3-2x-2x+2}{4} = 1$$

$$\Rightarrow \frac{5-4x}{4} = 1 \Rightarrow 5-4x = 4$$

$$\Rightarrow 4x = 1 \Rightarrow x = \frac{1}{4} \text{ bulunur.}$$

(Cevap C)

7.

$$\left. \begin{array}{l} x - 2y + 3z = 1 \\ + \quad 3x - 2y + z = 3 \end{array} \right\} \text{Denklemleri taraf tarafa toplayalım.}$$

$$4x - 4y + 4z = 4$$

$$\frac{4(x-y+z)}{4} = \frac{4}{4}$$

$$x - y + z = 1 \text{ bulunur.}$$

(Cevap B)

8.

 $(\sqrt{2x+1})^2 = (2x-1)^2$  (Her iki tarafın karesini alalım.)

$$2x+1 = 4x^2 - 4x + 1$$

$$4x^2 - 6x = 0$$

$$4x^2 = 6x$$

$$4x = 6 \Rightarrow \frac{6}{4} = \frac{3}{2}$$

$$2x+1 = 4x^2 - 4x + 1$$

$$4x^2 - 6x = 0$$

$$4x^2 - 6x$$

$$4x = 6 \Rightarrow x = \frac{6}{4} = \frac{3}{2}$$

(Cevap E)

www.akademidenizi.com.tr

AKADEMİ DENİZİ YAYINLARI

$$\begin{array}{r}
 \cancel{a} + b = 8 \\
 + a + 2b = 11 \\
 \hline
 -\cancel{a} - b = -8 \\
 + \cancel{a} + 2b = 11 \\
 \hline
 \end{array}$$

$$b = 3 \Rightarrow a + 3 = 8$$

$$a = 5$$

$$a - b = 5 - 3 = 2$$

(Cevap C)

$$\begin{array}{r}
 x - y = y - z \\
 x + y + z = 36
 \end{array}$$

$$x - 2y + z = 0$$

$$2x + y + z = 36$$

$$x - 2y + z = 0$$

$$2x + 2y + 2z = 72$$

$$3(x + z) = 72$$

$$x + z = 24 \rightarrow x + y + z = 36$$

$$24 + y = 36 \Rightarrow y = 12$$

(Cevap C)

$$11. \quad 2x - [x - (x + y) + (x - 2y)]$$

Parantez içini yapalım.

$$= 2x - [\cancel{x} - \cancel{x} - y + x - 2y]$$

$$= 2x - (x - 3y) = 2x - x + 3y = x + 3y$$

(Cevap B)

$$12. \quad a - b = 0$$

$$2b + 3c = 7$$

$$a + b + c = 3 \quad c = ?$$

$$-1/ \quad a - b = 0 / -1$$

$$- / \quad 2b + 3c = 7 / -1$$

$$a + b + c = 3$$

$$-\cancel{a} + \cancel{b} = 0$$

$$-2\cancel{b} - 3c = -7$$

$$+ \quad \cancel{a} + \cancel{b} + c = 3$$

$$-2c = -4 \Rightarrow c = 2$$

(Cevap E)

$$13. \quad 4 - \frac{4}{x} = 3 + \frac{3}{2x}$$

$$\frac{4x - 4}{x} = \frac{6x + 3}{2x}$$

$$8x - 8 = 6x + 3$$

$$2x = 11 \Rightarrow x = \frac{11}{2}$$

(Cevap C)

$$14. \quad x^2 - 3 = 0 \Rightarrow x^2 = 3$$

$$\frac{x^5 - x^4 - x + 1}{x - 1}$$

$$= \frac{x^4(x - 1) - (x - 1)}{x - 1} = \frac{(x - 1)(x^4 - 1)}{x - 1} = x^4 - 1$$

$$= (x^2 - 1)(x^2 + 1)$$

$$x^2 = 3 \text{ için,}$$

$$= (3 - 1)(3 + 1) = 2 \cdot 4 = 8$$

(Cevap E)

$$15. \quad \frac{6x - 9}{3x} = \frac{2x - 3}{x}$$

$$x = -1 \text{ için}$$

$$= \frac{2(-1) - 3}{-1} = \frac{-5}{-1} = 5$$

(Cevap A)

$$16. \quad \frac{5k}{2} + \frac{7k}{3} \text{ (payda eşitlesek)}$$

$$= \frac{15k}{6} + \frac{14k}{6} = \frac{29k}{6}$$

$$k = 6 \text{ için en küçük değer,}$$

$$= \frac{29 \cdot 6}{6} = 29 \text{ olur.}$$

(Cevap C)

$$1. \quad \frac{3x+1}{x^2-x} = \frac{A}{2x} + \frac{B}{x-1}$$

$$\frac{3x+1}{(x^2-x)} \times \frac{Ax-A+2x \cdot B}{2 \cdot (x^2-x)}$$

$$6x+2 = (A+2B) \cdot x - A$$

$$A+2B=6 \quad A=-2$$

↓

$$-2$$

$$-2+2B=6 \Rightarrow 2B=8$$

$$\Rightarrow B=4$$

$$A+B=-2+4=2$$

(Cevap A)

$$2. \quad \frac{4a-2}{3} = b \Rightarrow 4a-2 = 3b \Rightarrow 4a-3b = 2$$

$$\frac{2a-1}{2} = b-2 \Rightarrow 2a-1 = 2b-4$$

$$\Rightarrow 2b-2a = 3$$

$$4a-3b = 2$$

$$+ 2/ \quad 2b-2a = 3$$

$$4a-3b = 2$$

$$+ \quad 4b-4a = 6$$

$$b = 8$$

(Cevap B)

$$3. \quad a+b \cdot c = 1$$

$$+ \quad a \cdot c = -1$$

$$a+b \cdot c + a \cdot c = 0$$

$$a+c \cdot \frac{a+b}{4} = 0$$

$$a = -4c \Rightarrow a \cdot c = -1$$

↓

$$-4c \cdot c = -1$$

$$c^2 = \frac{1}{4}$$

(Cevap A)

$$4. \quad x-2 = y+3$$

$$x-y = 3+2$$

$$x-y = 5$$

$$x-y+z = 16$$

$$5+z = 16 \Rightarrow z = 11$$

$$x-2 = z-1$$

$$x-2 = 11-1$$

$$x-2 = 10 \Rightarrow x = 12 \text{ bulunur.}$$

(Cevap D)

$$5. \quad \frac{3}{3+x} + \frac{5}{3x-4} + \frac{x}{x+3} = 2 \text{ ise;}$$

$$\frac{3}{3+x} + \frac{x}{x+3} + \frac{5}{3x-4} = 2 \Rightarrow \frac{3+x}{3+x} + \frac{5}{3x-4} = 2$$

$$\Rightarrow 1 + \frac{5}{3x-4} = 2 \Rightarrow \frac{5}{3x-4} = 1$$

$$\Rightarrow 3x-4 = 5 \Rightarrow 3x = 9 \Rightarrow x = 3 \text{ 'dür.}$$

(Cevap C)

6.

$$\frac{x-3-\frac{4}{x}}{x^2-1} = \frac{1}{15} \Rightarrow \frac{x^2-3x-4}{x} \cdot \frac{1}{x^2-1} = \frac{1}{15}$$

$$\frac{(x-4) \cdot (x+1)}{x} \cdot \frac{1}{(x-1) \cdot (x+1)} = \frac{1}{15}$$

$$\frac{x-4}{x \cdot (x-1)} = \frac{1}{15}$$

$$x = 6 \text{ için } \frac{6-4}{6 \cdot (6-1)} = \frac{1}{15} \text{ olacaktır.}$$

(Cevap C)

7.

$$\frac{x-3-\frac{4}{x}}{x^2-16} = \frac{5}{36} \Rightarrow \frac{x^2-3x-4}{x} \cdot \frac{1}{x^2-16} = \frac{5}{36}$$

$$\frac{(x+1) \cdot (x-4)}{x} \cdot \frac{1}{(x-4) \cdot (x+4)} = \frac{5}{36}$$

$$\frac{x+1}{x \cdot (x+4)} = \frac{5}{36}$$

$$5x^2 + 20x = 36x + 36$$

$$5x^2 - 16x - 36 = 0$$

denkleminin kökleri toplamı

$$x_1 + x_2 = -\frac{b}{a} = \frac{16}{5} \text{ bulunur.}$$

(Cevap B)

8.

$$\frac{x-2-\frac{3}{x}}{x^2-1} = \frac{1}{12} \Rightarrow \frac{x^2-2x-3}{x} \cdot \frac{1}{x^2-1} = \frac{1}{12}$$

$$\frac{(x-3)(x+1)}{x} \cdot \frac{1}{(x-1)(x+1)} = \frac{1}{12}$$

$$\frac{x-3}{x(x-1)} = \frac{1}{12}$$

$$12x - 36 = x^2 - x$$

$$0 = x^2 - 13x + 36$$

$$x \quad -9$$

$$x \quad -4$$

$$x = 4$$

$$x = 9$$

x değerleri çarpımı  $4 \cdot 9 = 36$  bulunur.

(Cevap A)

9.

$$\frac{x-3}{2-\frac{1}{x}} = \frac{2x}{2x-1}$$

$$\frac{x-3}{\frac{2x-1}{x}} = \frac{2x}{2x-1}$$

$$\frac{x \cdot (x-3)}{2x-1} = \frac{2x}{2x-1}$$

$$x - 3 = 2$$

$$x = 5 \text{ bulunur.}$$

(Cevap D)

$$10. (2x-8)^6 + (x+y+1)^4 = 0$$

$$2x-8=0 \quad \text{ve} \quad x+y+1=0$$

$$2x=8 \quad 4+y+1=0$$

$$x=4 \quad y=-5 \text{ bulunur.}$$

(Cevap E)

$$11. 2(x-3) + mx - 7 = 4x - 15$$

$$2x - 6 + mx - 7 = 4x - 15$$

$$(2+m)x - 13 = 4x - 15$$

$$2+m=4$$

$$m=2 \text{ bulunur.}$$

(Cevap A)

12.

$$\frac{1}{x+3} + \frac{1}{y-2} = 1 \text{ ise} \quad x+3=2$$

$$\left( \frac{1}{2} + \frac{1}{2} = 1 \text{ olduğundan} \right) \quad x = -1$$

$$y-2=2$$

$$y=4$$

$$x \cdot y = -1 \cdot 4 = -4 \text{ bulunur.}$$

(Cevap A)

13.

$$\frac{3}{x} - \frac{1}{y} = 4$$

$$\frac{2}{x} + \frac{1}{y} = 6$$

$$\frac{3}{x} + \frac{2}{x} = 10$$

$$\frac{5}{x} = 10 \Rightarrow x = \frac{1}{2}$$

$$\frac{2}{\frac{1}{2}} + \frac{1}{y} = 6$$

$$4 + \frac{1}{y} = 6$$

$$\frac{1}{y} = 2 \Rightarrow y = \frac{1}{2}$$

$$x \cdot y = \frac{1}{2} \cdot \frac{1}{2} = \frac{1}{4} \text{ bulunur.}$$

(Cevap C)

14.

$$\frac{1}{x} - \frac{1}{3} = \frac{1}{2} - \frac{3}{x}$$

$$\frac{1}{x} + \frac{3}{x} = \frac{1}{2} + \frac{1}{3}$$

$$\frac{4}{x} = \frac{5}{6}$$

$$x = \frac{24}{5} \text{ bulunur.}$$

(Cevap A)

1. Çimentonun tamamı =  $7x$  ise

$4x$ 'ini saatte 16 torba

$3x$ 'ini saatte 24 torba taşıyarak bitiriyor.

$$15 = \frac{4x}{16} + \frac{3x}{24} = \frac{24x + 12x}{96}$$

$$\Rightarrow 15 = \frac{36x}{96} = \frac{3x}{8} \text{ ise } 120 = 3x \Rightarrow x = 40 \text{ tır.}$$

$$7 \cdot 40 = 280 \text{ kg} \Rightarrow 280 \cdot 50 = 14.000 \text{ kg} \\ = 14 \text{ ton}$$

(Cevap C)

2. Yüksek kaliteli kömürün tonu  $x$  lira olsa, düşük kaliteli kömürün tonu  $(x - 12)$  lira olur.

$$12 \cdot x = 15 \cdot (x - 12) + 30$$

$$12x = 15x - 180 + 30$$

$$-3x = -150$$

$$x = 50$$

(Cevap E)

- 3.

| A marka    | B marka    |
|------------|------------|
| 3 kg krom  | 2 kg krom  |
| 1 kg nikel | 3 kg nikel |

A markadan  $x$  tane, B markadan  $y$  tane bilye üretilsin.

$$x \cdot 3 + 2 \cdot y = 140 \text{ (krom)}$$

$$x + 3y = 70 \text{ (nikel)}$$

Nikel denklemini  $(-3)$  ile genişletirsek;

$$\begin{array}{r} 3x + 2y = 140 \\ + \quad -3x - 9y = -210 \\ \hline -7y = -70 \\ y = 10 \text{ tane} \end{array}$$

(Cevap D)

4. İş hanında  $x$  tane iş yeri olsun.

$$\frac{x}{3} \rightarrow \text{mühendislere,}$$

$$\frac{x}{5} \rightarrow \text{avukatlara}$$

$$\frac{x}{8} \rightarrow \text{doktorlara}$$

$$\frac{x}{5} + \frac{x}{8} = \frac{13x}{40} \text{ muhasebecilere}$$

$$\frac{x}{3} + \frac{x}{5} + \frac{x}{8} + \frac{13x}{40} + 2 = x$$

$$\frac{40x + 24x + 15x + 39x}{120} + 2 = x$$

$$\frac{118x}{120} + 2 = x \Rightarrow 2 = \frac{x}{1} - \frac{59x}{60} = \frac{60x - 59x}{60}$$

$$2 = \frac{x}{60} \Rightarrow x = 120$$

$$\text{Muhasebecilere } \frac{120 \cdot 13}{40} = 13 \cdot 3 = 39 \text{ iş yeri aittir.}$$

(Cevap B)

5.  $a + b = 14$   $a \cdot b = 33$

$$(a - b)^2 = (a + b)^2 - 4ab$$

$$(a - b)^2 = 14^2 - 4 \cdot 33$$

$$(a - b)^2 = 196 - 132$$

$$(a - b)^2 = 64$$

$$a - b = 8 \text{ bulunur.}$$

(Cevap C)

6.  $a = 7k$ ,  $b = k$

$$\frac{V_A}{V_B} = \frac{a^3}{b^3} = \frac{(7k)^3}{(k)^3} = \frac{343k^3}{k^3} = 343 \text{ bulunur.}$$

(Cevap E)

7. Tülin'in parası  $x$  lira olsun.

$$\text{Tülay'ın parası} = 2 \cdot \frac{3x}{7} = \frac{6x}{7} \text{ lira}$$

$$x - 100 = \frac{6x}{7} + 100$$

$$\frac{x}{1} - \frac{6x}{7} = 100 + 100$$

$$\frac{x}{7} = 200 \Rightarrow x = 1400 \text{ lira}$$

(Cevap D)

8.  $\text{Ş} + \text{S} = 200$  ( $\text{S}$  = sütün ağırlığı,  $\text{Ş}$  = şişenin ağırlığı)

$$\text{Ş} + \left( \text{S} - \frac{2\text{S}}{9} \right) = 160$$

$$(+)\text{Ş} + \text{S} = 200$$

$$+ (-)\text{Ş} + \frac{7\text{S}}{9} = 160$$

$$\frac{\text{Ş} + \text{S} = 200}{\text{Ş} + \frac{7\text{S}}{9} = 160}$$

$$+ \frac{-\text{Ş} - \frac{7\text{S}}{9} = -160}{\frac{\text{S} - 7\text{S}}{9} = -40}$$

$$\frac{\text{S} - 7\text{S}}{9} = -40$$

$$(9) \quad (1)$$

$$\frac{9\text{S} - 7\text{S}}{9} = 40$$

$$2\text{S} = 360$$

$$\text{S} = 180$$

$$\text{Ş} + \text{S} = 200$$

$$\text{Ş} + 180 = 200$$

$$\text{Ş} = 20$$

(Cevap A)

9.  $\frac{5x}{8} + \frac{3x}{7} = 59 \Rightarrow \frac{35x}{56} + \frac{24x}{56} = 59$

$$\Rightarrow \frac{35x + 24x}{56} = 59$$

$$\Rightarrow \frac{59x}{56} = 59 \Rightarrow x = 56$$

$$56 \text{ sayısının yarısı; } 56 \cdot \frac{1}{2} = 28 \text{ bulunur.}$$

(Cevap D)

10.  $x - \frac{5x}{7} = 28 \Rightarrow \frac{2x}{7} = 28 \Rightarrow x = \frac{28 \cdot 7}{2}$

$$\Rightarrow x = 14 \cdot 7 \Rightarrow x = 98 \text{ bulunur.}$$

(Cevap D)

11. Ayşe'nin parası  $\frac{3}{3}$  olsa  $\frac{3}{3} - \frac{2}{3} = \frac{1}{3}$  ünü arkadaşına verdiği için parası  $150 \cdot \frac{3}{1} = 450$  lira

(Cevap C)

12. Salona  $x$  evli çift gelsin.

$$39 + x = 3 \cdot (9 + x) \Rightarrow 39 + x = 27 + 3x$$

$$\Rightarrow 3x - x = 39 - 27$$

$$\Rightarrow 2x = 12 \Rightarrow x = 6 \text{ bulunur.}$$

(Cevap C)

13. Sıra sayısı =  $\frac{24}{3} + 3 = 8 + 3 = 11$

$$\text{İkişer ikişer oturmaları için; } \frac{24}{2} = 12 \text{ sıra gerekece-$$

ğinden

$$12 - 11 = 1 \text{ sraya ihtiyaç vardır.}$$

(Cevap A)

14. Sepetin ağırlığı =  $x$  kg,

Üzümün ağırlığı =  $y$  kg olsun.

$$y = 9x \text{ ve } x + y = 20$$

$$\Rightarrow x + 9x = 20 \Rightarrow 10x = 20 \Rightarrow x = 2$$

$$y = 9x = 9 \cdot 2 = 18 \text{ kg bulunur.}$$

(Cevap D)

- 15.

| 4 sandalye | 3 sandalye  |
|------------|-------------|
| $x$        | $y$         |
| $x = 2y$   | $y - 2$     |
| $x + 6$    | $y - 2 - 6$ |

$$x + 6 = (y - 8)3$$

$$2y + 6 = 3y - 24$$

$$y = 30$$

$$x = 2y = 2 \cdot 30 = 60$$

$$60 + 30 = 90$$

(Cevap A)

1. 10 kuruşluklardan x tane varsa  
25 kuruşluklardan  $(25 - x)$  tane vardır.

$$10 \cdot x + 25(25 - x) = 400 \Rightarrow 10x + 625 - 25x = 400$$

$$\Rightarrow 625 - 400 = 25x - 10x$$

$$\Rightarrow 225 = 15x$$

$$\Rightarrow x = 15 \text{ bulunur.}$$

(Cevap C)

2. Kitap x sayfa olsun.

1. gün okunan  $\frac{x}{3}$  sayfa kalan  $\frac{2x}{3}$  sayfa

2. gün okunan  $\frac{2x}{3} \cdot \frac{1}{2} = \frac{x}{3}$  2. gün kalan sayfa

$$\frac{2x}{3} - \frac{x}{3} = \frac{x}{3} = 50 \Rightarrow x = 150$$

(Cevap A)

3. Öğrenci x tane soruyu yanlış yapsın.  
20 soruyu boş bıraktığından  $120 - 20 = 100$  soruyu işaretlemiştir.

Bu öğrenci  $(100 - x)$  soruyu doğru yapmıştır.

$$4 \cdot \left(100 - x - \frac{x}{4}\right) = 300 \Rightarrow 100 - \frac{5x}{4} = 75$$

$$\Rightarrow \frac{5x}{4} = 100 - 75 \Rightarrow \frac{5x}{4} = 25$$

$$\Rightarrow x = 5 \cdot 4 \Rightarrow x = 20 \text{ bulunur.}$$

(Cevap B)

4. Can'ın parası, Cem'den aldığı kadar artar. Dolayısıyla 100 lira Cem'in parasının yarısıdır.  
Cem'in parası  $2 \cdot 100 = 200$  TL olur.

(Cevap A)

- 5.

$$\frac{\text{I}}{8} \quad \frac{\text{II}}{9} \quad \frac{\text{III}}{10} \quad \frac{\text{IV}}{11}$$

$$\frac{\text{I ve II}}{X} \quad \frac{\text{III ve IV}}{x+4}$$

$$x + x + 4 = 38$$

$$2x = 34$$

$$x = 17$$

$$8 + 11 = 19 \text{ tane}$$

(Cevap B)

6. Yolun tamamı x km olsun.

$$\frac{3x}{8} \text{ yolu } 9 \text{ saatte alıyorsa}$$

$$\frac{x}{\text{yolu}} \text{ k saatte alsın}$$

Doğru orantı

$$\frac{3x}{8} \cdot k = 9x^3 \Rightarrow k = 24 \text{ saat}$$

(Cevap D)

7. 21 saat 15 dakika 48 saniyenin  $\frac{1}{4}$  ü

$$\begin{array}{r} 21 \quad | \quad 4 \\ - 20 \quad | \quad 5 \\ \hline \textcircled{1} \rightarrow \text{kalan 60 dakika} \end{array}$$

$$60 + 15 = 75 \text{ dakika}$$

$$\begin{array}{r} 75 \quad | \quad 4 \\ - 72 \quad | \quad 18 \\ \hline \textcircled{3} \rightarrow \text{kalan 180 saniye} \end{array}$$

$$180 + 48 = 228 \text{ saniye}$$

$$\begin{array}{r} 228 \quad | \quad 4 \\ - 20 \quad | \quad \textcircled{57} \\ \hline 28 \rightarrow \\ - 28 \\ \hline 0 \end{array}$$

5 saat 18 dakika 57 saniye bulunur

(Cevap C)

8.  $6x + 7 = x^2$   
 $\Rightarrow x^2 - 6x - 7 = 0$   
 $\Rightarrow (x - 7)(x + 1) = 0$   
 $\Rightarrow x = 7 \text{ ve } x = -1$

(Cevap B)

9.  $ax + x = ay + y \Rightarrow a(x - y) = -(x - y)$   
 $\Rightarrow a = -1$

(Cevap B)

10. Sayımız x olsun.

$$x \cdot \frac{5}{6} = 35 \Rightarrow x = 35 \cdot \frac{6}{5} \Rightarrow x = 7 \cdot 6 = 42 \text{ bulunur.}$$

$$42 \text{ nin } \frac{2}{7} \text{ si:}$$

$$42 \cdot \frac{2}{7} = 6 \cdot 2 = 12 \text{ bulunur.}$$

(Cevap B)

11. Bu grupta,

$$25 \cdot \frac{1}{5} = 5 \text{ kadın}$$

$$25 - 5 = 20 \text{ erkek vardır.}$$

$$\text{Bu gruba 10 kadın 10 erkek katılırsa grubun} \\ \frac{5+10}{25+20} = \frac{15}{45} = \frac{1}{3} \text{ ü kadın olur.}$$

(Cevap C)

12.  $90 - x = 4(60 - x) \Rightarrow 90 - x = 240 - 4x$

$$\Rightarrow 3x = 150 \Rightarrow x = 50 \text{ TL bulunur.}$$

(Cevap D)

13.  $\frac{3x}{4} \cdot \frac{5}{8} = 105 \Rightarrow \frac{15x}{32} = 105$

$$\Rightarrow x = \frac{105 \cdot 32}{15} = 32 \cdot 7 = 224 \text{ kg kum vardır.}$$

(Cevap C)

14. Ayşe, x tane soruyu yanlış cevaplamış olsun. O halde  $20 - x$  tane soruyu doğru cevaplar.

$$10 \cdot (20 - x) - 6x = 120$$

$$\Rightarrow 200 - 10x - 6x = 120 \Rightarrow 200 - 16x = 120$$

$$\Rightarrow 80 = 16x \Rightarrow x = 5 \text{ bulunur.}$$

(Cevap A)

15. Satıcının x tane kasası olsun.

$$15 \cdot x + 10 = 20(x - 1)$$

$$15 \cdot x + 10 = 20 \cdot x - 20$$

$$30 = 5x$$

$$6 = x \text{ bulunur.}$$

(Cevap C)

16. a nın değeri      b nin değeri

|  |   |    |
|--|---|----|
| 1  | 1 | +1 |
| 1 · 1 = 1  | 2 | +1 |
| 1 · 2 = 2  | 3 | +1 |
| 2 · 3 = 6  | 4 | +1 |
| 6 · 4 = 24   | 5 | +1 |
| <span style="border: 1px solid black; padding: 2px;">24 · 5 = 120</span> | 6 | +1 |

a = 120 bulunur ve program 120 değerini yazar.

(Cevap E)



1. Ön tekerlek çevresi =  $x$  m  
Arka tekerleğin çevresi =  $3x$  m

Traktör 36 m yol aldığıında

Ön tekerlek  $\frac{36}{x}$  tur atar.

Arka tekerlek  $\frac{36}{3x}$  tur atar.

$$\frac{36}{x} = \frac{36}{3x} + 16$$

$$\frac{36}{x} - \frac{12}{x} = 16$$

$$\frac{24}{x} = 16$$

$$x = \frac{24}{16} = \frac{3}{2}$$

Dört tekerleğin çevresi

$$x + x + 3x + 3x = 8x = 8 \cdot \frac{3}{2} = 12 \text{ m bulunur.}$$

(Cevap B)

2. 1 karton kutunun maliyeti =  $x$  TL  
1 cam şişenin maliyeti =  $x + 0,4$  TL  
1 litre vişne suyunun maliyeti =  $y$  TL  
1 şişe vişne suyunun (1 litre) maliyeti =  $x + 0,4 + y = 2,6$

$$1 \text{ kutu vişne suyunun (1,5 litre) maliyeti} = x + 1,5y = 3$$

$$x + 1,5y = 3$$

$$-x + y = 2,2$$

$$0,5y = 0,8 \Rightarrow y = 1,6$$

$$x + y = 2,2 \text{ olduğundan}$$

$$x = 2,2 - 1,6 \Rightarrow x = 0,6 \text{ TL bulunur.}$$

(Cevap C)

3.  $\left[ v - \left( \frac{v}{4} - a \right) \right] \cdot x = c$

$$\left[ \frac{4v}{4} - \frac{v}{4} + \frac{4a}{4} \right] \cdot x = c$$

$$\frac{3v + 4a}{4} \cdot x = c$$

$$x = \frac{4c}{4a + 3v}$$

(Cevap D)

4. Portakal =  $P$  olsun

$$\text{Elma} = E$$

$$\text{Armut} = A$$

$$E + A + P = 190$$

$$E = 3A - 6$$

$$A = P + 4$$

$$E = 3A + 6 \text{ olduğundan}$$

$$E = 3(P + 4) - 6$$

$$E = 3P + 6$$

(Cevap D)

5.  $E + A + P = 190$

$$3P + 6 + P + 4 + P = 190$$

$$5P + 10 = 190$$

$$5P = 180$$

$$P = 36$$

$$A = P + 4$$

$$A = 36 + 4 = 40$$

(Cevap B)

6.  $A + P = 40 + 36 = 76$

$$E = 190 - 76 = 114$$

Dikilmesi gereken elma ağaçlarının sayısı

$$= 2 \cdot 76 - 114$$

$$= 38 \text{ tane olur.}$$

(Cevap D)

7. 8 kişi ilk durumdan 12 kg daha fazla yük taşıdığına göre 2 kişinin taşıdıkları yük  $8 \cdot 12 = 96$  kg

$$1 \text{ kişinin taşıdığı yük} = \frac{96}{2} = 48 \text{ kg}$$

$$10 \text{ kişinin taşıdığı toplam yük} 48 \cdot 10 = 480 \text{ kg}$$

(Cevap C)

8. Kitabın son sayfası 900 gibi bir sayıdır bir önceki sayfa numarası c99 gibidir.  
 $b^2 + d^2 = 0^2 + 9^2 = 81$  dir.  
 900 sayısı 50 ile tam bölünür.  
 $a + c$  nin en küçük değeri  $1 + 0 = 1$  bulunur.

(Cevap E)

9. Lisedeki öğrenci sayısı = 40  
 Mezun öğrenci sayısı = 38

$$\begin{array}{l} 19 \text{ öğrenciden} \quad \swarrow \searrow \quad 8 \text{ i kazanırsa} \\ 38 \text{ öğrenciden} \quad \nwarrow \nearrow \quad x \text{ i kazanır} \end{array}$$

(D. O)

$$\frac{1}{19} x = \frac{38}{2} \cdot 8 \text{ öğrenci kazanır.}$$

$$x = 16 \text{ öğrenci kazanır.}$$

$$\begin{array}{l} 40 \text{ öğrenciden} \quad \swarrow \searrow \quad 16 \text{ öğrenci kazanırsa} \\ 100 \text{ öğrenciden} \quad \nwarrow \nearrow \quad y \text{ öğrenci kazanır} \end{array}$$

(D. O)

$$40 \cdot y = 100 \cdot 16 \quad 4y = 160 \quad y = 40 \text{ öğrenci}$$

Lisedeki öğrencilerin %40'ı üniversiteyi kazanır.

(Cevap B)

10. Başlangıçta şişede  $9x$  mL kolonya olsun. Şişeye  $\frac{5}{9}$  u kadar kolonya eklenirse;

$$9x + 9x \cdot \frac{5}{9} = 840$$

$$9x + 5x = 840$$

$$14x = 840 \Rightarrow x = 60 \text{ mL olur.}$$

İlk durumdaki kolonya miktarı =  $9x$ 

$$= 9 \cdot 60 = 540 \text{ mL}$$

(Cevap D)

11.  $\frac{\text{Metin}}{5,6} \quad \frac{\text{Ali}}{7,8} \quad \frac{\text{Feyyaz}}{10,12}$

Buna göre seçilen sayıların toplamı en az  $5+6+7+8+10+12 = 48$  bulunur.

(Cevap D)

12. A kovasının hacmi =  $x + 5$  litre

B kovasının hacmi =  $x$  litre

$$20 \cdot (x + 5) = 30 \cdot x$$

$$2x + 10 = 3x \Rightarrow 10 \text{ litre}$$

A kovasının hacmi =  $x + 5 = 10 + 5 = 15$  litredir.

(Cevap B)

13. B kovası =  $a$  kez

A kovası =  $28 - a$  kez kullanılsın.

A kovası = 15 litrelik,

B kovası = 10 litreliktir.

Depo = 300 litreliktir. Buna göre;

$$15 \cdot (28 - a) + 10 \cdot a = 300$$

$$420 - 15a + 10a = 300$$

$$5a = 120$$

$$a = 24$$

(Cevap D)

14. Can =  $3a + 2$  , Duru =  $a + 6$

Can > Duru  $\Rightarrow 3a + 2 > a + 6$ 

$$\Rightarrow 2a > 4$$

$$\Rightarrow a > 2 \text{ olur.}$$

(Cevap D)

1. Ali'nin başlangıçta 100 bilyesi olsun. % 40'ını yani 40 tanesini Osman'a verirse Ali'nin bilyesi 60 tane kalacak ve Osman ile bilyeleri eşitlenecektir. Osman'ın ilk durumdaki bilye sayısı  $60 - 40 = 20$  olacaktır. Ali'nin başlangıçta 100 bilye, Osman'ın ise 20 bilyesi vardı. Buna göre Osman'ın bilyeleri Ali'nin bilyelerinin % 20'sidir.

(Cevap A)

2. Fabrikada 10 işçi günde 10 saat çalışıp 100 parça üretim yaparlar. İşçi sayısı ve çalışma saati % 20 azaltılırsa 8 işçi günde 8 saat çalışarak x parça üretim yapar.

$$\frac{100}{10 \cdot 10} = \frac{x}{8 \cdot 8} \Rightarrow x = 64 \text{ bulunur.}$$

100 parça üretimden 64 parça üretime % 36 azalma olur.

(Cevap E)

3. Sayı 100 olsun.

$$100 \cdot \frac{3}{8} = 37,5 \text{ bulunur.}$$

(Cevap A)

4. Traktörün çalışma kapasitesi n olsun.

% 20 oranında azaltılırsa;

$$n - n \cdot \frac{20}{100} = n - \frac{n}{5} = \frac{4n}{5}$$

Traktör tarlayı x günde sürer.

$$20 \cdot n = \frac{4n}{5} \cdot x \Rightarrow x = \frac{5}{4n} \cdot \frac{5}{1} \Rightarrow x = 5,5$$

$\Rightarrow x = 25$  günde sürer.

(Cevap A)

5. 100 kg mahsulde kilosu 100 TL'den 10.000 TL 125 kg mahsulü kilosu x TL'den 9.000 TL (10.000 nin %10'u azalır)

$$125 \cdot x = 9000$$

$$x = 72$$

100 TL'den 72 TL düşmüştür. % 28 düşmüştür.

(Cevap C)

6. Erkek sayısı = x Kadın sayısı = x

$$\frac{x \cdot 30}{100} + \frac{x \cdot 60}{100} = 63$$

$$3x + 6x = 630$$

$$9x = 630$$

$$x = 70$$

$$2x = 2 \cdot 70 = 140$$

(Cevap B)

7. Dikdörtgenin kenarları 100x, 100y olsun.

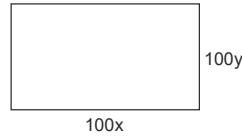

$$A = 100x \cdot 100y = 10000xy \text{ olur.}$$

%5 fazla ölçerse,

$$100x \cdot \frac{5}{100} = 5x \Rightarrow 105x$$

$$100y \cdot \frac{5}{100} = 5y \Rightarrow 105y$$



$$A = 105x \cdot 105y$$

$$= 11025xy$$

$$11025xy - 10000xy = 1025xy \text{ hata payı}$$

$$\frac{10000}{100} \times \frac{1025}{x}$$

$$100 \cancel{0} \cancel{0} x = 1025 \cdot 1 \cancel{0} \cancel{0}$$

$$x = \frac{1025}{100}$$

$$x = 10,25$$

(Cevap D)

- 8.

$$\frac{2012}{16x} \rightarrow \frac{2016}{20x} \rightarrow \frac{2020}{25x} = 2,5 \text{ m}$$

$$\downarrow$$

$$16x = 1,6 \text{ m}$$

$$x = 0,1$$

(Cevap A)

9. Her ay  $100x$  yol yapılsın.  
Bir yılda  $12 \cdot 100x = 1200x$  yol yapılacak.  
İlk yedi ay %20 daha az yol yapılmış.

$$100x \cdot \frac{20}{100} = 20x$$

$$100x - 20x = 80x$$

$$7 \cdot 80x = 560x \text{ yol yapmış}$$

$$1200x - 560x = 640x \text{ kalan yol}$$

Kalan 5 ayda ne kadar çalışmalı,

$$\frac{640x}{5} = 128x$$

Yani %28 arttırılmalı.

(Cevap E)

10. A makinesi B makinesi  
A tane vida  $(3000 - A)$  vida

$$\frac{A \cdot 2}{100} + \frac{(3000 - A) \cdot 3}{100} = 80$$

$$2A + 9000 - 3A = 8000$$

$$A = 1000 \text{ vida üretmiştir.}$$

A'nın ürettiği bozuk vidalar 1000

$$1000 \cdot \frac{2}{100} = 20 \text{ tanedir.}$$

(Cevap E)

11.  $A \cdot \frac{x}{100} = B + C$

$$A \cdot x = 100(B + C)$$

$$x = \frac{100 \cdot (B + C)}{A}$$

(Cevap C)

12. Ahmet Mert  
 $\frac{x}{x}$   $\frac{400 - x}{400 - x}$

$$\frac{\text{Erkek}}{\frac{x}{2}} \quad \frac{\text{Erkek}}{(400 - x) \cdot \frac{60}{100}}$$

$$\frac{x}{2} + (400 - x) \cdot \frac{60}{100} = 400 \cdot \frac{53}{100}$$

$$\frac{x}{2} + (400 - x) \cdot \frac{3}{5} = 252$$

$$\frac{5x + (400 - x) \cdot 6}{10} = \frac{2520}{10}$$

$$5x + 2400 - 6x = 2520$$

$$x = 120$$

(Cevap B)

13. Elma Muz  
 $\frac{40x}{40x}$   $\frac{60x}{60x}$

Tamamını  $100x$  alalım.

Elmaların % 10'u satılırsa Muzların % 20'si satılırsa

$$40x \cdot \frac{10}{100} = 4x \quad 60x \cdot \frac{20}{100} = 12x$$

$$40x - 4x = 36x \quad 60x - 12x = 48x$$

elma kalır.

muz kalır.

$$36x + 48x = 84x$$

$$84x = 42$$

$$x = \frac{42}{84} = \frac{1}{2}$$

Toplam meyve

$$100 \cdot \frac{1}{2} = 50 \text{ kg meyve vardır.}$$

(Cevap E)

14. Satılan evden alınan komisyon;

$$360000 \cdot \frac{2}{100} = 7200$$

Kiralanan evden alınan komisyon

$$= 60000 \cdot 12 \cdot \frac{10}{100} \cdot x = 72000x$$

$$72000x = 72000$$

$$x = 10 \text{ bulunur.}$$

(Cevap C)

15. İstavrit satış fiyatı  $8x$

Levrek satış fiyatı  $10x$

Çupra satış fiyatı  $12,5x$

$$60 \cdot 8x + 20 \cdot 10x + 50 \cdot 12,5x = 2610$$

$$480x + 200x + 625x = 2610$$

$$1305x = 2610$$

$$x = 2$$

İstavritin satış fiyatı  $= 8 \cdot x = 8 \cdot 2 = 16$  TL bulunur.

(Cevap E)

1. Tasarruf cihazı takılmadan,  
 4 makine 15 sa 12 kw harcıyor.  
 1 makine 15 sa 3 kw harcar.  
 1 makine 5 sa 1 kw harcar.  
 7 makine 5 sa 7 kw harcar.  
 7 makine 20 sa 28 kw harcar. (Bizden istenen 7 makine 20 saattir.)  
 Tasarruf cihazı ile % 25 tasarruf edilirse makineler,  
 $28 - 28 \cdot \frac{25}{100} = 28 - 7 = 21$  kw elektrik harcar.

(Cevap B)

2. İlk gün simitin tanesi x kuruş olsun.  
 30 TL ile (30 TL = 3000 kuruş)  
 $\frac{3000}{x}$  tane simit alınır.  
 Simitin tanesinde 25 kuruş indirim yapılırsa tanesi x  
 -25 kuruş olur.  
 $\frac{3000}{x-25}$  tane simit alınır.  
 $\frac{3000}{x-25} = \frac{3000}{x} \cdot (1,5)$   
 $\frac{1}{x-25} = \frac{3}{2x}$   
 $2x = 3x - 75$   
 $x = 75$  kuruş  
 İlk gün  $\frac{3000}{75} = 40$  adet  
 2. gün  $\frac{3000}{50} = 60$  adet  
 Toplam  $40 + 60 = 100$  simit alınır.

(Cevap C)

3. Toplam çalışan 300 kişi  
 Erkek çalışan  $300 \cdot \frac{40}{100} = 120$   
 Kadın çalışan  $300 - 120 = 180$   
 Araştırma bölümünde çalışan erkek sayısı  
 $120 \cdot \frac{55}{100} = 66$  kişi  
 Araştırma bölümünde çalışan tüm işçi sayısı  
 $300 \cdot \frac{60}{100} = 180$  kişi  
 180 kişinin 66 sı erkek ise  $180 - 66 = 114$  kişi araş-  
 tırma bölümünde çalışan kadın sayısıdır.

(Cevap B)

4. Erkek sayısı  $100x$  ; kadın sayısı  $100y$  olsun.  
 "Evet" sayısı  $= 100y \cdot \frac{80}{100} + 100x \cdot \frac{40}{100}$   
 $= 80y + 40x$   
 "Hayır" sayısı  $= 20y + 60x$  Hayır = Evet olduğundan  
 $60x + 20y = 80y + 40x$   
 $20x = 60y$   
 $x = 3y$   
 $\frac{\text{erkek sayısı}}{\text{kadın sayısı}} = \frac{100x}{100y} = \frac{3y}{y} = 3$  katı bulunur.

(Cevap B)

5. Erkekler:  $4x$  ise  
 Kızlar:  $x$  kadardır.  
 Kızların yüzdesi  $= \frac{x}{x+y} = \frac{x}{x+4x}$   
 $= \frac{x}{5x} = \frac{1}{5} = \frac{20}{100} = \%20$

(Cevap D)

6. Kızlar:  $x$  olsun  
 Erkekler:  $y$  olsun  
 $x + 150 = \frac{50}{100} \cdot y$   
 $x + 150 = \frac{1}{2} \cdot 4x$   
 $2x - x = 150$   
 $x = 150$   
 $x + y = x + 4x$   
 $= 5x = 5 \cdot 150 = 750$

(Cevap E)

7.  $225 \cdot \frac{x}{100} = 750 \cdot \frac{15}{100}$   
 $x = \frac{750 \cdot 15}{225}$   
 $x = 50$

(Cevap E)

8. A işçi → B saat → 3 günde  
 1,6A işçi → 0,5B saat → x günde  
 $1,6 \cdot A \cdot 0,5 \cdot B \cdot x = A \cdot B \cdot 3$   
 $x = \frac{3}{0,8} = \frac{30}{8} = \frac{15}{4}$  günde bitirir.  
 İş miktarı 4 katına çıkılırsa;  
 $\frac{15}{4} \cdot 4 = 15$  günde biter.

(Cevap A)

9. Sayımız x olsun.  
 $x \cdot \frac{35}{100} = 2,10$   
 $x \cdot \frac{35}{100} = \frac{210}{100} \Rightarrow x = 6$  bulunur.

(Cevap D)

10. Alanı %30'una ev %20'sine havuz yapıldığında geriye kalan %50'si 400 metre kare ise arsanın alanı 800 metrekaredir.

(Cevap B)

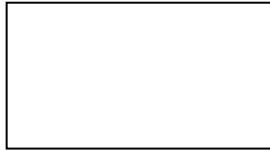
11.   
 $\text{Arsanın alanı} = 2x \cdot x = 2x^2$   
 $2x^2 = 800 \Rightarrow x^2 = 400 \Rightarrow x = 20$

(Cevap C)

12. 10 kg I. karışımda  $\frac{10 \cdot 60}{100} = 6$  kg fıstık bulunur.  
 2 kg badem eklenirse karışım 12 kg olur.

$$\frac{\text{Fıstık}}{\text{Yeni karışım}} = \frac{6}{12} = \frac{1}{2} = \%50$$

(Cevap E)

13. 15 kg II. karışımda  $\frac{15 \cdot 50}{100} = 7,5$  kg leblebi vardır.  
 x kadar fıstık eklensin,

$$\frac{7,5}{15+x} = \frac{\frac{1}{25}}{\frac{100}{4}} \Rightarrow x = 15 \text{ kg (eklenen fıstık)}$$

(Cevap E)

14. 20 kg I. karışımda  $\frac{20 \cdot 10}{100} = 2$  kg badem bulunur.  
 II. karışımdan 10x kadar ekleyelim, badem 4x olur.

$$\frac{2+4x}{20+10x} = \frac{\frac{1}{20}}{\frac{100}{5}} \Rightarrow \frac{2+4x}{20+10x} = \frac{1}{5}$$

$$10+20x = 20+10x$$

$$10x = 10$$

(Cevap D)

15. Müzeyi ziyaret eden turist sayısı 100x.  
 Bunun  $100x \cdot \frac{70}{100} = 70x$  yabancı turisttir.  
 $100x - 70x = 30x$  yerli turisttir.

| Yerli Turist |         | Yabancı Turist |       |
|--------------|---------|----------------|-------|
| Kadın        | Erkek   | Kadın          | Erkek |
| a            | 30x - a | 70x - a        | a     |

$70x - a = 30x - a + 60$   
 $40x = 60$   
 $x = \frac{3}{2}$   
 Müzeyi  $100 \cdot \frac{3}{2} = 150$  turist ziyaret etmiştir.

(Cevap E)

16. Toplam öğrenci 100x olsun.

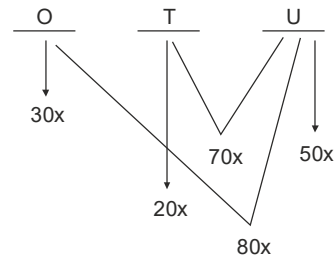

- 50x 40 kişi ise  
 100x a kişidir.  
 $a \cdot 50x = 100x \cdot 40$   
 $a = 80$  bulunur.

(Cevap A)

1.  $\begin{array}{ccc} \text{Erdem} & \text{Dilara} & \text{Gül} \\ 3x & 6x & x \\ \downarrow & \downarrow & \downarrow \\ 3x+t & 6x+t & x+t \end{array}$  t yıl sonra

$$3x + t = 2(x + t)$$

$$3x + t = 2x + 2t$$

$$x = t$$

$$6x + t = 49$$

$$7x = 49$$

$$x = 7$$

Gül  $x = 7$  yaşındadır.

(Cevap A)

2. Grupta  $x$  kişi olsun.

$$\frac{280 - 4x}{x} = 36$$

$$280 - 4x = 36x$$

$$280 = 40x$$

$$x = 7 \text{ bulunur.}$$

(Cevap B)

3.  $\begin{array}{cc} \text{A} & \text{H} \\ x & 45 - x \end{array}$

$$45 - x \quad 90 - 3x$$

$$45 - x + 90 - 3x = 55$$

$$-4x + 135 = 55$$

$$4x = 80$$

$$x = 20$$

Hacer'in bugünkü yaşı  $45 - 20 = 25$  tir.

(Cevap B)

4. Ali'nin yaşı =  $x$

Kerem'in yaşı =  $y$

$$x - 4 = y + 5 \quad x - y = 9$$

$$x - 10 = \frac{(y + 1)}{2} \quad 2x - 20 = y + 1$$

$$-x + y = -9$$

$$+ 2x - y = 21$$

$$x = 12 \text{ bulunur.}$$

(Cevap A)

5. Kerem'in doğum tarihi  $x$  olsun.

$$2008 - x = \frac{(2020 - x)}{3}$$

$$6024 - 3x = 2020 - x$$

$$6024 - 2020 = 2x$$

$$4004 = 2x$$

$$x = 2002$$

Kerem 2017 yılında  $2017 - 2002 = 15$  yaşındadır.

(Cevap B)

6.  $\begin{array}{cc} \text{Anne + Baba} & \text{3 çocuğun yaşları toplamı} \\ x + 34 & x \end{array}$

$$x + 34$$

$$x$$

t yıl sonra

$$x + 34 + 2t = x + 3t$$

$$34 + 2t = 3t$$

$$t = 34 \text{ bulunur.}$$

(Cevap C)

7.

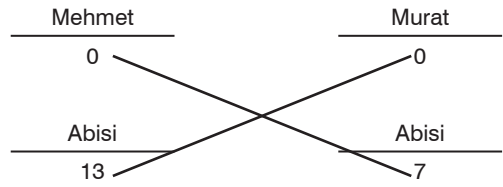

Mehmet bugün 17 yaşında olduğuna göre Murat'ın abisi de 24 yaşındadır. Mehmet'te 17 yaşındadır. Murat'la abisi arasındaki fark 9 olursa, Mehmet'le abisi arasındaki farkta 9'dur.

$$\begin{aligned} \text{Mehmet} + \text{abisi} + \text{Murat} + \text{abisi} &= 17 + 26 + 15 + 24 \\ &= 82 \text{ bulunur.} \end{aligned}$$

Bu fark değişse de toplam her zaman 82 bulunur.

Yani yaş farkı 8 de olsa 10 da olsa toplam her zaman 82'dir.

(Cevap E)

8.  $\begin{array}{cc} \text{Yağız} & \text{Kağan} \\ 9 & k \\ \downarrow k-3 & \downarrow (k-3) \\ 9+k-3 & 2k-3 \end{array}$

$$\Rightarrow \text{Yağız} = 9 + k - 3 = k + 6$$

(Cevap A)

9.

|                  |                  |
|------------------|------------------|
| $\frac{Y}{y}$    | $\frac{K}{k}$    |
| $\downarrow k-y$ | $\downarrow k-y$ |
| $k$              | $15$             |
| $k+y=66$         | $k=27$ ise       |
| $+ 2k-y=15$      | $y=39$           |
| $\hline 3k=81$   |                  |
| $k=27$           |                  |

(Cevap B)

10.

|   |                 |
|---|-----------------|
| $\frac{A}{2012 \quad x-9}$                    | $\frac{K}{3-x}$ |
| $2021 \quad x$                                | $3x+9$          |
| $3x - (x-9) = 27$                             |                 |
| $\Rightarrow 3x+9=27 \quad 3x=18, x=6$        |                 |
| $2021-6=2015$                                 |                 |
| Azra'nın doğum tarihi $\Rightarrow 2+0+1+5=8$ |                 |

(Cevap A)

11.

|                              |                |                |                  |
|------------------------------|----------------|----------------|------------------|
| $\frac{K}{x}$                | $\frac{A}{32}$ | $\frac{Y}{13}$ | $\frac{B}{x+21}$ |
| $x + \frac{21-13}{8} = 33-x$ |                |                |                  |
| $2x = 32-8$                  |                |                |                  |
| $2x = 24$                    |                |                |                  |
| $x = 12$                     |                |                |                  |

(Cevap B)

12.

$\Rightarrow 2x + 5 = 17$

$2x = 12$

$x = 6$

Yusuf 6 yıl başkanlık yapmış

(Cevap C)

13.

|                            |                            |
|----------------------------|----------------------------|
| $\frac{K}{x}$              | $\frac{A,Z}{x}$            |
| $\downarrow 5 \text{ yıl}$ | $\downarrow 5 \text{ yıl}$ |
| $x$                        | $x+10=48$                  |
| $2x+10=48$                 |                            |
| $2x=38, x=19$              |                            |
| Kübra = $19+5=24$          |                            |

(Cevap A)

14.

(Cevap D)

15.

|                              |     |                 |        |
|------------------------------|-----|-----------------|--------|
| $\frac{A}{2x-6}$             | $+$ | $\frac{B}{x-6}$ | $= 48$ |
| $\downarrow 6 \text{ yıl}$   |     |                 |        |
| $2x$                         |     | $x$             |        |
| $3x-12=48, 3x=60 \quad x=20$ |     |                 |        |
| Küçük olan = $x-6=20-6=14$   |     |                 |        |

(Cevap B)

16.

|                 |                     |                     |
|-----------------|---------------------|---------------------|
| $\frac{Ali}{x}$ | $\frac{Baba}{x+28}$ | $\frac{Anne}{x+25}$ |
|                 | $+28$               |                     |
|                 | $x+56=70$           |                     |
|                 | $x=14$              |                     |

Ali'nin bugünkü yaşı = 14

5 yıl önce  $\Rightarrow 14-5=9$ 

(Cevap A)



$$1. \quad 1 \text{ kalem } \frac{a}{8} \text{ liraya alır. } \frac{3a}{4} - \frac{a}{8} = \frac{5a}{8} = 2$$

$$5a = 8 \cdot 2$$

$$5a = 16 \Rightarrow a = \frac{16}{5} = 3,2$$

(Cevap B)

$$2. \quad \text{Ocak ayında takım elbise } 100 \text{ TL ye satılsın.}$$

$$\text{Şubat ayında } 100 - 100 \cdot \frac{35}{100} = 65 \text{ TL ye satılır.}$$

$$\text{Mart ayında } 65 + 65 \cdot \frac{20}{100} = 78 \text{ TL satılır.}$$

$$\left. \begin{array}{l} \text{Ocak ayında } 100 \text{ TL} \\ \text{Mart ayında } 78 \text{ TL} \end{array} \right\} \text{ Takım elbise } \% 22 \text{ indirimle satılmıştır.}$$

(Cevap A)

$$3. \quad x \text{ tane ananas olsa,}$$

$$\text{Maliyeti} = x \cdot 3 = 3x \text{ lira}$$

$$\text{Sağlam ananas sayısı} = x - 20$$

$$\text{Satış} = (x - 20) \cdot 5 = 5x + 16$$

$$5x - 100 = 3x + 16$$

$$5x - 3x = 100 + 16$$

$$2x = 116$$

$$x = 58$$

(Cevap D)

$$4. \quad \text{Malın alış fiyatı } x \text{ TL olsun.}$$

$$x \cdot \frac{130}{100} \cdot \frac{90}{100} = 58,5 \rightarrow x \cdot \frac{13 \cdot 9}{10 \cdot 10} = \frac{585}{10}$$

$$\frac{x \cdot 117}{10} = 585$$

$$x \cdot \frac{117}{10} = 585 \cdot 10$$

$$x = 5 \cdot 10$$

$$x = 50 \text{ TL}$$

(Cevap B)

$$5. \quad \text{Maliyeti } 100x \text{ olsun}$$

$$\text{Etiket fiyatı } 130x$$

$$\text{Etiket fiyatından } \% 10 \text{ indirim yapılırsa}$$

$$130x - 13x = 117x \quad 117x = 468$$

$$x = 4$$

$$\text{Maliyeti } 400 \text{ TL}$$

$$\text{Etiket fiyatı } 520 \text{ TL olur.}$$

$$520 \cdot \frac{30}{100} = 156 \quad 520 - 156 = 364 \text{ satış}$$

$$400 - 364 = 36 \text{ TL zarar}$$

(Cevap A)

$$6. \quad \text{Yeliz'in maaşı} = 100x$$

$$\text{Evren'in maaşı} = 100y \text{ olsun}$$

$$120x = 90y$$

$$4x = 3y$$

$$\begin{array}{cc} \downarrow & \downarrow \\ 3k & 4k \end{array}$$

$$100y - 100x = 2000$$

$$y - x = 20$$

$$4k - 3k = 20$$

$$k = 20$$

$$\text{Yeliz'in yardımdan sonraki maaşı} = 120x$$

$$= 120 \cdot 3k$$

$$= 120 \cdot 3 \cdot 20$$

$$= 7200$$

(Cevap E)

$$7. \quad \text{A malından; } x \text{ tane}$$

$$\text{B malından; } y \text{ tane alsın.}$$

$$5x + 10y = 200 \dots\dots(*)$$

$$5x + 10y + 10y \cdot \frac{30}{100} = 200 + 200 \cdot \frac{15}{100}$$

$$5x + 13y = 230 \dots\dots(**)$$

$$5x + 10y = 200$$

$$-5x + 13y = 230$$

$$-3y = -30 \Rightarrow y = 10$$

(Cevap A)

8. Alış fiyatı - Satış fiyatı = Zarar

$$\frac{2x}{3} - \frac{2x}{3} \cdot \frac{A}{100} = \frac{3x}{5} \quad (\% A \text{ zarar etsin})$$

$$\Rightarrow \frac{2x}{3} - \frac{3x}{5} = \frac{2x}{3} \cdot \frac{A}{100} \Rightarrow \frac{x}{15} = \frac{2x}{3} \cdot \frac{A}{100}$$

$$\Rightarrow \frac{x}{15} \cdot \frac{3}{2x} = \frac{A}{100} \Rightarrow \frac{3x}{30x} = \frac{A}{100}$$

$$\Rightarrow \frac{1}{10} = \frac{A}{100} \Rightarrow A = 10 \text{ bulunur.}$$

Satış sonundaki zarar %10 dur.

(Cevap A)

9.  $x + x \cdot \frac{50}{100} = 4 \Rightarrow \frac{3x}{2} = 4 \Rightarrow x = \frac{8}{3}$  TL 1 kg kuru üzümün maliyeti

1000 gr kuru üzüm  $\frac{8}{3}$  TL ise

$x$  gr kuru üzüm 2 TL

(D.O)

$$2 \cdot 1000 = \frac{8}{3} \cdot x \Rightarrow x = 2 \cdot 1000 \cdot \frac{3}{8} = 2 \cdot 125 \cdot 3 = 750 \text{ gr}$$

(Cevap E)

10. Kırtasiyecinin elinde  $x$  tane defter olsun ve bunların hepsini A TL ye alsın.

$$x \cdot a = A + 50 \Rightarrow A = xa - 50$$

$$x \cdot b = A + 150 \Rightarrow A = xb - 150$$

$$\Rightarrow xa - 50 = xb - 150$$

$$\Rightarrow 100 = xb - xa \Rightarrow x(b - a) = 100 \Rightarrow x = \frac{100}{b - a} \text{ tane defter vardır.}$$

(Cevap A)

11. Etiket fiyatı 120 TL dir.

$$\%25 \text{ indirimli fiyat: } 120 - 120 \cdot \frac{25}{100} = 120 - 30 = 90 \text{ TL}$$

6 taksit sonucunda her bir taksit tutarı  $x$  TL olsun.

$$6 \cdot x = 90 \Rightarrow x = 15 \text{ TL bulunur.}$$

(Cevap A)

- 12.

$$\% \text{ kâr} = \frac{\frac{6x}{5} - \frac{x}{1}}{x} \cdot 100$$

$$= \frac{6x - 5x}{5x} \cdot 100 = \frac{x}{5} \cdot \frac{1}{x} \cdot 100 = 20$$

(Cevap C)

13. Manav 1 kg  $x$  TL den 10 kg elma alsın.

Elmanın  $10 \cdot \frac{1}{10} = 1$  kg çürük çıkıyor. Kalan 9 kg elmayı kilogramı  $y$  TL den satıyor.

Kâr ve zarar olmadığına göre;

$$10x = 9y \text{ bulunur.}$$

(Cevap E)

14. Pantolon =  $15x$  TL olsun.

Gömlek =  $5x$  TL,

Çorap =  $x$  TL olur.

$$2 \text{ Pantolon} + 2 \text{ Gömlek} + 5 \text{ Çorap} = 450$$

$$2 \cdot 15x + 2 \cdot 5x + 5 \cdot x = 450$$

$$30x + 10x + 5x = 450$$

$$45x = 450$$

$$x = 10 \text{ TL}$$

1 Gömlek =  $5 \cdot x = 5 \cdot 10 = 50$  TL dir.

(Cevap C)

15. Ürünün alış fiyatı A TL olsun.

Alış + Kâr = Satış, Alış - Zarar = Satış

$$A = a - 25 = b - 9 = c + 4 \text{ olur.}$$

$$a - 25 = b - 9 \Rightarrow a - b = 16 \dots (\leftarrow)$$

$$b - 9 = c + 4 \Rightarrow c - b = -13 \dots (\leftarrow\leftarrow)$$

$$a - 2b + c = a - b + c - b, (\leftarrow) \text{ ve } (\leftarrow\leftarrow) \text{ dan;}$$

$$a - 2b + c = 16 + (-13)$$

$$a - 2b + c = 3 \text{ bulunur.}$$

(Cevap B)

16. 30 kg yaş üzüm kuruyunca  $x$  kg kuru üzüm olsun.

$$30 \cdot 3 + 12 = x \cdot 6$$

$$6x = 102$$

$$x = 17 \text{ kg bulunur.}$$

(Cevap D)

1.

Faiz oranı (%)

Ana para

Zaman (yıl)

$$F = \frac{\text{Ant}}{100} \Rightarrow F = \frac{1200 \cdot 40 \cdot 5}{100} = 12 \cdot 4 \cdot 5 = 240 \text{ TL dir.}$$

(Cevap C)

2.

$$F = \frac{\text{Ant}}{100} \Rightarrow F = \frac{200 \cdot 60 \cdot 3}{100} = 2 \cdot 60 \cdot \frac{3}{12} = 30 \text{ TL dir.}$$

(Cevap E)

3.

1 ayda;  $250 \cdot \frac{A}{100} \cdot 1 = 10 \text{ TL}$  faiz getirir.  
O halde 1 yılda = 12 ayda;  $12 \cdot 10 = 120 \text{ TL}$  faiz getirir.

(Cevap B)

4.

$$F = \frac{\text{Ant}}{100} \Rightarrow 400 = \frac{A \cdot 25 \cdot 4}{100}$$

$$\Rightarrow 400 = \frac{A \cdot 100}{100} \Rightarrow 400 = \frac{A}{5}$$

$$\Rightarrow A = 2000 \text{ TL dir.}$$

(Cevap D)

5.

$$F = \frac{\text{Ant}}{100} \Rightarrow 1200 = \frac{600 \cdot n \cdot 5}{100} \Rightarrow 1200 = 30 \cdot n$$

$$\Rightarrow n = \frac{1200}{30} \Rightarrow n = 40 \text{ bulunur.}$$

(Cevap B)

6.

$$F = \frac{\text{Ant}}{100} \Rightarrow \frac{2A \cdot 60 \cdot 2}{100} + \frac{A \cdot 80 \cdot 2}{100} = 24000$$

$$\Rightarrow \frac{240A}{100} + \frac{160A}{100} = 24000$$

$$\Rightarrow \frac{240A + 160A}{100} = 24000 \Rightarrow \frac{400A}{100} = 24000$$

$$\Rightarrow 4A = 24000 \Rightarrow A = 6000 \text{ TL bulunur.}$$

(Cevap A)

7.

$$F = \frac{\text{Ant}}{100} \Rightarrow A = \frac{A \cdot 60 \cdot t}{100} \Rightarrow t = \frac{100}{60} \Rightarrow t = \frac{5}{3}$$

$$12 \cdot \frac{5}{3} = 20 \text{ ay bulunur.}$$

(Cevap C)

8.

x lira aylık % 40 bileşik faizi ile birlikte;

$$x \cdot \frac{140}{100} \cdot \frac{140}{100} \cdot \frac{140}{100} = x \cdot 2,744$$

O halde, faiz:  $x - x = 1,744x$  $1,744 \cdot x = 3488 \Rightarrow x = 2000 \text{ TL}$  yatırılmıştır.

(Cevap A)

9. %10 faizle 1 yılda

$$100 \cdot \frac{10}{100} = 10 \text{ TL faiz geliri olur.}$$

b yılda  $10 \cdot b$  TL kadar faiz geliri olur.

$$10b = 100 \quad \text{ise} \quad b = 10 \text{ bulunur.}$$

$$\%b = \%10$$

%10 faizle 1 yılda

$$100 \cdot \frac{10}{100} = 10 \text{ TL faiz gelir.}$$

10 yılda  $10 \cdot 10 = 100$  TL faiz geliri olur.

(Cevap A)

10.

$$F = \frac{\text{Ant}}{100} \Rightarrow \frac{3A}{2} = \frac{A \cdot n \cdot \frac{18}{12}}{100} \Rightarrow \frac{3}{2} = \frac{3n}{200}$$

$$\Rightarrow 600 = 6n \Rightarrow n = 100 \text{ bulunur.}$$

(Cevap E)

11.

$$F = \frac{\text{Ant}}{100} \Rightarrow F = \frac{a \cdot 40 \cdot 3}{100} \Rightarrow F = \frac{120a}{100} \Rightarrow F = \frac{6a}{5}$$

$$A + F = a + \frac{6a}{5} = \frac{11a}{5} \text{ bulunur.}$$

(Cevap C)

12.

$$F = \frac{\text{Ant}}{100}$$

$$\Rightarrow F = \frac{\left(10000 \cdot \frac{40}{100}\right) \cdot 60 \cdot 2}{100} + \frac{\left(10000 \cdot \frac{60}{100}\right) \cdot 40 \cdot 2}{100}$$

$$\Rightarrow \frac{4000 \cdot 60 \cdot 2}{100} + \frac{6000 \cdot 40 \cdot 2}{100}$$

$$\Rightarrow 480 + 480 = 960 \text{ TL faiz elde eder.}$$

(Cevap D)

13.

$$F = \frac{\text{Ant}}{100}$$

$$\Rightarrow 4A = \frac{A \cdot 80 \cdot t}{100} \Rightarrow t = \frac{100 \cdot 4A}{80 \cdot A}$$

$$\Rightarrow t = 5 \text{ yıl bulunur.}$$

(Cevap B)

14.

$$F = \frac{\text{Ant}}{100}$$

$$\Rightarrow F_{\text{toplam}} = \frac{x \cdot 60 \cdot \frac{18}{12}}{100} + \frac{2x \cdot 75 \cdot \frac{15}{12}}{100}$$

$$\Rightarrow \frac{30x}{100} + \frac{125x}{200} = \frac{30x}{100} + \frac{125x}{200} = \frac{60x + 125x}{200}$$

$$\Rightarrow \frac{185x}{200} = \frac{37x}{40} \text{ bulunur.}$$

(Cevap B)

15.

$$F = \frac{\text{Ant}}{100} \Rightarrow A = \frac{A \cdot 80 \cdot t}{100} \Rightarrow t = \frac{100}{80} \Rightarrow t = \frac{5}{4}$$

$$1 \text{ yıl } 12 \text{ ay olduğundan } t = \frac{5}{4} \cdot 12 = 15 \text{ ay bulunur.}$$

(Cevap C)

16.

$$F = \frac{A \cdot n \cdot t}{100}$$

$$1600 = \frac{2000 \cdot n \cdot 8}{100} \Rightarrow \frac{10}{100} = \frac{1}{100} \cdot n \Rightarrow n = 10 \text{ bulunur.}$$

(Cevap A)

1.

$$(A + 10) \cdot \frac{25}{100} = \frac{A}{5} + 10$$

$$\frac{A + 10}{4} = \frac{A + 50}{5}$$

$$5A + 50 = 4A + 200$$

$$A = 150$$

(Cevap C)

2.

Karışım formülünü uygulayalım;

$$\frac{20}{100} \cdot 30 + x \cdot \frac{100}{100} + 2x \cdot \frac{0}{100} = (3x + 30) \cdot \frac{25}{100}$$

$$600 + 100x = 75x + 750$$

$$25x = 150 \Rightarrow x = 6$$

(Cevap B)

3.

Şeker oranı % 12 ise karışımdaki şeker miktarına x diyelim

$$\frac{12}{100} = \frac{x}{10} \Rightarrow x = 1,2 \text{ kg}$$

1 kg şeker daha eklersek toplam 2,2 kg şeker olur.

Karışımda toplam 11 kg dir.

O halde yeni şeker oranı,

$$\frac{2,2}{11} = \frac{22}{110} = \frac{2}{10} = \frac{20}{100} = \% 20 \text{ olur.}$$

(Cevap B)

4.

Toplam karışım = 3,5 + 2,5 + 2 = 8 litre

8 litrede  $\times$  2 litre havuç suyu varsa1 litrede  $\times$  x

$$8x = 2$$

$$x = 0,25 \text{ litre}$$

(Cevap C)

5.

$$Un = \frac{3}{5} \cdot \text{yağ}$$

$$\text{Şeker} = Un \cdot \frac{2}{3}$$

$$Un = 30 \text{ kg alınır}$$

$$\text{Yağ} = 50 \text{ kg}$$

$$\text{Şeker} = 20 \text{ kg}$$

$$\text{Karışımın ağırlığı } 30 + 50 + 20 = 100$$

$$100 \cdot \frac{x}{100} = 20$$

$$x = 20 \text{ bulunur.}$$

(Cevap E)

6.

$$B \cdot \frac{2}{3} = A$$

$$C \cdot \frac{2}{5} = A$$

$$D \cdot \frac{3}{2} = B$$

$$B = 30 \text{ alınır}$$

$$D = 20$$

$$A = 20$$

$$C = 50 \text{ bulunur.}$$

$$120 \cdot \frac{x}{100} = 30$$

$$x = 25 \text{ bulunur.}$$

(Cevap A)

7.

$$\frac{300 \cdot 30}{100} = 90 \text{ gr} \cdot \frac{1}{2} = 45 \text{ gr}$$

$$\frac{500 \cdot 20}{100} = 100 \text{ gr} \cdot \frac{2}{5} = 40 \text{ gr}$$

$$40 + 45 = 85 \text{ gr}$$

(Cevap E)

8.

$$\left. \begin{array}{l} A \rightarrow 4 \cdot 10 = 40 \text{ lt} \rightarrow 16 \text{ tuz} \\ B \rightarrow 5 \cdot 12 = 60 \text{ lt} \rightarrow 18 \text{ tuz} \end{array} \right\} 100 \text{ lt} \rightarrow 34 \text{ tuz}$$

Su boşaltmak karışımın yüzdesini etkilemez.

(Cevap B)

9. Edirne: %20 → 10 kg  
Samsun: %50 → 25 kg } 50 kg  
Çorum: %30 → 15 kg }  
 $20 \cdot 10 + 30 \cdot 25 + 15 \cdot x = 50 \cdot 28$   
 $200 + 750 + 15 \cdot x = 1400$   
 $15x = 450$   
 $x = 30$  TL olsun  
 $x = 30$  TL olur.

(Cevap B)

10. Un = 8k  
Kabartma tozu =  $8 \cdot \frac{3}{4} = 6k$   
Tuz =  $6k : 2 = 3k$   
Şeker =  $6k : 2 = 3k$   
Toplam  $84 + 64 + 3k + 3k = 20k$   
 $\frac{T}{20k} \quad \frac{KT}{6k} \quad x = 30$   
 $\frac{100}{100} \quad x$

(Cevap A)

11.  $k \cdot \frac{120}{100} + \frac{k \cdot 70}{100} + \frac{k \cdot x}{100} = \frac{3k \cdot 110}{100}$   
 $190k + xk = 330k$   
 $x = 140k \Rightarrow \%40$   
Kârla satmalı

(Cevap C)

12.  $\frac{12}{60} \cdot \frac{4}{5_1} = 48$   
 $48 \cdot \frac{25}{100} + 12 \cdot \frac{50}{100} = (48 + 12) \cdot \frac{x}{100}$   
 $1200 + 600 = 60 \cdot x$   
 $1800 = 60 \cdot x$   
 $x = 30$

(Cevap D)

13.  $\frac{30 \cdot 50}{100} = \frac{60 \cdot (50 - x)}{100}$   
İlk tuz oranı    Son tuz oranı  
 $30 \cdot 50 = 60 \cdot (50 - x)$   
 $50 - x = 25 \quad x = 25$  kg

(Cevap A)

14.  $\frac{60 \cdot 60}{100} = 36$  kg tuz  
 $\Rightarrow$  Yeni tuz oranı  $\frac{36}{60 + 40} = \%36$   
 $\Rightarrow \%60 - \%36 \Rightarrow \%24$  azalır.

(Cevap C)

15. 

|               |                   |                         |                               |
|---------------|-------------------|-------------------------|-------------------------------|
| 1. gün        | 2. gün            | 3. gün                  | 4. gün                        |
| $\frac{x}{x}$ | $\frac{x-8}{x-8}$ | $\frac{2x-8-8}{2x-8-8}$ | $\frac{4x-8-8-8}{4x-8-8-8}$   |
|               |                   |                         | 0.<br>(4. gün parası bitiyor) |

$$4x - 32 = 0$$

$$4x = 32$$

$$x = 8$$

(Cevap A)

16.  $\frac{y}{x+y+z} = \frac{A}{100} \Rightarrow A = \frac{100y}{x+y+z}$

(Cevap D)

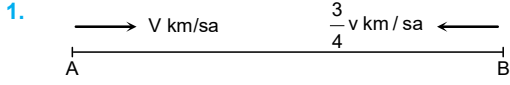

Yol = hız · zaman

A dan B ye  $t$  saatte giderse B den A ya  $(14 - t)$  saatte dönecektir.

Yol aynı yol olduğundan

$$V \cdot t = \frac{3}{4} V \cdot (14 - t)$$

$$t = \frac{3}{4} (14 - t) \Rightarrow 4t = 3 \cdot 14 - 3t$$

$$7 \cdot t = 3 \cdot 14 \Rightarrow t = 6 \text{ saatte}$$

(Cevap C)

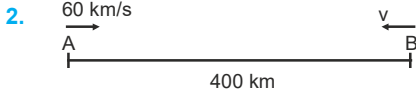

$$(60 + v) \cdot 2,5 = 400$$

$$60 + v = \frac{400}{2,5}$$

$$60 + v = 160$$

$$v = 100 \text{ km / s}$$

(Cevap E)

3.

$$V_{\text{ort}} = \frac{200 + 100}{\frac{200}{50} + \frac{100}{20}} \quad \left( 50 - 50 \cdot \frac{3}{5} = 20 \right)$$

$$= \frac{300}{4 + 5} = \frac{300}{9} = \frac{100}{3} \text{ bulunur.}$$

(Cevap C)

4.

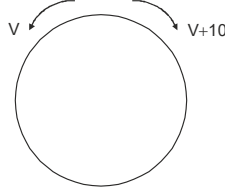

$$40 \text{ sn} = \frac{2}{3} \text{ dakika}$$

$$x = (V_1 + V_2) \cdot t$$

$$400 = (V + V + 10) \cdot \frac{2}{3}$$

$$\frac{400}{200} = (2V + 10) \cdot \frac{1}{3}$$

$$600 = 2V + 10$$

$$2V = 590 \Rightarrow V = 295$$

Yavaş olanın hızı dakikada 295 metre

(Cevap B)

5.

$$V_T + V_A = \frac{72}{5}$$

$$V_T - V_A = \frac{22}{5}$$

$$\cancel{V_T} + V_A = \frac{72}{5}$$

$$\cancel{-V_T} + V_A = \frac{-22}{5}$$

$$2V_A = \frac{72}{5} - \frac{22}{5}$$

$$2V_A = \frac{50}{5} = 10$$

$$V_A = 5$$

(Cevap A)

6.

$$\begin{array}{cccc} x_{\text{tren}} + x_{\text{tünel}} = V \cdot t \\ \downarrow \quad \downarrow \quad \downarrow \quad \downarrow \\ \text{km} \quad \text{km} \quad \text{km} \quad \text{saat} \end{array}$$

$$0,42 + x = 60 \cdot \frac{1}{60 \cdot \frac{60}{2}}$$

$$0,42 + x = 0,5$$

$$x = 0,08 \text{ km}$$

$$x = 80 \text{ m}$$

(Cevap D)

7. Araçlar birbirine doğru hareket ettiklerinden aralarındaki mesafe (pistin çevresi), hızlarının toplamı ile karşılaşma sürelerinin çarpımına eşittir.  $(5 + 3) \cdot t = 120$   
 $8t = 120 \Rightarrow t = 15$  saniye bulunur.

(Cevap B)

8. Hızı 3 m/s olan araç pistin çevresini  $\frac{120}{3} = 40$  saniyede dolaşır ve B noktasına gelir.

Hızı 5 m/s olan araç ise pistin çevresini  $\frac{120}{5} = 24$  saniyede dolaşır ve B noktasına gelir. Bu iki araç birlikte ilk kez B noktasına, OKEK(40, 24) saniye sonra gelirler.

$$\begin{array}{r|l} 40 & 24 & 8 \\ 5 & 3 & 3 \\ 5 & 1 & 5 \\ 1 & 1 & \end{array}$$

$$\begin{aligned} \text{OKEK}(40, 24) &= 8 \cdot 3 \cdot 5 \\ \text{OKEK}(40, 24) &= 120 \text{ saniye} \end{aligned}$$

Hızlı olan araç 120 saniyede,  $\frac{120}{24} = 5$  tur atar.

(Cevap A)

9. 

t saat sonra C noktasında olsunlar.

$$|AC| = 90t, \quad |CB| = 120t$$

8 saat sonra A'dan hareket eden B'ye vardığına göre,

$$|CB| = 8 \cdot 90$$

$$|CB| = 720 \text{ km bulunur.}$$

(Cevap E)

10. A'dan C'ye t saatte gelsin. Diğer araçta B'den C'ye t saatte gelir. 90 km/saat hızla giden araç C'den B'ye 8 saatte vardığına göre BC arası

$$|BC| = 8 \cdot 90 = 720 \text{ km'dir.}$$

$$120t = 720 \Rightarrow t = 6 \text{ bulunur.}$$

A noktasından hareket eden araç  $6 + 8 = 14$  saat sonra B noktasına varmıştır.

(Cevap A)

11.  $120 = V_A \cdot 8 \Rightarrow V_A = 15 \text{ m/sn}$

Demek ki A aracı 15 m/sn hızla 45 m'lik yolu 3 sn de alır. B aracı da aynı sürede A aracının 2 sn de aldığı yolu alır. A aracı 2 sn de  $2 \cdot 15 = 30 \text{ m}$  yol alır. B aracı 3 sn de 30 m yol almıştır.

$$\text{O halde } 30 = 3 \cdot V_B \Rightarrow V_B = 10 \text{ m/sn}$$

$$\text{O halde B aracı tüm yolu } \frac{120}{10} = 12 \text{ sn de alır.}$$

(Cevap C)

- 12.

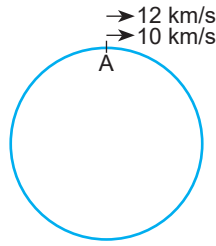

Pistin çevresi x km olsun.

$$2x = 10 \cdot t$$

$$3x - 3 = 12 \cdot t$$

$$\frac{2x}{3x-3} = \frac{10 \cdot t}{12 \cdot t} \Rightarrow \frac{2x}{3x-3} = \frac{5}{6}$$

$$12x = 15x - 15$$

$$3x = 15$$

$$x = 5 \text{ km bulunur.}$$

(Cevap A)

- 13.

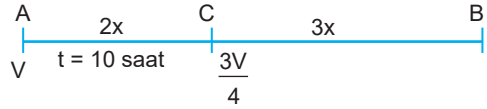

$$2x + 480 = 3x$$

$$x = 480 \text{ km}$$

$$2x = V \cdot t$$

$$960 = V \cdot 10$$

$$V = 96 \text{ km/s}$$

Kemal'in ilk hızı 96 km/s bulunur.

(Cevap E)

- 14.

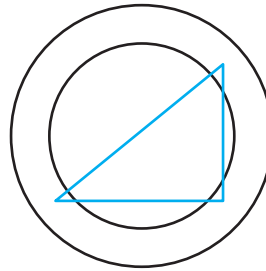

Üç aracın konumu bir dik üçgen oluşturması için iki araç çapı oluşturulmalıdır.

$$\frac{\text{Çevre}}{2} = (45 - 30) \cdot t$$

$$150 = 15 \cdot t$$

$$t = 10 \text{ saat sonra bulunur.}$$

(Cevap A)



1. İki kişi beraber işin tamamını

$$\frac{1}{24} + \frac{1}{8} = \frac{1+3}{24} = \frac{4}{24} = \frac{1}{6} \Rightarrow 6 \text{ günde yaparlar.}$$

Tamamını 6 günde yaparlarsa yarısını;

$$\frac{1}{2} \cdot 6 = 3 \text{ günde yaparlar.}$$

(Cevap B)

2. 3 saat açık 2 saat kapalı; yani her 5 saatte 3 saat

açık kalmaktadır. O halde 30 saatte  $\frac{30}{5} = 6$

6 · 3 = 18 saat açık kalır.

Sonra 33 – 30 = 3 saat daha açık kalır.

Toplam da 18 + 3 = 21 saat açık kalır.

Musluk saatte 2m<sup>3</sup> su akıttığından;

21 · 2 = 42 m<sup>3</sup> su akıtır.

(Cevap C)

3. İki kişi beraber z saatte doldursunlar

$$\frac{1}{z} = \frac{1}{48} + \frac{1}{16} \Rightarrow \frac{1}{z} = \frac{1}{48} + \frac{3}{48} \Rightarrow \frac{1}{z} = \frac{1+3}{48}$$

$$\Rightarrow \frac{1}{z} = \frac{4}{48} \Rightarrow \frac{1}{z} = \frac{1}{12} \Rightarrow z = 12 \text{ saat}$$

(Cevap B)

- 4.

$$4 \cdot \left( \frac{1}{8} + \frac{1}{24} \right) + x \cdot \frac{1}{8} = 1$$

$$\Rightarrow \frac{4}{8} + \frac{4}{24} + \frac{x}{8} = 1 \Rightarrow \frac{1}{2} + \frac{1}{6} + \frac{x}{8} = 1$$

$$\Rightarrow \frac{3+1}{6} + \frac{x}{8} = 1 \Rightarrow \frac{4}{6} + \frac{x}{8} = 1 \Rightarrow \frac{2}{3} + \frac{x}{8} = 1$$

$$\Rightarrow \frac{x}{8} = 1 - \frac{2}{3} \Rightarrow \frac{x}{8} = \frac{1}{3} \Rightarrow x = \frac{8}{3} \text{ günde bitirir.}$$

(Cevap C)

5. Ali ve Veli x'er dosya incelesin.

$$\text{Ali} \rightarrow x$$

$$\text{Veli} \rightarrow x$$

$$\text{K} \rightarrow x + x = 2x$$

$$\text{L} \rightarrow x + x = 2x$$

$$\text{M} \rightarrow x + x = 2x$$

$$\text{N} \rightarrow x + x = 2x$$

Toplam dosya sayısı = 10x = 180 ⇒ x = 18 bulunur.

(Cevap B)

6. (x – 4) gün su kullanılmış

Depoda toplam 30 (x – 4) litre su vardır.

$$10x + 100 = 30(x - 4)$$

$$10x + 100 = 30x - 120$$

$$220 = 20x$$

$$x = 11 \text{ bulunur.}$$

(Cevap D)

7. A ve B muslukları beraber havuzu x saatte doldururlar.

$$\frac{1}{x} = \frac{1}{6} + \frac{1}{4} \Rightarrow \frac{1}{x} = \frac{2}{12} + \frac{3}{12} \Rightarrow \frac{1}{x} = \frac{5}{12}$$

$$\Rightarrow x = \frac{12}{5} \text{ bulunur.}$$

(Cevap B)

8. A ve B muslukları birlikte havuzun tamamını z saatte doldursunlar

$$\frac{1}{z} = \frac{1}{4} + \frac{1}{6} \Rightarrow \frac{1}{z} = \frac{3}{12} + \frac{2}{12} \Rightarrow \frac{1}{z} = \frac{5}{12} \Rightarrow z = \frac{12}{5}$$

Havuzun en alt bölümünü  $\frac{h}{3h} = \frac{1}{3}$ 'lük kısmını

$$\frac{12}{5} \cdot \frac{1}{3} = \frac{4}{5} \text{ saatte doldurur.}$$

Havuzun üst iki bölümünde muslukların hepsinin etkisi vardır.

A musluğu;

Havuzun tamamını 4 saatte doldurursa  $\frac{2}{3}$ 'ünü x saatte doldurur.

$$(D.O) x = \frac{2}{3} \cdot 4 \Rightarrow x = \frac{8}{3}$$

B musluğu;

Havuzun tamamını 6 saatte doldurursa  $\frac{2}{3}$ 'ünü y saatte doldurur.

$$(D.O) y = \frac{2}{3} \cdot 6 \Rightarrow y = 4$$

O halde havuzun  $\frac{2}{3}$ 'lük kısmı t zamanda dolsun.

$$\frac{1}{t} = \frac{1}{8} + \frac{1}{4} - \frac{1}{12} - \frac{1}{15} = \frac{3}{(15)} + \frac{1}{(30)} - \frac{1}{(10)} - \frac{1}{(8)}$$

$$= \frac{45 + 30 - 10 - 8}{120} = \frac{57}{120} = \frac{19}{40}$$

$$\Rightarrow \frac{1}{t} = \frac{19}{40} \Rightarrow t = \frac{40}{19}$$

Havuzun tamamı;  $\frac{4}{5} + \frac{40}{19} = \frac{76}{95} + \frac{200}{95} = \frac{276}{95}$  saatte dolar.

(Cevap D)

9.  $\frac{1}{18} = \frac{1}{x} + \frac{1}{x} + \frac{1}{x} + \frac{1}{x} - \frac{1}{2x} - \frac{1}{2x}$   
 $\Rightarrow \frac{1}{18} = \frac{4}{x} - \frac{2}{2x} \Rightarrow \frac{1}{18} = \frac{4}{x} - \frac{1}{x} \Rightarrow \frac{1}{18} = \frac{3}{x} \Rightarrow x = 54$

(Cevap E)

10. Bir havuzun  $\frac{2}{3}$ 'ünü 8 saatte dolduran musluk  
 Tamamını (1'ini) x saatte doldurur.

$$(D.O) x \cdot \frac{2}{3} = 8 \cdot 1 \Rightarrow x = 8 \cdot \frac{3}{2} \Rightarrow x = 12$$

Bir havuzun  $\frac{3}{4}$ 'ünü 36 saatte boşaltan musluk  
 Tamamını (1'ini) y saatte boşaltır.

$$(D.O) \frac{3}{4} \cdot y = 36 \cdot 1 \Rightarrow y = 36 \cdot \frac{4}{3} \Rightarrow y = 48$$

İkisi beraber havuzu z saatte doldursun;

$$\frac{1}{z} = \frac{1}{x} - \frac{1}{y} \Rightarrow \frac{1}{z} = \frac{1}{12} - \frac{1}{48} \Rightarrow \frac{1}{z} = \frac{4-1}{48} \Rightarrow \frac{1}{z} = \frac{3}{48}$$

$\Rightarrow z = 16$  bulunur.

(Cevap B)

11. Su akıtma kapasitesi:

$$1 \text{ saatte } \frac{A \text{ musluğu}}{2n} \quad \frac{B \text{ musluğu}}{n} \text{ m}^3$$

su akıtırlar.

İstenilen değişiklikler yapıldığında su akıtma kapasitesi

$$1 \text{ saatte } \frac{A \text{ musluğu}}{n} \quad \frac{B \text{ musluğu}}{2n} \text{ m}^3$$

su akıtırlar.

Birim zamanda akan su miktarı:

$n + 2n = 2n + n \Rightarrow 3n = 3n$  değişmediğinden havuzun dolma süresi de değişmez. Yani havuz yine 12 saatte dolar.

(Cevap C)

- 12.

$$3 \cdot \left( \frac{1}{18} + \frac{1}{12} + \frac{1}{6} \right) + x \cdot \frac{1}{12} = 1$$

$$\Rightarrow 3 \cdot \frac{2+3+6}{36} + \frac{x}{12} = 1 \Rightarrow \frac{11}{12} + \frac{x}{12} = 1$$

$$\Rightarrow \frac{x}{12} = 1 - \frac{11}{12} \Rightarrow \frac{x}{12} = \frac{1}{12} \Rightarrow x = 1 \text{ bulunur.}$$

Tuğrul kalan işi 1 günde yapar.

(Cevap A)

1. A kümesi {a, b, c} da 2 tanesi seçilecek yanında {d, e, f} kümesinin alt kümeleri eklenecektir.

$$\binom{3}{2} \cdot 2^3 = 3 \cdot 8 = 24 \text{ bulunur.}$$

(Cevap E)

2. Ad Soyad

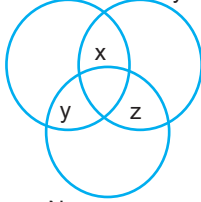

Numara

Adı yanlış girilen  $x + y = 8$

Soyadı yanlış girilen  $x + z = 9$

Numarası yanlış girilen  $y + z = 11$

$$+ \frac{\quad}{\quad}$$

$$2x + 2y + 2z = 28$$

$$x + y + z = 14$$

Tüm bilgileri doğru girilen öğrenci sayısı

$$50 - 14 = 36 \text{ bulunur.}$$

(Cevap A)

3. A kümesi {4, 5, 6} kümesinden 2 eleman seçilecek yanında {1, 2, 3} kümesinin alt kümeleri eklenecektir.

$$\binom{3}{2} \cdot 2^3 = 3 \cdot 8 = 24 \text{ bulunur.}$$

(Cevap C)

4. ATAMAN kelimesinin harfleri

$$A = \{A, T, M, N\}$$

B kümesi 1 elemanlıdır.

$$A \cup B = \{A, T, M, N, KAPLAN\}$$

$$s(A \cup B) = 5 \text{ bulunur.}$$

(Cevap C)

5.  $\binom{6}{3} \cdot 2^3 = 20 \cdot 8 = 160$  bulunur.

(Cevap D)

6. Tarih Felsefe  $a + b + c + d = 3x$

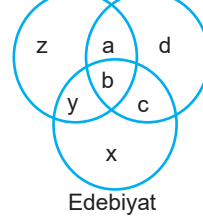

$$y + z = 8$$

$$\frac{a + b + c + d + y + z + x}{3x} = 40$$

$$4x + 8 = 40$$

$$4x = 32$$

$$x = 8$$

Felsefe kulübüne üye öğrenci sayısı

$$a + b + c + d = 3x = 3 \cdot 8 = 24 \text{ bulunur.}$$

(Cevap D)

7.  $A = \{a, b, c\}$  kümesi ise  $2^3 = 8$  tane alt küme oluşturulur.

$$s(B) = 8 \text{ kümesinin alt küme sayısı } 2^8 = 256 \text{ bulunur.}$$

(Cevap D)

8.  $B = \{a, b\}$

$$A = \{a, b, c, d, e, f\}$$

K kümesi {c, d, e, f} nin alt küme sayısı kadardır.

$$2^4 = 16 \text{ bulunur.}$$

(Cevap E)

- 9.

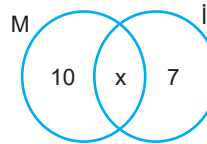

$$10 + x + 7 = 23$$

$$x = 6$$

Her iki kursuda katılan 6 kişidir.

(Cevap C)

10.

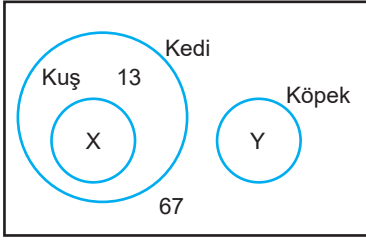

$$x + y + 7 + 13 = 30$$

$$x + y = 10$$

$$x > y \text{ ise } x = 6 \quad y = 4$$

$$x = 7 \quad y = 3$$

$$x = 8 \quad y = 2$$

$$x = 9 \quad y = 1$$

$$x = 10 \quad y = 0$$

Kuş besleyen en az 6 kişidir.

(Cevap A)

11.

$$\binom{7}{0} + \binom{7}{1} + \binom{7}{2} = 1 + 7 + \frac{7 \cdot 6}{2 \cdot 1}$$

$$= 1 + 7 + 21$$

$$= 29 \text{ bulunur.}$$

(Cevap A)

12.  $A = \{x: 10 < x < 95; x = 3k; k \in \mathbb{Z}\}$   $\text{ekok}(3, 5) = 15$ 

$$B = \{y: 20 < y < 115, y = 5k, k \in \mathbb{Z}\}$$

$$A \cap B = \{x: 20 < x < 95, x = 15k, k \in \mathbb{Z}\}$$

$$A \cap B = \{30, 45, 60, 75, 90\}$$

$$s(A \cap B) = 5 \text{ bulunur.}$$

(Cevap D)

13.

$$s(A) + s(B') = 17$$

$$s(B) + s(C') = 19$$

$$+ s(A') + s(C) = 24$$

$$s(A) + s(A') + s(B) + s(B') + s(C) + s(C') = 60$$

$$s(E) \quad s(E) \quad s(E)$$

$$3 \cdot s(E) = 60$$

$$s(E) = 20 \text{ bulunur.}$$

(Cevap B)

14.

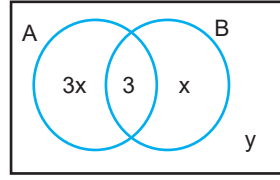

$$4x + 3 + y = 34$$

$$4x + y = 31$$

$$y = 3 \text{ alındığında}$$

$$4x + 3 = 31$$

$$4x = 28$$

$$x = 7$$

B sporunun yapan en çok =  $x + 3 = 7 + 3 = 10$  kişi bulunur.

(Cevap C)

15.

$$s(A \cup B) = s(A) + s(B) - s(A \cap B)$$

$$23 = x + 5 + x - 1 - x + 3$$

$$23 = x + 7$$

$$x = 16 \text{ bulunur.}$$

(Cevap C)

16.

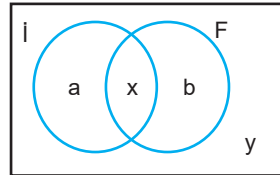

$$\text{En çok dil bilenler } a + b + y = 35$$

$$\text{en az bir dil bilenler}$$

$$a + b + x = 42$$

$$a + b + x + y = 50$$

$$42$$

$$y = 8$$

$$\text{Sadece bir dil bilenler } a + b = ?$$

$$a + b + y = 35$$

$$a + b + 8 = 35$$

$$a + b = 27 \text{ bulunur.}$$

(Cevap B)

www.akademidenizi.com.tr

$$1. \quad x \Delta y = x^2 - xy + 3$$

$$(1 \Delta 2) \Delta 3$$

$$1 \Delta 2 = 1^2 - 1 \cdot 2 + 3 = 2$$

$$2 \Delta 3 = 2^2 - 2 \cdot 3 + 3 = 4 - 6 + 3 = 1$$

(Cevap A)

$$2. \quad \text{Öncelikle } 2 \text{ } 5' \text{i bulalım.}$$

$$a \otimes b = \frac{2a+b}{3}$$

$$2 \otimes 5 = \frac{2 \cdot 2 + 5}{3} = \frac{4+5}{3} = \frac{9}{3} = 3$$

3  $\otimes$  3'ü bulalım.

$$a \otimes b = a^3 - 2^b$$

$$a \otimes b = 3^3 - 2^3$$

$$a \otimes b = 27 - 8$$

$$a \otimes b = 19 \text{ bulunur.}$$

(Cevap C)

$$3. \quad a \oplus b = a^2 + b^2$$

$$a \otimes b = (a+1) \oplus (b-1)$$

$$2 \otimes (-1) = (2+1) \oplus (-1-1)$$

$$= 3 \oplus (-2)$$

$$= 3^2 + (-2)^2 = 9 + 4 = 13$$

(Cevap D)

$$4. \quad a * b = (a-1)^2 + (b+1)^2$$

$$(a-1)^2 + (b+1)^2 = 5$$

$$\begin{array}{r} 1 \\ 2 \end{array} \quad \begin{array}{r} 2 \\ 1 \end{array}$$

$$\begin{array}{r} b+1=2 \\ b+1=-2 \\ b+1=1 \\ b+1=-1 \end{array} \quad \begin{array}{r} b=1 \\ b=-3 \\ b=0 \\ b=-2 \end{array}$$

$$\begin{array}{r} + \\ -4 \end{array}$$

(Cevap A)

$$5. \quad (a-1)^2 + (b+1)^2 = (a-1)^2 + (a+1)^2$$

$$b^2 + 2b + 1 = a^2 + 2a + 1$$

$$b^2 - a^2 = 2a - 2b$$

$$(b-a)(b+a) = 2 \cdot (a-b)$$

$$a+b = -2$$

(Cevap B)

$$6. \quad a \oplus b = \begin{cases} \frac{a-2b}{4}, & a < b \\ \frac{a+2b}{2}, & a \geq b \end{cases}$$

$$1 \oplus \left(2 \oplus \frac{1}{2}\right)$$

$$2 \oplus \frac{1}{2} = \frac{a+2b}{2} = \frac{2+2 \cdot \frac{1}{2}}{2} = \frac{3}{2}$$

$$1 \oplus \frac{3}{2} = \frac{a-2b}{4} = \frac{1-2 \cdot \frac{3}{2}}{4} = \frac{-2}{4} = \frac{-1}{2}$$

(Cevap E)

7.  $x \Delta y = x(x+y) - y(y-x)$  biçiminde tanımlanan işlemdede  $\sqrt{2} \Delta \sqrt{8}$  işlemini bulmak için x ve y'yi yerlerine yazalım.

$$x \Delta y = x(x+y) - y(y-x)$$

$$\sqrt{2} \Delta \sqrt{8} = \sqrt{2} (\sqrt{2} + \sqrt{8}) - \sqrt{8} (\sqrt{8} - \sqrt{2}) \quad (\sqrt{8} = \sqrt{4 \cdot 2} = 2\sqrt{2})$$

$$\sqrt{2} \Delta \sqrt{8} = \sqrt{2} (\sqrt{2} + 2\sqrt{2}) - 2\sqrt{2} (2\sqrt{2} - \sqrt{2})$$

$$\sqrt{2} \Delta \sqrt{8} = \sqrt{2} (3\sqrt{2}) - 2\sqrt{2} (\sqrt{2})$$

$$\sqrt{2} \Delta \sqrt{8} = 6 - 4$$

$$\sqrt{2} \Delta \sqrt{8} = 2 \text{ bulunur.}$$

(Cevap A)

$$8. \quad 4 \left(a + \frac{2}{a}\right) + \cancel{a} \cdot \frac{2}{\cancel{a}} = 4 \left(2 + \frac{1}{a}\right) + 2 \cdot \frac{1}{a}$$

$$4 \left(\frac{a^2+2}{a}\right) + 2 = 4 \left(\frac{2a+1}{a}\right) + \frac{2}{a}$$

$$\frac{4a^2+2a+8}{\cancel{a}} = \frac{8a+6}{\cancel{a}}$$

$$4a^2 - 6a + 2 = 0$$

$$2a \quad -1$$

$$\underline{2a \quad -2}$$

$$(2a-1)(2a-2)$$

$$a = \frac{1}{2} \quad a = 1$$

(Cevap A)

9.  $a \Delta b = 3a + 2b + 5$

$$2 \Delta k = 18$$

$$3 \cdot 2 + 2 \cdot k + 5 = 18$$

$$6 + 2k + 5 = 18$$

$$2k + 11 = 18$$

$$2k = 18 - 11$$

$$2k = 7 \Rightarrow k = \frac{7}{2} \text{ bulunur.}$$

(Cevap B)

10.  $\frac{1}{a} \Delta 2b = a \cdot b + 1$

$$4 \Delta 12 = \frac{1}{\frac{1}{4}} \Delta 2 \cdot 6 = \frac{1}{4} \cdot 6 + 1$$

$$= \frac{3}{2} + 1$$

$$= \frac{5}{2} \text{ bulunur.}$$

(Cevap A)

11.  $a \Delta b = a + b - 2$

$$2 \Delta 5 = 2 + 5 - 2 = 5$$

$$3 \Delta 2 = 3 + 2 - 2 = 3$$

$$a \star b = a \cdot b + 2$$

$$(2 \Delta 5) \star (3 \Delta 2) = 5 \star 3 = 5 \cdot 3 + 2 = 15 + 2 = 17 \text{ bulunur.}$$

(Cevap C)

12.  $a \Delta b = a \cdot b + 5$

$$a \Delta b = 29$$

$$a \cdot b + 5 = 29$$

$$a \cdot b = 24$$

$$a = 2 \quad b = 12$$

$$a = 3 \quad b = 8$$

$$a = 6 \quad b = 4$$

$$a = 9 \quad (b = \frac{24}{9} \text{ tamsayı değil})$$

$$a = 12 \quad b = 2$$

(Cevap D)

13.  $\Delta a = a^2 + 1$

$$\Delta 2 = 2^2 + 1 = 5$$

$$\Delta(\Delta 2) = \Delta 5 = 5^2 + 1 = 26 \text{ bulunur.}$$

(Cevap E)

14.  $(a^2 + 1) \Delta (b^2 - 1) = a \cdot b$

$$a^2 + 1 = 10 \quad b^2 - 1 = 24$$

$$a^2 = 9 \quad b^2 = 25$$

$$a = 3 \quad b = 5$$

$$(3^2 + 1) \Delta (5^2 - 1) = 3 \cdot 5 = 15 \text{ bulunur.}$$

(Cevap C)

15.  $?k = \frac{k}{2} + \frac{20}{k}$  nın tam sayı olması için k çift bir tam sayı ve 20 yi tam bölen tamsayı olmalıdır.

$$k = \{20, 10, 4, 2\} \text{ olmak üzere 4 farklı değeri vardır.}$$

(Cevap A)

16.  $6 \Delta 2 = \frac{6}{2} = 3$

$$10 \Delta 3 = \frac{10}{3}$$

$$(6 \Delta 2) \Delta (10 \Delta 3) = 3 \Delta \frac{10}{3} = 3 \cdot \frac{10}{3} = 10 \text{ bulunur.}$$

(Cevap D)

1. İlk ilacını aldığından

$$10 - 1 = 9 \text{ ilaç daha almıştır.}$$

$$6 \cdot 9 = 54$$

$$54 \equiv x \pmod{7} \Rightarrow x = 5 \text{ bulunur.}$$

O halde Cumartesi günü 10. ilacını alır.

(Cevap B)

2.  $142!$  içerisinde 5 çarpanını bulundurduğundan 5 ile bölümünden kalan 0 (sıfır) dır.

$$71 \equiv 2 \pmod{5}$$

$$72 \equiv 4 \pmod{5}$$

$$73 \equiv 3 \pmod{5}$$

$$74 \equiv 1 \pmod{5}$$

$$777 = 776 \cdot 7 = (74)19 \cdot 71 = 1 \cdot 19 \cdot 2 = 2 \text{ bulunur.}$$

(Cevap C)

3.  $263^{17} \cdot 198^{29} \equiv x \pmod{5}$

$$263^{17} \equiv 3^{17} \equiv 3^{16} \cdot 3 \equiv 3 \pmod{5}$$

$$198^{29} \equiv 3^{29} \equiv 3^{28} \cdot 3 \equiv 3 \pmod{5}$$

$$x \equiv 3 \cdot 3 \equiv 9 \equiv 4 \pmod{5}$$

(Cevap E)

4.  $4 \times 7 = 28$  günde bir çarşamba nöbet tutar.

$$365 \equiv 1 \pmod{28}$$

365 gün içinde 13 defa çarşamba nöbet tutmuştur.

İlk nöbetide çarşamba tuttuğu için

$$13 + 1 = 14 \text{ defa nöbet tutar.}$$

(Cevap D)

5.  $5 \cdot 13 = 75$  gün sonra 6. temizlik yapılır.

$$75 \equiv 5 \pmod{7}$$

Salıdan sonraki 5. gün pazar günü temizlik yapılır.

(Cevap A)

6.  $465 \equiv 9 \pmod{12}$

Ağustostan 9 ay sonra

Mayıs ayında kutlama yaparlar.

(Cevap B)

7. Her 5 numarada bir tekrar ediyor.

$$\begin{array}{r} 2021 \mid 4 \\ - \quad \quad 404 \\ \hline 1 \end{array}$$

$$2021 \equiv 1 \pmod{5}$$

Oluğundan 1. Posta kutusuna gelir.

(Cevap A)

$$\begin{array}{r}
 2010 \overline{)24} \\
 - 192 \overline{)83} \\
 \hline
 90 \\
 - 72 \\
 \hline
 18 \rightarrow \text{Kalan (= x)}
 \end{array}$$

O halde Melek eve geldiğinde saat 2.00 ı gösterir.

(Cevap A)

9. Her altıda devredecek

$$\begin{array}{r}
 317 \overline{)6} \\
 - 30 \overline{)52} \\
 \hline
 17 \\
 - 12 \\
 \hline
 5
 \end{array}$$

5. sırada bulunan sandır.

(Cevap E)

$$\begin{array}{l}
 10. \quad 97 \equiv 7 \pmod{10} \\
 98 \equiv 8 \pmod{10} \quad 7^1 \equiv 7 \pmod{10} \\
 8^1 \equiv 8 \pmod{10} \quad 7^2 \equiv 9 \pmod{10} \\
 8^2 \equiv 4 \pmod{10} \quad 7^3 \equiv 3 \pmod{10} \\
 8^3 \equiv 6 \pmod{10} \quad 7^4 \equiv 1 \pmod{10} \\
 8^4 \equiv 8 \pmod{10} \quad 97^{98} \equiv 9 \pmod{10} \\
 8^5 \equiv 4 \pmod{10} \\
 98^{99} \equiv 6 \pmod{10} \\
 6 + 9 = 15 \equiv 5 \pmod{10}
 \end{array}$$

(Cevap C)

$$\begin{array}{r}
 59 \overline{)7} \\
 - 56 \overline{)8} \\
 \hline
 3
 \end{array}$$

3 gün sonra

Çarşamba, Perşembe, Cuma

Cuma saat 14'ten sonra 19 saat sonra Cumartesi saat 9 olur.

(Cevap D)

$$\begin{array}{l}
 12. \quad 7 \equiv 1 \pmod{6} \text{ ve } 5 \equiv -1 \pmod{6} \text{ dir.} \\
 7^8 \equiv 1 \pmod{6}, 7^6 \equiv 1 \pmod{6}, 7^4 \equiv 1 \pmod{6} \\
 5^7 \equiv -1 \pmod{6}, 5^5 \equiv -1 \pmod{6} \text{ dir.} \\
 7^8 + 5^7 + 7^6 + 5^5 + 7^4 \equiv x \pmod{6} \\
 1 - 1 + 1 - 1 + 1 \equiv x \pmod{6} \\
 1 \equiv x \pmod{6}
 \end{array}$$

O halde,  $7^8 + 5^7 + 7^6 + 5^5 + 7^4$  toplamının 6 ile bölümünden kalan 1 dir.

(Cevap D)

13. ekok (4,6) = 12

her 12 günde bir mercimek çorbası ve pirinç pilavı çıkar.

$$3 \cdot \text{kez } 3 \cdot 12 = 36$$

$$\begin{array}{r}
 36 \overline{)7} \\
 - 35 \overline{)5} \\
 \hline
 1
 \end{array}$$

kalan salının üzerinden sayılır. O halde çarşamba günüdür.

(Cevap A)

14. Çark 1 dönmeye 2 bölüm ilerlemekte  
57. döndürmede;  $57 \cdot 2 = 114$  bölüm ilerler.  
5 farklı renk (bölüm) olduğu için;

$$\begin{array}{r}
 114 \overline{)5} \\
 - 10 \overline{)22} \\
 \hline
 14 \\
 - 10 \\
 \hline
 4
 \end{array}$$

Sarının üstüne 4 bölüm (renk) sonra duracak. O halde kırmızıda duracaktır.

(Cevap D)



1.

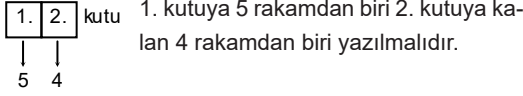

1. kutuya 5 rakamdan biri 2. kutuya kalan 4 rakamdan biri yazılmalıdır.

O hâlde  $5 \cdot 4 = 20$  farklı sayı yazılabilir.

(Cevap D)

2.

K ya da T'nin alabileceği;

en az değer = 1, 2, 3, 4, 5 = 15

en fazla değer = 6, 7, 8, 9, 10 = 40 olur.

En fazla 40 olacağından 42 olamaz.

(Cevap E)

3.

$K + T = 1 + 2 + \dots + 10 = \frac{10 \cdot 11}{2} = 55$  i geçemez.  
56 olamaz.

(Cevap E)

4.

Birbirlerine yakın değerler bulalım.

$27 \cdot 28 = 756$  bulunur.

(Cevap D)

5.

A)  $5 + 5 + 5 + 5 + 5 = 25$

B)  $5 + 5 + 5 + 3 + 1 = 19$

D)  $5 + 5 + 1 + 1 + 1 = 13$

E)  $1 + 1 + 1 + 1 + 1 = 5$

C seçeneğindeki 16 TL 5 kişilik bir grubun toplam ücreti olamaz.

(Cevap C)

6.

$5 + 3 + 10 \cdot 1 = 18$

$5 + 5 + 3 + 5 \cdot 1 = 18$

$5 + 3 + 3 + 7 \cdot 1 = 18$

$5 + 3 + 3 + 3 + 4 \cdot 1 = 18$

$5 + 3 + 3 + 3 + 3 + 1 = 18$

$5 + 5 + 3 + 3 + 1 + 1 = 18$

6 farklı grup oluşabilir.

(Cevap A)

7.

$5 \cdot 5 + 3 \cdot 1 + 6 \cdot 3 = 25 + 3 + 18 = 46$  TL

(Cevap E)

8.

Kutular boyanırken her defasında 2 renk kullanılacaktır. Birinci renk 6 farklı renkten biri olurken, ikinci renk 5 farklı renkten biri olacaktır. Dolayısıyla  $6 \cdot 5 = 30$  farklı boyama yapılabilir.

(Cevap C)

9. Birinci satır 6, ikinci satır 5, üçüncü satır ise 4 farklı renge boyanabilir.  $6 \cdot 5 \cdot 4 = 120$  farklı boyama yapılabilir.

(Cevap A)

10.

$$\begin{array}{|c|c|c|} \hline 3 & 4 & 4 \\ \hline \end{array} = 3 \cdot 4 \cdot 4 = 48 \text{ 'dir.}$$

↓  
{0, 2, 4, 5}

Sıfır olamaz

O halde {2, 4, 5}

(Cevap D)

11. Sıfır rakamı yüzler basamağına yazılamayacağından yüzler basamağına 2'yi yazalım.

$$\begin{array}{|c|c|c|} \hline 1 & 4 & 4 \\ \hline \end{array} = 1 \cdot 4 \cdot 4 = 16$$

↓ ↓ ↓  
{2} {0, 2, 4, 5}

(Cevap D)

12. 300'den büyük olan 3 basamaklı tek sayıların yüzler basamağı 4 ya da 5 olabilir.

$$\begin{array}{|c|c|c|} \hline 1 & 4 & 1 \\ \hline \end{array} = 1 \cdot 4 \cdot 1 = 4$$

↓ ↓ ↓  
{4} {0,2,4,5} {5}

$$\begin{array}{|c|c|c|} \hline 1 & 4 & 1 \\ \hline \end{array} = 1 \cdot 4 \cdot 1 = 4$$

↓ ↓ ↓  
{5} {0,2,4,5} {5}

4 + 4 = 8

(Cevap B)

13. X'den Z'ye  $4 \cdot 3 = 12$  yol vardır.

(Cevap B)

14. Gidişte 12 yol bulunur.

Dönüşte yol sayısı  $3 \cdot 2 = 6$  olur.

Buna göre gidiş – dönüş  $12 \cdot 6 = 72$  yoldan yapılır.

(Cevap C)

15. Ali ve Burak yan yana olacak ve kendi aralarında yer değiştirirler.

Cem Ali Burak Emre Deniz  
Deniz Cem

Ali ve Burak kendi aralarında yer değiştirdiği için 2! şeklinde olur. Cem ile Deniz kendi aralarında yer değiştirdiğinde 2! olur. Ali - Burak ikilisi ile Emre yer değiştirdiğinde 2! olur.

$2! \cdot 2! \cdot 2! = 2 \cdot 2 \cdot 2 = 8$  şekilde

(Cevap C)

16. 1. kişi 7 kişiye el sıkışır.

2. kişi 6 kişiyle el sıkışır.

3. kişi 5 kişiyle el sıkışır.

4. kişi 4 kişiyle el sıkışır.

5. kişi 3 kişiyle el sıkışır.

6. kişi 2 kişiyle el sıkışır.

7. kişi 1 kişiyle el sıkışır.

$7 + 6 + 5 + 4 + 3 + 2 + 1 = 28$

(Cevap A)

1. 2 zambaktan bir zambak  $\binom{2}{1}$  şeklinde,  
4 laleden 1 lale  $\binom{4}{1}$  şeklinde,  
5 karanfil içinden 2 karanfil  $\binom{5}{2}$  şeklinde seçilir.  
Bu üç seçim;

$$\binom{2}{1} \cdot \binom{4}{1} \cdot \binom{5}{2} = 2 \cdot 4 \cdot 10 = 80 \text{ farklı şekilde yapılır.}$$

(Cevap E)

2. \*Üç elemanlı alt kümelerini oluşturan elemanların 2 si çift 1 i tek olabilir.

$$\binom{3}{2} \cdot \binom{3}{1} = 3 \cdot 3 = 9 \text{ tane}$$

- \*\* Üç elemanlı alt kümeleri oluşturan elemanların 3 ü de çift sayı olabilir.

$$\binom{3}{3} = 1 \text{ tane}$$

O halde üç elemanlı alt kümelerin  $9 + 1 = 10$  tane en az 2 tane çift sayı bulunan, alt kümesi vardır.

(Cevap C)

| 3. | Mavi | Sarı |
|----|------|------|
|    | 2    | 1    |
|    | 6    | 3    |
|    | 8    | 5    |
|    |      | 9    |

İki top seçilecek toplamları asal olacak

$$2 + 1 = 3 \quad 6 + 1 = 7 \quad 8 + 3 = 11$$

$$2 + 3 = 5 \quad 6 + 5 = 11 \quad 8 + 5 = 13$$

$$2 + 5 = 7 \quad 8 + 9 = 17$$

$$2 + 9 = 11$$

9 farklı seçeneğimiz vardır.

(Cevap D)

4.  $\binom{5}{2} \cdot 2! = 10 \cdot 2 = 20$  bulunur.

(Cevap B)

5. 
$$\binom{3}{1} \cdot \binom{4}{1} + \binom{3}{0} \cdot \binom{4}{2} = 3 \cdot 4 + 1 \cdot 6$$

$$= 12 + 6$$

$$= 18 \text{ bulunur.}$$

(Cevap D)

- 6.

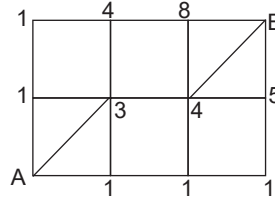

B noktasına  $8 + 4 + 5 = 17$  farklı yolla gidilebilir.

(Cevap C)

7. Tüm kombinasyonları düşünürsek,

$$= \binom{6}{1} \cdot \binom{5}{5} + \binom{6}{2} \cdot \binom{4}{4} + \binom{6}{3} \cdot \binom{3}{3} + \binom{6}{4} \cdot \binom{2}{2} + \binom{6}{5} \cdot \binom{1}{1}$$

$$= 6 \cdot 1 + 15 \cdot 1 + 20 \cdot 1 + 15 \cdot 1 + 6 \cdot 1 = 62$$

(Cevap E)

8.  $\{1, 4, 7\}$

$$\{2, 5\}$$

$$\{3, 6\}$$

$$\binom{3}{1} \cdot \binom{2}{1} \cdot \binom{2}{1} \cdot 3! = + \binom{3}{3} \cdot 3!$$

$$= 72 + 6$$

$$= 78 \text{ bulunur.}$$

(Cevap B)

$$9. \quad \begin{array}{c} \text{1. durum} \\ \frac{1}{1} \frac{2}{1} \frac{3}{2} \\ \frac{1}{1} \frac{2}{1} \frac{3}{2} \\ \binom{4}{1} \cdot \binom{3}{1} \cdot \binom{2}{2} \end{array} + \begin{array}{c} \text{2. durum} \\ \frac{1}{1} \frac{2}{2} \frac{3}{1} \\ \frac{1}{1} \frac{2}{2} \frac{3}{1} \\ \binom{5}{1} \cdot \binom{4}{2} \cdot \binom{1}{1} \end{array}$$

$$\frac{4 \cdot 3 \cdot 1}{12} + \frac{5 \cdot 6 \cdot 1}{30}$$

= 42 farklı dağıtım yapılır.

(Cevap D)

10.

$$\begin{array}{c} \text{1 kız, 2 erkek} \\ \frac{\binom{3}{1} \cdot \binom{3}{2}}{3 \cdot 3 = 9} \end{array}, \quad \begin{array}{c} \text{2 kız, 1 erkek} \\ \frac{\binom{3}{2} \cdot \binom{3}{1}}{3 \cdot 3 = 9} \end{array}$$

$$\begin{array}{c} \text{3 erkek} \\ \frac{\binom{3}{3}}{1} \end{array} \Rightarrow 9 + 9 + 1 = 19$$

(Cevap A)

$$11. \quad \text{Toplam tokalaşma} = \binom{10}{2} = \frac{10 \cdot 9}{2} = 45$$

$$\Rightarrow \frac{45}{5} = 9 \text{ kez ikram edilmiştir.}$$

(Cevap C)

$$12. \quad \text{Çember kesişim sayısı} = 2 \cdot \binom{n}{2} \text{ dir}$$

$$\Rightarrow 2 \cdot \binom{5}{2} = 2 \cdot \frac{5 \cdot 4}{2} = 20 \text{ noktada kesişir.}$$

(Cevap E)

$$13. \quad \{-1, 4, -2, 6, 8\}$$

Çarpım negatif ise

1 negatif 2 pozitif olmalı

$$\binom{2}{1} \cdot \binom{3}{2} = 2 \cdot 3 = 6 \text{ farklı atış yapar.}$$

(Cevap B)

14.

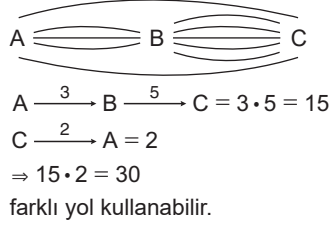

(Cevap D)

15.

1. durum:

1. hedef aralarındaki ortak karede ise

$$\binom{5}{1} \cdot \binom{5}{2} = 5 \cdot 10 = 50$$

2. durum:

Ortak karede hedef yoksa

$$\binom{5}{2} \cdot \binom{5}{3} = 10 \cdot 10 = 100$$

$$\Rightarrow 100 + 50 = 150$$

(Cevap E)

16.

Yağız'ın yanına iki kişi geriye kalanlardan seçilir.

$$\binom{5}{2} = \frac{5 \cdot 4}{2} = 10$$

(Cevap A)

1. 4 S

2 M

4 B

Beyaz olma olasılığı =  $\frac{4}{10} \cdot \frac{3}{9} = \frac{2}{15}$  bulunur.

(Cevap C)

2. Bir çift zar atıldığında;

1. zar 6 gelirse 2. zar 6 gelirse

(6, 1) (1, 6)

(6, 2) (2, 6)

(6, 3) (3, 6)

(6, 4) (4, 6)

(6, 5) (5, 6)

(6, 6) (6, 6)

A = {(6, 6) gelmesi} = {(6, 6)} ⇒ s(A) = 1

E = {(6, 1), (6, 2), (6, 3), (6, 4), (6, 5), (6, 6), (1, 6), (2, 6), (3, 6), (4, 6), (5, 6)}

⇒ s(E) = 11

P(A) = s(A) = 1 bulunur.

P(A) =  $\frac{s(A)}{s(E)} = \frac{1}{11}$ 

(Cevap E)

3. Sepetteki kırık olmayan yumurtaların oranı (olasılığı) = 1 – sepetteki kırık olan yumurtaların oranı (olasılığı)

=  $1 - \frac{5}{8} = \frac{3}{8}$  bulunur.

(Cevap B)

4.  $P(A) = \frac{\binom{4}{4}}{\binom{9}{4}} = \frac{1}{126}$ 

(Cevap A)

5.

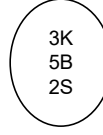

Torbadaki bilye sayısı = 3 + 5 + 2

= 10 bilye

Sarı bilye sayısı = 2 bilye

Bilyenin sarı olma olasılığı =  $\frac{\text{Sarı bilye sayısı}}{\text{Toplam bilye sayısı}}$   
=  $\frac{2}{10} = \frac{1}{5}$  bulunur.

(Cevap D)

6.

4 çift mavi çorap → 8 tane

10 çift siyah çorap → 20 tane

Tüm durum = 28

İstenilen durum = Siyah olması

$$\frac{\text{İstenilen durum}}{\text{Tüm durum}} = \frac{20}{28} = \frac{5}{7}$$

(Cevap B)

7.

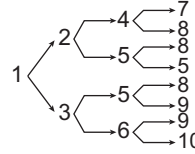

her kareden sonra 2 farklı kare seçebiliyor. 1. kere sabit

⇒  $1 \cdot 2 \cdot 2 \cdot 2 = 8$  farklı yol seçebilir.

(Cevap A)

8.

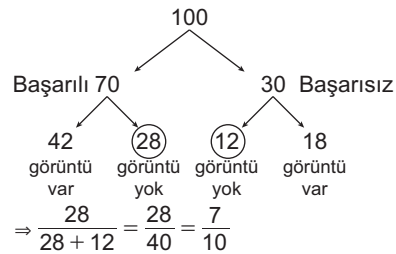

(Cevap D)

## 9. 1. Durum

Azra direk final oynarsa

$$\left. \begin{array}{l} \text{Betül Can'ı yener} \Rightarrow \%80 \\ \text{Azra Betül'ü yener} \Rightarrow \%40 \end{array} \right\} \frac{40 \cdot 60}{100 \cdot 100} = \frac{24}{100}$$

## 2. Durum

Betül direk final oynarsa

$$\left. \begin{array}{l} \text{Azra Can'ı yener} \Rightarrow \%70 \\ \text{Azra Betül'ü yener} \Rightarrow \%40 \end{array} \right\} \frac{70 \cdot 40}{100 \cdot 100} = \frac{28}{100}$$

$$\Rightarrow \frac{24}{100} + \frac{28}{100} = \frac{52}{100} \Rightarrow \%52$$

(Cevap B)

## 10. 1. Durum

$$\left. \begin{array}{l} \text{Azra} \rightarrow +5 \text{ TL} \\ \text{Kayra} \rightarrow \text{Doğru} \end{array} \right\} \frac{30}{100} \cdot \frac{10}{100} = \frac{3}{100}$$

## 2. Durum

$$\left. \begin{array}{l} \text{Kayra} \rightarrow -5 \text{ TL} \\ \text{Azra} \rightarrow \text{Doğru} \end{array} \right\} \frac{60}{100} \cdot \frac{10}{100} = \frac{6}{100}$$

$$\Rightarrow \frac{3}{100} + \frac{6}{100} = \%9$$

(Cevap A)

$$11. \text{ Tüm durum: } \binom{5}{2} = \frac{5 \cdot 4}{2} = 10 \text{ tane}$$

10 taneden 5 tanesi kenar 5 tanesi köşegendir.

$$\text{Kenar olma olasılığı } \frac{5}{10} = \frac{1}{2} \text{ dir.}$$

(Cevap C)

12.  $6 \cdot 6 = 36$  (Toplam durum)

$$\begin{array}{r} \underline{1.} \quad \underline{2.} \\ 6 \quad \{1, 2, 3, 4, 5\} \text{ 5 tane} \\ 5 \quad \{1, 2, 3, 4\} \text{ 4 tane} \\ 4 \quad \{1, 2, 3\} \text{ 3 tane} \\ 3 \quad \{1, 2\} \text{ 2 tane} \\ 2 \quad \{1\} \quad + \text{ 1 tane} \\ \hline 15 \text{ tane} \end{array}$$

(Cevap B)

13. Son atışta kazanması için ilk dört atış YTTT gelmeli  
YTTT  $\rightarrow$  4 farklı durumda olur.

$$\Rightarrow 4 \cdot \frac{1}{2} \cdot \frac{1}{2} \cdot \frac{1}{2} \cdot \frac{1}{2} = \frac{1}{4}$$

Son atışta yazı gelmeli

$$\Rightarrow \frac{1}{4} \cdot \frac{1}{2} = \frac{1}{8} \text{ dir.}$$

(Cevap B)

$$14. \frac{1.K}{\frac{4}{5}} \cdot \frac{2.K}{\frac{3}{4}} \cdot \frac{3.B}{\frac{1}{3}} = \frac{1}{5}$$

(Cevap A)

15. Toplam durum:  $6 \times 5 = 30$  tane

$$YI, YI, IY, IY \Rightarrow \frac{4}{30} = \frac{2}{15}$$

$$\Rightarrow \{I, Y\}$$

(Cevap B)

## 16. Toplam durum: 6

 $\Rightarrow$  İkinininde yere değmemesi için ikisinin de üstte olması gerekir. bunu da bir durum sağlar.

$$\Rightarrow \frac{1}{6}$$

(Cevap D)

$$1. \quad f\left(\frac{x}{3} + 1\right) = 2x - a$$

$$\frac{x}{3} + 1 = 4 \Rightarrow \frac{x}{3} = 3 \Rightarrow x = 9$$

$$f(4) = 2 \cdot 9 - a = 10$$

$$18 - a = 10$$

$$a = 8$$

(Cevap B)

$$2. \quad f\left(\frac{x+2}{5}\right) = 2x + 10$$

$$f(a) = a$$

$$\frac{x+2}{5} = 2x + 10$$

$$x + 2 = 10x + 50$$

$$x - 10x = 50 - 2$$

$$-9x = 48$$

$$x = -\frac{48}{9} = -\frac{16}{3}$$

$$a = 2x + 10$$

$$a = 2 \cdot \left(-\frac{16}{3}\right) + 10$$

$$a = -\frac{32}{3} + \frac{30}{3}$$

$$a = -\frac{2}{3} \text{ bulunur.}$$

(Cevap D)

$$3. \quad f(n+3) = f(n) + 6 \rightarrow n = 0 \text{ için } f(3) = f(0) + 6 = 6$$

$$n = 1 \text{ için } f(3 \cdot 1) = 3 \cdot f(1)$$

$$6 = 3 \cdot f(1) \Rightarrow f(1) = \frac{6}{3} = 2 \text{ dir.}$$

$$f(1+3) = f(1) + 6 \Rightarrow f(4) = 2 + 6 = 8 \text{ dir.}$$

$$f(4) = 8$$

$$f(4+3) = f(4) + 6$$

$$f(7) = 8 + 6$$

$$f(7) = 14 \text{ bulunur.}$$

(Cevap E)

$$4. \quad f\left(\frac{x-2}{5}\right) = \frac{x+1}{4}$$

$$f(a) = a$$

$$\frac{x-2}{5} = \frac{x+1}{4}$$

$$4x - 8 = 5x + 5$$

$$-8 - 5 = 5x - 4x$$

$$x = -13$$

$$a = \frac{x+1}{4}$$

$$a = \frac{-13+1}{4}$$

$$a = \frac{-12}{4} = -3 \text{ bulunur.}$$

(Cevap B)

$$5. \quad f(n+4) = f(n) + 8 \Rightarrow n = 0 \text{ için}$$

$$f(4) = f(0) + 8$$

$$f(4) = 8$$

$$f(4 \cdot n) = 4 \cdot f(n) \quad n = 1 \text{ için}$$

$$f(4 \cdot 1) = 4 \cdot f(1)$$

$$8 = 4 \cdot f(1)$$

$$f(1) = 2$$

$$f(1+4) = f(1) + 8$$

$$f(5) = 2 + 8$$

$$f(5) = 10 \text{ bulunur.}$$

(Cevap B)

$$6. \quad f(n+5) = f(n) + 10 \Rightarrow n = 0 \text{ için}$$

$$f(5) = f(0) + 10$$

$$f(5) = 10$$

$$f(5 \cdot n) = 5 \cdot f(n)$$

$$f(5 \cdot 1) = 5 \cdot f(1)$$

$$10 = 5 \cdot f(1)$$

$$f(1) = 2$$

$$f(n+5) = f(n) + 10$$

$$f(1+5) = f(1) + 10 = 2 + 10$$

$$f(6) = 12 \text{ bulunur.}$$

(Cevap C)

7.

$$f\left(\frac{x-1}{3}\right) = 3x + 2$$

$$f(a) = a$$

$$\frac{x-1}{3} = 3x + 2$$

$$x - 1 = 9x + 6$$

$$x - 9x = 6 + 1$$

$$-8x = 7$$

$$x = -\frac{7}{8}$$

$$a = 3x + 2$$

$$a = 3 \cdot \left(-\frac{7}{8}\right) + 2$$

$$a = \frac{-21}{8} + 2$$

$$a = -\frac{5}{8} \text{ bulunur.}$$

(Cevap A)

8.

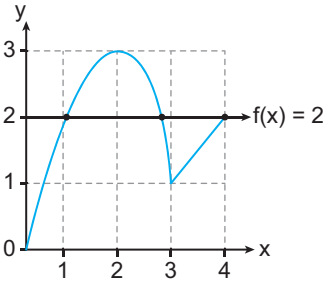

f(x) = 3 olması için

f(x) = 2 olmalı. Grafikte f(x) = 2 doğrusu fonksiyonu nokta kesmektedir. 3 farklı x değeri için f(x) = 2 olur.

(Cevap C)

9. x = 1 için  $1 \cdot f(1) \Rightarrow (1 \cdot 1), (1 \cdot 3), (1 \cdot 4), (1 \cdot 6)$  4 tane sağlar.

x = 2 için  $2 \cdot f(2) = (2 \cdot 1), (2 \cdot 3) \cdot (2 \cdot 4)$  3 tane sağlar.

x = 3 için  $3 \cdot f(3) = (3 \cdot 1)$  1 tane sağlar.

$$4 + 3 + 1 = 8 \text{ tane}$$

(Cevap D)

10.  $f(0) = 3 \cdot 0 - 1 = -1$

$$f(g(x)) = 3 \cdot 9(x) - 1$$

$$\Rightarrow 3 \cdot 9(x) - 1 = f(x) + 9(x) \text{ dir.}$$

$$x = 0 \text{ için } 3 \cdot 9(0) - 1 = -1 + 9(0)$$

$$\Rightarrow 29(0) = 0 \Rightarrow 9(0) = 0 \text{ olur.}$$

(Cevap A)

$$11. (g \circ f)(4) \text{ için } f(4) = 2 \cdot \sqrt{4} + 1 \\ = 4 + 1 = 5$$

$$\Rightarrow 9(5) = 14 \text{ olmalı}$$

$$a \cdot 5 - 1 = 14 \quad 5a = 15 \quad a = 3 \text{ tür.}$$

$$9(3) = 3 \cdot 3 - 1 = 9 - 1 = 8 \text{ olur.}$$

(Cevap A)

12.  $f(x) = f(2x + 1)$  olduğu için

$$f(3) = f(1) = 3 \cdot 1 - 1 = 2$$

$$f(1) = f(5) = f(2) = 3 \cdot 2 - 125$$

$$2 + 5 = 7$$

(Cevap B)

$$13. f(5) = 10 \Rightarrow f(2x + 1) = 4x + k$$

$$f(5) = 8 + k = 10 \quad k = 2 \text{ olur.}$$

$$f(2x + 1) = 4x + 2$$

$f(-1)$  için yerine  $-1$  yorulur.

$$f(-1) = 4 \cdot (-1) + 2 = -2 \text{ olur.}$$

(Cevap A)

$$14. f(\sqrt{3}) = 2 \cdot (\sqrt{3})^2 + 1 = 2 \cdot 3 + 1 = 7$$

$$g(4) = \sqrt{4} - 1 = 2 - 1 = 1$$

$$\Rightarrow \frac{f(\sqrt{3})}{g(4)} = \frac{7}{1} = 7$$

(Cevap B)

$$15. f(3) \Rightarrow x = -\frac{2}{3} \text{ olmalı}$$

$$f(3) = -\frac{2}{3} \cdot 3 - 1 = -1$$

$$f(-1) \Rightarrow x = -2 \text{ olmalı}$$

$$3 \cdot (-2) - 1 = -7 \text{ olur.}$$

(Cevap A)

$$16. \frac{3x+1}{2} = 8 \text{ ise } x = 5 \text{ olmalı}$$

$$\Rightarrow 5^2 - 5 = 2a \text{ dir.}$$

$$25 - 5 = 20 = 2a \Rightarrow a = 10 \text{ olur.}$$

(Cevap E)



1.  $120^\circ > 72^\circ > 60^\circ > 45^\circ > 36^\circ > 18^\circ > 9^\circ$  olduğundan  
Kira> Eğitim> İletişim> Sağlık> Gıda> Elbise> Aidat  
1 2 3 4 5  
olduğundan 5. sırada gıda gideri var.

(Cevap C)

2.  $360^\circ$  ye karşılık 5000 TL harcanyor.  
Eğitim gideri =  $72^\circ$  , Elbise gideri =  $18^\circ$   
 $72^\circ - 18^\circ = 54^\circ$  fazlası olduğundan,  
 $360^\circ$  ye 5000 TL karşılık gelirse  
 $54^\circ$  ye x TL karşılık gelir

D.O

$$x \cdot \cancel{360}^4 = 5000 \cdot \cancel{54}^6$$

$$4x = 3000 \rightarrow x = \frac{750}{4} = 750 \text{ TL}$$

(Cevap C)

3. Kira =  $120^\circ$ , İletişim =  $60^\circ$  olduğundan kira gideri, iletişim giderinin iki katıdır.  
Elbise =  $18^\circ$  Gıda =  $36^\circ$  olduğundan elbise giderleri gıda giderlerinin yarısıdır.  
Sağlık =  $45^\circ$ , Aidat =  $9^\circ$  ve  $\frac{45}{9} = 5$  olduğundan aidat giderleri sağlık giderlerinin beşte biridir.  
Elbise gideri tüm giderin

$$\frac{18^\circ}{360^\circ} = \frac{1}{20} = \frac{1 \cdot 5}{20 \cdot 5} = \frac{5}{100} = \%5 \text{ i olur.}$$

$$\left. \begin{array}{l} \text{Kira gideri} = 5000 \cdot \frac{120}{360} \\ \text{İletişim gideri} = 5000 \cdot \frac{60}{360} \end{array} \right\} \text{Farkı} = 5000 \cdot \frac{60}{360}$$

$$= \frac{5000}{6} = \frac{2500}{3} \approx 834 \text{ lira fazladır.}$$

(Cevap E)

4.  $6 + 12 + 18 + 24 = 60$  aile var.

$$\begin{array}{r} 60 \text{ aileye} \quad 360^\circ \text{ karşılık gelirse} \\ 12 \text{ aileye} \quad x^\circ \text{ karşılık gelir} \\ \hline \end{array} \quad \text{(D.O)}$$

$$x = \frac{12 \cdot \cancel{360}^6}{60} = 72^\circ$$

(Cevap B)

5.  $\frac{60}{4} = 15$  Her memleketten 15 aile olmalıdır.  
Adanalı 18 → 3 aile taşınmalı  
Bursalı 12 → 3 aile gelmeli  
Konyalı 24 → 9 aile taşınmalı  
Sinoplu 6 → 9 aile yerleşmeli  
Dolayısıyla x en az  $9 + 3 = 12$  olmalı

(Cevap A)

6. Siteden x Konyalı aile ayrılrsa sitede  $(24 - x)$  Konyalı aile kalır. Sitede  $(60 - x)$  aile kalır, 6 aile gelirse sitede  $60 - x + 6 = (66 - x)$  aile olur.

$$(66 - x) \cdot \frac{30}{100} = 24 - x \rightarrow 198 - 3x = 240 - 10x$$

$$10x - 3x = 240 - 198 \rightarrow 7x = 42$$

$$x = 6$$

(Cevap B)

7. Gıda sektöründe 300bin + 900bin = 1200 bin çalışan var. Bunların 900 (bin) işçi kadın olduğundan

$$\frac{\overset{3}{\cancel{0}}\overset{25}{\cancel{0}}\overset{1}{\cancel{0}}}{\underset{1}{\cancel{12}}\overset{4}{\cancel{0}}\overset{0}{\cancel{0}}} \cdot 100 = 75$$

% 75 i kadın işçidir.

(Cevap D)

8.  $700 + 900 + 400 + 500 + 300 = 2800$

|                |             |
|----------------|-------------|
| $360^\circ$ ye | $2800$ kişi |
| $x^\circ$ ye   | $700$ kişi  |
| (D.O)          |             |

$$x = \frac{\overset{1}{\cancel{360}} \cdot \overset{7}{\cancel{0}}\overset{0}{\cancel{0}}}{\underset{4}{\cancel{28}}\overset{0}{\cancel{0}}\overset{0}{\cancel{0}}} = \frac{360}{4} = 90^\circ$$

(Cevap C)

9. Sağlıkta  $800 + 700 = 1500$ ,  
Gıda sektöründe  $300 + 900 = 1200$ ,  
Eğitimde  $200 + 400 = 600$ ,  
Giyimde  $400 + 500 = 900$ ,  
Hizmet sektöründe  $300 + 300 = 600$  çalışan olduğundan  
Eğitim = Hizmet < Giyim < Gıda < Sağlık şeklinde sıralanır. ? yerine Gıda gelmelidir.

(Cevap B)

10. Tabloya göre;

$$\begin{array}{r} a + b = 12 \\ + a - b = 8 \\ \hline 2a = 20 \\ a = 10 \dots (*) \end{array}$$

Yine tablodan;

$$a - c = 3, \quad (a = 10 \text{ için})$$

$$10 - c = 3$$

$$c = 7 \text{ bulunur.}$$

(Cevap E)

11. Tabloya göre;

$$a \cdot b = 24 \dots (*)$$

$$b \cdot c = 4 \dots (**)$$

$a + c = 14$  olur. (\*) ve (\*\*) taraf tarafa toplanırsa;

$$\begin{array}{r} a \cdot b = 24 \\ + b \cdot c = 4 \\ \hline b(a + c) = 28, \quad (a + c = 14 \text{ olduğundan}) \\ b \cdot 14 = 28 \\ b = 2 \end{array}$$

(\*\*) denkleminde  $b = 2$  yazılırsa;

$$b \cdot c = 4$$

$$2 \cdot c = 4$$

$$c = 2 \text{ bulunur.}$$

(Cevap A)

12. Tabloya göre;

$$a + b = 15 \dots (*)$$

$$b - c = 4 \dots (**)$$

$$a \cdot c = 18$$

(\*) denkleminden (\*\*) denklemini çıkaralım.

$$\begin{array}{r} a + b = 15 \\ + b - c = 4 \\ \hline a + c = 11 \dots (***) \text{ olur.} \end{array}$$

$$a \cdot c = 18, \quad a > c \text{ ve}$$

(\*\*\*) denkleminde  $a = 9, \quad c = 2$  bulunur.

(Cevap C)

1. 2019 yılında B grubu kan veren 1200 kişi var ise 2019 yılında toplam kan bağışısı yapan x kişi

$$80^\circ \rightarrow 1200$$

$$360^\circ \rightarrow x$$

$$x = \frac{360 \cdot 1200}{80} = 5400$$

2020 yılında 2 . 5400 = 10800 kişi kan bağışısında bulunmuştur.

$$360^\circ \rightarrow 10800$$

$$(AB) \rightarrow 150^\circ \rightarrow x$$

$$x = \frac{150 \cdot 10800}{360} = 4500 \text{ bulunur.}$$

(Cevap B)

2. 2019 yılı A grubu kan bağışıl原因 90 kişi olsun. 2019 yılı B grubu kan bağışıl原因 kişi sayısı da 80 olur. 2020 (75°) A grubu kan bağışıl原因 90 kişi ise 2020 yılı B grubu kan bağışıl原因 kişi sayısı da 90 olur. 2019 yılı B grubu kan bağışıl原因 kişi sayısının 2020 yılı B grubu kan bağışıl原因 kişi sayısına oranı

$$\frac{80}{90} = \frac{8}{9} \text{ bulunur.}$$

(Cevap E)

3. Her iki yılda eşit sayıda kan bağışısı yapılmış ise (her yıl 360 kan bağışısı olsun)  
2019 yılı A grubu kan bağışısı sayısı 90 kişi  
2020 yılı A grubu kan bağışısı 75 kişidir.

$$\frac{90}{75} = \frac{6}{5} \text{ bulunur.}$$

(Cevap C)

- 4.

$$84$$

$$\frac{+47}{212}$$

(Cevap D)

5.  $A + A = 14 \Rightarrow 2A = 14 \Rightarrow A = 7$   
 $A + B + 1 = 14 \Rightarrow 7 + B + 1 = 14$   
 $\Rightarrow B = 6$

(Cevap C)

6.  $A + C < 10$  ve  $B + D < 10$  olmalıdır.

(Cevap A)

7.

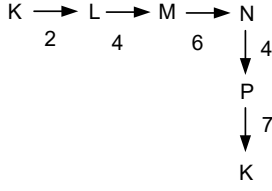

Toplam =  $2 + 4 + 6 + 4 + 7 = 23$  km yol alır.

(Cevap E)

8. Bu araç NPKML yolunu izlerse

Toplam =  $4 + 7 + 5 + 4 = 20$  km yol alır.

(Cevap E)

9.

PKL hattı =  $7 + 2 = 9$  kmPNML hattı =  $4 + 6 + 4 = 14$  kmPKML hattı =  $7 + 5 + 4 = 16$  kmPNMKL hattı =  $4 + 6 + 5 + 2 = 17$  km

Servisin aldığı yol uzunluğu 15 km olamaz.

(Cevap C)

10.

KPNML hattı =  $7 + 4 + 6 + 4 = 21$  kmKPNMN hattı =  $7 + 4 + 6 + 6 = 23$  kmLKPNN hattı =  $2 + 7 + 4 + 6 = 19$  km ...\*KPNMK hattı =  $7 + 4 + 6 + 5 = 22$  kmPKPNM hattı =  $7 + 7 + 4 + 6 = 24$  km

En az yol LKPNN hattı 19 km dir.

(Cevap C)

1. Yukarıda verilen bilgileri soruya uygularsak;

$$\begin{aligned} 2 \text{ ile } 3 & \text{ için } 2 \cdot 3 \cdot 0 = 0 \\ 2 \text{ ile } 6 & \text{ için } 2 \cdot 6 \cdot 1 = 12 \\ 2 \text{ ile } 7 & \text{ için } 2 \cdot 7 \cdot 2 = 28 \\ 3 \text{ ile } 6 & \text{ için } 3 \cdot 6 \cdot 0 = 0 \\ 3 \text{ ile } 7 & \text{ için } 3 \cdot 7 \cdot 1 = 21 \\ 6 \text{ ile } 7 & \text{ için } 6 \cdot 7 \cdot 0 = 0 \\ 2367 \text{ sayısının komşuluk değeri;} \\ 0 + 12 + 28 + 0 + 21 + 0 & = 61 \text{ olur.} \end{aligned}$$

(Cevap A)

2. A ile 3 için  $A \cdot 3 \cdot 0 = 0$   
 A ile 4 için  $A \cdot 4 \cdot 1 = 4A$   
 A ile 6 için  $A \cdot 6 \cdot 2 = 12A$   
 3 ile 4 için  $3 \cdot 4 \cdot 0 = 0$   
 3 ile 6 için  $3 \cdot 6 \cdot 1 = 18$   
 4 ile 6 için  $4 \cdot 6 \cdot 0 = 0$   
 A346 sayısının komşuluk değeri  
 $4A + 12A + 18 = 66$   
 $\Rightarrow 16A = 48 \Rightarrow A = 3$  olur.

(Cevap B)

3. A ile B için  $A \cdot B \cdot 0 = 0$   
 A ile 2 için  $A \cdot 2 \cdot 1 = 2A$   
 A ile 6 için  $A \cdot 6 \cdot 2 = 12A$   
 B ile 2 için  $B \cdot 2 \cdot 0 = 0$   
 B ile 6 için  $B \cdot 6 \cdot 1 = 6B$   
 2 ile 6 için  $2 \cdot 6 \cdot 0 = 0$

AB26 sayısının komşuluk değeri;

$$2A + 12A + 6B = 26 \Rightarrow 14A + 6B = 26$$

$$\begin{array}{cc} \downarrow & \downarrow \\ 1 & 2 \end{array}$$

denklemleri  $A = 1$ ,  $B = 2$  değerleri için sağlanır.

Bu bilgilere göre, 3AB7 = 3127 sayısının komşuluk değeri;

- 3 ile 1 için  $3 \cdot 1 \cdot 0 = 0$   
 3 ile 2 için  $3 \cdot 2 \cdot 1 = 6$   
 3 ile 7 için  $3 \cdot 7 \cdot 2 = 42$   
 1 ile 2 için  $1 \cdot 2 \cdot 0 = 0$   
 1 ile 7 için  $1 \cdot 7 \cdot 1 = 7$

$$0 + 6 + 42 + 0 + 7 = 55 \text{ tir.}$$

(Cevap E)

4. ABC üç basamaklı sayısının komşuluk değerinin en büyük olabilmesi için  $A = 9$  ve  $C = 9$  seçilmesi gerekir ki B nin değerinin hiçbir etkisi yoktur. O halde  $A + B + C > 18$  olur.  $A + B + C$  toplamı 18 den büyük olması gerektiğinden bu toplam 17 olamaz.

(Cevap A)

8. Altın madalya  $x$  ise gümüş madalyalar  $3x$ 'tir. Bronz madalyalarda gümüş madalyaların 2 katı ise  $2 \cdot 3x = 6x$  olur.

Altın madalya için  $x \cdot 3 = 3x$  birim

Gümüş madalya için  $3x \cdot 2 = 6x$  birim

Bronz madalya için  $6x \cdot 1 = 6x$  birim

$$\frac{\text{Altın madalya teşvik ödülü}}{\text{Toplam madalya teşvik ödülü}} = \frac{3x}{15x} = \frac{1}{5} \text{ bulunur.}$$

(Cevap C)

10. Toplam teşvik ödülü  $100x$  olsun. %84'ü altın madalyaya olduğundan  $84x$  geriye  $16x$  gümüş madalyaya kalmıştır.

$$= \frac{84x}{3} + \frac{16x}{2}$$

$$= 28x + 8x$$

$\downarrow$        $\downarrow$   
 7'nin    2'nin  
 4 kat    4 kat

Bu kulüpte en az  $7 + 2 = 9$  tane sporcu vardır.

(Cevap D)

9. Altın madalya =  $x$

Gümüş madalya =  $y$

Bronz madalya =  $z$

$z = x + y$  olur.

$x + y + z = 14$  ( $z$  yerine  $x + y$  yazalım.)

$x + y + x + y = 14$

$2x + 2y = 14$

$x + y = 7$  bundan dolayı  $z = 7$  bulunur.

Teşvik ödülü 25 birim değerinde olduğuna göre,

$$x \cdot 3 + 2 \cdot y + 1 \cdot 7 = 25$$

$$3x + 2y = 18$$

$\downarrow$        $\downarrow$   
 4        3

Altın madalya sayısı 4 bulunur.

(Cevap D)

1.

|   |   |   |
|---|---|---|
| X |   | O |
|   | X | O |
|   |   | X |

yapar ve kazanır.

(Cevap E)

2.

|   |   |   |
|---|---|---|
| O | a | X |
| b | c | O |
| X | e | X |

yapar bir sonraki oyun ya c ye ya da e ye yazarak kesin kazanır.

(Cevap D)

3.

$$a = 2 - (-2) = 2 + 2 = 4 \text{ birim}$$

$$b = \sqrt{(-2)^2 + (-3)^2} = \sqrt{4+9} = \sqrt{13} \cong 3,6 \text{ birim}$$

$$c = 0 - (-3) = 3 \text{ birim}$$

O halde  $a > b > c$  dir.

(Cevap D)

4.

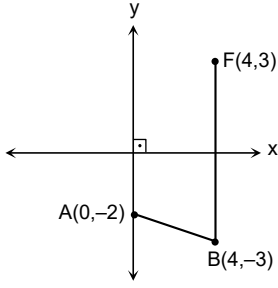

$$|AB| + |BF| = \sqrt{(0-4)^2 + (-2-(-3))^2} + (3-(-3))$$

$$= \sqrt{4^2 + 1^2} + 6 = \sqrt{17} + 6 \text{ birim}$$

(Cevap C)

$$5. \quad \frac{|0+(-3)|}{2} = \frac{3}{2} = 1,5 \text{ orta nokta.}$$

Bu nokta orijinin (sıfırın) solunda olduğundan negatif değer olur. Yani  $x = -1,5$  olur.

(Cevap B)



1. Büyük disk ok yönünde 270° dönerse

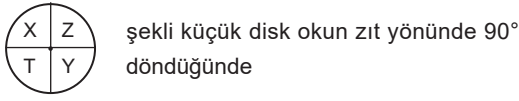

(Cevap B)

- 2.

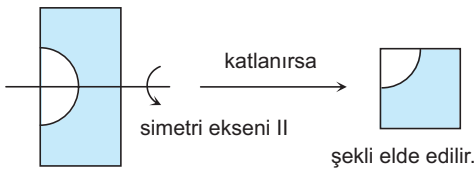
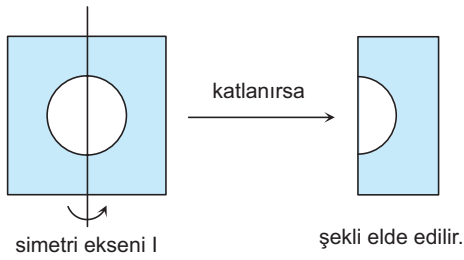

(Cevap A)

3. Verilen diziyi incelediğimizde "t" şekli iki defa 3 birim ilerlemekte ve 3.de 2 birim ilerlemekte ve eski yerine geldiğinde ortaya geçmektedir. Bu durumda;

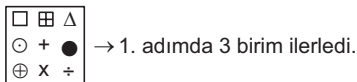

(Cevap A)

- 4.

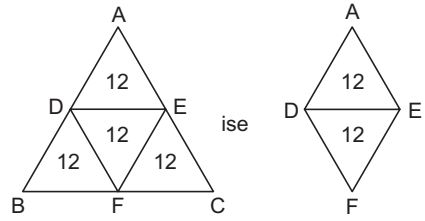

$$\Rightarrow 12 + 12 = 24 \text{ cm}^2 \text{ bulunur.}$$

(Cevap E)

- 5.

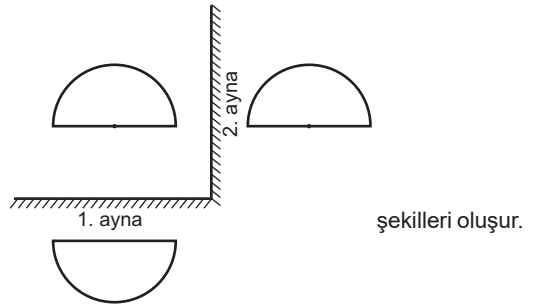

(Cevap C)

- 6.

$$\begin{array}{r} 765 \overline{) 60} \\ \underline{60} \phantom{0} \\ 165 \\ \underline{120} \\ 45 \end{array}$$

765 dakika 12 saat 45 dakikadır.

2.00'dan 12 saat 45 dakika sonra 2.45'i gösterecektir.



(Cevap A)

7.

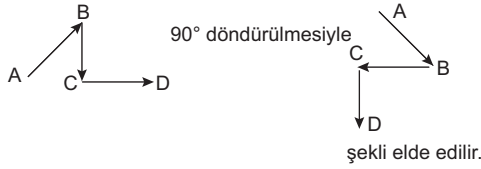

(Cevap E)

8. a, b, c tam sayı,

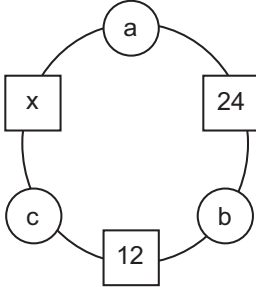

$$\begin{aligned} a \cdot b &= 24 \\ b \cdot c &= 12 \\ a \cdot c &= x \end{aligned}$$

- b = 1 için a = 24 ve c = 12  
 b = 2 için a = 12 ve c = 6  
 b = 3 için a = 8 ve c = 4  
 b = 4 için a = 6 ve c = 3  
 b = 6 için a = 4 ve c = 2  
 b = 12 için a = 2 ve c = 1  
 a · c = x

$x = \{2, 8, 18, 32, 72\}$  olabilir, ancak 16 olamaz.

(Cevap C)

9.

KAYA AYAK

bulunur.

(Cevap A)

10.

1. şekil

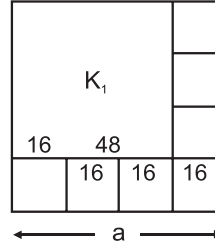

2. şekil

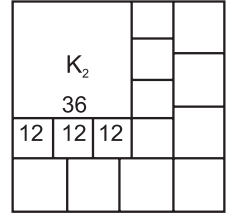

3. şekil

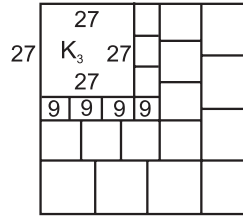

$K_3$  ün bir kenarı 27 br ise küçük parçalar 9 ar birimdir.  $K_2$  nin bir kenarı 36 br bulunur.

$$a = 16 \cdot 4$$

a = 64 br bulunur.

(Cevap C)

1.

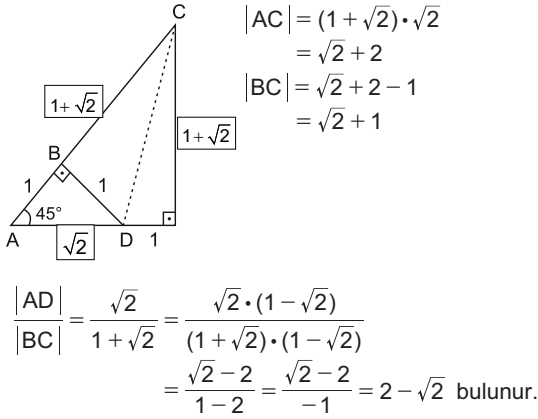

(Cevap E)

2.

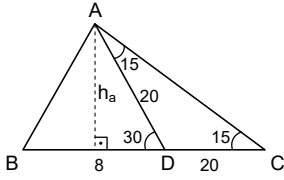

$ha = 10 \text{ br}$   $A(\widehat{ABD}) = \frac{8 \cdot 10}{2} = 40 \text{ br}^2$  bulunur.

(Cevap B)

3.

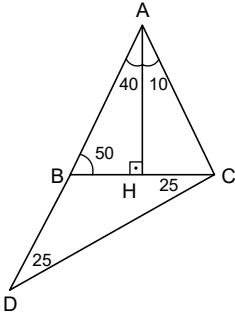

$m(\widehat{ABC}) = 50^\circ$   
 $m(\widehat{BAC}) = 50^\circ$   
 $m(\widehat{HAC}) = x = 10^\circ$   
 bulunur.

(Cevap B)

4.

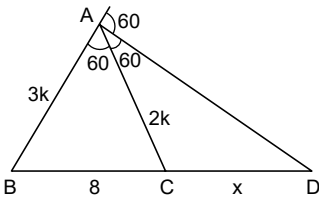

$\frac{x}{x+8} - \frac{2}{3} \Rightarrow 3x = 2x + 16 \Rightarrow x = 16$  bulunur.

(Cevap C)

5.

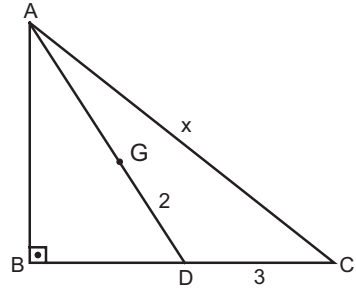

$y^2 + 3^2 = 6^2$        $x^2 = (3\sqrt{3})^2 + 6^2$   
 $y^2 + 9 = 36$        $x^2 = 27 + 36$   
 $y^2 = 27$        $x^2 = 63$   
 $y = 3\sqrt{3}$        $x = \sqrt{63} = 3\sqrt{7}$  bulunur.

(Cevap B)

6.

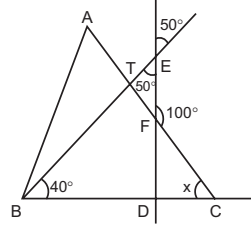

$50 + 40 + x = 100$   
 $x = 10^\circ$   
 $|AC| = |BC|$  ise,  
 $A \text{ açısı } \frac{180 - 10}{2}$   
 $= \frac{170}{2} = 85^\circ$  bulunur.

(Cevap D)

7.

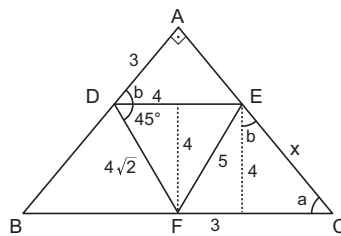

$\frac{7}{x} = \frac{3}{4}$   
 $x = \frac{28}{3}$

(Cevap A)

www.akademidenizi.com.tr

8.

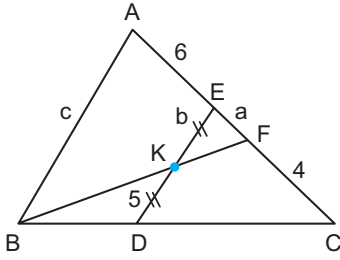

$x = a$  dersek

$$\frac{a}{a+b} = \frac{b}{c} \quad \frac{4+a}{a+10} = \frac{2b}{c}$$

$$\frac{4+a}{a+10} = 2 \cdot \frac{a}{a+b}$$

$$\frac{4+a}{a+10} = \frac{2a}{a+b}$$

$$4a + 24 + a^2 + 6a = 2a^2 + 20a$$

$$a^2 + 10a - 24 = 0$$

$$\begin{array}{r} a & +12 \\ a & -2 \end{array}$$

$$(a-2)(a+12)$$

$$a=2 \quad a=-12$$

(Cevap C)

9.

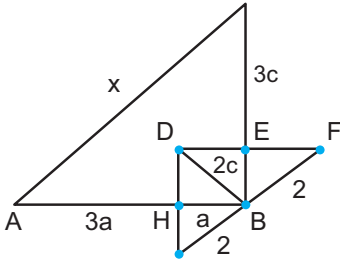

$$x^2 = 16a^2 + 16c^2$$

$$x^2 = 16(a^2 + c^2)$$

$$(a^2 + c^2 = 4)$$

$$x^2 = 16 \cdot 4$$

$$x^2 = 64$$

$$x = 8 \text{ bulunur.}$$

(Cevap A)

10.

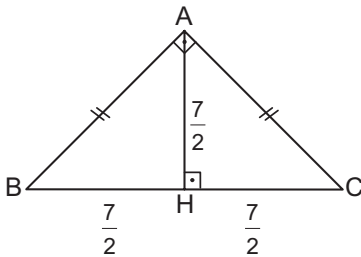

$$|BC| = \frac{7}{2} + \frac{7}{2} = \frac{14}{2} = 7$$

(Cevap B)

11.

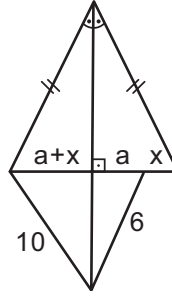

$$\widehat{EFC} \rightarrow a < b \text{ olmalı}$$

$$\widehat{BEC} \rightarrow a+x < 10 \text{ olmalı}$$

$$\Rightarrow a+x < 6+x$$

$$a=1 \text{ için } x=9 \text{ olur.}$$

(Cevap D)

12.

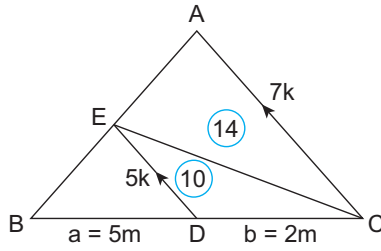

$$\frac{a}{a+b} = \frac{5k}{7k} = \frac{5}{7} \Rightarrow a=5m$$

$$b=2m=10 \text{ ise}$$

$$a=5m=25 \text{ olur.}$$

(Cevap C)

13.

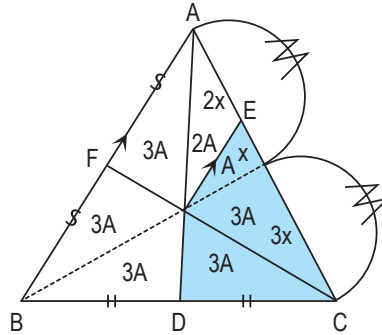

$$\text{Taralı alan} = 3A + 3A + A = 14\text{cm}^2$$

$$= 7A = 14$$

$$A = 2\text{cm}$$

$$A(ABC) = 18A = 18 \cdot 2 = 36\text{cm}^2$$

(Cevap C)

1.

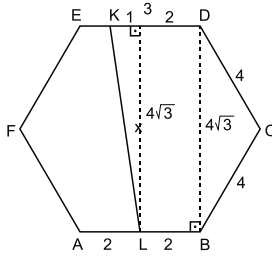

$$x^2 = 1^2 + (4\sqrt{3})^2$$

$$x^2 = 1 + 48 \Rightarrow x^2 = 49 \Rightarrow x = 7 \text{ bulunur.}$$

(Cevap E)

2.

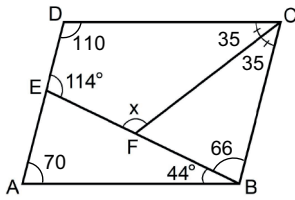

$$x = 66 + 35$$

$$x = 101$$

(Cevap B)

3.

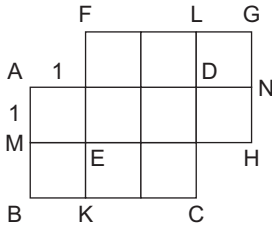

4 tane dikdörtgen vardır. Bunlar;

ABCD, EFGH, KCLF ve ANHM dikdörtgenleridir.

(Cevap C)

4.

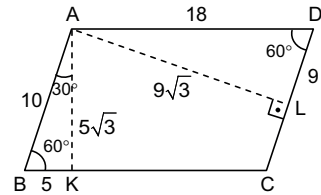

$$|AK| = 5\sqrt{3}$$

$$|AL| = 9\sqrt{3}$$

$$|AL| - |AK| = 9\sqrt{3} - 5\sqrt{3} \\ = 4\sqrt{3} \text{ cm bulunur.}$$

(Cevap D)

5.

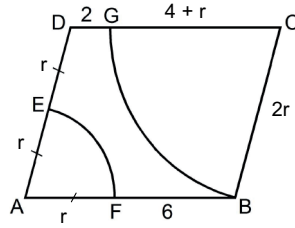

$$|GC| = |GB|$$

$$\Rightarrow 4 + r = 2r$$

$$\Rightarrow r = 4 \text{ cm}$$

$$\text{O hâlde Çevre}(ABCD) = 6b + 12 = 6 \cdot 4 + 12$$

$$= 36 \text{ cm olur.}$$

(Cevap B)

6.

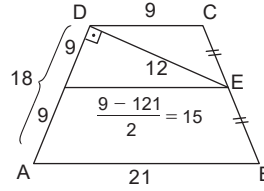

(Cevap A)

7.

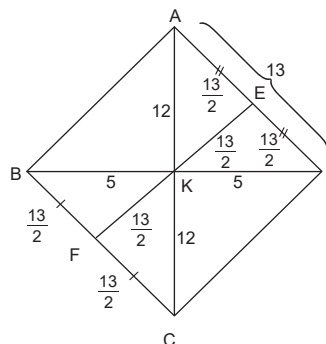

$$|EF| = 13 \text{ bulunur.}$$

(Cevap D)

8.

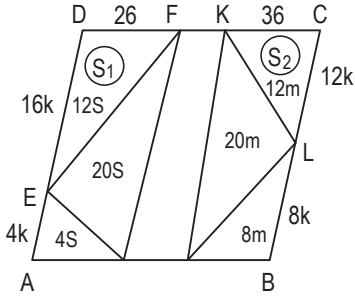

$$2c = 40S \Rightarrow 3c = 60S = 40m$$

$$m = \frac{3}{2}$$

$$\frac{S_1}{S_2} = \frac{16S}{12 \cdot \frac{3}{2}} = \frac{8}{9} \text{ bulunur.}$$

(Cevap C)

9.

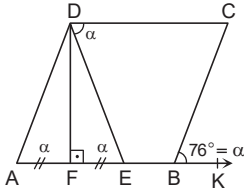

$$\alpha = 76 \text{ bulunur}$$

(Cevap A)

10.

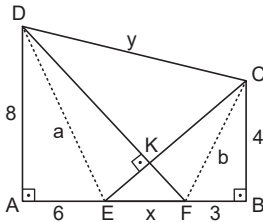

$$6^2 + 8^2 = a^2 \text{ ise } a = 10$$

$$3^2 + 4^2 = b^2 \text{ ise } b = 5$$

EFCD dörtgeninde köşegenler dik kesiştiği için karşılıklı kenarların kareleri toplamı birbirine eşittir. Yani;

$$x^2 + y^2 = 5^2 + 10^2 = 125$$

(Cevap B)

11.

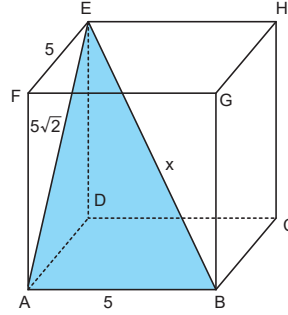

$$x^2 = 5^2 + (5\sqrt{2})^2$$

$$x^2 = 25 + 50$$

$$x^2 = 75$$

$$x = 5\sqrt{3}$$

$$\text{Çevre} = 5\sqrt{2} + 5 + 5\sqrt{3}$$

$$= 5(\sqrt{2} + 1 + \sqrt{3})$$

(Cevap D)

12.

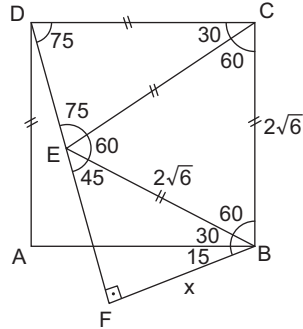

$$A(ABCD) = 24$$

$$a^2 = 24 \Rightarrow a = 2\sqrt{6}$$

$$x\sqrt{2} = 2\sqrt{6}$$

$$x = 2\sqrt{3} \text{ bulunur.}$$

(Cevap D)

13.

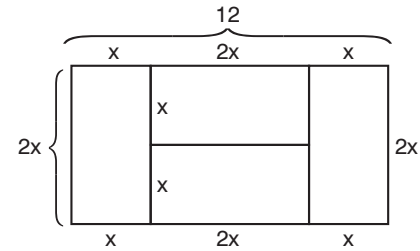

$$12x = 36$$

$$x = 3$$

$$A(ABCD) = 6 \cdot 12 = 72$$

(Cevap B)

1.

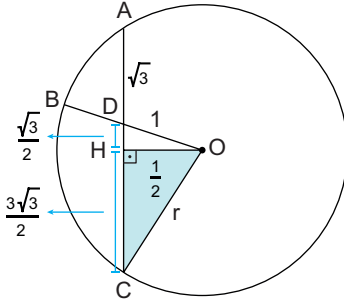

$$r_2 = \left(\frac{3\sqrt{3}}{2}\right)^2 + \left(\frac{1}{2}\right)^2$$

$$r_2 = \frac{27}{4} + \frac{1}{4} \Rightarrow r_2 = 7$$

$$\text{Dairenin Alanı} = \pi \cdot r_2 = \pi \cdot 7 = 7\pi$$

(Cevap A)

2.

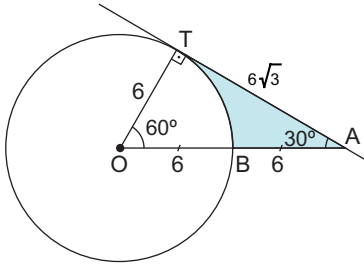

Taralı Alan = A(OAT) – Daire diliminin alanı

$$= \frac{6 \cdot 6\sqrt{3}}{2} - \frac{\pi \cdot 6^2 \cdot 60}{360}$$

$$= 18\sqrt{3} - 6\pi$$

$$= 6 \cdot (3\sqrt{3} - \pi)$$

(Cevap E)

3.  $m(\widehat{BAC})$  ve  $m(\widehat{BDC})$  aynı yaya baktıklarından (BC yayına)

$$m(\widehat{BAC}) = m(\widehat{BDC})$$

$$3x - 20 = 2x + 30$$

$$x = 50^\circ$$

(Cevap E)

4.

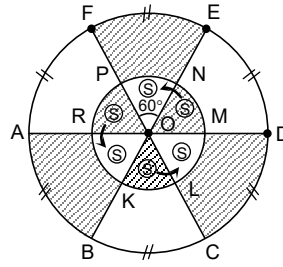

Şekildeki taralı bölgelerin alanları eşittir. Taralı olan S alanlarını okların belirttiği bölgeye taşıyalım.

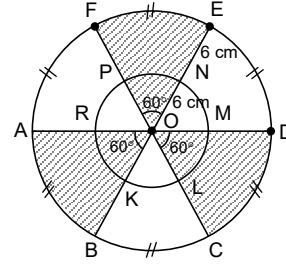

Yukarıdaki şekil elde edilir.

$$A(\text{OFE}) = A(\text{ABO}) = A(\text{CDO})$$

Taralı alanlar toplamı

$$= 3\pi \cdot r^2 \cdot \frac{\alpha}{360} \quad (r = 12, \alpha = 60^\circ)$$

$$= 3 \cdot \pi \cdot 12^2 \cdot \frac{60}{360} = 72\pi \text{ cm}^2 \text{ olur.}$$

(Cevap B)

5.

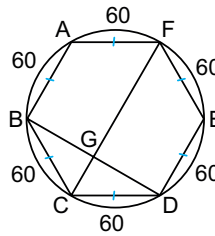

Eşit kirislerin baktıkları yaylarında ölçüleri eşittir.

O hâlde,

$$m(\widehat{FED}) + m(\widehat{BC}) = 120 + 60 = 180^\circ \text{ dir.}$$

(Cevap C)

www.akademidenizi.com.tr

6.

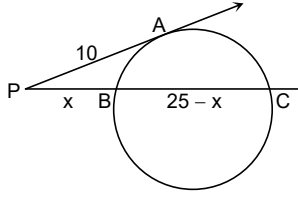

Dış kuvvetten

$$10^2 = x \cdot (25)$$

$$100 = 25x$$

$$x = 4 \text{ cm bulunur.}$$

(Cevap A)

7.

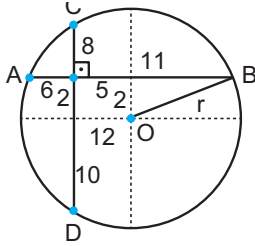

$$6 \cdot 6 = x \cdot 12 \quad r^2 = 2^2 + 11^2$$

$$96 = 12x \quad r^2 = 4 + 121$$

$$x = 8 \quad r^2 = 125$$

$$A = \pi r^2 = \pi \cdot 125 = 125\pi$$

(Cevap C)

8.

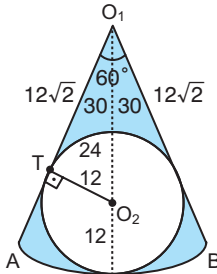

$$T \cdot A = \pi r_1^2 \frac{\alpha}{360} - \pi r_2^2$$

$$T \cdot A = \pi \cdot 36 \cdot \frac{60}{360} - \pi \cdot 12^2$$

$$T \cdot A = 216\pi - 144\pi$$

$$T \cdot A = 72\pi$$

(Cevap E)

9.

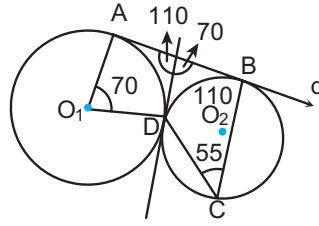

$m(\text{ACB}) = 55$  bulunur.

(Cevap E)

10.

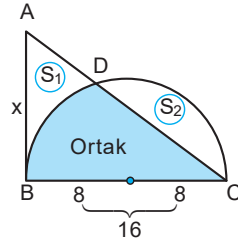

$$\frac{\pi \cdot 8^2}{2} = \frac{x \cdot 16}{2}$$

$$32\pi = 8x$$

$$x = 4\pi$$

(Cevap B)

11.

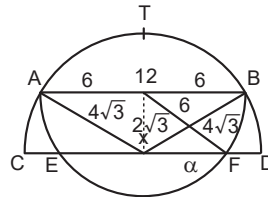

$$a^2 + (2\sqrt{3})^2 = 6^2$$

$$a^2 + 12 = 36 \quad a^2 = 24 \quad a = 2\sqrt{6}$$

(Cevap D)

12.

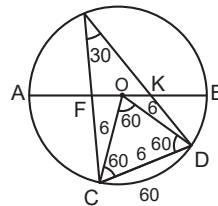

$$r = 6$$

$$2r = 12$$

(Cevap D)

www.akademidenizi.com.tr



1.

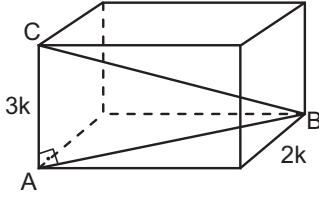

$$|AB|^2 = k^2 + (2k)^2 = k^2 + 4k^2 = 5k^2$$

$$\sqrt{|AB|^2} = \sqrt{5k^2}$$

$$|AB| = k\sqrt{5}$$

$$|BC|^2 = (3k)^2 + (k\sqrt{5})^2$$

$$|BC|^2 = 9k^2 + 5k^2$$

$$\sqrt{|BC|^2} = \sqrt{14k^2}$$

$$|BC| = k\sqrt{14}$$

$$k\sqrt{14} = 3\sqrt{14}$$

$$k = 3$$

$$\text{Alanı} = 2(9 \cdot 3 + 9 \cdot 6 + 3 \cdot 6)$$

$$\text{Alanı} = 2 \cdot (227 + 54 + 18)$$

$$\text{Alanı} = 2 \cdot 99$$

$$\text{Alanı} = 198 \text{ bulunur.}$$

(Cevap E)

2.

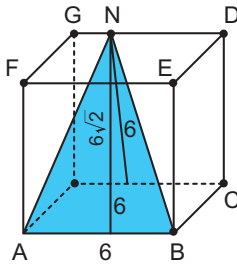

$$T.A = \frac{6 \cdot 6\sqrt{2}}{2}$$

$$T.A = \frac{36\sqrt{2}}{2} = 18\sqrt{2}$$

(Cevap D)

3.

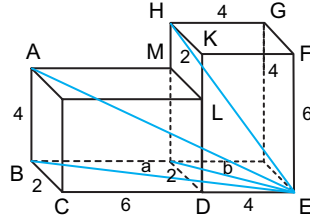

$$a^2 = 2^2 + 10^2$$

$$a^2 = 4 + 100$$

$$\sqrt{a^2} = \sqrt{104}$$

$$a = \sqrt{104}$$

$$b^2 = 2^2 + 4^2$$

$$b^2 = 4 + 16$$

$$\sqrt{b^2} = \sqrt{20}$$

$$b = \sqrt{20}$$

$$|AE|^2 = 4^2 + (\sqrt{104})^2 \quad |HE|^2 = 6^2 + (\sqrt{20})^2$$

$$|AE|^2 = 16 + 104$$

$$|HE|^2 = 36 + 20$$

$$\sqrt{|AE|^2} = \sqrt{120}$$

$$\sqrt{|HE|^2} = \sqrt{56}$$

$$|AE| = \sqrt{120}$$

$$|HE| = \sqrt{56}$$

$$= 2\sqrt{30}$$

$$= 2\sqrt{14}$$

$$|AE| + |HE| = 2\sqrt{30} + 2\sqrt{14} = 2(\sqrt{14} + \sqrt{30})$$

(Cevap C)

4. Oluşan yeni şekil silindir olur.

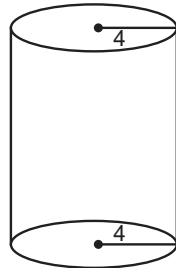

$$\begin{aligned} \pi r^2 \cdot h &= \pi \cdot 4^2 \cdot 6\sqrt{3} \\ &= 16 \cdot 6\sqrt{3} \cdot \pi \\ &= 96\sqrt{3}\pi \end{aligned}$$

(Cevap B)

5.

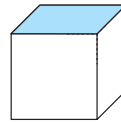

Küp şeklindeki gibi kapandığında alt yüzünde R harfi bulunur.

(Cevap E)

6.

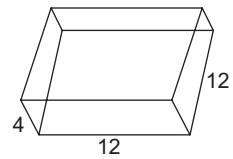
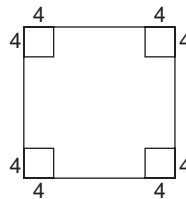

$$\text{Hacim} = 4 \cdot 12 \cdot 12 = 576 \text{ bulunur.}$$

(Cevap E)

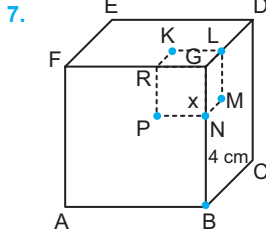

$$(x+4)^3 - x^3 = 208$$

$$(x+4-x) \cdot ((x+4)^2 + (x+4) \cdot x + x^2) = 208$$

$$4 \cdot (x^2 + 8x + 16 + x^2 + 4x + x^2) = 208$$

$$4 \cdot (3x^2 + 12x + 16) = 208$$

$$3x^2 + 12x + 16 = 52$$

$$3x^2 + 12x - 36 = 0$$

$$3(x^2 + 4x - 12) = 0$$

Büyük küpün hacmi =  $6^3 = 216$  bulunur.

$$x^2 + 4x - 12 = 0$$

$$x \quad 6$$

$$x \quad -2$$

$$x = 2 \quad x = -6$$

(Cevap D)

8.

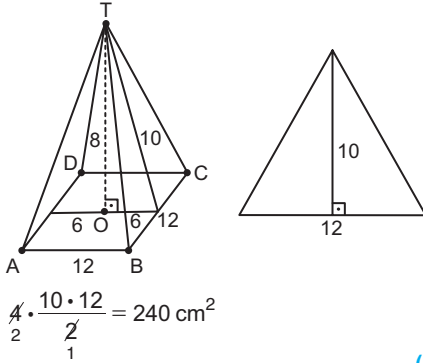

$$4 \cdot \frac{10 \cdot 12}{2} = 240 \text{ cm}^2$$

(Cevap A)

9.

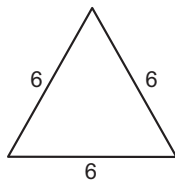

$$\begin{aligned} \text{Tüm yüzey alanı} &= \frac{a^2 \sqrt{3}}{4} \cdot 4 \\ &= 6^2 \cdot \sqrt{3} \\ &= 36\sqrt{3} \text{ bulunur.} \end{aligned}$$

(Cevap A)

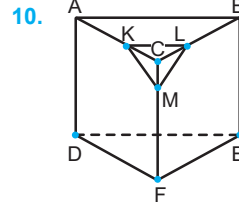

$$\frac{k}{3k} = \frac{|KL|}{|AB|} = \frac{1}{3} \text{ bulunur.}$$

$$\begin{aligned} \frac{\text{Piramidin H.}}{\text{Prizmanın H.}} &= \frac{1s \cdot 1h/3}{9s \cdot 3d} \\ &= \frac{1}{81} \text{ bulunur.} \end{aligned}$$

(Cevap D)

11. Oluşan şekil yarım konu olur.

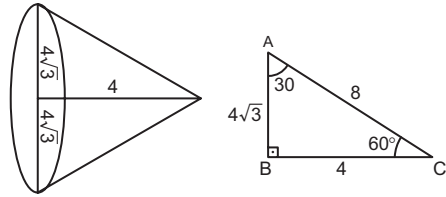

$$V = \frac{\pi r^2 \cdot h}{2 \cdot 3} = \frac{\pi (4\sqrt{3})^2 \cdot 4}{2 \cdot 3} = \frac{48 \cdot 4 \cdot \pi}{2 \cdot 3} = \frac{64\pi}{2} = 32\pi \text{ bulunur.}$$

(Cevap C)

12. Silindirin yan yüzeyini açalım.

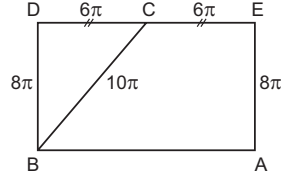

$$|DL| = 2\pi r = 2\pi \cdot 6 = 12\pi$$

$$|BC|^2 = (6\pi)^2 + (8\pi)^2$$

$$|BC|^2 = 36\pi^2 + 64\pi^2$$

$$= 100\pi^2$$

$$BC = 10\pi$$

(Cevap C)

13.

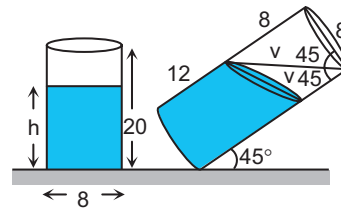

$$h = 12 + \frac{8}{2} = 12 + 4 = 16 \text{ bulunur.}$$

(Cevap A)

1.

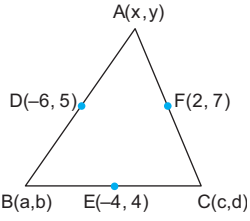

$$\frac{x+a}{2} = -6 \quad \frac{y-b}{2} = 5 \quad \frac{x+c}{2} = 2$$

$$\frac{y+d}{2} = 7 \quad \frac{a+c}{2} = -4 \quad \frac{b+d}{2} = 4$$

$$x+a = -12 \quad y+b = 10 \quad x+c = 4$$

$$y+d = 14 \quad a+c = -8 \quad b+d = 8$$

$$x+a+y+b+x+c+y+d = 16$$

$$2x+2y+\underbrace{a+b+c+d}_0 = 16$$

$$2x+2y = 16$$

$$x+y = 8 \text{ bulunur.}$$

(Cevap B)

2.

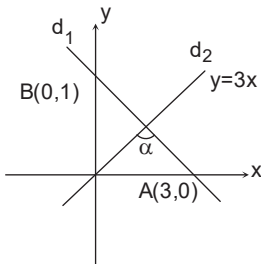

$$m_1 = \frac{1}{-3} \quad m_2 = 3$$

$$m_1 \cdot m_2 = -\frac{1}{3} \cdot 3 = -1$$

olduğundan  $90^\circ$  dir.

(Cevap E)

$$3. \quad d_1 \text{ doğrusunun eğimi} = \frac{1}{\sqrt{3}}$$

$$x + \sqrt{3}y + 8 = 0$$

$$x = 0 \text{ için } y = \frac{-8}{\sqrt{3}}$$

$$y = 0 \text{ için } x = -8$$

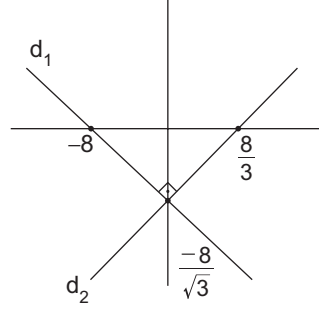
 $d_1$  ile  $d_2$  dik kesiştiğine göre

$$m_1 \cdot m_2 = \frac{-1}{\sqrt{3}} \cdot m_2 = -1$$

$$m_2 = \sqrt{3} \text{ ise eğim açısı } 60^\circ \text{ dir.}$$

(Cevap D)

4.

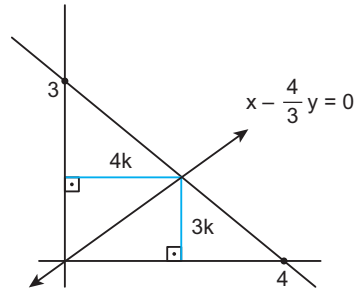

$$ax + by + c = 0$$

$$m = -\frac{a}{b} = \frac{-1}{-\frac{4}{3}} = \frac{3}{4}$$

$$S_1 = \frac{34k}{2} = 17k$$

$$S_2 = \frac{4 \cdot 3k}{2} = 6k$$

$$S_1 = S_2 \text{ bulunur.}$$

$$\frac{S_1}{S_2} = 1$$

(Cevap A)

5.

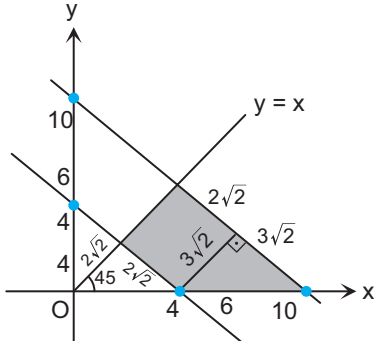

$$T.A = 3\sqrt{2} \cdot 2\sqrt{2} + \frac{3\sqrt{2} \cdot 3\sqrt{2}}{2}$$

$$T.A = 12 + 9$$

$$T.A = 21$$

(Cevap A)

6.

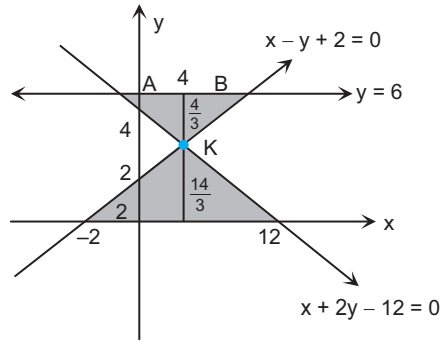

$$|AB| = x - y + 2 = 0$$

$$y = 6$$

$$x - 6 + 2 = 0$$

$$x - 4 = 0$$

$$|AB| = x = 4$$

$$x + y + 2 = 0$$

$$x = 0 \text{ için}$$

$$y = 2$$

$$y = 0 \text{ için}$$

$$x = -2$$

$$x + 2y - 12 = 0$$

$$x = 0 \text{ için}$$

$$2y - 12 = 0$$

$$2y = 12$$

$$y = 6$$

$$y = 0 \text{ için}$$

$$x = 12$$

K noktası

$$2/ \quad x - y = -2$$

$$\quad \quad x + 2y = 12$$

$$\quad \quad \quad 2x - 2y = -4$$

$$\quad \quad \quad \quad x + 2y = 12$$

$$\quad \quad \quad \quad \quad 3x = 8$$

$$x = \frac{8}{3}$$

$$\frac{8}{3} - y = -2$$

$$\frac{8}{3} + 2 = y$$

$$y = \frac{14}{3}$$

$$T.A = \frac{14}{3} \cdot \frac{14}{2} + \frac{4}{3} \cdot \frac{4}{2}$$

$$T.A = \frac{98}{3} + \frac{8}{3} = \frac{106}{3}$$

(Cevap C)

7.  $d_1 = 3y - 4x = 12/3$   
 $d_2 = 4y - 3x = 12/-4$   
 $-7y = -12$   
 $y = \frac{12}{7}, x = -\frac{12}{7}$  olur.

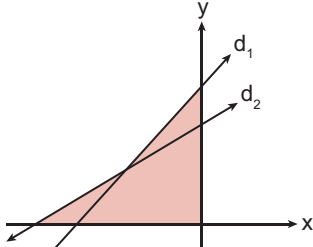

$$\left. \begin{aligned} A_1 &= 4 \cdot \frac{12}{7} \cdot \frac{1}{2} = \frac{24}{7} \\ A_2 &= 4 \cdot \frac{12}{7} \cdot \frac{1}{2} = \frac{24}{7} \end{aligned} \right\} T.A = \frac{48}{7}$$

(Cevap A)

8.

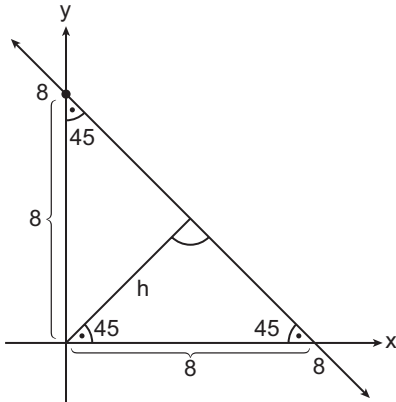

45 - 45 - 90 üçgeninden  
 $h \cdot \sqrt{2} = 8$  olmalı  $\Rightarrow h = 4\sqrt{2}$  olur.

(Cevap C)

9.

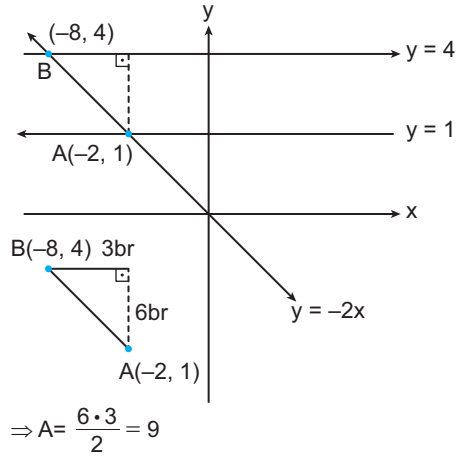

(Cevap B)

AKADEMİ DENİZİ YAYINCILIK

10.

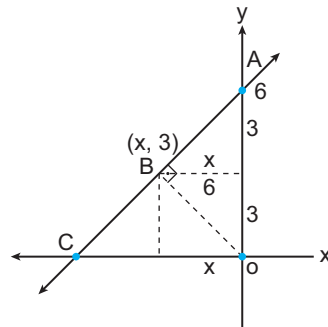

ABD üçgeninde öklid uygulanırsa  
 $x^2 = 3 \cdot 3 \Rightarrow x = 3$  br olur ise  
 $x$ 'in koordinatı (-3) tür.

(Cevap D)

11.  $\begin{array}{ccc} E & \xrightarrow{x = 13 \text{ br}} & O \\ (2, 4) & & (7, 16) \end{array}$

$$x = \sqrt{(7-2)^2 + (16-4)^2} = \sqrt{5^2 + 12^2} = 13$$

$$13\text{br} = 520\text{m} \text{ ise } 1\text{br} = 40\text{m} \text{ olur.}$$

(Cevap A)

www.akademidenizi.com.tr

AKADEMİ DENİZİ YAYINCILIK

12.

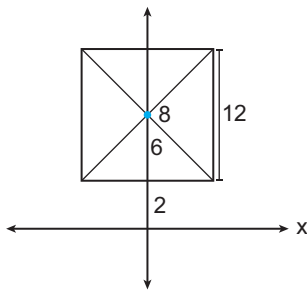

$$A = 12 \cdot 12 = 144$$

(Cevap E)

1. Çince kökenli olan Tutuk unvanı Göktürklerde "askeri vali" Uygurlarda "boy reisi" anlamına geliyordu. Tutuk'ların sayısı Uygurlarda 11 olup siyasi görevlerinin yanında vergi toplamak gibi görevleri de vardır.

(Cevap A)

2. Orhun Kitabeleri 8. Yüzyılda Kutluk (II. Göktürk) Devleti zamanında dikilen Türk tarihinin ilk yazılı belgeleridir. Kültigin, Bilge Kağan ve Vezir Tonyukuk adına dikilen bu kitabeler 1709 yılında İsveçli Yüzbaşı Johan Von Strahlenberg tarafından bulunmuş ve 1890 yılında Danimarkalı dilbilimci V. Thomsen tarafından çözümlenmiştir. Çin'e karşı verilen bağımsızlık mücadelesinin anlatıldığı yazıtlarda ilk çözülen kelime "Tengri"dir. Günümüz Türkçesinde Tanrı anlamına gelmektedir.

Günümüzde Moğolistan sınırları içinde olan orhun kitabelerinin çözümlenmesini sağlayan ikinci isim Türkoloji biliminin öncüsü sayılan Rus Türkolog Vasili Radlof'tur.

(Cevap C)

3. Orta Asya Türk devletleri göçebe yaşam tarzını benimsemelerinden dolayı, etrafı surlarla çevrili şehirler kurmamışlardır. Her an tehlikeyle karşı karşıya olmaları onların askerî taktikler konusunda gelişmelerini sağlamıştır.

(Cevap A)

4. Orta Asya Türk topluluklarının çoğu Gök Tanrı dini ve bunun bir uzantısı olan Şamanizm'e inanıyordu. Bu inancın temelinde var olan hoşgörü anlayışı Türkler arasında İslamiyet, Hristiyanlık, Musevilik, Manihaizm, Budizm gibi dinlerin yayılmasına ortam hazırlamıştır.

(Cevap B)

5. Kang → Baba  
Keregü → Çadır  
Törün → Düğün yemeği  
Eğne → Gelin çeyizi  
Kaling → Başlık parası

İslam öncesi Türk toplumlarındaki damadın boyuna yazma bağlama, gelini eşikten atlatma, damadın para serpmesi, yüz görümlüğü gibi adetler günümüzde de devam etmektedir.

(Cevap C)

6. Yelme ve Böri askerlikle ilgilidir. Yelme, Ordunun keşif kolu; Böri, Göktürk hükümdarlarının muhafızları; Eşük, ölülerin sarıldığı bugünkü kefen karşılığıdır.

(Cevap B)

7. Baskı; kâğıt, kumaş, deri, tahta gibi eşyaların üzerine yapılan kopyalama işidir. Uygurlarda, çeviri eserlerin bulunması, kâğıt üzerine yazılmış belgelerin veya alfabenin var olması, matbaanın kullanıldığını göstermez. Çünkü bu ürünlerin "insan eliyle" de yapılması mümkündür. Fakat tahtadan yapılmış harflerin belli bir boyama işleminden sonra başka bir zemine baskısı mümkündür.

(Cevap A)

8. Türkler ana yurtları olan Orta Asya'dan çeşitli sebeplerden dolayı göç etmişlerdir. Göç eden Türk kavimlerin bazıları yerleştikleri halkların arasında asimile olmuşlar, dilleri, inançları, geleneklerini terk etmişlerdir. Avarlar ve Peçenekler bu kavimlerdenidir. Göktürkler ise Orta Asya'da egemenlik kuran ve Gök Tanrı dinine inanan Türk adıyla kurulmuş ilk devlettir.

(Cevap C)

9. İslamiyet'ten önce kurulan Türk devletlerinde, fetihler sonucu hâkimiyet alanı genişledikçe, ülkeyi yönetmek de o ölçüde zorlaşmıştır. Bu nedenle ülke doğu ve batı olmak üzere idari birimlere ayrılmıştır. Güneşin doğduğu yer olan doğu kutsal kabul edildiğinden burada Hakanın kendisi yer almış, batıda ise Yabgu unvanıyla hanedan üyelerinden biri (çoğunlukla da hakanın kardeşi) bulunmuştur.

(Cevap C)

10. İslamiyet öncesi dönemde Türk devlet başkanları Han, Hakan, Kağan, İdikut, İl-teber, Tan-hu, Şan-hu gibi isimlerle anılırlardı.

Şad, hükümdarın, devletin batı kanadını yöneten kardeşine verilen unvandır. Tiğin, hükümdar çocuklarına denir. Tudun, vali olarak ifade edilir. Subaşı, askerî işlerden sorumludur.

(Cevap B)

11. Maniheizm, 795'ten sonra Beşbalık, Koço, Kuca, Aksu, Karaşar ve Kaşgar gibi şehir devletçikleri üzerinde Uygur nüfuzunun artmasında önemli bir rol oynamıştır.

On üç Uygur Kağanından yedisinin unvanında Maniheizmin etkisiyle, Ay Tengride ve Kün Tengride tabirleri geçmektedir. Bu tabirler, hâkimiyetin gökten, güneşten ve aydan geldiğine olan inancı göstermektedir.

(Cevap E)

12. Soruda verilen bilgiler yerleşik hayata geçildiği döneme ait bilgilerdir. Çünkü ev ve sarayların varlığı yerleşik hayata geçildiğinin göstergesidir. Buna göre II. öncüldeki ifadeye ulaşamaz. Mimaride Çinlerden etkilenildiğine dair bir bilgede mevcut değil, yalnızca Çin kaynağının bu bilgiyi verdiğini belirtmiştir. I. öncüldeki bilgi ise doğrudur. Çünkü farklı coğrafyaları vermiş ve mimarinin farklı olduğunu belirtmiştir. Bu da doğa şartları insanların yaşam biçimini etkilediği bilgisini doğrular.

(Cevap A)

13. Tarihte bilinen ilk Türk devleti olan Hunlar, Orta Asya'da Türk siyasi birliğini sağlayan ilk Türk Devleti'dir. Hükümdarları Mete Han döneminde orduda onlu sistemin, idari alanda ikili teşkilat yapısının kurulmasıyla Türk devlet teşkilatının temeli atılmıştır.

(Cevap A)

14. Türk sözcüğü tarih boyunca doğan, türeyen, güçlü, kuvvetli anlamlarını içermiştir. Siyasal olarak ilk defa Göktürk Devleti tarafından kullanılmıştır. Göktürklerden önceki dönemde göçebe kültürün de etkisiyle yazılı eser olmadığı için Türklere ait kaynaklarda yoktur. Bundan dolayı Türk adı ilk kez Çin yıllıklarında geçmektedir. Daha sonraki dönemde Bizans seyahatçilerine ait eserlerde de rastlanır.

İslam öncesi Türk tarihi ile ilgili Arapça, Farsça, Çince ve Grekçe kaynak eserler mevcuttur.

(Cevap C)

15. Kırgızların en önemli eserleri, Kopen mezarları, Uybat Kurganları, Kapçal ve Tuyuhtyansko gibi kurganlardan çıkarılmıştır. Bunlar altın ve gümüş kaplar, at koşum takımları, ok, yay, kılıç ve hançerler, miğfer, zırhlar ve keramikler gibi nesnelere oluşmaktadır. Ayrıca ağaçtan yontulmuş hayvan figürlerine de rastlanmaktadır.

Kırgızlar, İslam öncesinde Ötüken merkezli devlet kuran son hakanlıktır.

(Cevap D)

16. İslamiyet'ten önceki dönemde yaygın olan inanç türü Göktanrı inancıdır. Bu inanca göre uçmak kelimesi cennete, tamu kelimesi cehenneme denk gelmektedir. Cennet ve cehennem kavramlarının varlığı ve ölen kişinin mezarlarına gündelik eşyalarının birlikte gömülmesi ölümden sonra hayatın var olmasına inanılması ile ilgilidir.

(Cevap E)



1. Avrupa Hunları, 375 Kavimler Göçü'nden sonra Avrupa'da kurulan Türk devletidir. Avrupa Hunları 469'da yıkılmıştır. Dolayısıyla A, C, D ve E seçeneklerinde yer alan gelişmeler de Avrupa Hunlarına ait doğru bilgilerdir. B seçeneğinde yer alan ifade ise Avarlar'a aittir.

(Cevap B)

2. İslamiyet öncesi Türk devletlerinde ikili teşkilat sistemi uygulanmaktaydı. Ülke doğu-batı şeklinde iki kısma ayrılır, doğuda hakan oturur, batıda ise hanedan üyelerinden kişiler bulunurdu. Türk devletlerindeki bu uygulamanın nedeni ise ülke sınırlarının genişlemesi (I) toprakları tek elden idare etmenin zorluğu (II) ve ülkenin hanedanın ortak malı sayılmasıdır (III).

(Cevap E)

3. İlk Türk devletlerinde şölen yapılmasının (I) amacı birlik ve beraberliği sağlamaktır. Mumyalama işi (II) cesedin çürümesini ve bozulmasını önlemek amacıyla yapılırdı. Çünkü ölümden sonraki hayatında kişinin bedenini kullanacağına inanılırdı. Kurganlarda çanak çömlek olması ise (III) ahiret inancı ile yani ölümden sonra dirilme ile ilgilidir.

(Cevap E)

4. Don Nehri'nden Tuna'ya kadar uzanan bozkırları ellerinde bulunduran Peçenekler, özellikle Kiev Rus Devleti üzerinde büyük tesirler bırakmışlardır. Peçenekler ilki 915 yılında olmak üzere Ruslar üzerine 1036 yılına kadar on bir büyük akın yapmışlardır. 968 yılında Kiev'i kuşatan Peçenekler, Knez Svyatoslav'ı mağlup ederek Rusların Karadeniz'e inmesini engellemişlerdir.

Hiçbir zaman devlet teşekkülü kuramayan Peçenek topluluğunun 1040 yılında Turak ve Kegen adlı komutanlar öncülüğünde yaşadığı bilinir. Aralarında yaşadıkları egemenlik mücadelesi sonucunda her iki komutan da Bizans hizmetine girmiştir.

(Cevap B)

5. Orta Asya'da yaşayan Türkler boylar şeklinde örgütlenmişlerdi. Boylar arasındaki anlaşmazlıkların savaşa dönüşmesi sonucu boylardan bazıları savaşları kaybetmiş fakat diğer boyun egemenliğine girmek için Orta Asya'dan göç etmiştir. Fakat Orta Asya'dan yapılan göçlere bütün Türk boyları katılmamıştır.

(Cevap A)

6. Bilge Kağan, bu cümlesindeki "üstün kıldım" sözüyle döneminin güçlüsü olduğunu vurgulamıştır. "Düşmanlıktan vazgeçirdim" sözüyle de diğer ulusların kendisini savaşmak zorunda bıraktığını vurgulamıştır. Fakat diplomatik ilişkilerin zayıf olduğuna dair herhangi bir bilgi yoktur.

(Cevap D)

7. Göçebe hayat insanı dış tehlikelere açık olduğundan, hızlı hareket edebilmek için ata büyük ihtiyaç duymuştur. Bu yüzden Türkler için at sosyal yaşamın ayrılmaz bir parçasıdır. Bu durum askeri alana da yansdığı için ordu atlı birliklerden oluşmuştur. Siyasi teşkilatta görev yapan yöneticilerde göç hareketlerini yönlendirdiklerinden her zaman savaşa hazır bir komutan durumunda olmuşlardır.

(Cevap E)

8. Göktürklerin ve Uygurların alfabe kullanmaları kendilerine özgü yazı kullandıklarının göstergesidir (A). Bu alfabelerle önemli eserler vermişlerdir. Bu eserler arasında Orhun Kitabeleri ve Karabalgasun Yazıtları gösterilebilir.

(Cevap A)

9. Türklerin Orhun Abideleri'ni yazmaları, balbal denilen mezar taşları dikmeleri taş işçiliği yaptıklarını gösterir. Kılıç, kalkan, bıçak gibi askerî malzemeler maden işleme işiyle uğraştıklarını gösterir. Çadırlar yapmaları ve kurganlardan çıkarılan halılar ise dokumacılık alanında faaliyet gösterdiklerine kanıttır.

(Cevap E)

10. Manihaizm'i kabul eden Uygurlar bu dine ait tapınakları yapmışlardır. Dolayısıyla sanat alanında gelişmişlerdir. Bu eserlerle ilgili kalıntılar günümüze kadar gelmiştir.

(Cevap C)

11. 1303 yılında Kırım'da İtalyan, Alman misyoner tacirleri tarafından hazırlanan ve "Codex Cumanicus" adı ile tanınan eser Kumanca Latince-Farsça ve Kumanca-Almanca sözlük ve gramer kitabıdır. Kitap, Kumanların Hristiyanlık devri ile ilgili olmakla beraber, Türk dilinin seçkin yadigârlarından biri kabul edilmektedir. Bu eser 2500 Kuman-Kıpçakça kelime ile İncil'den tercüme ve bazı Katolik ilahileri içermektedir.

Mısır'daki ilk Türk Devleti olan Memlukler, Kumamlar tarafından kurulmuştur.

(Cevap C)

12. İslamiyet öncesi Türk toplumlarının en önde gelen müzik aleti kopuzdur. Günümüzdeki bağlamaya benzer. Ancak bunun dışında köpürge (davul), kitara ve çevgan (telli çalgılar) gibi müzik aletleri de bulunmaktaydı. Küg ise bir müzik aleti değil kopuzla çalınan melodidir.

(Cevap D)

13. Oğuz Türkleri'nin bilinen en eski hikayelerinden olan Dede Korkut Hikâyeleri Oğuzlar ve Kıpçaklar arasındaki mücadeleyi anlatmaktadır. Dede Korkut Oğuz rivayetlerinde kimi zaman Korkut Ata olarak geçer. Dede Korkut aynı ismi taşıyan kitabın anlatıcısı, yarı efsanevi bir kişidir.

Dede Korkut hikayeleri XV. yüzyılda Akkoyunlu Devleti tarafından yazıya geçirilmiştir.

(Cevap A)

14. Göktürk Devleti;

- VI ve VII. yy. faaliyet gösterdiler.
- Hükümdarlarına han, hakan, kağan unvanını verdiler.
- Göktanrı inancına sahiptir.
- Göktürk alfabesini kullandılar.
- "Ülke, hükümdar ailesinin ortak malıdır" anlayışını kabul ettiler.

- Selçuklu Devleti;

- XI ve XII. yy.da faaliyet gösterdiler.
- Halifenin de etkisiyle sultan unvanını kullandılar.
- İslam dinine inanıp Arap alfabesini kullandılar.
- "Ülke, hükümdar ailesinin ortak malıdır" anlayışını kabul ettiler.

Buna göre, Göktürkler ile Selçukluların ortak özelliği "ülke hükümdar ailesinin ortak malı" anlayışıdır.

(Cevap B)

15. Türk devletlerindeki kut anlayışı sonucu "ülke hanedan ailesinin ortak malı" sayılmıştır. Bundan dolayı başka bir aileye veya kişiye tahta geçme hakkı tanınmamıştır. Hükümdar olacak kişi hanedan ailesinden olacağı için tecrübe kazanmak, halkı daha yakından tanımak amacıyla değişik yerlerde valilikler yapmışlardır. Ortaya çıkan bu durum egemenlik anlayışının sonucudur.

(Cevap B)

16. İkili yönetim anlayışı ülkeyi doğu-batı şeklinde ayırarak yönetmektir. Bu sistem ilk olarak Asya Hun Devleti'nde Mete Han tarafından uygulanmıştır. Bu anlayışta devletin doğusu merkez olup doğrudan hükümdar tarafından yönetilmeliydi. Batısı ise bir hanedan üyesi tarafından yönetilir ve merkeze bağlı hareket ederdi.

(Cevap C)

1. Kürşad Ayaklanması, bağımsızlık için yapılmıştır. Bu ayaklanma 639 yılında meydana gelmiştir. Doğu Göktürk Devleti 630 yılında Çin egemenliğine girmişti. Dolayısıyla bu ayaklanmanın meydana geldiği dönemde Doğu Göktürkler Çin egemenliği altında idiler.

(Cevap D)

2. Altın Kök Yazıtları da denen Karabalgasun Yazıtları Uygurlara aittir. Yenisey Yazıtları ise Kırgızlara ait eserlerdir. Mezar taşları olan bu anıtların dikiliş tarihleri bilinmemekle beraber Orhun Yazıtları'ndan önce yazıldığı kabul edilmektedir. Orhun alfabesinin ilkel bir haliyle yazılmış olan Yenisey Yazıtları genelde birkaç kelimelik veya 5-10 satırlık cümlelerden oluşmuştur.

(Cevap C)

3. Göktürkler, 552-630 yılları arasında Ötüken merkezli olarak kurulmuş bir Türk Devleti'dir. İslamiyet öncesi diğer Türk toplumlarında olduğu gibi Göktürklerde de kadınlar, toplumsal hayatın önemli bir parçası sayılmıştır. Örneğin, hakanın eşi olan hatunun kurultay toplantılarına katıldığı ve elçileri kabul ettiği bilinmektedir. 2005 yılında yapılan kazılarda Göktürklerle ait paralarda hatunun resminin de olması, kadınların devlet yönetiminde söz sahibi olduğunun kanıtıdır.

(Cevap B)

4. I. öncülde verilen ifade Hakan'a karşı çıkmak bir anlamda Tanrı'ya çıkmak olarak algılandığından hükümdarların otoritesi güçlenmiştir.
- II. öncül yanlış olup devlet gelenek ve göreneklerden oluşan töreye göre yönetilmiştir.
- III. öncülde verilen veraset sistemi kut anlayışının bir sonucudur. Kuta göre hanedanın erkek üyelerinin hepsi tahta çıkma hakkına sahiptir.

(Cevap B)

5. Buyruk: Bugünkü bakana denktir. Toygun: Kurultaya katılanlara verilen isimdir. Tudun: Vergi ve denetim işlerinden sorumlu kişidir. Bitikçi: Bugünkü yazışma işlerini yürüten kâtiplere, verilen addır. Aygucı: Hükümetin başı özelliğine sahiptir. Bugünkü başbakan benzer.

Kaçan olmadığı zamanlarda kurultaya başkanlık etme yetkisi Aygucı'ya aitti.

(Cevap B)

6. A, B, C ve E seçeneklerinde yer alan ifadeler doğrudur. Fakat D seçeneği yanlıştır. Avarlar, İstanbul'u kuşatan Türk devletleri arasında yer alır. Ancak Sibarlar için aynı şey söylenemez. İstanbul'u Avarlardan sonra kuşatan Türk devleti Tuna Bulgarlarıdır.

(Cevap D)

7. Türklerde en büyük yönetim organı kurultaydır. Kurultayda devleti ilgilendiren her türlü konu konuşulabilirdi. Hakan başkanlığında toplanan kurultaya hatun, boy beyleri, devletin ileri gelenleri katılırdı. Aygucı bugünkü başbakanı denk olup kurultaya katılırdı. Yabgu devletin batı kanadını yöneten kişiye verilen unvandır. Kurultaya katılırdı. Kam eski Türklerde din adamlarına verilen bir addır, kurultaya katılma yetkisi yoktu.

(Cevap D)

8. İslamiyet öncesi Türk sanat faaliyetleri göçebe yaşamdan dolayı daha çok taşınabilir sanat eserleridir. Dokumacılık halıcılık, heykeller, süs eşyaları gibi eserler mevcuttur.

**Tezhip** (I.), kitap süsleme sanatı olarak kullanılır. Türkler arasında İslamiyet'in yayılışından sonra ortaya çıkmıştır.

**Minyatür** (II.), resmin boyutlarının dikkate alınmadan yapıldığı bir sanatsal faaliyettir. Uygurlarda ortaya çıkmış, resim dini açıdan yasak olduğu için en zirve dönemini Osmanlıda görmüştür.

**Hat** (III.), Arap harfleri güzel yazı ile yazma sanatıdır. İslamiyet sonrası dönemde görülür.

**Fresk** (IV.), duvar üzerine yassı alçı ile yapılan bir sanatsal faaliyettir. Uygurlardan itibaren görülür.

(Cevap C)

9. **Kürk Yolu** (I.), Hazar Denizi bölgesinde olup İslâm öncesi dönemde devletlerin ele geçirmek için mücadele ettiği bir ticaret yoludur. **Baharat Yolu** (II.), Hindistan'dan başlayıp Afrika'nın kuzeyinden Avrupa'ya uzanır. İslamiyet'ten sonra Türk-İslam devletleri buraya hâkim olmaya çalışmışlardır. **İpek Yolu** (III.), Çin'den başlayıp Avrupa'ya uzanır. İslam öncesi dönemde hâkim olmak için en fazla mücadele edilen ticaret yoludur.

(Cevap D)

10. Orhun Yazıtları'nda;

- Devletin ve halkın karşılıklı olarak görevlerini belirtmesi,
- Hakanın her işi halkının refah seviyesini yükseltmek için yapması,
- Devlet adamlarının millete hesap vermesi adil devlet anlayışının göstergesidir.

(Cevap E)

11. A, B, D ve E seçeneğindeki eşleştirmeler doğrudur. Fakat C seçeneğindeki ifade yanlıştır. Çünkü Tuna Bulgarları, Ortodoksluğu Omurtag Han zamanında değil, Boris Han zamanında kabul etmiştir.

Bulgarlar 630'dan sonra Tuna ve İdil Bulgarları diye ikiye ayrıldı. Boris Han Bulgarların ilk Hristiyan hükümdarıdır. Tuna Bulgar Devleti İstanbul'u kuşatan ikinci Türk devletidir.

(Cevap C)

12. Tüz: Yöneten ile yönetilenler arasında sorumlulukların belirlendiği yazısız antlaşmalardır. Dolayısıyla hukuk ile ilgilidir.

(Cevap D)

13. B, C, D ve E seçeneklerinde yer alan bilgiler yanlıştır. Uygurlar, 840 yılında Kırgızlar tarafından yıkılınca iki ayrı yerde devlet kurmuşlardır. Bu devletler; Kansu ve Turfan Uygurlarıdır. Turfan denilen bölgenin diğer adı Doğu Türkistan'dır. Bu bölge Çin'e ait Sincan özerk bölgesi olarak adlandırılır ve Uygur Türkleri burada yaşamaktadır.

(Cevap A)

14. Türk devletlerinde yönetime yardımcı olan en önemli organlardan biri devlet meselelerinin görüşülüp karara bağlandığı kurultay (kengeş) yani günümüz anlamıyla meclis dediğimiz kurumdur. Ayrıca devlet yönetiminde belirleyici olan diğer unsur da veraset sistemi yani ülkenin haneden üyelerinin ortak malı sayılması sistemidir. Türklerin ordu yapısı Mete Han tarafından oluşturulmuş on'lu sistemdir. Türklerle ait bu özellikleri Moğolların da uygulamaları Moğolların Türklerden etkilendiğinin en güçlü göstergesidir.

(Cevap E)

15. A, B, C ve D seçeneklerinde yer alan eşleştirmeler doğrudur. Fakat E seçeneğinde yer alan eşleştirme yanlıştır. Çav, kâğıt para karşılığı kullanılmıştır. Madeni para karşılığında kullanılan terim ise Yarmak'tır.

(Cevap E)

16. Türkler tarih boyunca Göktürk (Orhun), Uygur, Kiril, Soğd, Arap, İbrani, Latin alfabelerini kullanmışlardır. Ancak bu alfabelerden sadece Uygur ve Orhun alfabeleri Türklerle özgüdür. Uygur alfabesi 18 adet işaret ve sembolden oluşmuştur. Bunlardan dördü sesli diğerleri sessiz harf niteliğindedir. İslamiyet'in kabulünden sonra da kullanılmıştır. Orhun alfabesi ise 38 harften oluşmuştur. Bunlardan dördü sesli, geri kalanlar sessiz harf statüsündedir. VII. ve IX. yüzyıllarda yaygın olarak kullanılmıştır.

Uygur yazısını yazan katiplere bakşı, bakşıgeri veya serbahşı denir.

(Cevap E)

1. Bu soruda Türk-İslam devletlerindeki ekonomik yapı sorulduğu için tarih boyunca kurulan Türk devletlerinin ekonomik yapılarını genel olarak değerlendirmeliyiz. Dolayısıyla da Türk devletlerinin ticaret (I), hayvancılık (II), tarım (III), zanaatkarlık ve sanayi gibi birçok alanda faaliyet yürüttüğünü söyleyebiliriz.

(Cevap E)

2. Fatımiler Devleti Türk değildir. İhşidler (935–969), Tolunoğulları (868–905), Eyyubiler (1174–1250) ve Memlukler (1250–1517) Mısır’da kurulan Türk devletleridir. Kronolojiye baktığımızda Mısır’da kurulan ilk Türk devleti Tolunoğulları’dır.

Tolunoğulları’nın kurmuş olduğu hastane ve eczanelere “Maristan” adı verilmiştir. Bu hastanelerde tedavi için herhangi bir ücret alınmazdı.

(Cevap B)

3. Mısır’da XIII ve XVI. yüzyıllarda hüküm süren Türk devleti Memlüklerdir. Memlükler 1250 yılında Eyyubi Devleti’ni yıkarak kurulmuştur. 1517 yılına kadar Mısır’a hâkim olan Memlükler, Türk kültürünün bölgede yerleşmesinde önemli bir rol oynamıştır.

(Cevap B)

4. B, C, D ve E seçeneklerinde yer alan özellikler Karahanlı Devleti’nin özellikleri arasında yer alır. Fakat konuşma dilinin Arapça olması ifadesi Karahanlılar için yanlış bir açıklamadır. Çünkü Karahanlı Devleti resmi dil olarak Türkçeyi benimsemiştir.

(Cevap A)

5. Timur Devleti bilgin hükümdarlar devleti olarak bilinmektedir. Bunun sebebi hükümdarların çoğunun bizzat bilimsel ve kültürel çalışmalar yürütmesinden kaynaklanmaktadır. Timur’un torunu ve devletin hükümdarlığını da yapmış olan Uluğ Bey bunlardan biridir. Uluğ Bey kendi adına Semerkantta bir rasathane kurmuş ve Ali Kuşçu ile birlikte burada önemli çalışmalar yapmıştır. Uluğ Bey’in Zeyc adında bir de astronomi kitabı vardır. Ali Şir Nevai ve yine bir hükümdar olan Hüseyin Baykara dönemin öne çıkan diğer isimleridir.

Timur Devleti’nin kurucu Timur, hiçbir zaman “Han” unvanını kullanmamıştır. “Bey” unvanını kullanmıştır.

(Cevap E)

6. Türklerin tıp alanında İslam medeniyetine en büyük katkısını sağlayan bilim adamı İbn-i Sina’dır. İbn-i Sina’nın El-Kanun Fit Tıb (Tıp Kanunu) adlı eseri meşhurdur. Hekimlik konusunda kendisine Batı’da “Tıbbın Hükümdarı” denilmiştir. 982–1037 yılları arasında yaşamıştır.

(Cevap E)

7. A, B, C ve D seçeneklerinde yer alan özellikler *Divan-ı Lügati’t Türk* adlı esere aittir. Fakat E seçeneğinde yer alan “mutluluk veren bilgi, kutlu bilgi” anlamına gelen eser Yusuf Has Hacip tarafından yazılan *Kutadgu Bilig*’dir.

(Cevap E)

8. A, C, D ve E seçeneklerinde yer alan gelişmeler Avrupalılar açısından olumlu sayılacak gelişmelerdir. Türklerin İslam dünyasındaki saygınlıklarının artması, Avrupalılar için değil, Türkler için olumlu bir gelişmedir.

(Cevap B)

9. Gazneli ve Büyük Selçuklu devletlerinde saray ve orduda Türkçe kullanılmıştır. Fakat bu iki devlet resmî yazışmalarda ve edebî eserlerde Türkçe kullanmamıştır. Karahanlılar, tamamen Türklerin yoğun yaşadığı yerde kurulduğu için saray, ordu, resmi yazışma ve edebî eserlerde Türkçeyi kullanmıştır.

(Cevap A)

10. XIII. yüzyılda Moğol İmparatorluğu'nun kurulup batı yönünde ilerlemesi ve Oğuzların kalabalık gruplar hâlinde Anadolu'ya gelip yerleşmeleri sonucunda Anadolu hızla Türkleşmeye başlamıştır. Oğuzların yurt arayışı ve Moğol baskısı Anadolu'yu hızla Türkleştirmiştir.

(Cevap A)

11. Farabi felsefe, matematik, astronomi, tıp, mantık ve müzik alanlarında eserler yazmıştır. Avrupa'da Al-Pharabius adıyla anılmış ve eserleri Batı dillerine çevrilerek üniversitelerde ders kitabı olarak okutulmuştur. Utbi, Gazneliler döneminde yaşamış bir bilim insanıdır. Yusuf Has Hacı, Karahanlılar döneminde yaşamıştır. Bu iki bilim insanının Avrupa medeniyetine eserleriyle herhangi bir katkısı yoktur.

(Cevap C)

12. Türk-İslam devletleri içinde iktâ sistemini ilk uygulayan Büyük Selçuklular olmuştur. Harzemşahlar da büyük ölçüde Selçukluları örnek almış ve iktâ sistemini uygulamıştır. Fakat Hazarlar iktâ sistemini uygulamamıştır.

(Cevap D)

13. Gulam, değişik milletlere mensup çocukların küçük yaşta alınarak yetiştirilmesi ve yeterli olgunluğa geldiklerinde askere alınması sistemidir. Dolayısıyla bir arazi çeşidi değildir.

(Cevap C)

14. Divan-ı Berid posta, haberleşme ve istihbarat işlerine bakan divandır. Selçuklular'da posta ve istihbarat işlerine bakan bir divan yoktu. Haberleşme teşkilatının düzenli bir şekilde yürütülmesi amacıyla yollar üzerinde ribatlar kurulmuş ve yerel yöneticilerin merkeze bildirmek istedikleri haberler, bunlar tarafından gerekli yerlere iletilmiştir. Büyük Selçuklu Devleti yönetiminde Divan-ı Berid bulunmazken diğer Türk-İslam devletlerinde bu divan mevcuttu.

(Cevap D)

15. 963–1187 yılları arasında yaşayan Gazneliler Devleti'nin en parlak zamanı Gazneli Mahmut dönemidir. Gazneli Mahmud, halife üzerindeki Şii baskısını kaldırdığı için "Sultan" unvanını almıştır. Ayrıca Hindistan'a 17 sefer düzenleyerek İslamiyet'in Hindistan'da yayılmasını sağlamıştır. Karahanlılar Batı Türkistan'da; İhşidler, Tolunoğulları ve Memlükler ise Mısır'da kurulmuştur.

(Cevap B)

16. Dünyanın yeni yedi harikalarından biri olan Taç Mahal, Hindistan'da yaklaşık üç yüz yıl egemen olan Babür İmparatorluğu döneminde, 6. hükümdar Şah Cihan tarafından yaptırılmıştır. Şah Cihan bu yapıtı çocuğunu doğururken ölen eşi Mümtaz Mahal adına yaptırmıştır.

Türbe niteliği taşıyan Tac Mahal'in mimarları arasında Mimar Sinan'ın öğrencileri de vardır.

(Cevap A)

1. Selçuklu sultanlarının boyları parçalara ayırarak yerleştirmelerinde, göçleri önleme gibi bir amaç güdülmemiştir. Çünkü fethedilen Anadolu'nun Türkleşmesi ve İslamlaşması için bu göçlere ihtiyaç vardır. Göçbelerin yerleşik hayata geçirilerek kontrol altına alınması merkezî otoriteyi güçlendiren bir durumdur.

(Cevap B)

2. I. öncülde verilen tüccarların mallarının ve canlarının güvence altına alınması malî için güven arayan tüccar için çekici bir durum olmuştur.

II. öncülde verilen kervansaray ticari canlılığı artırmak ve güvenliğini sağlamak amacıyla yapılan yapılar. Tüccarların konaklama sorunu çözülmüştür.

III. öncülde verilen tüccarların mallarının sigortalanması, Büyük Selçuklu döneminde değil Anadolu Selçuklu döneminde olmuştur.

(Cevap D)

3. İktâ sistemi aracılığıyla asker ve memur maaşlarının büyük bir kısmı hazineden çıkmamış olurdu. Her ne kadar iktâ sistemi "cebelü" adı verilen atlı askerlerin yetiştirilmesine imkân verse de ordunun tümünün atlı askerlerden oluştuğunu söylemek mümkün değildir.

(Cevap C)

4. **Atabetü'l Hakayık**, Edip Ahmet tarafından yazılıp bir ahlak kitabı özelliği taşır. (XII. yy)

**Divan-ı Lügat-it Türk**, Türkçenin güzelliğini ve zenginliğini ortaya koyarak Araplara Türkçe öğretmek amacıyla yazılmıştır. (1072-1074)

**Divan-ı Hikmet**, Ahmet Yesevi tarafından yazılıp İslami bilgiler Türkçe olarak kaleme alınmış tasavvufî bir eserdir. (XII-yy)

**Saltuk Buğra Han Destanı**, Türk-İslam döneminin ilk sözlü edebiyat ürünüdür.

**Kutadgu Bilig**, Yusuf Has Hacip tarafından yazılmış ilk İslami Türkçe eserdir. Devlet yönetimi hakkında bilgi verir. (1069-1070)

(Cevap D)

5. Utbî'nin kaleme aldığı ve Gazne tarihini anlatan Tarih-i Yemin Gazneli Mahmut'a sunulmuştur. Firdevsî'nin kaleme aldığı ve İran-Turan savaşlarının konu edildiği Şehname adlı eser de Gazneli Mahmud'a takdim edilmiştir. Yusuf Has Hacip'in ideal devlet yönetiminin nasıl olması gerektiğini anlattığı Kutadgu Bilig adlı eser ise Doğu Karahanlı hükümdarı Tabğaç Buğra Han'a sunulmuştur.

Firdevsî *Şehname* adlı eserinde İran'ı övgülerle anlattığı için Gazneli Mahmut'tan kendisine vaat edilen ödülü alamamış bunun üzerine de hükümdara Hicviye adlı eserini yazmıştır.

(Cevap D)

6. Divan-ı İşraf, askerî ve hukuki işlerin dışındaki devlet işlerinin denetiminden sorumluydu. İdari ve mali işlerin yolunda gidip gitmediğini kontrol ederdi. Divan reislerine müşrif, İşraf-ı Memalik gibi isimler verilirdi. Bu reisler son derece güvenilir ve devlet işlerine tam anlamıyla vakıf olan kimselerden seçilirdi.

(Cevap B)

7. Kervansaray, kervanların konaklaması için yapılan büyük hanlardır. İmaret, yoksullara yiyecek dağıtan aşevîdir. Bedesten, çarşı-pazar özelliği taşıyan yapıdır. Külliye, ana merkezi camii olan etrafında medrese, hamam, türbe, imaret, darüşşifa bulunan yapıdır. Kümbet, çift katlı mezarlardır, Orta Asya çadır kültürünü yaşatmayı amaçlar.

(Cevap C)

8. İbn-i Rüşd İspanya'da yetişmiş bir İslam âlimidir. 1126-1198 yılları arasında yaşamış olan İbn-i Rüşd Endülüslü Emevi Devleti döneminde yaşamış ve Aristo'nun hemen hemen tüm eserlerine (Politika hariç) yorum yazarak Avrupa'ya Aristo'yu tanıtmıştır.

Ortaçağ filozofu Thomaz Aquinas İbn-i Rüşd'ü "Şarih (yorumcu)" olarak nitelendirmiştir.

(Cevap A)

9. Divan-ı Lügati't Türk, Türk dilinin zenginliğini, güzelliğini göstermek ve Arapçanın Türkçeden üstün bir dil olmadığını kanıtlamak amacıyla ansiklopedi şeklinde hazırlanmış, Arapça–Türkçe bir sözlüktür.

Divan-ı Lügati't Türk adlı eserde, Türk bölgesindeki lehçe, şive, atasözü ve destanlar ile Türk dünyasını gösteren ilk harita yer almaktadır.

(Cevap B)

10. Mısır'da kurulan ilk Türk devleti Tolunoğullarıdır. Abbasi Devleti'nin Mısır'a vali olarak tayin ettiği Türk komutan Ahmet bin Tolun, Abbasi merkezî otoritesinin zayıflaması üzerine Mısır'da bağımsızlığını ilan ederek kendi devletini kurmuştur. 868–905 yılları arasında Mısır'da hüküm süren Tolunoğulları burada uzun yıllar sürecek Türk hâkimiyetinin öncüsü olmuştur.

(Cevap C)

11. **Ömer Hayyam**, rubailerini ünlü olup celali takvimi hazırlayan kişi olarak bilinir. Ömer Hayyam (1048-1131) Edebiyat, astronomi ve matematikte uzman Nişaburlu bir alimdir. Astronomi ve takvime dair konuları içeren "Ziyc-i Melikşahi" adlı eserini Sultan Melikşah'a sunmuştur.

Ömer Hayyam "Binom açılımını" ilk kullanan bilim adamıdır.

(Cevap C)

12. Göktürk Yazıtları, Orhun alfabesi ile yazılmış ve İslam öncesi Türk tarihine ışık tutmuş bir eserdir. Kutadgu Bilig, İslami dönem Türk devlet anlayışına ışık tutmakla beraber Uygur alfabesi ile yazılmıştır. Göktürk Yazıtları ve Kutadgu Bilig'in tek ortak noktası her iki eserde de devlet idaresi konusunda tavsiyeler bulunmasıdır.

(Cevap A)

13. Büyük Selçuklularda çeşitli Türk boylarından seçilerek oluşturulan, sultana bağlı olan, maaş yerine iktalardan elde edilen vergi gelirleri tahsis edilen ve her an savaşa hazır atlı birliklerden oluşan orduya **hassa ordusu** denilmiştir.

(Cevap B)

14. A, B, C ve D seçenekleri bize Büyük Selçuklu Devleti'nin bilim ve eğitime verdiği önemi açıkça göstermektedir. Fakat burslu eğitim sistemini ilk uygulayanlar Selçuklular değil Karahanlılar'dır.

(Cevap E)

15. Manas Destanı (B), İslam öncesi döneme ait olup Kırgız Devleti'nin ulusal destanıdır. Türkler ile İran arasındaki mücadeleleri anlatır. Battalgazi Destanı (A), Battal Gazi'nin Bizans'a karşı yaptığı kahramanlıkları anlatır. Danişmendname (C) Anadolu'nun fethi sırasında Danişmend Gazi'nin Bizans'a karşı verdiği mücadeleyi anlatır. Saltukname (D) 13. yy.da Saltuk Gazi'nin Anadolu'nun fethi sırasındaki kahramanlıklarıdır. Dede Korkut Hikâyeleri (E) Oğuz Türklerinin yaşayışları düşmanlara karşı verdikleri mücadeleleri anlatır. Bunlar Türk-İslam tarihine ait destanlardır.

(Cevap B)

16. Hutbe okutmak, cuma namazlarında imamın hutbe de tabi olunan hükümdarın ismini ve unvanlarını zikrederek ona dua ve niyazda bulunmasıdır. Hutbe okutmak, Türk İslam devletlerinde bir hükümdarlık alameti sayılmaktadır. Buna göre; Büyük Selçuklu Devleti hükümdarı Tuğrul Bey'in, Gaznelileri mağlup ettiği Dandanakan Savaşı sonrası hutbe okutması, Tuğrul Bey'in devlet başkanlığına geldiğinin göstergesidir.

1040 yılında gerçekleşen Dandanakan Savaşı'ndan sonra Selçuklu Beyleri Tuğrul Bey'i "Horosan Emiri" ilan ederek Sultan unvanı vermişlerdir.

(Cevap D)



1. Atabeylik Sistemi, Türk-İslam devletleri içinde ilk olarak Büyük Selçuklu Devleti döneminde uygulanmıştır. Büyük Selçuklu Devleti'nde hükümdarın erkek çocukları olan melikleri ülke yönetimine hazırlamaları için atabey denilen hocalar seçilmiştir. Melikler atabeylerle beraber çeşitli eyaletlere vali olarak gönderilmiş, hocaların desteğiyle yönetimle ilgili tecrübe kazanmaları sağlanmıştır. Bu gelenek Osmanlı Devleti'nde de devam etmiştir.

(Cevap C)

2. Moğol İmparatorluğunun kurucusu olan Cengiz Han, ölmeden önce ülkeyi hanedan arasında paylaştırmıştır. Ölümünden bir süre sonra da bu topraklarda dört büyük devlet kurulmuştur. Bu devletleri şöyle sıralayabiliriz:

- **Karadeniz'in kuzeyinde:** Altın Orda Devleti
- **Türkistan'da:** Çağatay Hanlığı
- **Çin'de:** Kubilay Hanlığı
- **İran'da:** İlhanlı Devleti

Safevi Devleti ise XVI.–XVIII. yüzyıllarda İran merkezli kurulmuş Şii bir devlettir.

(Cevap A)

3. Türk-İslam devletlerinde fetihleri özendirme amacıyla fethedilen topraklar fetheden komutanlara bırakılmıştır. Ancak bu durum merkezi otoritenin zayıfladığı dönemlerde de birtakım bağımsız hareketlere sebep olmuş ve Türk devletlerinin siyasi yapısını olumsuz etkilemiştir.

(Cevap A)

4. Hicri, Celali ve Rumi Türklerin tarih boyunca kullandıkları takvimler arasındadır.

**Hicri Takvim,** İslamiyet'in kabulünden sonra oluşturulmuş ve tüm Türk-İslam Devletlerince kullanılmıştır.

**Celali Takvim,** Büyük Selçuklular döneminde mali işleri düzenlemek amacıyla hazırlanmıştır.

**Rumi Takvim,** Osmanlı'da mali işleri düzenlemek amacıyla IV. Mehmed Dönemi'nde hazırlanmıştır.

Celali Takvim, Babür Devleti ve Harzemşahlar tarafından da kullanılmıştır.

(Cevap D)

5. 1552 yılında Kazan, Ruslar tarafından ele geçirilmiştir. Hanlığın Rusların eline geçmesiyle Orta İdil sahasında VI. yüzyıldan beri devam eden Türk hakimiyeti sona ermiş oldu. Rusların Hazar Denizi ve Aşağı Ural bölgesine doğru yayılmasının önündeki en büyük engel ortadan kalkmış oldu. Ural bölgesini de ele geçiren Rusya, Sibirya ve Türkistan istikametine doğru yayılma imkânı buldu. Bundan sonra Atrahan Hanlığı'nın da düşmesiyle Rusya ve Osmanlı devletleri sınırdaş oldu. Rusya yeni tebaalar edindi. Tatarlar İspanya'da Endülüs Emevî Devleti yıkıldığı için bu bölgeye göç etmediler.

(Cevap D)

6. Baba Rahim, Meşreb, Sufi Allahyar ve Turdı gibi isimler XVII. Yüzyılda Buhara Hanlığı sınırları çerisinde yetişen önemli şairler arasında yer alırlar. Hafız-ı Ebru ise Timurlu Devleti'nin hükümdarlarından olan Şahruh (1405-1447) döneminin önemli tarih yazarlarından birisidir.

(Cevap B)

7. Altın Orda Devleti, ülkeyi "yurt" adı verilen bölümlere ayırmıştı. Yaylak, kışlak, otlaklardan oluşan bu yurtların gerek sınırları, gerekse de yöneticileri han tarafından belirleniyordu. Buna göre de hanlar başbuğların, başbuğlar tümen beylerinin, tümen beyleri bin beylerinin, bin beyleri yüz beylerinin, yüz beyleri de on beylerinin yurtlarını tayin ediyorlardı. Yani yurtlar babadan oğula geçebilecek şekilde irsî mülkiyete göre düzenlenmemişti.

(Cevap A)

8. Büyük Selçuklu Devleti'nde müstevfi isimli görevlinin başkanlık ettiği divana Divan-ı İstifa adı verilirdi. Bu divanın mali bakımdan iktaları denetlemek ve gerekli düzenlemeleri yapmak, vergi tahsili için memurlar görevlendirmek, memurların maaşlarını ödemek, bütçenin açık vermemesi için tedbir almak gibi yükümlülükleri bulunmaktaydı.

(Cevap B)

9. Karadeniz bölgesinde Rusların güneye inmesini engelleyen bazı tampon devletler bulunmaktaydı. VIII. yüzyılda Hazarlar ve XV. yüzyılda varlık gösteren Altın Orda Devleti bunların en önemlisidir. Ancak; Timur'un Altın Orda Devleti'ne son vermesiyle bölgedeki siyasi otorite zayıflamış ve bu boşluğu değerlendiren Ruslar Karadeniz'in kuzeyinde etkinliklerini artırmaya başlamışlardır.

(Cevap A)

10. Moğollar Dönemi'nde her 45 km'de bir posta istasyonu oluşturulmuştu. Bu istasyonların işeşi yamçı denilen çevredeki halk tarafından karşılanırdı. Ayrıca bu halk kendi bölgelerindeki köprü, geçit ve kuyuların bakımından da sorumlu tutulurdu. Kubçiri isimli bir vergi ödeyerek bu görevlerini finanse ederlerdi.

(Cevap A)

11. Karahanlı hükümdarları han, hakan, ilig kara, nasr, kadir, buğra, arslan gibi Türkçe unvanlar kullanmışlardır. Gaznelilerden sonra Türk-İslam devletleri Sultan unvanını kullanmaya başlamıştır.

(Cevap E)

12. Orta Asya Türk devletlerinde hakim olan kut anlayışı, Türklerin İslamı kabul etmesinden sonra da devam etmiştir. Bu sebeple Türk-İslam devletlerinde yönetici kişinin meşruluğu dini bir onaya bağlanmıştır. Bu onayı alan hükümdarlar halifenin nüfuzunu da arkalarına almışlardır.

(Cevap A)

13. Moğollar, XIII. yüzyılda bir imparatorluk haline geldiler. Fokas İsyanı Avarlara karşı hücumla geçen Bizans ordusu içerisinde çıkan ve Avarları Bizans hisminden kurtaran bir isyandır. 602 yılında yani VII. yüzyılda meydana gelmiştir. Bu yüzden Moğol İmparatorluğu'nun başka bir devlet veya topluluğa sefer düzenlemesinin nedenleri arasında yer almaz.

(Cevap D)

14. IX-XIII. yüzyıllarda Orta Asya'da hüküm süren Karahanlılar, buldukları coğrafyanın da etkisiyle Türkçeyi resmî dil olarak kullanmışlardır. Ulusçu bir devlet anlayışına sahip olan Karahanlılar döneminde Türk dili büyük bir gelişme göstermiştir. Karahanlıların resmi yazışmalarını da Türkçe yapması ordu ve yönetim alanı dışında diplomatik alanda da Türk dilini kullandığının göstergesidir.

(Cevap A)

15. Türk-İslam devletleri kitap süslemesinde hat, minyatür, tezhip ve ciltçilik alanlarından faydalanmıştır. Ancak Kündekari, ahşap işlemeciliğine dayanan el sanatıdır. Dolayısıyla kündekari kitap süsleme sanatlarından biri değildir.

(Cevap B)

16. *El-Medinetül Fazıla* adlı eser Farabi'ye ait olup "Faziletli Şehir" manasına gelir. İdeal bir toplumun nasıl olması gerektiği hakkında bilgi verir.

Farabi, Birleşmiş Milletler fikrinden bahseden ilk bilim adamıdır.

(Cevap A)

1. Taceddinoğulları, 1347-1425 yılları arasında Niksar merkezli olarak kurulmuş ve Bafra, Ordu havzasında hüküm sürmüştür. EmirTaceddin Bey tarafından kurulan Taceddinoğulları, 1335 e kadar İlhanlı Devleti'ne, daha sonra da Eretna ve Kadı Burhaneddin Devleti'ne tâbi olmuştur. 1393'ten sonra ise Osmanlı Devleti'ne bağlanmıştır.

(Cevap A)

2. Köseadağ Savaşı'ndan sonra Anadolu Selçuklu Devleti yıkılış sürecine girmiş, merkezî otoritesi bozulmuş ve Anadolu Türk siyasi birliği dağılmıştır. Moğollar Anadolu'ya egemen olmaya başlamışlardır. Ancak Selçuklu paralarının Moğol paralarına göre ayarlanması ve Moğollar tarafından basılmaya başlanması devletin yıkıldığı yorumunu yaptırmaz. Anadolu Selçuklu Devleti bir süre Moğolların kontrolünde varlık göstermişler Sultan II. Mesut'un ölümüyle tamamen yıkılmıştır.

(Cevap A)

3. Anadolu Selçuklu Dönemi'ne ait; Kırşehir'de, Caca Bey Medresesi; Sivas'ta, Gök Medrese ve Çifte Minareli Medrese ; Konya'da, Karatay ve Sırçalı Medrese; Erzurum'da, Hatuniye ve Çifte Minareli Medrese; Tokat'ta, Gök Medrese yer almaktadır. Verilenlere göre Sivas ve Erzurum'da Çifte Minareli Medrese olup bunun dışında bir de Kayseri'de, Çifte Minareli Medrese bulunmaktadır.

(Cevap B)

4. Türkiye Selçukluları Dönemi'nde tarih yazıcılığı büyük önem kazanmıştır. Ravendi, I. Gıyaseddin Keyhüsrev için; Kadı Burhaneddin Anevi I. İzzettin Keykavus için; İbn-i Bibi'de I Alaeddin Keykubat için Farsça tarih yazmıştır. Bu eserler Türkiye Selçuklu tarihinin önemli kaynaklarıdır.

(Cevap E)

5. **Gevher Nesibe Şifahanesi**, 1204-1206 yılları arasında Anadolu Selçuklu Sultanı I. Gıyaseddin Keyhüsrev tarafından inşa ettirilmiştir. Anadolu'nun en eski hastanesi olan bu yapı günümüzde "Tıp Tarihi Müzesi" olarak kullanılmaktadır. Darüşşifanın bitişiğindeki medrese dünyanın ilk tıp medresesi olarak bilinmektedir.

(Cevap A)

6. Bir bölgede meydana gelen doğal afetin ya da savaşların bölgeyi istikrarsızlaştıracağı kesindir. Bu, tarih boyunca birçok coğrafyada görülür. Dolayısıyla, Haçlı Seferlerinin Anadolu'da üretimin ve vergi gelirlerinin azalmasında, yerleşim alanlarının boşalmasında etkili olduğu söylenebilir.

(Cevap D)

7. **Aydınoğulları:** İzmir–Aydın

**Saruhanogulları:** Manisa ve çevresi

**Menteşeoğulları:** Muğla ve civarı

**Karesioğulları:** Balıkesir'de denizcilikle uğraşan Türk beylikleridir.

**Dulkadiroğulları** Maraş ve çevresinde kurulmuş ve denizcilikle uğraşmamıştır.

(Cevap A)

8. Abbasilerde, fütüvvet teşkilatı olarak isimlendirilen esnaf teşkilatı Selçukluda Ahilik olarak Osmanlıda ise lonca olarak isimlendirilmiştir. A, B, C, E seçeneklerinde verilenler Ahilik teşkilatı için doğru özelliklerdir. Ahilik teşkilatı devlet ile halk arasındaki irtibatı sağladı fakat vergi toplamak gibi bir görevi yoktu.

(Cevap D)

9. Çaşnigir "lezzet tutan", "tadına bakan" anlamına gelen Farsça bir kelimedir. Sultanın sofrasından, yemeklerinden sorumludur. Bu emirin asıl önemi, sofraya getirilen yemeklerin sultandan önce tadına bakarak zehirli olup olmadığını belirlemektir.

(Cevap B)

10. Erzurum Ulu Camii Saltuklu Beyliği'ne, Divriği Ulu Camii Mengücek Beyliği'ne, Kayseri Ulu Camii Danişmentli Beyliği'ne, Mardin Ulu Camii Artuklu Beyliği'ne Bursa Ulu Camii Osmanlı dönemine aittir. Ayrıca Bursa'nın Türk ve Müslümanlar tarafından fethi ilk olarak Osmanlı tarafından yapılmıştır.

(Cevap E)

11. Divan-ı Saltanat, büyük divan olup hükümdarın başkanlık ettiği divandır. Divan-ı Tuğra yazışma işlerine, Divan-ı İşraf denetim işlerine, Divan-ı İstifa mali işlere bakardı. Niyabet-i Saltanat (B seçeneği) hükümdara vekâlet eden divan olup buraya katılan kişilere naip adı verilir.

(Cevap B)

12. Türkiye Selçuklularından günümüze ulaşan ilk sikkeler I. Mesut Dönemi'ne aittir. Bakır olarak bastırılan bu sikkelerin ön yüzünde sultanın, "es-sultânu'l-muazzam" şeklinde unvanı bulunurken arka yüzünde Bizans hükümdarının tasviri bulunmaktadır. Yeni sikkelerin yerli halk tarafından da benimsenmesini sağlamak amacıyla böyle bir uygulamaya gidildiği tahmin edilmektedir. Basılan sikkelerin çoğunluğu gümüş dirhemler ve bakır felsler'dir. Bunların üzerinde mızraklı süvari, ok atan süvari, arslan ve güneş gibi tasvirler yer almaktadır. Konya, Sivas ve Kayseri en fazla sikke basılan darphanelerin başında gelmektedir. Devletin ortak hükümdarlık döneminde basılan sikkelerde ise bu şehzadelerin hepsinin isimleri yer almıştır.

(Cevap B)

13. Malazgirt Zaferi Anadolu'nun kaderini belirleyen büyük bir zafer olarak tarihin sayfalarında yer almıştır. Sıkça tekrarlanan Malazgirt Zaferinden sonra "Anadolu'nun kapıları Türklere açıldı" ifadesi doğru bir değerlendirme olmakla birlikte; Türkler, ordusu yok olduğu için mukavemeti kırılan Bizans karşısında, fethettikleri yerlerde güvenle yerleşmek imkânı bulmuşlardır.

(Cevap E)

14. Şahinşah, babası I. Kılıçarslan'ın ölümü üzerine İsfahan'da hapsedilmişti. 1110 yılında Anadolu'ya gelen Şahinşah kardeşleri Arap ve Mesud'u hapsederek Konya'ya gitti. Şahinşah 1110 yılında Konya'da tahtı ele geçirdiği zaman, Selçuklularla imzaladığı anlaşmayı bozmuş olan Bizans, Türkleri Anadolu'dan atmak için taarruza geçmiş bulunuyordu. Bu yüzden yeni Sultan'ın ilk işi Bizans'a savaş açmak oldu.

(Cevap A)

15. Soruda yer alan A, B, C ve D seçeneklerindeki ifadeler Süleymanşah hakkındaki doğru bilgilerdir. Bizans ve Bulgar kuvvetleri ile 1363 Sazlıdere savaşını yapan Süleymanşah değil, Osmanlı padişahı I. Murat'tır.

(Cevap E)

16. Melik Rükneddin Mesut'un Anadolu Selçuklu tahtına oturmasına yardım eden beylik Danişmentlerdir. Sultan I. Mesut 1116–1155 yılları arasında hüküm sürmüştür. En uzun süre tahtta kalan Anadolu Selçuklu sultanıdır.

Anadolu, I. Mesut zamanında Avrupalılarca "Türkiye" adıyla anılmaya başlanmıştır.

(Cevap A)

1. I. Alaaddin Keykubad, 1220 yılında tahta çıkmış ve ilk iş olarak Venedik Dukalığı ile ticari bir antlaşma imzalamıştır. Buna göre Selçuklu ülkesinde Venedikli tüccarlardan yüzde ikiden fazla vergi alınmayacağı gibi, kıymetli taş ve inci, işlenmiş veya ham gümüş ile altından, zahireden gümrük vergisi alınmayacaktır.

(Cevap D)

2. Çubukoğulları, Melikşah'ın komutanlarından Çubuk Bey tarafından Harput merkezli olmak üzere kurulmuştur. 1085-1112 yılları arasında varlık gösteren beylik, Artuklular tarafından yıkılmıştır.

(Cevap C)

3. **Kaht-ı Rical**, bir ülkede nitelikli siyaset ve devlet adamı yokluğu anlamında kullanılan bir terimdir. Muktedir hükümdar, devlet adamlarının hem kendisi hem de birbirleriyle olan ilişkilerinde dengeyi korumak suretiyle sistemin zaaf göstermesine fırsat vermezdi. Bununla birlikte emirler sultanın hükümlerine alanından rol çalarak kendi iktidar alanlarını genişletecek fırsatları kollardı. Nitekim sultan, yaşının küçüklüğü ya da şahsiyeti itibarıyla mevkiini doldurmazsa derhal sıkıntı baş gösterirdi. Devletin tepesinde, bir komployla tahttan indirilme kaygısı taşıyan hükümdarlar, muhalif olduğu için veya başka bir sebeple giderilme kaygısı taşıyan devlet adamları arasında gergin bir ilişki ortaya çıkardı. Neticede ister hükümdarın onayıyla, ister birbirleriyle girdikleri çatışmalarda devlet adamlarının tasfiye edilmesi, kaht-ı ricale yol açardı.

(Cevap B)

4. İl tutma, Moğolların kendileriyle dost olmayı kabul eden hükümdarlarla yaptıkları, hana yılda bir kere hediyeler (vergi) vermeyi taahhüt ettikleri bir çeşit tabiiyet anlaşmasıdır. Sorguç ilk Türk devletlerinde hükümdarlık alametidir. Nevbet ise Türk-İslam devletlerinde hükümdarlık alametidir. Yarlığ ise hükümdar buyruğu anlamına gelir. Karatay, Selçuklularda bir devlet adamının adıdır.

(Cevap D)

5. Köseadağ Savaşı'nın en önemli sebebi Ümera çekişmesi olmuştur. Tecrübeli devlet adamları, İlhanlı ordusunun Sivas'ta beklenmesi, derbentler tutularak zayıf verildikten sonra yorulan düşmanla Sivas'ta karşılaşmayı önerdiler. Ümera çekişmesi burada da kendini gösterdi ve stratejik hatalara yol açtı. Zira bazı emirler, ihtiyatlı davranmak isteyenleri korkaklıkla itham edip, Erzincan'ın tahribine göz yumulmaması gerektiği, hatta İlhanlıları kendi karargâhlarında basmak gerektiğini söyleyerek Keyhüsrev'i de galeyana getirdiler. Bu durum ise ağır bir yenilgiye yol açtı.

(Cevap C)

6. Karesi Beyliği, XIII. yüzyılın sonları ile XIV. yüzyılın ortalarında, Balıkesir ve Çanakkale başta olmak üzere, kuzeybatı Anadolu'da hüküm sürmüş bir Türk beyliğidir. Adını kurucusu Karesi Bey'den alan beyliğin menşei Danişmendilere dayanmaktadır. Karesi Bey Balıkesir'de, çöküş halindeki Selçuklu Devleti'nden bağımsızlığını ilan edip kendi adını taşıyan beyliği kurdu. Denizcilik faaliyetlerinde bulunan bu beylik Orhan Gazi döneminde Osmanlılara katılmıştır.

(Cevap E)

7. Türkiye Selçuklu Devleti'nin İlhanlı istilası nedeniyle çöküş sürecine girdiği dönemde uç Türkmenleri tarafından kurulan en büyük beylik Karamanoğullarıdır. Karamanoğulları, Anadolu Selçuklu Devleti'nin başkenti Konya'ya hâkim olduklarından dolayı kendilerini Anadolu Selçuklu Devleti'nin varisi olarak görmüştür. Bu nedenle Karamanoğulları, Osmanlı devletinin Anadolu'da Türk siyasal birliğini sağlama çabalarını da uzun süre engellemiştir.

Karamanoğulları Beyliğine II. Bayezid Dönemi'nde kesin olarak son verilmiştir.

(Cevap D)

8. Mesnevi, Divan'ı Kebir ve Fihi ma Fih gibi eserler **Mevlana Celaleddin Rumi'**e aittir. Mevlana, babası Bahaeddin Veled ile birlikte Moğolların önünden kaçarak Belh'ten Anadolu'ya gelmiştir. Şam ve Halep gibi merkezlerde medrese tahsili görmüştür. Konya'da müderrislik yapmıştır. Bütün eserlerini zamanına hâkim olan Fars kültürü nedeniyle Farsça yazmış olmasına rağmen sadece seçkin bir zümreye değil, toplumun her tabakasına nüfuz edebilmiştir. Mevlana'nın görüşleri doğrultusunda şekillenen Mevleviye tarikatını ise oğlu Sultan Veled oluşturmaya başlamıştır.

(Cevap E)

9. Anadolu ilk kez I. Mesut Dönemi'nde Türkiye adını almıştır. Anadolu'daki ilk bayındırlık ve teşkilatlanma hareketleri de yine I. Mesut Dönemi'nde gerçekleştirilmiştir. I. Mesut Dönemi'nin bir başka özelliği ise bu dönemde ilk bakır paranın bastırılmasıdır.

(Cevap B)

10. Müslümanlara, eski putperest alışkanlıklarını hatırlattığı gerekçesiyle İslamiyet'in ilk dönemlerinde insan resmi yapmak yasaklanmıştı. Bu nedenle Türk-İslam devletlerinde resim sanatı gelişme gösterememiştir. Aynı gelenek süsleme sanatında da devam etmiş, bu yüzden yapılan süslemelerde insan figürü yerine çoğunlukla, bitki ve hayvan figürleri ile geometrik şekiller kullanılmıştır.

(Cevap D)

11. İnce Minareli Medrese, Anadolu Selçuklu Sultanı II. İzzeddin Keykavus döneminde Konya Selçuk'ta yaptırılmıştır (1264). XIX. yüzyıl sonuna kadar faaliyetini sürdüren medrese cumhuriyet döneminde "Taş ve Ahşap Eserler Müzesi" olarak hizmete açılmıştır (1956).

**Sırçalı Medrese, Anadolu Selçuklu Sultanı II. Gıyaseddin Keyhüsrev zamanında** devlet adamı Bedrettin Muslih tarafından yaptırılmıştır. 1243 yılında yaptırılan medrese 1924 yılına kadar işlevini sürdürmüştür.

(Cevap C)

12. Bursa Yeşil Cami, Edirne Selimiye Camii, Bursa Hüdevandigar Camii ve Edirne Muradiye Camii Osmanlı dönemine ait yapılarıdır. Konya Alaaddin Camii ise, Anadolu Selçuklu Devleti döneminde başkent Konya'da inşa edilmiştir. Taş ve tuğladan yapılmış olan cami, Selçuklu sanatının en önemli mimari eserlerindedir.

(Cevap B)

13. Anadolu Selçukluları Dönemi 1077-1308 yılları arasında kapsar. Aynı dönemde Anadolu'da denizcilikle uğraşan sadece Çaka Beyliği vardı. Beyliğin kurucusu Çaka Bey, Bizans'a düzenlenen akınlar sırasında esir düşmüş, bir fırsatını bulup kaçtıktan sonra da İzmir ve çevresini ele geçirek bağımsızlığını ilan etmiştir (1081).

İstanbul'da iken Bizanslılardan denizciliği öğrenen Çaka Bey, ilk Türk donanmasını kuran komutan ve ilk deniz komutanı olan Türk beyidir.

(Cevap B)

14. Karatay Medresesi, Anadolu Selçuklu Sultanı II. İzzettin Keykavus zamanında, Emir Celaledin Karatay tarafından yaptırılmıştır. (1251) Mimarı bilinmeyen medrese "kapalı medrese" tipindedir.

Anadolu Selçuklu devri çini işçiliğinde önemli bir yeri olan Karatay Medresesi 1955 yılından beri "Çini Eserler Müzesi" olarak hizmet vermektedir.

(Cevap D)

15. 1256-1487 yılları arasında Konya, Niğde, Karaman, İç İli ve Alanya yörelerinde hüküm süren Türk Beyliği Karamanoğulları'dır. Diğer beylikler üzerinde üstünlük iddiasında bulunarak Osmanlı Beyliği ile devamlı rekabet halinde olmuştur. 1243 Köseadağ Savaşında Anadolu Selçuklu Devleti İlhanlılar'a yenilince Karamanoğulları beyliği bağımsız olmuştur. Karamanoğulları Konya'ya hakim oldukları için kendilerini Anadolu Selçuklu Devleti'nin varisi görmüşler ve Osmanlı'yı çok uğraştırmışlardır.

(Cevap C)

16. Soruda bahsedilen İtalyan kaşif Marco Polo'dur. 1254-1324 yılları arasında yaşamış olan Marco Polo, 1271 yılında Papa IX. Gregorius tarafından Kubilay Hanlığına mektup götürmekle görevlendirilmiştir. Bu vesileyle Venedik'ten yola çıkan Marco Polo Anadolu, Mezopotomya, İran, Çin ve bir çok doğu ülkesini gezmiştir. Yaklaşık yirmi yıl sonra ülkesine dönen kaşif yolculukları boyunca karşılaştığı halkların sosyal yaşamlarını, törenlerini, ayrıntılarıyla yazdırmıştır. Kitap, Uzak Doğu ve Afrika'nın Avrupa'da tanınmasına katkıda bulunmuş ve Coğrafi Keşifler'in de bir anlamda ateşini yakmıştır.

(Cevap D)

1. Enderun Mektebi: Devşirme sistemiyle saraya alınan çocukların, Türk-İslam geleneklerine göre eğitilip, yönetim ve askerlik konusunda yetiştirildikleri saray okuludur. Osmanlı Padişahı II. Murat zamanında açılan Enderun, 1909 yılında kapatılarak yerine mülkiye açılmıştır.

(Cevap D)

2. **Lonca Sistemi:** Her meslek grubu tarafından oluşturulmuş bir esnaf örgütlenmesidir. Bu teşkilatın ana amacı, gayrimüslim esnaf karşısında Müslüman esnafın gücünü koruyabilmektir.

**İkta Sistemi:** Toprakların vergi gelirlerine göre bölümlere ayrılması ve rütbelere göre asker ve memurlara hizmet karşılığı olarak verilmesidir. İkta sistemi sayesinde hazineye para çıkmadan bir ordu oluşturulmuş ve üretimin devamlılığı sağlanmıştır.

**Vakıf Sistemi:** Halkın dini ve sosyal ihtiyaçlarını karşılayabilmek için hayır amaçlı hizmet veren kurullardır.

(Cevap D)

3. I. Dönem Türk Beyliklerinden Mengücekler Sivas, Divriği ve Erzincan yöresinde kurulmuştur. Divriği Ulu Camii, 1228–1229 yıllarında Mengücekli Beyi Ahmed Şah tarafından yaptırılmıştır. Bu cami 1985 yılında UNESCO Dünya Miras listesine alınmıştır. Hunat Hatun Külliyesi Kayseri’de yer almaktadır. Alaaddin Camii ve Karatay Medresesi Konya’da bulunmaktadır. Sahip Ata Külliyesi de Konya’da bulunur. Bu eserler Anadolu Selçuklularına aittir.

(Cevap B)

4. Konya, Anadolu Selçuklu Devleti’ne başkentlik yapmış bir merkezdir. Dolayısıyla Karamanoğulları buraya hâkim oldukları için kendilerini Selçukluların devamı olarak görmüşlerdir. Bu düşünceden dolayı diğer beylikleri hâkimiyetleri altına almak için mücadele etmişlerdir. Osmanlı ile mücadeleleri I. Murat zamanında başlayan Karamanoğulları, II. Beyazıt zamanında tamamen Osmanlıya katılmıştır.

(Cevap B)

5. **Yakutiye Medresesi,** Erzurum ilinde bulunmaktadır. XIV. yüzyılda yaptırılan bu medrese, günümüzde müze olarak kullanılmaktadır. Dört eyvanlı ve kapalı avlulu medreselerin Anadolu’daki en büyük örneğidir.

(Cevap A)

6. Anadolu Selçukluları’nda çarşı–pazarda düzeni sağlayan ve fiyatları denetleyen belediye işlerine bakan görevlilere “Muhtesip” denilirdi. Bu makam, Osmanlı Devleti’nde de aynı isim ve aynı görevle devam etmiştir.

(Cevap E)

7. Soruda verilen eserler Mengüceklere aittir. Bu eserlerin yanı sıra Divriği Külliyesi de Mengüceklere ait olup 1985 yılında UNESCO tarafından Dünya Kültür Mirası listesine alınmıştır.

(Cevap A)

8. Anadolu Selçuklu sultanları “Rüknüddin, İzzüddin, Gıyasüddin ve Alaüddin” lakaplarını kullanmıştır. Aduddüdevle Büyük Selçuklu hükümdarı Alparslan tarafından kullanılmış bir unvandır.

(Cevap A)

9. 1071 Malazgirt Zaferi'nden sonra Anadolu'da Türk komutanlar tarafından beylikler kurulmuştur. Bu beyliklere I. Dönem Türk Beylikleri adı verilmiştir. Soruda yer alan İnançoğulları Beyliği dışında kalanlar I. Dönem Türk Beyliği'dir. Sökmenliler de Van ve Ahlat çevresinde kurulmuş I. Dönem Türk Beyliği'dir.

Sökmenliler Ahlatşahlar ismiyle de bilinmektedir. Ahi Evran, Ahlatşahlara bağlı bir bölgede doğmuştur. Ve Ahilik de örgütsel yapısını Ahlatşahlar döneminde kazanmıştır.

(Cevap B)

10. Fihri Mafih, Mevlana'nın tasavvufu ile ilgili konuşmalarının müritleri tarafından yazılmasıyla ortaya çıkmış bir eserdir. Divan-ı Kebir adlı eserinde Mevlana, sevgi ve aşk konularını işlemiştir. Mevlana'nın Selçuklu devlet adamlarına ve yakınlarına yazdığı mektupların derlemesinden oluşan eseri ise Mektubat'tır.

(Cevap C)

11. 1071 Malazgirt Zaferi'nden sonra Anadolu'nun değişik bölgelerinde Türk Beylikleri kurulmuş bunlara I. Dönem Türk Beylikleri adı verilmiştir. 1243 yılında Anadolu Selçukluları ve ilhanlılar arasında yapılan Köseadağ Savaşı'nı İlhanlılar kazanmıştır. Bu savaş sonucunda Anadolu'da merkezî otorite bozulmuştur. Böylece uç bölgelere yerleştirilen Türkmen Beyleri bağımsızlıklarını ilan etmeye başlamışlardır. İşte bu bağımsızlık hareketlerinin sonucunda ortaya çıkan beyliklere II. Dönem Türk Beylikleri denmiştir.

(Cevap E)

12. Süleyman Şah, İznik'i fethetmiş ve kurduğu Anadolu Selçuklu Devleti'nin başkenti yapmıştır. Fakat I. Haçlı seferine karşı koyamayan Anadolu Selçuklu Sultanı I. Kılıçaslan, başkenti İznik'ten Konya'ya taşımıştır. Bu bilgilere göre İznik ve Konya Anadolu Selçuklu Devleti'ne başkentlik yapmıştır.

(Cevap D)

13. Aynı meslek dalındaki insanların bir araya gelerek oluşturdukları esnaf teşkilatlanmasına Lonca (Ahi) Teşkilatı denmektedir. Bu örgütlenme Anadolu Selçuklu Devleti'nden Osmanlı'ya miras kalmış ve Osmanlı Devleti'nin kuruluşunda da Ahilerin Osman Bey'e gösterdiği destek etkili olmuştur. Ticaret ve toplum hayatını yönlendiren Lonca Teşkilatı halkla devlet arasında aracı bir rol üstlenmiştir. Fakat devlet yönetimine etkisi olmamıştır. Lonca Teşkilatı'nın Anadolu Selçuklularından beri devam etmesi süreklilik arz ettiği göstergesidir. Ancak Lonca Teşkilatı diğer devletlerle değil, ülke içindeki Müslüman esnaf arasında ekonomik iş birliğini sağlamıştır.

(Cevap B)

14. Saltuklular Erzurum ve çevresinde kurulmuş, Bayburt, Kars ve Trabzon'a kadar genişlemiştir. I. Dönem Beylikler içerisinde ilk kurulan beylik Saltuklulardır. Haçlı ve Gürcülere karşı mücadele ederek buldukları bölgeleri savunmuşlardır. Saltuklular önemli mimari eserler bırakmışlardır. Bunlar arasında; Tepsi Minare, Kale Camii, Mama Hatun Kervansarayı ve Kümbeti, Üç Kümbetler bulunmaktadır.

(Cevap D)

15. Anadolu Selçuklu Devleti kurulunca ilk başkenti İznik olmuştur. Fakat I. Haçlı Seferine karşı başarılı olamayan Selçuklular, İznik'i bırakıp başkentlerini Konya'ya taşımışlardır. Danişmentlilerin Selçuklular tarafından yıkılmasıyla Kayseri de Anadolu Selçuklu Devleti'nin bir şehri haline gelmiştir. Kayseri ve Konya'da Anadolu Selçuklularına ait eserler bulunmaktadır. Fakat Bursa şehrine hâkim olamayan Selçuklular burada mimari eserler bırakamamışlardır.

(Cevap A)

16. Soruda özellikleri verilen ilim adamı İbni Bibi'dir. Amidi ve Şirazi daha çok mantık ve kelam ile uğraşmışlardır. Ravendi ve Aksarayi de aynen İbni Bibi gibi tarihçidir.

(Cevap C)



1. 1535'te İstanbul'a gelen Fransız elçisi La Forest, Osmanlıların bir sene sonra karadan ve denizden bütün kuvvetleriyle Habsburglara karşı saldırıya geçmesini ve kralına bir milyon duka altın yardımıyla bulunulmasını talep etmişti. İran seferi sonrasında Osmanlılar Fransa ile girişilecek ortak hareketi ele aldılar. Buna göre Osmanlı kuvvetleri Arnavutluk'tan İtalya'ya çıkacak, Fransızlar da Lombardiya'ya gireceklerdi. Kararlaştırılan ortak hareketin ilk planı 1537-1538'de uygulamaya geçirildi. Osmanlılar, İtalya'nın istilasına bir hazırlık olarak Korfu Adası'na yönelik bir sefer düzenlediler. Böylece Fransız ve Osmanlı askerleri ilk defa ortak bir harekatta bulundu.

(Cevap D)

2. "Hristiyan Şövalyesinin El Kitabı" adlı eser hümanist akımının önde gelen temsilcilerinden Erasmus'a aittir. Erasmus kitabında Katolik Kilisesi'nde ıslahatlar yapılması gerektiğini dile getirmiş ve fikirleri kısa zamanda Avrupa'da yayılmıştır. 1504 yılında yayınlanan eseri Martin Luther üzerinde de etkili olmuştur.

(Cevap A)

3. Osmanlı Devleti ülkesinde yaşayan Hristiyanlara din ve inanç özgürlüğü tanıyarak onlara hoşgörüyle yaklaşmış, hatta onları kilisenin suistimallerine karşı da her zaman korumuştur. Bu nedenle Avrupa'da din savaşları ve kavgaları yaşanırken, Osmanlı Hristiyanları reform hareketlerinden etkilenmemiş, Osmanlı Devleti'nde barış ve huzur içinde yaşamışlardır.

(Cevap C)

4. Işığın parçacıklardan oluştuğu teorisi Newton'a aittir. 1642-1727 yılları arasında yaşamış olan Newton bu teorisiyle ilk yansıtımlı teleskopun geliştirilmesi ni sağlamıştır.

(Cevap B)

5. Coğrafi Keşifler sonucunda Ümit Burnu Yolu'nun bulunması ile ticaret yolları yön değiştirmiş, Osmanlı'nın elinde olan İpek ve Baharat Yolları ile Akdeniz ticareti önemini kaybetmiş ve bu da Osmanlı Devleti'ne ekonomik yönden büyük zarar vermiştir. Osmanlı Devleti, Coğrafi Keşiflerin Osmanlı üzerindeki olumsuz etkilerini ortadan kaldırmak, İpek Yolu'nu tekrar canlandırmak için Don-Volga Kanal Projesini, Baharat Yolu'nu ve Akdeniz'i tekrar canlandırmak için de Süveyş Kanal Projesi'ni hazırlamıştır. Dolayısıyla her üç öncül de doğrudur.

(Cevap E)

6. Protektizilerin Ümit Burnu Yolu'nu bulmasıyla Akdeniz Doğu-Batı ticaretindeki önemini kaybetmiş, ticaret yolları yön değiştirerek Atlas Okyanusu kıyısındaki limanlar önem kazanmaya başlamıştır. Diğer taraftan Amerika Kıtası'nın keşfiyle Avrupalıların ticari hedeflerini buraya yöneltmeleri de Akdeniz ticaretinin eski önemini azalmasına yol açmıştır. Sonuçta bu durum, Akdeniz ticaretini elinde bulunduran Osmanlı Devleti'ne büyük zarar vermiştir.

(Cevap E)

7. Coğrafi Keşifler sonucunda keşfedilen ülkelerden Avrupa'ya bol miktarda altın, gümüş gibi değerli madenlerin gelmesi ve bu madenlerin birtakım kaçak yollarla Osmanlı ülkesine girmesi, Osmanlı parasının değerinin düşmesine ve enflasyonun yaşanmasına yol açarak Osmanlı ekonomisine zarar vermiştir.

(Cevap A)

8. B, C, D ve E seçeneklerinde verilen gelişmeler, İstanbul'un Osmanlılar tarafından fethinin Avrupa'da yol açtığı sonuçlar arasında yer almaktadır. Fakat A seçeneğinde verilen gelişme bu sonuçlardan biri değildir. Tam tersi İstanbul'un fethiyle, güçlü toprakların sağlam surları yıkılabileceği anlaşılmış ve bu da feodalitenin yıkılma sürecini hızlandırarak merkezi kralıkların güçlenmesine yol açmıştır.

(Cevap A)

www.akademidenizi.com.tr

AKADEMİ DENİZİ YAYINLARI

9. Coğrafi Keşifler sonucunda Ümit Burnu ve Hint Deniz Yolu'nun bulunmasıyla birlikte ticaret yolları yön değiştirilerek Akdeniz ticareti eski önemini yitirmiş ve bu durum Osmanlı Devleti'ne büyük zarar vermiştir. Diğer taraftan Coğrafi Keşiflerden sonra sömürgeciliğin başlamasıyla dünyada ilk sömürge imparatorlukları kurulmuş, Avrupalılar ticari hedeflerini özellikle Amerika Kıtası'na yönlendirmişlerdir. İlerleyen dönemlerde sömürgeciliğin yaygınlaşmasıyla da Avrupalı devletler, zengin ham madde ve pazar kaynaklarına sahip olan Osmanlı Devleti'ni bir sömürge olarak görmeye başlamışlar ve topraklarını işgal etmişlerdir. Köle ticaretinin Osmanlı Devleti ile bir ilgisi bulunmamaktadır.

(Cevap B)

10. Reform hareketlerinden sonra mezhep birliğinin parçalanması ve yeni mezheplerin ortaya çıkmasıyla birlikte Avrupa'da mezhep savaşları başlamış ve Avrupa'daki bu iç karışıklıklar ve mezhep kavgaları Osmanlı Devleti'nin batıdaki ilerleyişini hızlandırmıştır.

(Cevap E)

11. İngiltere'nin Amerika kıtasında oluşturduğu on üç koloni ağır vergiler ve siyasi istekler sebebiyle 1775'te İngiltere'ye karşı isyan etmiştir. 8 yıl süren savaşın ardından Paris'te yapılan toplantılar neticesinde 1783 Versay Antlaşması ile İngiltere ABD'nin bağımsızlığını kabul etmiştir.

Bağımsızlık savaşında ABD kolonilerine Fransa ve İspanya yardım etmiştir. Nitekim Amerika'daki özgürlük heykeli, Fransa'nın ABD'ye yüzüncü yıl hediyesidir.

(Cevap E)

12. A, C, D ve E seçeneklerinde verilen gelişmeler, Sanayi Devrimi'nin ardından Osmanlı ülkesinin Avrupa'nın açık pazarı haline gelmesi ve giderek dışa bağımlılığın artması üzerine, Osmanlı Devleti'nin bunu önlemeye yönelik yaptığı çalışmalarla bağlantılı düşüncelerdir. Ancak kapitülasyonları kaldırma gibi bir düşünce bulunmamaktadır.

(Cevap B)

13. Osmanlı Devleti üzerindeki çıkarlarını gerçekleştirmek ve onu siyasal bakımdan da denetim altına almak isteyen Avrupalı devletler, Osmanlı'nın çok uluslu yapısından yararlanarak Osmanlı Devleti'nde yaşayan azınlık milletleri Fransız İhtilali'nin getirdiği milliyetçilik akımından yararlanarak Osmanlı'ya karşı kıskırtmışlar, azınlık haklarını bahane ederek devamlı Osmanlı Devleti'nin iç işlerine müdahale etmişlerdir.

(Cevap C)

14. B, C, D ve E seçeneklerinde verilen gelişmeler, Osmanlı Devleti'nin Fransız İhtilali sonucunda ortaya çıkan milliyetçi isyanları önlemek ve devletin dağılmasını engellemek adına yaptığı çalışmalar arasında yer almaktadır. Ancak Düyun-u Umumiye, Genel Borçlar İdaresi olup Osmanlı'dan alacaklı olan Avrupalı devletlerin, alacaklarını tahsil etmek için oluşturdukları kurumdur, Fransız İhtilali ve milliyetçilik akımı ile bir ilgisi bulunmamaktadır.

(Cevap A)

15. Osmanlı Devleti çok uluslu bir yapıya sahip olduğu için, Fransız İhtilali'nin getirdiği ilkeler arasında en çok ulusçuluk fikrinden etkilenmiş, ihtilal ile ortaya çıkan milliyetçilik akımı imparatorluk yapısına sahip olan Osmanlı Devleti'ne büyük zarar vermiştir. Milliyetçilik fikrinden Osmanlı'da yaşayan azınlıklar da etkilenmiş, özellikle Balkanlarda milliyetçi ve ayrılıkçı ayaklanmalar yaşanmış, Osmanlı Devleti'nin dağılmasına ve parçalanmasına neden olmuştur.

(Cevap D)

16. Osmanlı Devleti'nde yaşanan milliyetçi isyanlar ve demokrasi yolunda gerçekleştirilen insan haklarına dayalı çalışmalar (Tanzimat ve Islahat Fermanları ile I. ve II. Meşrutiyet) Fransız İhtilali'nin etkisi ile ortaya çıkan gelişmelerdir. Ancak Sened-i İttifak'ın Fransız İhtilali ile ilgisi yoktur. Sened-i İttifak, padişah II. Mahmut ile ayanlar arasında imzalanan bir sözleşme olup bu antlaşma ile ayanlık kurumu resmîyet kazanmış ve padişahın yetkileri ilk kez kısıtlanmıştır.

(Cevap B)

1. Tuğra, hükümdarın ve babasının isminin nakşedildiği bir semboldür. Osmanlı Devleti'nde tuğra çeken ilk padişah Orhan Bey'dir. Osmanlı tuğraları sonradan arma şeklini alarak paralarda, resmî binalarla resmi kağıtların üzerinde ve hüviyet varakalarında kullanılmıştır.

(Cevap B)

2. Yıldırım Bayezid 1396 yılında Haçlılarla yapılan Niğbolu Savaşı'ndaki başarısından dolayı Abbasi halifesi I. Mütevekkil'den "Sultan-ı İklim-i Rum" unvanı almıştır. Yavuz Sultan Selim, Ayasofya Camii'nde yapılan bir törenle, son Abbasi halifesi III. Mütevekkil'den "Haremeyn-i Şerifeyn" yani Mekke ve Medine'nin hizmetkârı unvanını almıştır. Bilindiği gibi halifelik Yavuz Sultan Selim ile birlikte Osmanlı Devleti'ne geçmiştir. Bu sebeple IV. Murat döneminde halifelik Osmanlıdaydı.

(Cevap D)

3. Osmanlı'nın Kuruluş Dönemi'nden itibaren fetih politikası gaza ve cihat anlayışı üzerine kurulmuştur. Bundan dolayı ilk fetihler batı yönünde gerçekleşmiştir. Kurulan ilk eyalet de Rumeli eyaletidir. Batı yönünde fetihler ilerleyince Anadolu'ya yönelen Osmanlı, buradaki fetihleri sonucu ikinci eyaletini Anadolu'da kurmuştur. Eyaletleri yöneten kişilere beylerbeyi dendiği için eyaletin diğer adı beylerbeylik olarak geçer.

(Cevap B)

4. Yıldırım Bayezid'in Balkanlarda ilerlemesi ve İstanbul'u kuşatması üzerine Papanın girişimleriyle bir Haçlı ordusu hazırlanmıştır. 1396 yılında Haçlı ordusuyla yapılan Niğbolu Savaşı'nda Osmanlı ordusu galip gelmiştir. Bu başarısı karşısında Yıldırım Bayezid'e Halife tarafından "Sultan-ı İklim-i Rum" unvanı vermiştir. Böylece Osmanlı Devleti'nin İslam dünyasındaki saygınlığı ve etkinliği artmıştır.

(Cevap A)

5. B, C, D ve E seçenekleri Bizans İmparatorluğu için olumsuz gelişmelerdir. Bu gelişmeler devleti yıpratır ve zayıflatır. Dolayısıyla bu olayların yaşandığı Bizans, Osmanlı'ya karşı fazla etkili olamamış ve devlet kısa sürede gelişmiştir. A seçeneğindeki ifade ise bir devlet için olumludur. Dolayısıyla bir devleti yıpratmaz onu geliştirir.

(Cevap A)

6. Köseadağ ve Ankara savaşları ülkede egemenlik mücadelesini ortaya çıkarmıştır. Köseadağ Savaşı'nda devlet, otoritesini kaybetmiş ve beylikler ortaya çıkmaya başlamıştır. Selçuklu sultanları tahta geçmek için mücadele etmişlerdir. Ankara Savaşı sonrasında da Osmanlı Devleti fetret dönemine girmiş, Yıldırım'ın oğulları arasında taht kavgası başlamıştır.

(Cevap E)

7. Fetret Devri'nin ardından nihayet tek başına tahta çıkan I. Mehmed, Osmanlı Devleti'ni ihya etmek için saltanatı boyunca karşılıklı dengeleri ustaca gözeterek nazik ve ölçülü bir siyaset takip etti. I. Mehmed 1413'te Edirne'de kabul ettiği Bizans, Sırbistan, Eflak, Mora despotluğu ve Atina Prensiği gibi devletlerin elçilerine dostluk ve barış sözü vererek iktidarının çatışmadan mümkün olduğunca uzak kalmaya yönelik arzusunu beyan etti. Tahta sağlam şekilde yerleşen I. Mehmed'in ilk hedefi, Osmanlı hakimiyetini yeniden tesis etmeyi istediği Anadolu oldu. 1414'te Batı Anadolu'da menfaat sahibi Cenevizliler, Rodos Şövalyeleri, Germiyan ve Menteşeoğulları ile anlaşan I. Mehmed, Cüneyd Bey üzerine yürüyüp Aydın ili topraklarını tekrar bir Osmanlı Sancağı haline getirdi.

(Cevap D)

8. Sultan II. Murad'ın oğlu II. Mehmed lehine tahttan feragat etmesini devletin devamlılığı için tehlike gören sadrazam Çandarlı, Halil Paşa 1446'da bir isyan tertip etmiştir. (Buçuktepe Olayı). Başkentteki kargaşayı bahane eden veziriazam, II. Murad'ı gizlice payitahta davet etti. Babasının geldiğinden haberdar olmayan genç sultan yaşanan oldu bitti karşısında II. Murad lehine tahttan çekilerek veliahtlığı kabul ettiğini duyurmak mecburiyetinde kaldı. (Mayıs 1446)

(Cevap A)

www.akademidenizi.com.tr

AKADEMİ DENİZİ YAYINLARI

9. Karesioğulları 1341'de Gelibolu yarımadasına asker çıkarmış ve bir müddet Truva'ya hakim olmuştur. Menteşeoğlu Mesud Bey 1300 yılında donanması ile denizlerde başarılar elde etmiş, Rodos adasının bir kısmını Rumlardan almışsa da tamamını elde edememiştir. Saruhanoğlu beyliğinin kurucusu Saruhan Bey oluşturduğu donanma ile Cenevizlilerin elindeki Ege kıyıları ve adalarına seferler düzenlemiştir. Aydınoğlu Umur Bey ise Sakız, Bozcaada ve Mora'ya seferler düzenlemiştir. Candaroğulları Kastamonu ve Sinop çevresinde kurulmuş ve faaliyetleri de burayla sınırlı kalmıştır. Yani Candaroğulları Ege adaları ve Trakya'ya geçmemiştir.

(Cevap D)

10. Osmanlı ordusunun 1388'de Ploşnik'te Sırp ve Bosnalı kuvvetlere yenilmesi sonucunda Avrupa'da yeni bir haçlı ordusu oluşturuldu. Osmanlı Devleti'ni Balkanlardan çıkarmayı amaçlayan Haçlı Ordusu, Kosova'da I. Murat komutasındaki Osmanlı ordusuyla karşılaştı. I. Murat, Haçlı kuvvetlerini 28 Haziran 1389'da Kosova Ovası'nda bozguna uğrattı. Yapılan mücadele kesin bir Osmanlı galibiyeti ile neticelendi. Ancak I. Murad ve Sırp Kralı Lazar savaş meydanında hayatlarını kaybettiler.

I. Kosova zaferi sonunda;  
Sırp'lar yeniden Osmanlı üstünlüğünü kabul ettiler.  
Kuzey Sırbistan yolu Osmanlılara açıldı.

(Cevap A)

11. Padişah II. Murad, oğlu II. Mehmed lehine 1444 yılında tahttan feragat etmiştir. Ancak Osmanlı tahtına çocuk yaşta bir şehzadenin geçtiğini öğrenen Avrupa devletleri bu durumu kullanarak bir Haçlı ordusu kurmuştur. Haçlı ordusunun ilerlemesi üzerine devlet ileri gelenleri II. Murad'ın tekrar tahta geçmesini istemişler, II. Mehmed de babasına bu yönde bir talepte bulunmuştur. Nitekim II. Murad ordunun başına geçmiş ve gerçekleşen Varna Savaşı'nda galip gelmiştir.

(Cevap B)

12. 1402 Ankara Savaşı'nda Osmanlı ordusunun Timur'a yenilmesinden sonra, Yıldırım Bayezid'in oğulları arasında on bir yıl süren taht kavgaları başlamıştır. Mehmed Çelebi ve kardeşi İsa Çelebi arasında yaşanan Ulubat Savaşı bu süreçte yaşanan mücadelelerden biridir. Anadolu'yu aralarında bölüşmeyi teklif ettiği kardeşi İsa Çelebi'nin bu talebi reddetmesi üzerine yaşanmıştır. Savaş sonunda Mehmed Çelebi galip gelmiştir.

(Cevap A)

13. İlk Osmanlı-Haçlı mücadelesi 1364 tarihli Sırp Sıvıdği Savaşıdır. Savaşı Osmanlılar kazanmıştır. Savaşta Osmanlı kuvvetlerinin başında Hacı İlbeği bulunuyordu. Hacı İlbeği, Karesi ümerasından iken Orhan Gazi tarafından Karesi beyliğinin alınması ile Osmanlı hizmetine girmiş önemli bir şahsiyettir.

(Cevap E)

14. Osmanlı Devleti'nde iskan edilecek halk gelişigüzel bir şekilde seçilmezdi. Bunun için belli ölçütler mevcuttu. A, B, C ve E seçeneklerinde verilenler bu ölçütlerin başında gelmektedir. Ancak iskan siyasetinde, göçme işinin daha kolay yapılabilmesi ve yeni hayata daha kolay uyum sağlayabilmek için göçmenler iskan yerlerine yakın yörelerden seçilirdi.

(Cevap D)

15. Osmanlı Devleti Haçlılarla yaptığı 1389 tarihli I. Kosova Savaşında ilk kez İsfendiyar, Germiyan, Saruhan, Menteşe ve Hamitoğlu gibi beyliklerden asker yardımı almıştır.

(Cevap C)

16. A, B, D ve E seçeneklerinde yer alan ifadeler doğrudur. Fakat C seçeneği yanlıştır. İlk Osmanlı tersanesi Orhan Bey döneminde açılmıştır fakat bu tersanenin adı Karamürsel'dir. Gelibolu tersanesi ise Yıldırım Bayezid Dönemi'nde açılmıştır.

(Cevap C)

1. İstanbul Kuşatması, 6 Nisan 1453 tarihinde Macar top ustası Urban tarafından dökülen devasa toptan yapılan atışla başladı. Bu top, kuşatma esnasında yaptığı fiili yıkımdan çok kent içinde sıkışan Rum ahalinin maneviyatını bozmada etkili bir araç olmuştur. II. Mehmed, 11 Nisan'da çeşitli kalirelerde toplardan oluşturduğu bataryaları İstanbul surlarına yaklaştırarak etkili bir bombardımana başladı. İstanbul üzerine yapılan genel taarruzun başarısızlıkla sonuçlanması, Osmanlı ordugahındaki havayı olumsuz etkiledi. Üstelik 20 Nisan'da üç Ceneviz ve bir Bizans gemisinin rüzgârın da yardımıyla Haliç önlerindeki Osmanlı ablukasını yarıp kent müdafilerine yardım ulaştırması, ordugahta kuşatmanın kaldırılmasına taraftar olanların seslerini yükseltmelerine yol açtı. Bu zorlu günlerde padişahın yanında bulunan Akşemseddin'in kuşatmanın sürdürülmesinde önemli bir payı vardır. O dönemden kalma, bugüne ulaşan tek belge olan mektubunda II. Mehmed'i ikaz edip manevi bakımdan destekleyerek kuşatmanın sürdürülmesinde önemli paya sahiptir.

(Cevap D)

2. II. Mehmed, 1458'de Hicaz su yollarının bakımsızlığını ileri sürerek hacıların yol boyunca rahat etmesini sağlamak amacıyla bölgeye tamirci ustalar yollamıştır. Bu girişim, hac yolları ve İslam'ın mukaddes yerlerinin koruyucu sıfatına haiz Memlûkler tarafından siyasi bir müdahale ve kışkırtma olarak algılanmış ve bir anlamda iki devlet arasında soğuk savaşın başlamasına sebep olmuştur.

Memlûk-Osmanlı ilişkileri, Fatih döneminde gerilmeye başlamıştır. II. Bayezid döneminde silahlı çatışmaya dönüşmüş ve I. Selim döneminde Memlûklerin yıkılmasıyla son bulmuştur.

(Cevap C)

3. II. Bayezid döneminde Türk birlikleri Karadağ'ı işgale başlayınca, Karadağ beyi Venedik'e sığınmıştı. Bu hususta iki taraf arasında yapılan müzakerelerden ise bir netice alınamamıştı. Venedik bölgenin kendi idaresinde olduğunu iddia ederken, Osmanlılar da geri adım atmamaya burasının kendilerine ait olduğunu iddia ettiler. Bu gerginlik devam ederken bir Venedik gemisi Osmanlılar tarafından yağmalandı, buna mukabil Venedikliler tarafından da bir Osmanlı levazım gemisi batırıldı. Bu gerginlikler devam ederken, Osmanlı bir yandan deniz kuvvetlerini arttırmaya çalışırken diğer yandan Milano dukalığı, Floransa Cumhuriyeti, Napoli krallığı ve Papalık ile iyi ilişkiler kurarak Venedik'i yalnızlaştırma politikasına girişti.

(Cevap E)

4. Çaldıran Savaşı sırasında Şah İsmail birkaç kez merkeze yönelik saldırı düzenlediyse de Osmanlı topçularının yoğun ateşi karşısında geri çekilmek zorunda kaldı. Şah İsmail, Ordusu dağılınca yanında bulunan çok az sayıdaki adamıyla savaş meydanından çıkmaya çalıştı. Böylece cereyan eden savaşta Osmanlı ordusu kesin bir üstünlük kazanmış oldu. Osmanlı savaş anlayışı kanat güçleriyle değil merkezin devreye girmesiyle kazanabilecek bir sistemi öngörmekteydi. Oldukça hareketli olan sağ ve sol kolların görevi, düşman ordusunu oldukça sıkı korunan ve ateşli silahlarla donatılmış merkeze çekmekti. Yani Şah İsmail'in Çaldıran Savaşını kaybetmesinin en önemli sebebi Osmanlı ateşli silahlarının gücüdür.

(Cevap C)

5. Kanuni Sultan Süleyman döneminde Osmanlılar Akdeniz'e hakim bir deniz gücü haline geldikleri gibi Hint Okyanusu'nda da donanma yüzdürmüşlerdi. Bu dönemde bölgedeki en önemli deniz gücü Portekiz devletine aitti. Osmanlılar, Kızıldeniz'e girerek İslam'ın kutsal yerlerini tehdit eden Portekiz gemilerine karşı 1525'te Süveyş'te Mısır kaptanlığını kurdular. Süveyş tersanesinde inşa edilen gemiler sayesinde Kızıldeniz'in emniyeti sağlandı.

(Cevap E)

6. B, C, D ve E seçeneklerinde yer alan gelişmeler, I. Süleyman'ın tahta çıkışından hemen sonra gerçekleştiği faaliyetlerdir. Fakat I. Süleyman'ın İstanbul'da adını taşıyan bir cami yapılmasını emretmesi için tahta çıkışından 30 yıl geçmesi gerekecekti. Çünkü I. Süleyman adına yaptırılan Süleymaniye Camii 1550-1557 yılları arasında yapılmıştır.

(Cevap A)

7. I. Süleyman'ın tahta çıkmasının üzerinden iki ay geçmeden ilk huzursuzluk çıkmıştı. Eski bir Memlûk beyi olup Sultan Selim zamanında Şam Beylerbeyliğine getirilen Canberdi Gazali isyana kalkıştı. Henüz yeni fethedildiğinden Osmanlı idaresinin tam olarak hakim olamadığı Suriye bölgesinde ortaya çıkan bu isyanın amacı eski Memlûk Devleti'ni yeniden kurmaktı. Diğer taraftan Safevilerin de bu ortamda devreye girme ihtimalinin olması Osmanlı devlet merkezinde büyük bir endişe uyandırmıştı. İsyân, Ocak 1521'de bastırıldı.

Kanuni Dönemi'nin en geniş çaplı ayaklanması 1526-1527 yılları arasında gerçekleşen Kalenderoğlu isyanıdır.

(Cevap E)

8. Kanuni'nin batıdaki çağdaşları arasında V. Karl, I. Ferdinand, VIII. Henry ve IV. İvan yer alır. Doğuda ise Kanuni'nin çağdaşı Şah Tahmasb'dır. III. Andronikos ise Kanuni'nin çağdaşı değildir. Çünkü bu isim Bizans imparatorudur. Bizans imparatorluğu bilindiği gibi II. Mehmet tarafından yıkılmıştır. III. Andronikos Orhan Bey'in çağdaşıdır, Orhan Bey'le 1329'da Palekanon Savaşı'nı yapmış ve kaybetmiştir.

(Cevap C)

9. Fatih Dönemi'nde Anadolu birliğini tehdit edenler Karamanoğulları, Memlukler ve Akkoyunlular olmuştur. Nitekim Akkoyunlu devleti 1473 Otlukbeli Savaşı ile mağlup edilmiş ve Osmanlı için bir tehlike olmaktan çıkmıştır. Karamanoğulları tehlikesi II. Bayezid; Memluk tehlikesi ise ancak I. Selim döneminde ortadan kalkmıştır. Anadolu Türk birliği de ancak bu dönemde sağlanabilmiştir.

(Cevap C)

10. II. Selim zamanında 1570'te Mısır'dan şeker ve pirinç getiren bir geminin Kıbrıs'ta barınan korsanlar tarafından zapt edilmesi üzerine Kıbrıs seferine karar verildi. Kıbrıs'ın fethi için Lala Mustafa Paşa Serdar, Piyale Paşa ise donanma komutanı tayin edilmiştir. Sokullu Mehmet Paşa sadrazamdır ve Kıbrıs'ın fethine karşı çıkmıştır.

(Cevap D)

11. Yavuz Sultan Selim 6 Temmuz 1517'de Mekke Şerifi Berekat'ın oğlu Ebu Nüme'yi kabul etti. Ebu Nüme, ona bir takım hediyeler, Mukaddes emanetler ve Kabe'nin anahtarlarını sunmuştu. Böylece Yavuz Sultan Selim, Haremeyn'in himayesini üstlenmiş oldu.

(Cevap E)

12. II. Mehmet, 3 Mayıs 1481'de öldüğünde iki oğlundan büyük şehzade Bayezid Amasya'da, küçük olan şehzade Cem ise Konya'da sancakbeyi olarak bulunuyordu. II. Mehmet öldükten sonra yerine oğlu II. Bayezid geçmiştir. O da Amasya sancakbeyliğinden tahata geçmiştir.

(Cevap D)

13. A, B, D ve E seçeneğinde bulunan yerler Fatih döneminde fethedilmiştir. Fakat Kili'nin fethi II. Bayezid döneminde gerçekleştirilmiştir. Kili, 15 Temmuz 1484'te teslim olmuştur.

Kili, II. Bayezid'in bizzat fethettiği ilk yerdir.

(Cevap C)

14. Osmanlı Devleti 1499-1502 tarihleri arasında Venedik'le savaşmıştır. Bu savaş sırasında Osmanlı kuvvetleri Modon, Koron ve Navarin kale ve limanlarını alarak Mora'nın fethini tamamlamıştır. Bu sırada Osmanlı padişahı ise II. Bayezid idi.

(Cevap E)

15. Çukurova hakimiyeti için Memlûklerle savaşların yapılması, Venedik donanmasının Sapienza savaşında Osmanlı'yı yenilgiye uğratması ve şahkulu isyanı II. Bayezid dönemine ait gelişmelerdir.

(Cevap C)

16. İdris-i Bitlisi Osmanlı Devletinden önce Akkoyunlu Devleti'nin hizmetinde bulunmuştur. Ancak I. Selim onu, Çaldıran Savaşının ardından Doğu Anadolu'da Sünni propaganda yaparak buradaki yerel beylikleri Osmanlı hakimiyetine davet etmekle görevlendirmiştir.

Osmanlı tarihçiliği II. Bayezid Dönemi'nde büyük bir gelişme göstermiştir. Padişah bizzat İdris-i Bitlisi ve İbn Kemal'e birer Osmanlı tarihi yazdırmıştır.

(Cevap C)

1. XVII. yüzyılda askerî ve mali alanda ıslahatlar yapılmıştır. Çünkü bozulmalar ve aksamalar kendini bu alanda göstermiştir. XVII. yüzyıl ıslahatları içerisinde eğitim alanında ıslahat yoktur. Askerî ıslahatlar içerisinde; Yeniçeri Ocağı'nın kaldırılmak istenmesi, yeniçeri ve sipahi zorbalarının ortadan kaldırılması yer alır. Mali ıslahatlar içerisinde ise denk bütçenin hazırlanması, saray masraflarının sınırlandırılması, devlet adamlarından gelir vergisi alınması gibi uygulamalar vardır. XVII. yüzyıl ıslahatları fetih politikası izleyen Osmanlı'nın en çok ihtiyaç duyduğu alanlar olan askerî, mali ve yönetim alanlarında yoğunlaşmıştır.

(Cevap D)

2. Osmanlı Devleti XVIII. yüzyılda, Karlofça Antlaşması ile kaybettiği yerleri geri alabilmek için Avusturya, Rusya ve Venedik ile savaşlar yapmıştır. Ancak kaybedilen toprakları geri alamadığı gibi yeni topraklar da kaybetmiştir. 1711 Prut Antlaşması ile Ruslardan Azak Kalesi'ni geri alması, 1715'te Venedik'ten Mora'yı geri alması büyük bir ümit yaratsa da Avusturya karşısında yenilgiye uğramıştır. Avusturya'yla 1718'de imzalanan Pasarofça Antlaşması ile Orta Avrupa'nın kapısı sayılan Belgrad elden çıkmış ve Avrupa'daki güçler dengesi Osmanlı aleyhine bozulmuştur. Bu durum Osmanlı Devleti'nin toprakları geri alma ümidini kaybetmesine ve Batının üstünlüğünü kabul etmesine yol açmıştır.

(Cevap A)

3. Kutsal İttifak savaşları, 1683 II. Viyana bozgunu sonrası Avusturya, Venedik, Lehistan, Rusya ve Malta devletleriyle Osmanlı arasında yapılan savaşlardır. Yaklaşık on altı yıl süren savaş sonunda Avusturya, Venedik, Lehistan devletleriyle ayrı ayrı Karlofça barış anlaşması imzalanmıştır. Rusya ile de ateşkes anlaşması imzalanmış barış anlaşması bir yıl sonra yapılmıştır. Ancak Malta ile Osmanlı arasında bir anlaşma olmamıştır.

(Cevap E)

4. İltizam, vergilerin toplanma işinin belli bir bedel karşılığında şahıslara devredilmesi yöntemiydi. Osmanlı Devleti'nde bu yöntem tımar sisteminin uygulanmadığı yerlerde hazineye nakit para sağlamak amacıyla uygulanırdı. Ancak XVI. yüzyılın sonlarından itibaren ticaret yollarının değişmesi, savaşların uzaması gibi sebepler Osmanlı Devleti'nin nakit para ihtiyacını artırınca iltizam sistemi ilk kez tımarlı topraklarda da uygulanmaya başlamıştır. XVII. yüzyılda yaygınlaşan bu uygulama sonucunda iltizam sistemi tımar sisteminin aleyhine genişlemiştir.

(Cevap C)

5. Ekonomik durumun bozulması ve merkezî yönetimin zayıflamasına paralel olarak tımarlı sipahi sayısı azalmıştır. Yeniçerilerin yönetim üzerindeki etkinliğini artırması, tarımsal üretimin azalması, tımar gelirlerinin düşmesi tımarlı sipahi sayısını azaltmıştır.

(Cevap C)

6. Şiirlerinde "Farsî" mahlası kullanan Osmanlı padişahı II. Osman'dır. Genç Osman olarak da bilinen II. Osman 1618-1622 yılları arasında hüküm sürmüştür. Genç Osman Osmanlı tarihinde ıslahat hareketlerine girişen ilk padişah olarak bilinir. Ancak bu girişimleri neticesinde katledilmiştir.

Genç Osman'ın tahta çıktığı yıl Avrupa'da Otuz Yıl Savaşları (1618-1648) başlamıştır.

(Cevap E)

7. 1591-1606 Osmanlı Avusturya savaşları sonunda imzalanan Zıtvectorok Antlaşması, Osmanlı Devleti'nin Avusturya karşısındaki siyasi üstünlüğünü kaybettiği antlaşmadır. Sultan I. Ahmet döneminde 1606 yılında imzalanan bu antlaşmayla; Osmanlı Padişahı, Avusturya Arşidükü'ne denk sayılmıştır. Oysaki Kanuni döneminden beri Avusturya arşidükü (devletin yöneticisi), Osmanlı sadrazamına (Devletin ikinci dereceden yöneticisi) eşit sayılmaktaydı. Yani Zıtvectorok Antlaşması'nın ilgili maddesi, Kanuni Dönemi'nde Avusturya karşısında elde edilen üstünlüğün kaybedildiğini göstermektedir.

(Cevap D)

8. Vasvar Antlaşması, 1663-1664 Osmanlı Avusturya savaşları sonunda imzalanmıştır. Osmanlı Devleti'nin savaş hedeflerine ulaştığı Vasvar Antlaşması, Osmanlı Devleti'nin Avusturya karşısında toprak ve tazminat aldığı son antlaşmadır.

(Cevap C)

9. I. 1612 yılında imzalanan *Nasuh Paşa Antlaşması*, Ferhat Paşa Antlaşması ile alınan yerlerin Safevi Devleti'ne geri verilmesine neden olmuştur.
- II. *Bucaş Antlaşması*, 1671–1672 Osmanlı Lehistan Savaşı sonunda imzalanmıştır. Bucaş Antlaşması Osmanlı Devleti'nin batıda en geniş sınırlara ulaşmasını sağlamıştır.
- III. *Ferhat Paşa Antlaşması*, 1578–1590 Osmanlı-Safevi Savaşı'nı sona erdiren anlaşmadır. Bu antlaşma ile Osmanlı Devleti doğuda en geniş sınırlara ulaşmıştır.
- Görüldüğü gibi Bucaş Antlaşması, Safevi Devleti'yle değil, Lehistan Devleti'yle imzalanmıştır.

(Cevap D)

10. Osmanlı Devleti XVII. yüzyılda genel olarak, Venedik, Avusturya, Rusya, Safevi, Lehistan devletleriyle mücadele hâlinde olmuştur.

(Cevap E)

11. Hotin Antlaşması, 1620-1621 Osmanlı-Lehistan Savaşı'nı sonlandıran antlaşmadır. Lehistan ile yapılan ilk antlaşma olma özelliğini taşır. Bu savaş sonunda Osmanlı ordusundaki bozulma gün yüzüne çıkmış padişah II. Osman (Genç Osman), yeniçeri ocağını kaldırmayı düşünmüş ancak bu kararı yüzünden öldürülmüştür.

(Cevap A)

12. Karlofça Antlaşması, 1683 II. Viyana bozgunu sonrası Kutsal İttifak Devletleriyle girilen mücadeleler sonucu Lehistan, Avusturya, Venedik devletleriyle imzalanmıştır. Osmanlı Devleti'nin birden fazla devletle imzaladığı ilk antlaşma olan Karlofça Antlaşması sonrası Osmanlı Devleti'nin duraklama dönemi sona ermiş gerileme dönemi başlamıştır.

Malta, Kutsal ittifak savaşlarına katılmış ancak Karlofça Antlaşmasında yer almamıştır.

(Cevap A)

13. Öncülde verilen bilgilere göre askeri yeniliklere yoğunlaşmış ve Avrupa'dan asker getirmekle Avrupa'nın üstünlüğü kabul edilmiştir. Osmanlı gerileme döneminde var olan topraklar korunmaya çalışılmış kaybedilen topraklar geri alınmaya çalışılmıştır.

(Cevap C)

14. Osmanlı Devleti, Duraklama Dönemi'ne girmesine rağmen en geniş sınırlarına bu dönemde ulaşmıştır. Duraklama Dönemi 1579-1699 yılları arasındadır. Osmanlı, 1590 Ferhat Paşa ile Doğu'da, Bucaş Antlaşması ile Batı'da en geniş sınırlarına ulaşmıştır.

(Cevap D)

15. Avrupa Devletleri XVIII. yüzyıldan itibaren Osmanlı Devleti'ni istila etmeye, ekonomik yönden kullanmaya ve Hristiyan tebaayı ayaklandırmaya çalıştılar. Osmanlı Devleti'nin ortadan kaldırılması amacıyla Yakın Doğu ve Orta Doğu için yürütülen bu faaliyetler, kısaca "şark meselesi" olarak adlandırıldı. Şark ilk kez 1815 Viyana Kongresi ile dile getirildi.

(Cevap C)

16. IV. Murat Dönemi'nde önemli risaleler hazırlayan Katip Çelebi Avrupalılar tarafından "Hacı Halife - Hacı Kalfa" olarak tanındı.

(Cevap B)



1. Sultan IV. Murat ve sadrazam Kuyucu Murat Paşa baskı ve şiddet yoluyla devlet otoritesini sağlamaya çalışmıştır. Çünkü bu dönemde ortaya çıkan Celali İsyancıları devletin otoritesini ciddi şekilde tehdit ediyordu. Sadrazam Tarhuncu Ahmet Paşa ise daha çok mali alanda icraatlar yapmış bu bağlamda devletin gelirlerini artırmaya, giderlerini azaltmaya çalışmıştır.

Tarhuncu Ahmed Paşa mali alanda islahata girişen ilk devlet adamıdır.

(Cevap C)

2. Duraklama Dönemi, 1579-1699 yılları arasındadır. Bu dönemde 1590'da Ferhat Paşa Antlaşması imzalandı ve doğuda en geniş sınırlara ulaşıldı. 1672'de imzalanan Bucaş Antlaşması ile de batıda en geniş sınırlara ulaşıldı. Batıda ve doğuda uzun aynı zamanda başarısız savaşlar yapılması da Duraklama Döneminin olayları arasındadır.

(Cevap E)

3. A, B, C ve D seçeneklerinde yer alan gelişmeler II. Osman'ın yaptığı ya da yapmayı düşündüğü faaliyetlerdir. E seçeneğinde yer alan gelişme ise II. Osman ile ilgili değildir. Bu gelişme IV. Murat ile ilgilidir. IV. Murat başta annesi Mahpeyker Kösem Sultan olmak üzere saray kadınlarının devlet yönetimine karışmasını engellemiştir.

(Cevap E)

4. XVII. yüzyılda Coğrafi Keşifler sonucunda Akdeniz limanları önemini kaybetmiştir. Bu durum, ticaret yollarının denetimini elinde bulunduran Osmanlı'nın gümrük gelirlerinin azalmasına sebep olmuştur. Köylülerin topraklarını terk etmesi üretimin azalmasına dolayısıyla vergilerin azalmasına sebep olmuştur. Bunlar devletin gelir gider dengesini bozmuştur. Eyalet İsyancıları ise merkezî otoriteyi bozmuştur. Gelir gider dengesi üzerinde etkili olmamıştır.

(Cevap D)

5. Lehistan'ın Osmanlı himayesindeki Ukrayna Kazaklarına saldırması üzerine Hotin Antlaşması bozulmuş ve Lehistan üzerine sefer düzenlenmiştir. Fazıl Ahmet Paşa komutasındaki Osmanlı ordusunun Lehistan içlerine kadar ilerlemesi üzerine Lehistan Osmanlı Devleti'ne antlaşma teklifinde bulunmuş ve Bucaş Antlaşması yapılarak savaşa son verilmiştir. 1672'de imzalanan Bucaş Antlaşması ile Lehistan Podolya'yı Osmanlı Devleti'ne vermiştir. Böylece Osmanlı batıda en geniş sınırlarına ulaşmıştır. Bu tarihteki Osmanlı padişahı IV. Mehmet'tir (1648-1687).

(Cevap D)

6. Osmanlı Devleti'nin Duraklama Dönemi'nde çıkan eyalet isyanlarında milliyetçilik fikrinin etkisi yoktur. Osmanlı Duraklama Dönemi 1579-1699 yılları arasındadır. Fakat milliyetçilik fikrinin Osmanlı sınırlarında yaygınlaşması 1789'da meydana gelen Fransız İhtilali'nden sonra olmuştur. Osmanlı Devleti içerisindeki milliyetçi isyanlar XIX. yüzyılda görülmüştür.

(Cevap C)

7. **Duraklamanın iç nedenleri;** Merkezî otoritenin bozulması, Ordunun bozulması, Eğitim ve adli teşkilatın bozulması, Maliyenin bozulmasıdır.

**Dış nedenler ise;** Devletin doğal sınırlara ulaşması, Rönesans ve Reform hareketleri, Coğrafi Keşifler ve büyük ve güçlü devletlerle komşu olunmasıdır.

(Cevap B)

8. Devlet otoritesinin bozulması, yeniçeri ağaları ve kadınların yeniçerileri kullanması isyanın sadece ekonomik olmadığını gösterir. Ancak bazen sosyal taban bulmuştur ve isyanda çıkar çevreleri etkili olmuştur.

(Cevap E)

9. XVI. asrın başlarında verilmeye başlanan arpalığın, memurluğu dolayısıyla at beslemek durumunda olanlar için konduğu tahmin edilmektedir. Arpalık kendisinden başka kalabalık maiyyeti, uşak ve hizmetkârları bulunanlara masrafları gözetilerek bağlanırdı. Arpalık önceleri yeniçeri ağası, bölük ağası gibi askeri şahıslara verilmekte iken, sonraları şeyhülislam, kazasker, müderris gibi yüksek ilmiye sınıfına, sultan hocalarına, güç vazifelerde bulunan idare amirlerine, XVII. yüzyıldan itibaren de vezirler ile ümera-ya verilmeye başlanmıştır.

(Cevap D)

10. Osmanlı tarihinde Vaka-i Vakvakiye ya da Çınar Vak'ası denilen isyan hareketi IV. Mehmet (1648–1687) zamanında meydana gelmiştir. 1656 yılında gerçekleşen isyan sırasında otuz kadar devlet adamı öldürülmüştür. İsyandan sonra sadaret ve meşihat makamlarında değişiklikler yapılmıştır.

İsyancılar tarafından ölüme mahkum edilenler, At Meydanı'ndaki büyük bir çınar ağacının dallarına asıldıklarından isyan "Çınar Olayı" ismiyle anılmıştır.

(Cevap C)

11. Osmanlı Nasuh Paşa, Serav, Kasr-ı Şirin ve Ferhat Paşa Antlaşmalarını İran ile yapmıştır. Bahçesaray Antlaşması ise Rusya ile yapılan ilk antlaşmadır.

(Cevap B)

12. 1683 II. Viyana kuşatması sonrası Papa'nın çağrısıyla Osmanlı Devleti aleyhine oluşan Kutsal İttifak savaşları yaklaşık on altı yıl sürmüştür. Birçok cep hede ağır yenilgiler alan Osmanlı İngiltere ve Hollanda aracılığıyla barış istemiştir. Neticede Venedik, Avusturya ve Lehistan devletleriyle Karlofça Antlaşması imzalanmıştır (1699). Bu antlaşma Osmanlı Devleti'nin birden fazla devletle imzaladığı ilk uluslararası antlaşmadır. Aynı zamanda Osmanlı Devleti'nin gerileme döneminin başlaması da bu antlaşma ile tarihlendirilmektedir.

Osmanlı Devleti XVIII. yüzyıl genel siyasetini de Karlofça Antlaşması ile kaybedilen toprakları geri almak üzerine kurmuştur.

(Cevap B)

13. Katolik mezhebini benimseyen Avusturya, kendi sınırları içerisindeki Protestan Macarları mezhep değiştirmeye zorlayınca Macar beylerinden İmre Tökeli isyan etmiş ve Osmanlı Devleti'nden yardım istemiştir. Bunun üzerine Osmanlı Devleti Avusturya'ya savaş açarak Viyana'yı kuşatmıştır. (1683)

(Cevap D)

14. Fazıl Ahmet Paşa'nın ölümünden sonra sadrazam olan Merzifonlu Kara Mustafa Paşa Macarların yardım isteğini kabul etti. IV. Mehmet'i ikna eden Sadrazam Merzifonlu Kara Mustafa Paşa bazı komutanların karşı çıkmasına rağmen karar aldı. Hazırlanan ordu ile Avusturya üzerine sefere çıktı (1683). İki ay süren kuşatma sonunda Osmanlı ordusu ağır bir yenilgi aldı ve geri çekilmek zorunda kaldı. Merzifonlu Kara Mustafa Paşa yenilginin bedelini hayatıyla ödedi.

(Cevap C)

15. I. Ferhat Paşa Antlaşması III. Murat döneminde Safevi Devleti ile yapıldı.  
II. Kasr-ı Şirin Antlaşması IV. Murat döneminde Safeviler ile yapıldı.  
III. Hotin Antlaşması Genç Osman döneminde Lehistan ile yapılmıştır.

(Cevap C)

16. 1587 yılında Osmanlı himayesinden ayrılan Lehistan; Eflak Boğdan ve Erdel iç işlerine karışmaya başladı. Bunun üzerine Genç Osman uzun bir aradan sonra ordunun başında sefere çıktı. Hotin Kalesi Kuşatması sırasında yeniçerilerin disiplinsiz davranışları yüzünden yeniçeri ocağını kaldırmayı düşündü.

(Cevap B)

1. 1709 yılında Ruslarla yaptığı Poltova Savaşı'nı kaybeden İsveç Kralı XII. Şarl Osmanlıya sığınmıştır. Ruslar ise kralı takip bahanesiyle sınırları ihlal ederek Osmanlı topraklarına girmiş. Bu durum 1711 Osmanlı-Rus Savaşı'na neden olmuştur.

1711 Osmanlı-Rus Savaşı sonucunda imzalanan Prut Antlaşması ile, Karlofça Antlaşması ile kaybedilen yerlerin geri alınabileceği umudu doğmuştur.

(Cevap B)

2. XVIII. yüzyılda yaşanan büyük toprak kayıpları Osmanlı Devleti'nin, Avrupa'nın askeri ve teknik alanındaki üstünlüğünü kabul etmesine sebep olmuştur. Bu sebeple başta teknik ve askeri alan olmak üzere sosyal ve kültürel alanlarda da Avrupa örneği ıslahatlar yapılmıştır. Yönetim alanında Batının örnek alınması XIX. yüzyılda Meşrutiyet'in ilanı ile olmuştur.

(Cevap D)

3. Osmanlı Devleti, Pasarofça Antlaşması'ndan sonra doğu siyasetine önem verdi. İran'ın karışıklıklar içinde bulunmasından faydalanarak batıdaki kayıplarını unutmak isteyen Osmanlı Devleti, İran'a savaş açtı. Bu sırada Rusya'nın da İran'a saldırması Osmanlı Rus kuvvetlerini Kafkaslar'da karşı karşıya gelmesine neden oldu. Fransa'nın girişimleriyle Osmanlı ile Rusya arasında 1724 tarihli İstanbul Antlaşması imzalandı. Bu antlaşma ile İran'ın Kafkasya'daki toprakları, Osmanlı Devleti ile Rusya arasında paylaşılmıştır.

(Cevap D)

4. Sultan II. Mustafa bir yeniçeri isyanı olan 1703 Edirne vakası sonrası tahttan indirilmiş ve yerine kardeşi Sultan III. Ahmet tahta çıkarılmıştır. Ancak Lale devri padişahı olan Sultan III. Ahmed de 1730 yılında gerçekleşen Patrona Halil isyanı neticesinde tahttan indirilmiş ve yerine yeğeni I. Mahmud tahta çıkarılmıştır. Buna göre bir isyanla tahta çıkan ve başka bir isyanla tahttan inen Osmanlı padişahı Sultan III. Ahmet'dir.

(Cevap A)

5. Rusya'nın XVIII. yüzyılda bazı Avrupalı devletlerle kendi çıkarları doğrultusunda birtakım ilişkiler kurmasının temel amacı; açık ve sıcak denizlere, yani Akdeniz'e inmek istemesidir.

(Cevap E)

6. Osmanlı, Lale Devri'nde Avrupa'dan geri kaldığını anlamış ve Avrupa'yı örnek alarak yenilikler yapmayı amaçlamıştır. Bu bağlamda Batı'ya geçici elçiler gönderilmiştir. Bu elçilerin görevi; Avrupa başkentlerinde meydana gelen siyasi, sosyal ve kültürel gelişmeleri takip etmektir. Bu amaçla 28 Mehmet Çelebi Paris'e gönderilmiştir. Mehmet Çelebi, Paris'teki izlenimlerini Sefaretname adlı eserinde anlatmıştır.

(Cevap B)

7. Rusya'nın sıcak denizlere inme emeli ve Bakan milletlerini Osmanlı Devleti'ne karşı kıskırtması iki ülkenin 1768-1774 yılları arasında karşı karşıya gelmesine neden olmuştur. Savaş sonunda Rusya galip gelmiş ve iki ülke arasında Küçük Kaynarca Antlaşması imzalanmıştır. Bu antlaşma ile Kırım bağımsız olmuş, Rusya Ortodoksların koruyuculuğunu elde etmiş, Karadeniz egemenliği Rusya'ya geçmiş ve Rusya dünyanın üçüncü büyük devleti durumuna gelmiştir.

(Cevap B)

8. Devlet matbaasında dinî eserlerin basılmasına izin verilmemiştir. Çünkü dinî eserler hattatlar tarafından yazılıyordu. Bu hattatların işsiz kalması düşüncesinden dolayı matbaada dinî eser basılması yasaklanmıştır (E). Ayrıca ulema da bu dini eserlerin matbaada çoğaltılmasına karşı çıkmıştır.

(Cevap E)

www.akademidenizi.com.tr

AKADEMİ DENİZİ YAYINCILIK

9. II. Viyana kuşatmasından sonra başlayan ve yaklaşık on altı yıl süren Kutsal ittifak savaşları sonrası 1699 yılında Karlofça Antlaşması imzalanmıştır. Venedik, Avusturya, Lehistan ve Osmanlı devletlerinin imzası bulunan antlaşmanın geçerlilik süresi yirmi beş yıl olarak belirlenmiştir.

Karlofça Antlaşması ile Pasarofça Antlaşmasının imzalanmasına İngiltere ve Hollanda (Flemenk) aracılık etmiştir.

(Cevap E)

10. A, C, D ve E seçeneklerinde verilen ıslahatçılar XVII. yüzyılda çalışmalar yapmıştır. Fakat Cezayirli Gazi Hasan Paşa XVIII. yüzyılda görev yapmıştır. Gazi Hasan Paşa, Halil Hamit Paşa ile I. Abdülhamit Dönemi'nde (1774–1789) yapılan ıslahatlarda önemli rol oynamışlardır.

(Cevap B)

11. “Kırım bağımsız olacak ancak Kırım halkı Müslüman olduğu için dinî bakımdan Osmanlı halifesine bağlı kalacaktır.” maddesi 1774 Küçük Kaynarca Antlaşması'nda yer almıştır. 1779 Aynalıkavak Tenkihnamesi'nde ise Ruslar, girdikleri Kırım'dan çekilmeyi kabul etmiştir. Buna karşılık Osmanlı Devleti Rus yanlısı Şahin Giray'ın hanlığını onaylamış ve Kırım'ın iç işlerine karışmamayı kabul etmiştir. Avusturya ile yapılan Zıstovi Antlaşması'nda Kırım ile ilgili bir madde yoktur.

(Cevap E)

12. XVIII. yüzyıl Avrupasının güçlü devletlerinden biri olan Prusya, Osmanlı Devleti'ne Avusturya ile yapacağı savaşlarda birlikte hareket etme isteğini bildirmiştir. XVIII. yüzyılın başlarında yapılan bu teklife Osmanlı Devleti başlangıçta sıcak bakmamış ancak 1716 yılında Prusya ile bir ticaret antlaşması imzalanmıştır. Bu antlaşmayla Prusya-Osmanlı yakınlaşması başlamıştır. Yüzyılın başlarında başlayan bu yakınlaşma, 1787-1792 Osmanlı-Rus ve Avusturya savaşları sırasında Prusya ile ittifak yapılmasına zemin hazırlamıştır.

(Cevap E)

13. Osmanlı tarihinde 1718 Pasarofça Antlaşması'yla başlayıp 1730 Patrona Halil İsyanı'na kadar geçen döneme Lale Devri denmektedir. Osmanlı Devleti'nin kendisini Batıya ilk kez açtığı bu dönemin en önemli gelişmesi matbaanın açılmasıdır. Matbaanın açılmasıyla daha önce elle yapılan çoğaltma işlemleri azalmıştır. Kâğıt imalathanelerinin açılması ise yalnızca kâğıt üretiminin artmasını sağlamıştır.

(Cevap A)

14. XVIII. yüzyıla gelinceye kadar kendisini Avrupa'dan üstün gören Osmanlı Devleti yapılan ıslahatlarda Avrupa'yı örnek almayı düşünmemiştir. XVIII. yüzyılda büyük toprak kayıplarının yaşanması üzerine Osmanlı Devleti sorunun bilim ve teknik açıdan Avrupa'dan geri kalınmasından kaynaklandığını kabul etmiştir. Bu nedenle XVIII. yüzyılda yapılan ıslahatların tamamında Batı etkisi görülmektedir. Avrupa'dan subay getirilmesi ve onların yönlendirmeleri doğrultusunda subay okullarının açılması Nizam-ı Cedid gibi Avrupa tarzı modern bir ordunun ve Baron de Tot'un yönlendirmeleriyle Topçu Ocağı'nın kurulması bu gelişmeler arasındadır. Sancağa çıkma usulü taht kavgalarını önlemeye yönelik Osmanlı'ya has bir uygulamaydı. Bu nedenle Batı tarzı ıslahatlar arasında gösterilemez.

(Cevap D)

15. Osmanlı tarihinde Gerileme Dönemi, 1699 Karlofça Antlaşması'ndan, 1792 Yaş Antlaşması'na kadar geçen dönemdir. Osmanlı'nın Avrupa'nın üstünlüğünü kabul ettiği bu dönemde, duraklama dönemine göre daha kapsamlı ve köklü değişiklikler yapılmıştır. Bu dönemdeki ıslahatlar halkın isteği ve desteğiyle değil, devlet adamlarının arzusuyla yapılmış ancak kişilere bağlı kalmamış devlet politikası hâline dönüşmüştür. III. Selim dönemindeki “Nizamı Cedid” isimdeki ıslahat programı bunun en güzel örneğidir.

(Cevap B)

16. Humbaracı Ahmet Paşa'nın yaptığı ıslahatların başarısı 1736-1739 yıllarında gerçekleşen Osmanlı, Rus-Avusturya savaşlarında kendini göstermiştir. Osmanlı Devleti yaptığı askerî ıslahatları sayesinde Rusya, Avusturya gibi iki güçlü devleti yenilgiye uğratmıştır. Bunun sonucunda 1739 Belgrad Antlaşması imzalanmıştır. Bu antlaşma Osmanlı'nın XVIII. yüzyılda imzaladığı son kazançlı antlaşmadır.

Belgrad Antlaşmasının imzalanmasında etkili olan Fransa'nın kapitülasyonları süresiz uzatılmıştır.

(Cevap C)

1. Lale Devri'nde matbaada ilk bastırılan kitap Arapçadan Türkçeye çevrilen Vankulu Lügati olup her iki cildi Ocak 1729'da basılmıştır.

Vankulu Lügati; Kanuni, II. Selim ve III. Murad dönemlerinde yaşamış olan Vani Mehmet Efendi'nin eseridir.

(Cevap E)

2. Osmanlı Devleti, XVIII. yüzyılda Avrupa'dan geri kaldığını anlamış ve açığı kapatmak gereğine inanmıştır. Avrupa ile olan açığı kapatmak için Avrupa'yı örnek almak gerekiyordu. Avrupa'nın ilerlemesini, gelişmesini sağlayan faktörleri yerinde incelemek amacıyla ilk defa Avrupa'ya geçici elçiler gönderilmiştir. İşte ilk defa geçici elçiler gönderildiği bu dönem Lale Devri'dir. Lale Devri padişahı ise III. Ahmet'tir.

(Cevap A)

3. A, C, D ve E seçeneklerinde yer alan ifadeler Lale Devri'nde yapılan ıslahatlardır. Fakat Fransızcadan matematik ve astronomi ile ilgili eserlerin tercüme edilmesi III. Mustafa Dönemi'ne ait bir ıslahat hareketidir. Lale Devri, 1718-1730 yılları arasındadır ve dönemin Padişahı III. Ahmet'tir. III. Mustafa ise 1757-1774 yılları arasında egemenlik sürmüştür.

(Cevap B)

4. Osmanlı Devleti 1715'te Venedik ile mücadele etmiştir. Osmanlı Devleti; III. Ahmet, I. Mahmut, I. Abdülhamit dönemlerinde İran ile mücadele etmiştir. Osmanlı Devleti; 1711, 1736-1739, 1768-1774, 1787-1792 yıllarında Rusya ve Avusturya ile savaşlar yapmıştır. Osmanlı, 18. yüzyılda Lehistan ile mücadele etmemiştir.

(Cevap E)

5. Sadrazam Koca Ragıp Paşa'nın ıslahatçı kişiliği Macar asıllı Baron de Tott'un çalışmaları III. Mustafa zamanında Osmanlı Devleti için önemli ıslahatların yapılmasını sağlamıştır. Kont dö Bonneval ise Fransız asıllı olup I. Mahmut Dönemi ıslahatçısıdır. Kont dö Bonneval Müslüman olarak Humbaracı Ahmet Paşa adını almıştır.

III. Osman ve III. Mustafa dönemlerinde sadrazamlık yapan Koca Ragıp Paşa, Nedim ve Şeyh Galip'ten sonra XVIII. yüzyılın önde gelen şairlerindendir.

(Cevap D)

6. XVIII. yüzyıl, 1700'li yılları ifade etmek için kullanılır. Sorunun; A, B, C ve E seçeneklerinde yer alan gelişmeler XVIII. yüzyıl faaliyetleri içerisinde yer almaktadır. III. Selim'in tahttan indirilmesi ise 1807 yılında gerçekleşmiştir. 1807 yılı ise XIX. yüzyıl içerisinde değerlendirilir.

(Cevap D)

7. Kabakçı Mustafa İsyanı 1807 yılında meydana gelmiştir. Bu isyan, III. Selim Dönemi'nde yapılan ıslahatları hedef almıştır. Kabakçı Mustafa İsyanı ile III. Selim tahttan indirilmiş ve ıslahatları ortadan kaldırılmıştır. Onun yerine de IV. Mustafa tahta çıkarılmıştır (1807).

(Cevap B)

8. III. Selim, askerlik alanında Nizam-ı Cedit ordusunu kurmuştur. Tersaneler büyütülmüş, gemiler modern gereklere göre donatılmış ve gemilerin sayıları artırılmıştır. İdari alanda Anadolu ve Rumeli 28 eyalete ayrılmış ve vezir sayısı azaltılmıştır. Eğitim alanında ise ilmiye sınıfının ıslahına çalışılmış, yabancı dillerden Türkçeye çeviri yapılmıştır. III. Selim Dönemi ve başka dönemlerde Osmanlı Devleti'nde din alanında ıslahat yapılmamıştır.

(Cevap A)

9. Osmanlı Devleti'nde Lale Devri Dönemi 1718 yılında Avusturya ile imzalanan Pasarofça Antlaşması ile başlayıp 1730 Patrona Halil İsyanıyla sona eren dönemdir. Sultan III. Ahmet, padişah Sadrazam Damat İbrahim Paşa ile uyum içerisinde çalışmış, bu sırada yaşanan Lale Devri'nde sanat ve toplumsal hayata özgün bir anlayış geliştirmişti. Bu dönemde III. Ahmet Çeşmesi ve İstanbul'un su ihtiyacını karşılamak amacıyla Deryayı Sim adıyla bir su bendi inşa edilmiştir.

(Cevap B)

10. III. Selim (1789-1807) I. Abdülhamit sonrası Padişah olmuştur. III. Selim'in tahta çıktığı sırada Osmanlı Rusya ve Avusturya ile savaş halindeydi.

(Cevap C)

11. I. Selim (Yavuz) 1512-1520 yılları arasında Yükselme Dönemi'nde hüküm sürmüştür. Gerileme Dönemi padişahları ise III. Ahmet 1703-1730, I. Mahmut Dönemi 1730-1754, III. Mustafa 1754-1774, I. Abdülhamit 1744-1789, III. Selim 1789-1807 yıllarını kapsar.

(Cevap E)

12. Lale Devri 1718-1730 yılları arasında Osmanlı Devleti'nde Batı etkisinde edebiyat, kültür, sanat ve mimaride yaşanan gelişmelere sonradan verilmiş isimdir. Adını ünlü şairimiz Yahya Kemal koymuştur.

Tarihçi Ahmet Refik (Altınay) eserlerinde Lale Devri Dönemi olarak yazmıştır.

(Cevap C)

13. Osmanlı Devleti'nde 1718 yılında Avusturya ile imzalanan Pasarofça Antlaşması ile başlayıp, 1730 yılındaki Patrona Halil İsyanı ile sona eren dönemdir. Bu dönemin padişahı III. Ahmet'tir.

III. Selim Dönemi'nde (1789-1807) Nizam-ı Cedid gelişmeleri yaşanmıştır.

Edirne Antlaşması 1829'da II. Mahmut Dönemi'nde Rusya ile yapılan antlaşmadır.

(Cevap D)

14. • İtfaiye Ocağı: III. Ahmet  
• Mühendishane-i Bahr-i Hümayun: III. Mustafa  
• Mühendishane-i Berri Hümayun: III. Selim  
• Yeniçeri Ocağı'nın kaldırılması: II. Mahmut  
• Ordu; bölük, alay, tabur esasına uygun olarak yapılandırılmış, onluk sistemi uygulaması: I. Mahmut

(Cevap E)

15. Osmanlı padişahı Yavuz Sultan Selim'in Ridaniye Seferiyle (1517) kutsal emanetler Osmanlı'nın eline geçmiş. Yavuz'a Hadimul Haremeyn-i Şerif unvanı verilmiştir.

Küçük Kaynarca Antlaşması (1774) ile ilk defa ahalisi Türk ve Müslüman olan bir bölge kaybedilmiştir. Böylelikle Osmanlı ilk kez makamının siyasi gücünden yararlanmaya çalışmıştır.

(Cevap A)

16. Rusya ile Avusturya aralarında anlaşarak Osmanlı Devleti'nin topraklarını Dakya Projesi'yle paylaşmışlardır.

(Cevap A)

1. Maarif-i Umumiye Nizamnamesi 1869 yılında yayınlanmış ve uygulamaya konulmuştur. 1869 Maarif Nizamnamesi'nin uygulanmasıyla iptidailer, rüştiyeler, idadiler ve sultanilerden meydana gelen eğitim sistemi tüm Osmanlı coğrafyası genelinde yaygınlaştırılmıştır.

1869 Maarif Nizamnamesi Fransız Eğitim sistemi örnek alınarak hazırlanmıştır.

(Cevap E)

2. XVII. yüzyıldan itibaren ulema sınıfında meydana gelen çözümler medreselerdeki eğitim sistemini de etkilemiş ve medreseler sadece dini eğitimin verildiği gelişmeye, yeniliğe kapalı kurumlar haline gelmiştir. XIX. yüzyılda, Tanzimatla beraber Avrupa tarzında modern okulların açılmasıyla eğitim-öğretim alanında büyük bir ikilik doğmuş, bu iki kurumdaki yetişen gençler arasındaki büyük farklılıklar kültür çatışmalarına sebep olmuştur.

(Cevap E)

3. Müsadere devlet memurlarının vefat veya suç işlemesi halinde padişah adına mallarına el konulması anlamına gelir. Fatih zamanında başlayan bu uygulama II. Mahmut Dönemi'nde kaldırılmıştır. Bu sistem, Avrupa devletlerinin Osmanlı'nın iç işlerine karışmak için yararlanabilecekleri bir alan değildir.

(Cevap B)

4. XIX. yüzyıla gelindiğinde Osmanlı Devleti'nin bütçe açığı büyük meblağları bulmuştur. Devlet bu açığı kapatmak için vergileri artırma, paranın ayarını düşürme, kâğıt para basma, iç borçlanma, iltizam usulü gibi yöntemleri kullansa da istenen sonuç elde edilemedi. Bu nedenle ilk kez, padişah Abdülmecit zamanında Kırım Savaşı (1853-56) sürerken İngiltere ve Fransa'dan dış borç alındı. Osmanlı Devleti dağılıncaya kadar da Avrupalı devletlerden dış borç almaya devam etmiştir.

Kırım Savaşı'ndan sonraki ilk büyük borçlanma Abdülaziz Dönemi'nde yapılmıştır. Bu dönemde alınan borçlarla Osmanlı donanması yenilenmiş ve Dünya'nın üçüncü büyük filosu kurulmuştur.

(Cevap C)

5. 1808-1839 yılları arasında Osmanlı tahtında II. Mahmut bulunuyordu. Balta Limanı Antlaşması ise 1838 yılında yani II. Mahmut'un tahta bulunduğu zaman imzalanmıştır. Balta Limanı Antlaşması ile İngiliz mallarının Osmanlı pazarına girmesi kolaylaşmış, Osmanlı toprakları İngilizler için bir açık pazar haline gelmiştir.

Balta Limanı Antlaşması ile 1826-1838 yılları arasında uygulanan "yed-i vahid (Tekel)" sistemi kaldırılmıştır. Yed-i vahid sistemi ihtiyaç duyulan hammaddenin yurt dışına çıkmasını önleyen bir uygulamaydı.

(Cevap B)

6. Tanzimat Fermanı (1839), Azınlıkların devletten kopmasını ve Avrupalı devletlerin iç işlere müdahalesini önlemek amacıyla padişah Abdülmecit tarafından ilan edilmiştir. Fermanın içeriğinde eğitim, vergi, askerlik, hukuk gibi çok farklı alanlarda düzenlemeler bulunsa da rejim ile ilgili herhangi bir hüküm yer almamıştır. Osmanlı Devleti'nde rejim değişikliği, ilk kez 1876 yılında Meşrutiyet'in ilanı ile olmuştur.

(Cevap D)

7. Herkesten mali gücüne göre vergi alınacağı ve vergide adalet sağlanacağı maddesi ilk defa 1839 Tanzimat Fermanı'nda yer almıştır.

(Cevap B)

8. II. Mahmut, 1808-1839 yılları arasında tahtta kalmış askerî, idari, kültürel alanlarda köklü yenilikler yapmış reformist bir padişaktır. Anayasal düzene geçmesi ise II. Abdülhamit Dönemine denk gelen I. Meşrutiyet'in ilanı ile olmuştur. (1876) Bu dönemde ilk Osmanlı Anayasa'sı olan Kanunuesasi ilan edilerek Anayasal düzene geçilmiştir.

(Cevap C)

9. II. Abdülhamit (1876-1909) meşrutiyeti ilan etme vadiyle tahta çıkmış ve yaklaşık otuz üç yıl tahtta kalmış bir Osmanlı padişahıdır. Ancak meşrutiyeti yıkmaya yönelik bir isyan olan, 31 Mart Vakası'nda, etkisi bulunduğu gerekçesiyle meclis tarafından tahttan indirilmiştir.

(Cevap B)

10. 23 Aralık 1876'da ilan edilen Kanunuesasi'de hükümet icraatlarında meclise değil, padişaha karşı sorumludur ifadesi yer almıştır. Dolayısıyla D seçeneğinde yer alan ifade yanlıştır. Hükümetin meclise karşı sorumlu hale getirilmesi 1909'da Kanunuesasi'de yapılan değişiklik ile olmuştur.

(Cevap D)

11. Tanzimat Dönemi (1839-1876) Osmanlı Devleti'nde, Batı etkisinin kendini iyiden iyiye gösterdiği bir dönemdir. Bu dönemde, bir tarafta klasik şeriye mahkemeleri diğer tarafta Avrupa tarzındaki nizamiye mahkemeleri işlevlerini birlikte sürdürmüştür. Yine bu dönemde, Osmanlı Devleti'nin kuruluşundan beri var olan medreselerin yanında, Avrupa tarzı modern okullar açılmıştır. Bu durum eğitim sisteminde ikiliklere yol açmıştır.

(Cevap D)

12. Avrupalı devletler Sanayi Devrimi sonucu oluşan ham madde ihtiyaçlarını karşılamak için Osmanlı Devleti gibi henüz sanayileşmeyen devletlere yönelmişlerdir. Düşük gümrük vergileri sayesinde Osmanlı ülkesine giren Avrupa malları karşısında yerli esnaf rekabet edememiş ve çökmüştür. Ülke içinde üretimin yapılamaması da temel tüketim mallarının ülke dışından alınması yani ithalatın artması sonucunu doğurmuştur. Dolayısıyla Sanayi Devrimi Osmanlı Devleti'nde ithalatın azalmasına değil tam tersi artmasına neden olmuştur.

(Cevap A)

13. Tanzimat Dönemi'nde dil, din, ırk, mezhep ayırmaksızın herkesi kanun önünde eşit sayan "Osmanlılık" fikri temel alınmıştır. Bu doğrultuda askerlik herkes için vatan görevi haline getirilmiş ve daha önce askere alınmayan gayrimüslimler de askere alınmaya başlamıştır.

Tanzimat Fermanı'nda askerlik 4 ya da 5 yıl ile sınırlandırılmıştır.

(Cevap B)

14. Osmanlı Devleti'nde Anayasal düzene geçiş I. Meşrutiyet döneminde ilk Osmanlı anayasası olan Kanunuesasi'nin kabulüyle olmuştur (1876). Bu geçişin iki temel sebebi vardır:

Avrupalı devletlerin azınlık haklarını bahane ederek Osmanlı Devleti'nin iç işlerine karışmasını önlemek Milliyetçilik akımından etkilenen azınlıkları yönetime katarak devletten kopmalarını engellemek.

(Cevap A)

15. Müsadere Sistemi ilk kez II. Mahmut Dönemi'nde kaldırılmıştır. Böylece devletin toprak üzerindeki hakları kısıtlanarak özel mülkiyetin yaygınlaşması hızlanmıştır. Bu uygulama Tanzimat Dönemi'yle birlikte tamamen ortadan kaldırılmıştır

(Cevap C)

16. II. Abdülhamid eğitim seferberliğine kaynak yaratmak için 1883 yılında, İaşe Vergisini % 39'a çıkartmıştır. Bu şekilde meydana gelen fonun üçte ikisi tarımsal gelişmeye ayrılırken geriye kalan üçte biri de Maarif Hisse-i İanesi adıyla yeni devlet okullarının yapımına ayrılmıştır. Bu vergilerle idadiler yaygınlaştırılmıştır. İptidailer ve rüştiyeler ise daha çok vakıflar, bağışlar ve yerel kaynaklarla kurulmaya çalışılmıştır. Eğitime kaynak bulmak amacıyla II. Abdülhamid yabancı ülkelere borç alma yoluna gitmemiştir.

(Cevap A)



1. Tanzimat Fermanı'nın (1839) ilanından, I. Meşrutiyet'in ilanına (1876) kadar geçen döneme Osmanlı tarihinde Tanzimat Dönemi denir. Bu dönem içerisinde Avrupa'dan 1840 yılında Ceza, 1850'de Ticaret, 1868'de de Deniz Ticaret Kanunu alınmıştır. Avrupa'dan alınan bu kanunları uygulayabilmek için illerde Hristiyan ve Müslüman üyelerden oluşan karma mahkemeler kurulmuştur.

(Cevap B)

2. 1848 ihtilallerinin Osmanlı Devleti'ne etkileri sorulduğundan bu tarihten sonraki bir gelişmeye bakmamız gerekmektedir. Dolayısıyla 1839 yılında yayımlanan Tanzimat Fermanı'na bir etkisi söz konusu olamaz. 1856'da yayımlanan Islahat Fermanı ve 1876'da meydana gelen Meşrutiyet'in ilanı 1848 ihtilallerinden sonraki gelişmelerdir.

(Cevap E)

3. 1838 Balta Limanı Antlaşması İngiliz tüccarını Osmanlı Devleti'nde en imtiyazlı millet haline getirdi. Bu antlaşmaya ile;

- İngiliz tüccarı, "en çok müsaadeye mazhar millet" olma niteliğini kazanmakla birlikte, ülke dahilinde "yerli tüccar"la da eşit haklara sahip oldu.
- İngiliz tüccarı, diğer ülkelerden getirilen malların serbestçe ticaretini yapma hak ve ayrıcalığına sahip oldu.
- İngiliz tüccarı iç gümrük vergisinden muaf tutuldu.

(Cevap B)

4. Fatih Sultan Mehmet Devri'nde başlatılan ve devlet adamlarının mallarına el konulması anlamına gelen Müsadere sistemi ilk olarak II. Mahmut tarafından ve resmî olarak da Tanzimat Fermanı'nda kaldırılmıştır. Böylece yöneticilerin özel mülkiyet hakkına güvence getirilmiş ve devlete olan güven artmıştır.

Müsadere sistemi önceleri haksız kazançla zengin olan devlet görevlilerine uygulanırken XVII. yüzyıldan itibaren ölen veya idam edilen görevlilere de uygulanmaya başlamıştır.

(Cevap C)

5. Osmanlılık ırk, dil, din, mezhep ayrımı yapmaksızın tüm vatandaşları kanun karşısında eşit kabul eden bir anlayışa dayalıdır. Osmanlı Devleti'nin I. Meşrutiyet Dönemi'nde benimsediği bu anlayış ayrılıkçı hareketlerin devam etmesi ve ulus devletlerin ortaya çıkması sebebiyle önemini yitirmiştir.

Osmanlılık fikri Ziya Paşa, Ali Suavi, Mithat Paşa ve Namık Kemal gibi aydınlar tarafından savunulmuştur.

(Cevap D)

6. Rusya'nın, Osmanlı tebaasının milliyetçilik esaslarına göre düzenlenmesini istemesi ancak bünyesindeki etnik unsurlardan yararlanma düşüncesiyle açıklanabilir. Nitekim Rusya XIX. yüzyılda Balkanlarda Panislavizm yani tüm Slavları bir çatı altında toplama politikasını yürütmüştür. Bu politika Slav uluslarını Osmanlı Devleti'nden koparmayı amaçlıyordu. Dolayısıyla Rusya'nın Osmanlı toprak bütünlüğünü koruma düşüncesinde olduğu sonucu çıkarılamaz. Ayrıca Çarlık Rusya'sının Osmanlı rejiminde değişiklik yapma gibi bir girişimi de hiç olmamıştır.

(Cevap C)

7. 1879 yılında Ahmet Mithat Efendi iktisadi konularda yazdığı yazılarını "Ekonomi Politik" başlığı altında toplamış ve kitap halinde yayımlamıştır. Bu eserde, azınlıkların denetiminde Osmanlı ekonomisinin nasıl yağma edildiğini, Müslümanların nasıl ekonomi yönetimi dışına itildiğini anlatmaya çalışmıştır. Bankacılık gibi ekonomi yönetiminin en önemli unsurunun Müslümanların kontrolünde olmamasını eleştirmiştir.

(Cevap E)

8. Osmanlı Devleti'nin dağılma dönemi padişahlarından II. Mahmut; idari, askerî, kültürel, ekonomi alanlarında reform niteliğinde birçok yenilik yapmıştır. Devlet memurlarına setre, pantolon, ceket ve fes giyme zorunluluğu getirilmesi bu yeniliklerden biridir.

II. Mahmut "Adli" mahlasıyla şiirler yazmıştır.

(Cevap A)

9. Osmanlı Devleti'nde Tanzimat Dönemi'ne kadar Şer'i mahkemeler, Cemaat mahkemeleri ve Konsolosluk mahkemeleri görev yapmıştır. Bu mahkemeler Tanzimat Dönemi'nde görevlerine devam etmekle birlikte Nizamiye mahkemeleri ve ticaret mahkemeleri de Osmanlı hukuk sistemine dâhil olmuştur.

(Cevap D)

10. Soruda verilen A, B, C, D seçenekleri Meşrutiyet Dönemi'nde gerçekleşen gelişmelerdir. Ancak Osmanlı Devleti'nde çok partili siyasal hayata geçilmesi 1908'de ilan edilen II. Meşrutiyetle gerçekleşmiştir.

I. Meşrutiyet, Avrupalı Devletlerin İstanbul'da Balkan sorununu görüşmek için bir araya geldiği Tersane Konferansının yapıldığı gün ilan edilmiştir.

(Cevap E)

11. Mızıkacı Hümayun...

(Cevap C)

12. İngiltere ve Fransa, Berlin Antlaşması'ndan sonra Osmanlı toprak bütünlüğünü koruma politikasını terk ederek, kendi çıkarları doğrultusunda Osmanlı topraklarını işgal etmeye başlamışlardır. Bu durum da Osmanlı Devleti Almanya'ya yaklaşarak denge politikasını Almanya ile sürdürmüş ve onun yanında I. Dünya Savaşı'na katılmıştır.

(Cevap D)

13. Padişah II. Mahmut'un (1808-1839) yaptığı yeniliklerin en önemlisi, Osmanlı Devleti'nde değişim ve gelişmenin en büyük engelleyicisi durumuna gelen Yeniçeri Ocağı'nın kaldırılmasıdır (1826 Vaka-ı Hayriye). II. Mahmut bu ocağın kaldırılmasıyla doğan askerî boşluğu, Avrupa tarzında disiplinli, düzenli bir ordu olan "Asakir-i Mansure-i Muhammediye" ordusuyla doldurmuştur.

(Cevap E)

14. Osmanlı Devleti olası bir Rus saldırısına karşı kendisini koruması amacıyla 1878 yılında Kıbrıs Adası'nın yönetimini İngiltere'ye bırakmıştır. Adanın yönetimini üstlenen İngiltere burayı askeri bir üs haline getirmiştir. I. Dünya Savaşı sırasında ise adayı kendisine kattığını ilan etmiştir.

(Cevap B)

15. II. Meşrutiyet Dönemi'nde Mecliste liberal fikirleri ile tanınan Lütfi Fikri Bey, 50.000 erkek nüfusun 1 mebus seçebileceğine dair Anayasa'nın 65. maddesindeki "erkek" kelimesinin kaldırılmak suretiyle kadınlara da seçmen olma hakkının tanınması teklifinde bulunmuştur. Fakat bu teklife azınlık mebuslarından Kozmide Efendi itiraz etmiştir.

(Cevap A)

16. A, B, C, D seçenekleri Kanunuesasi'nin ilanıyla meydana gelen gelişmelerdir. Fakat Kanunuesasi ile devletin teokratik yapısının sona erdiği söylenemez. Aksine Kanunuesasi'de devletin dini İslam'dır ibaresi yer almıştır.

Osmanlı Devleti'nin dilinin Türkçe, başkentinin İstanbul olduğu ilk kez Kanunuesasi'de belirtilmiştir.

(Cevap E)

1. 1789 Fransız İhtilali sonrası yayılan "Milliyetçilik" düşüncesi, tüm dünyada "Millet" kavramının öne çıkmasına sebep olmuştur. Osmanlı Devleti, bünyesinde bulunan farklı milletlerin kendisinden kopmasını engellemek amacıyla Müslim ve gayrimüslim ayrımını bir yana bırakarak tüm bu bilinçle vatandaşlarını eşit görmeye başlamış herkesin temel haklarını güvenceye almıştır. Bu düşünce ilk kez 1839-1876 yıllarını kapsayan (XIX. yüzyıl) Tanzimat Dönemi'nde kendini göstermiştir. Bu dönemde klasik mahkemelerle Avrupa tarzı modern mahkemeler işlevlerini birlikte sürdürmüşlerdir.

(Cevap D)

2. 1881 yılında Fransa'nın Tunus'u işgali İstanbul tarafından tepkiyle karşılanırken Kuzey Afrika Müslümanlarının II. Abdülhamit'e daha fazla sempati duymasına sebep olmuştur. II. Abdülhamit yaptığı girişimlerle Avrupa devletleri nezdinde Fransa'ya karşı muhalefet oluşturmaya çalışırken, ülke içinde de direnişi desteklemeye devam etmiştir. Kuzey Afrika'daki bu işgalleri engellemek amacıyla İstanbul'da Vakıf ve Arapça el Cevaiib gazeteleri çıkarılmaya başlanmıştır. Bu gazetelerde sık sık "Sultan, İslam'ı müdafaa etmek için kanının son damlasına kadar ve hazinesinin son kuruşuna kadar harcamaya hazırdır." Sözü tekrarlanmıştır.

(Cevap B)

3. Osmanlı Devleti'ndeki köklü kurumların kaldırılması (Divan, yeniçeri, tımar gibi) çoğunlukla II. Mahmut dönemine denk gelir. 1808-1839 yılları arasında bu dönemde hemen hemen her alanda ve Avrupa örnek alınarak ıslahatlar yapılmıştır. Divanın kaldırılması ve sadrazamlık makamının başvekalet olarak değiştirilmesi bu ıslahatlardan bazılarıdır.

II. Mahmud, Osman Gazi ve Sultan İbrahim'den sonra Osmanlı hanedanının üçüncü soy atasıdır.

(Cevap E)

4. Osmanlı Devleti'nde padişahın mutlak olan yetkilerinin kısıtlanması ilk kez XIX. yüzyıl başlarında Sened-i İttifak'la olmuştur. İlan edilen 1839 Tanzimat Fermanı, 1856 Islahat Fermanı ve 1876 Kanun-i Esasi ile de padişahın yetkileri sınırlandırılmıştır. Fatih Kanunnamesi ise, Osmanlı Devleti'nin yükselme döneminde Fatih Sultan Mehmet tarafından konulan kamu ve özel hukuka ait yasaları içerir. Padişahın mutlak otoritesini güçlendiren bir kanundur.

(Cevap C)

5. II. Mahmut'un kişinin malına el konulması geleneğini kaldırması müsadere usulüne son verildiğini göstermektedir. Osmanlı Devleti'nde gerekli görüldüğü hallerde kişinin mal varlığına devletçe el konulması uygulamasına müsadere usulü denilmektedir. Özel mülkiyetin oluşumuna engel teşkil eden bu uygulama II. Mahmut Dönemi'nde kısmen Tanzimat Dönemi'nde de tamamen kaldırılmıştır. II. Mahmut bu usulü kaldırarak özel mülkiyete geçişin ilk büyük adımını atmıştır. Tanzimat Döneminde ise özel mülkiyet hakkı getirilmiştir.

(Cevap A)

6. A, B, C ve E seçeneklerinde yer alan ifadeler 1856'da ilan edilen Islahat Fermanı'nda yer almıştır. Fakat D seçeneğinde yer alan iltizam sisteminin uygulamaya konulması gibi bir ifade Islahat Fermanı içerisinde yoktur. Aksine iltizam sisteminin kaldırılması yönünde bir ifade vardır.

Islahat Fermanı, dönemin önde gelen devlet adamlarından Sadrazam Mehmet Emin Ali Paşa tarafından hazırlanmıştır.

(Cevap D)

7. Osmanlı Devleti 1854'te henüz Kırım Savaşı sürerken Londra ve Paris'teki iki banka grubuyla bir sözleşme yaparak üç milyon sterlin borç almıştır. Devlet bu borca karşılık Mısır'dan alınan vergi gelirlerini teminat göstermiştir. Ancak alınan para savaş masraflarını karşılamadığı için sonraki sene yeni bir borçlanmaya gidilmiştir. Bu borçlanmaya karşılık da İzmir ve Suriye gümrüklerinin gelirleri ile Mısır vergisinin ilk borçlanmadan artı kalan kısmı gösterilmiştir.

(Cevap E)

8. Kapitülasyonlar aracılığıyla Avrupalılara sağlanan düşük gümrük ayrıcalıkları ve bazı vergi muafiyetleri, Avrupa mallarının Osmanlı pazarlarını istila etmesine sebep olmuştur. Halkın, Avrupa mallarına yönelmesi, yerli sanayinin çökmesi dolayısıyla birçok insanın işsiz kalması sonucunu doğurmuştur. Yerli sanayisi gelişemeyen Osmanlı Devleti de, Avrupa'ya ham madde satan ve işlenmiş olarak geri alan bir ülke hâline dönüşmüştür.

(Cevap C)

9. Sened-i İttifak, vergi vermek ve asker göndermek konusunda sorun çıkaran, âyanların devlete bağımlılığını sağlamak için II. Mahmut ile âyanlar arasında imzalanmıştır. Bu sözleşme ile âyanlar padişaha bağlı kalacakları ve devletin emirlerine uyacakları konusunda söz vermişlerdir.

Sened-i İttifak'ın imzalanmasında dönemin sadrazamı, Alemdar Mustafa Paşa büyük rol oynamıştır.

(Cevap B)

10. Osmanlı Devleti ilk kez Kırım Savaşı esnasında (1853-56) İngiltere ve Fransa'dan borç almıştır. Ancak 1875 yılına gelindiğinde Osmanlı, dış borçların ancak yarısını ödeyebileceğini ilan etmiştir. Bu olayla harekete geçen Avrupalı devletler, 1881 yılında "Muharrem kararnamesi" isimli bir anlaşma yaparak faizlerde indirimler yapıp borçların ödenmesini belli bir takvime bağlamışlar ve "Düyun-ı Umumiye İdaresi" adında bir kurum oluşturmuşlardır. Bu kurul aracılığıyla Avrupalı devletler Osmanlı Devleti'nin gelir kaynaklarına el koymuş ve alacaklarını bizzat tahsil etmeye başlamışlardır.

(Cevap D)

11. XIX. yüzyıl başlarında Avrupa devletleri, Rusya'nın boğazlardan sıcak denizlere inmesini engellemek amacıyla Osmanlı Devleti'nin toprak bütünlüğünü savunmuşlardı ancak Osmanlı Devleti'nin giderek zayıflaması ve dağılacağına kesinleşmesi üzerine Avrupalı devletler, Osmanlı'nın toprak bütünlüğünü korumanın gereksiz bir çaba olduğuna kanaat getirmiş ve topraklarını paylaşma planlarına yönelmişlerdir.

(Cevap A)

12. Vatan ve Hürriyet Cemiyeti, Mustafa Kemal'in 1906'da Şam'da kurduğu bir cemiyettir. İttihat ve Terakki Cemiyeti'nin kuruluşu I. Meşrutiyet sonrasıdır. Dolayısıyla I. ve II. öncüllerde yer alan cemiyetlerin I. Meşrutiyet'in ilanında etkileri yoktur. Genç Osmanlılar ise Abdülaziz'in tahttan indirilmesinde 1876'da I. Meşrutiyet'in ilan edilmesinde etkili olmuştur.

(Cevap C)

13. Fransız İhtilali'nin yaydığı milliyetçilik düşüncesi, Osmanlı bünyesindeki azınlıkların ayrılıkçı taleplerle isyan etmelerine sebep olmuştur. Kapitülasyonlar aracılığıyla Osmanlı Devleti'nde nüfuz elde eden Avrupalılar da sık sık azınlık haklarını bahane ederek Osmanlı'nın iç işlerine karışmışlardır. Osmanlı Devleti bu durumu önlemek için 1876'da Kanunuesasi'yi ilan etmiş ve mecliste Hristiyan halkın temsil edilmesini sağlamıştır.

Kanunuesasi'de seçme yaşı 25, seçilme yaşı 30 olarak belirlenmiştir.

(Cevap B)

14. II. Abdülhamit Dönemi'nde 30 bin km'den fazla telgraf hattı çekilmiştir. İslamcı dayanışma fikirleri, projeler ve haberler telgraf sayesinde hızlı bir şekilde takip edilmeye başlandığı için paralel bir şekilde İslamcılık politikası da giderek güç kazanmaya ve kabul görmeye başlamıştır. Telgraf devrimi bütün dünya için, ama özellikle de İslam dünyası için bu sebeple çok önemli olmuştur. Sömürge halindeki veya bağımsız Müslümanlar dünyanın neresinde olurlarsa olsunlar telgraf sayesinde haberleşerek birbirlerinden haberdar olmuşlardır. Tüm bu gelişmelere bakıldığında İslamcılık politikasına en fazla güç kazandıran araç telgraf olmuştur.

(Cevap E)

15. 1856'da ilan edilen Islahat Fermanı, Osmanlı Devleti içerisinde bazı tepkilere yol açmıştır. Islahat Fermanı'na bir tepki de 1859 yılı içinde İstanbul'da ortaya çıkmıştır. Tarihe "Kuleli Vakası" diye geçen olayın başlangıcını teşkil eden "Müdafaa-i Şeriat" cemiyeti, Sultan Abdülmecit'in tahttan indirilerek eski düzenin yeniden kurulmasını amaçlamaktaydı. Cemiyet üyeleri harekete geçmeden ihbar üzerine yakalanmış ve yargılanmak için Kuleli Askeri Lisesi'ne götürülmüştür. Yargılama sonucunda bazı üyeleri idam cezasına çarptırılmışsa da Sultan Abdülmecit tarafından cezaları ömür boyu hapse çevrilmiştir.

(Cevap C)

16. Tanzimat Dönemi 1839-1876 yılları arasında kapsamaktadır. Bu dönemde kurulan meclisler arasında; Meclis-i Ali Tanzimat, Meclis-i Ahkâm-ı Adliye, Şuray-ı Devlet, Muhassıllık Meclisleri yer almıştır. Dar-ı Şuray-ı Bahriye ise 26.07.1877 tarihinde yayınlanan bir irade ile kurulmuştur. Bu meclis ya da daire Bahriyeye ait her türlü teşkilat ve donanma sorunlarının görüşüldüğü nezaretin en üst kuruluydu.

(Cevap C)

1. I. Süleyman (1520-1566), Fatih Sultan Mehmet tarafından hazırlanan "Kanunname-i Ali Osman" adını taşıyan ve I. Beyazıt ile Yavuz Sultan Selim zamanında geliştirilen kanunnameleri, en mükemmel şekline dönüştüren padişah'tır. Bu nedenle "Kanuni" unvanıyla anılır.

(Cevap B)

2. **Nişancı:** Devletin resmî evraklarını düzenler, ferman ve beratları padişahın tuğrasını çeker, ayrıca fethedilen toprakların kaydını ve dağıtımını yapardı.

**Defterdar:** Ülkenin mali işleriyle ilgilenir. Devletin gelir ve giderlerini denetlerdi.

**Kazasker:** Adalet, eğitim işleriyle ilgilenir, divana gelen büyük davalara bakardı.

**Beylerbeyi:** Eyaletlerin yönetiminden sorumlu, taşınan birinci derece yöneticisiydi.

**Sancakbeyi:** Sancakların (il) yönetiminden sorumlu bugünkü "Vali" konumunda bir yöneticiydi.

(Cevap B)

3. Osmanlı Devleti'nde hukuk sistemi şer'i ve örfi olmak üzere ikiye ayrılıyordu. Şer'i hukukun temeli Kur'an ve sünnete dayanıyordu. Şer'i hukukun en üst yetkilisi ise Şeyhülislam'dı. Örfi hukukun temeli ise şer'i hukuka ve törelere ters düşmemek kaydıyla padişah tarafından konulan kanunlardı.

(Cevap A)

4. Sadrazam, padişahın mutlak vekili olup onun mühürünü taşırdı. Bugünkü "başbakanlık" makamına benzeyen göreviyle padişah'tan sonra devletin işleyişinden sorumlu ikinci kişiydi. Sadrazam, büyük devlet memurlarının atama ve azil işlemlerini yapar, padişah gitmediği zamanlarda "Serdâr-ı Ekrem" (başkomutan) unvanıyla orduya komuta ederdi. Osmanlı Devleti'nde fetva verme yetkisi Şeyhülislama, bütçe yapma yetkisi ise defterdarlara aittir.

(Cevap D)

5. Osmanlı Devleti'nde, İstanbul'da bulunan kapıkulu askerlerine hazine, üç ayda bir ulufe adlı bir maaş, ayrıca taht değişikliklerinde bir defaya mahsus olmak üzere cülûs bahşişi ödenirdi. Savaş ve bayındırlık (yol ve köprü gibi) harcamaları da hazine, fakat Tımarlı Sipahiler, hizmet karşılığı olarak devletten arazi işletme hakkını almış kişilerdi. Bu nedenle bu kişilere hazine, ödeme yapılmazdı.

(Cevap B)

6. Osmanlı Devleti'nin en fazla ürün verdiği ve kuruluş döneminden itibaren geçerli olan sanat dalı mimaridir. Sadece Anadolu'da değil, Balkanlar, Orta Doğu, Kuzey Afrika'da da Osmanlı Devleti'nden kalma, dinî ve sivil mimarinin birçok örneği vardır.

(Cevap C)

7. Osmanlı Devleti'nde memur ve askerlere hizmet karşılığı olarak verilen arazilere dirlik denirdi. Mülkiyeti devlete kullanma hakkı dirlik sahiplerine ait olan bu toprakların dağıtımında kişilerin rütbe ve dereceleri temel alınır. Dirlik toprakları gelirlerine göre has, zeamet, tımar olmak üzere üçe ayrılırdı.

(Cevap D)

8. Osmanlı Devleti'nin sınırları genişledikçe yönetim güçlükleri yaşanmaya başlamıştır. Bu sebeple ilk kez I. Murad döneminde beylerbeylik kurularak ülke yönetim birimlerine ayrılmıştır. Bu sistemle eyaletler, sancaklara, sancaklar kazalara, kazalar köylere ayrılmıştır. Böylece devlet otoritesi en küçük birimlere kadar nüfuz etmiştir.

İlk kurulan beylerbeylik Rumeli Beylerbeyliği'dir. Daha sonra Anadolu Beylerbeyliği kurulmuştur.

(Cevap A)

9. Osmanlı Devleti'nin bir "Avrupa Devleti sayılması" XIX. yüzyılda Kırım Savaşı (1853-56) sonunda imzalanan Paris Antlaşması ile olmuştur. Bu antlaşma ile Osmanlı Devleti'nin toprak bütünlüğünü korumak Avrupa Devletlerinin garantisine alınmıştır. Bu durum Osmanlı Devleti'nin topraklarını tek başına koruyamadığını göstermiştir.

(Cevap B)

10. Voynuklar, ordunun atlarına bakan ve eğiten, ot biçen hristiyan kökenli askerlerdir. Mortulozlar, sarp geçitlerde güvenliği sağlamakla görevli maaşlı, Hristiyan askerlerdir. Cerahorlar ordunun geçeceği yerlerde yol açıp siper kazan Hristiyan askerlerdir. Buna göre seçeneklerde verilen eyalet askerlerinin hepsi de Hristiyan kökenlidir.

(Cevap E)

11. Osmanlı toprakları, şahıslara ait olan mülki topraklar ve devlete ait olan miri toprak olmak üzere ikiye ayrılırdı. Mülki toprağa sahip olanlar, toprağın her türlü tasarrufuna sahipti, yani toprağını satabilir, miras bırakabilir, vakfedebilir ya da bağışlayabilirdi. Fakat miri toprakların sahibi devletti, halk sadece kullanma hakkına sahipti. Bu nedenle devlet, kurallara uygun davranılmadığında bu toprakların işletilme hakkını, bir kişiden alıp başka bir kişiye devredebilirdi. Çiftçiyeye tohum, hayvan ve para yardımı yapılması üretimin artırılması için yapılan bir uygulamadır.

(Cevap E)

12. Osmanlı Devleti'nde miri yani mülkiyeti devlete ait olan araziler alınıp satılamaz, miras bırakılamaz, kiraya verilemez ve devredilemezdi. Miri araziler kendi içinde on bölüme ayrılmaktaydı. Bunlar: Dirlik, Paşmaklık, Mukataa, Ocaklık, Yurtluk, Vakıf, Arpalık, Malikâne, Metruk ve Mevat arazilerdi. Tarıma elverişsiz, bataklık, çöl, kayalık gibi verimsiz topraklar ise Miri arazinin mevat isimli bölümünü oluşturmaktaydı.

(Cevap C)

13. İstanbul'da ilk medrese Fatih Sultan Mehmet Han tarafından kurulan Sahn-ı Seman Medresesi'dir. Bu medresede dinî ve pozitif bilimler ayrı anda okutulmuştur. Diğer bir medrese ise Kanuni Sultan Süleyman Dönemi'nde İstanbul'da açılan Süleymaniye Medresesi'dir.

(Cevap C)

14. **Fetva**, Belli bir konunun şeriata uygunluğu hususunda şeyhülislam veya müftüler tarafından yapılan açıklamalardır. **Tuğ**, Devlet büyüklerinin mertebelerine göre konumlarını belirtmek için çadırların tepesine dikilen at kılıyla süslenmiş mızraktır. **Ferman**, Uyulması gereken hükümler hakkında padişah tarafından verilen yazılı emirlerdir. **Tuğra**, Padişahın ismi ve lakabı bulunan özel imzasıdır. **Saliyane (yıllık)**, Tımar sisteminin uygulanmadığı, merkezden uzak eyaletlerin vergi toplama işinin iltizam usulüyle yıllık olarak toplanmasıdır.

(Cevap D)

15. Tımar Sistemi, asker ve memurlara maaş yerine toprak gelirinin verilmesidir. Tımar sisteminin faydaları:

- Güvenliğin sağlanması,
- Üretimin sürekli hâle getirilmesi,
- Vergilerin toplanması
- Asker yetiştirilmesidir.

(Cevap C)

16. Acemi oğlanları yedi sekiz yıl kadar bu ocakta eğitildikten sonra yeniçeri ocağına veya diğer kapıkulu ocaklarına dağıtılırdı. Buna bedergah veya kapiya çıkma denirdi. Bu çıkımlar ölen veya emekli olan yeniçerilerin boşluklarını doldurmak için yapılırdı.

(Cevap B)

www.akademidenizi.com.tr

AKADEMİ DENİZİ YAYINCILIK

1. Osmanlı Devleti'nde topraklar mülki (kişiyeye ait) ve miri (devlete ait) olmak üzere ikiye ayrılırdı. (gayrimüslimlere ait) Haraci ve öşri (Müslümanlara ait) topraklar olmak üzere ikiye ayrılan mülki toprakları alınıp satılabilir, miras bırakılabilirdi. Miri toprakların ise mülkiyeti devlete ait olup yalnızca kullanma hakkı köylüye bırakılmıştı. "Saban giren yer mülk olmaz." sözüyle, işlenen toprağın mülkiyetinin şahsa ait olamayacağını vurgulanmıştır.

(Cevap C)

2. Osmanlı Devleti'nin her alanda zirveyi yaşadığı XV ve XVI. yüzyıllarda pek çok tarihçi yetişmiştir. Bu dönemde yetişen Osmanlı tarihçileri arasında Amasyalı Şükru'llah, Enveri, Neşri, Selaniki, Tursun Bey, Kemal Paşazade, Aşık paşazade, Hoca Sadeddin, Enveri, Tursun Bey ilk akla gelen isimlerdir. Nesimi aynı dönemde yetişmiş divan şairidir.

(Cevap D)

3. Dirlik, mülkiyeti devlete ait olup gelirleri devlet memurlarına ve askerlere maaş karşılığı verilen topraklardır. Dirlik sahipleri vergileri toplar, bir bölümünü kendi ihtiyaçları için kullanır, kalan kısmıyla da atlı asker (cebelü) yetiştirirlerdi. Böylece Osmanlı Devleti, hazineden para çıkmadan devlet görevlilerinin maaşından öder ve büyük bir askerî güce sahip olurdu. Kapı kulu askerleri ise devletin merkezi olan İstanbul'da bulunur ve hazineden üç ayda bir ulufe adı verilen bir maaş alırlardı.

(Cevap D)

4. Seyahatname adlı eseriyle tanınan XVII. yüzyıl sosyal hayatına ilişkin bilgiler veren kişi Evliya Çelebi'dir. Koçi Bey, Koçi Bey Risalesi ile Kâtip Çelebi Fezleke, Cihannüma, Mizanül-hak ve Keşfü'z-Zunûn adlı eserleri ile tanınır. Lâgari Hasan Çelebi ve Hezarfen Ahmet Çelebi uçuş denemeleri ile ünlüdür.

(Cevap C)

5. Tezhip el yazması kitapları süsleme sanatıdır. XV ve XVI. yüzyılda kitaplara ve güzel sanatlara olan ilginin artmasıyla tezhip sanatı da hızla gelişmiştir. Hatta Topkapı Sarayı'nda tezhip ile uğraşanlar için bir atölye açılmıştır. XVI. yüzyıla damgasını vuran en önemli tezhip sanatçısı Kara Mehmed'tir.

(Cevap C)

6. İспенç, Gayri Müslim çiftçilerden alınan toprak vergisidir. Mücerred, bekâr çiftçilerden alınan vergidir. Arusane, evlilik esnasında kız tarafının tımar sahibine ödediği vergidir. Amediye, dış ülkelerden gelen mallardan alınan gümrük vergisidir. Bad-ı heva ise bir kişinin malına mülküne zarar verenlerden alınan tazminat vergisidir.

(Cevap E)

7. Ahi Teşkilatı temeli fütüvvet anlayışına dayalı olan esnaf örgütlenmesidir. Bu kurumun eğitim-öğretim faaliyetlerini yürüttüğü söylenemez. Sadece mesleki anlamda usta-çırak ilişkisini sağlar. Türk-İslam devletlerinde ve Osmanlı'da eğitim-öğretim faaliyetleri masrafı vakıflarca karşılanan medreselerde yürütülürdü.

(Cevap C)

8. Kapıkulu ordusu I. Murat tarafından kurulan, kaynağı devşirme sistemi olan ordudur. Kapıkulu Ocağı, Kapıkulu piyadeleri ve Kapıkulu süvarileri olarak ikiye ayrılır. Kapıkulu piyadeleri arasında Yeniçeriler, Cebeciler, Lağımçılar, Top arabacıları, Humbaracılar, Bostancılar, Sakalar yer alır. Kapıkulu süvarileri arasında sağ ve sol ulufeciler, sağ ve sol garipler, sipahiler ve silahtarlar yer alır. Müsellemeler ise Orhan Bey döneminde kurulan ordunun atlı kısmını oluşturan birlik olup Kapıkulu kısmında değildir.

(Cevap E)

www.akademidenizi.com.tr

AKADEMİ DENİZİ YAYINCILIK

9. Şeriye sicilleri (I) Osmanlı mahkemelerinde verilen kararların kayıtlarıdır. Mühimme defterleri (II) divan kararlarının yazıldığı defterdir. Tahrir defterleri (III) tapu kayıtlarının tutulduğu defterlerdir.

(Cevap B)

10. Kadılar şer'i hukukun kazalardaki önde gelen temsilcilerindedir. Kadıların temel görevleri evlenme, boşanma, miras, ticaret gibi konularda davalara bakmak halk arasındaki anlaşmazlıkları çözmektir. Bunun dışında belediye, noterlik, vakıf denetimi, devletle halk arasındaki iletişimi sağlama gibi görevleri vardı. Kadılar devletten maaş almaz davalardan aldıkları harçlarla geçinirlerdi.

(Cevap D)

11. Osmanlı Devleti'nde İstanbul'un belediye işlerine bakan kişiye şehremini (A) adı verilirdi. Kadı (B) hukuki işlerden ve denetimden sorumludur. Yeniçeri ağası (C) İstanbul'un güvenliğinden sorumludur. Sancak beyi (D) taşrada sancakların yönetiminden sorumludur. Subaşı (E) taşrada güvenliği sağlamaktan sorumludur.

(Cevap A)

12. Osmanlı Devleti'nde orduya barut, fişek, mermi, bomba, top gibi silahları yapan görevlilere "humbaracı" denmekteydi. Kapı kulu piyadeleri arasında yer alan humbaracılar, devşirme kökenli kimselerdi.

(Cevap E)

13. Soruda verilenlerden Ali Kuşçu Fatih döneminde olup Osmanlıda matematiğin kurucusu olarak bilinir.

Piri Reis Kanuni Dönemi'nde olup coğrafya alanında hizmet vermiştir. Molla Fenari mantıkta, Kadızade Rumi ise matematik alanında tanınmıştır.

Takiyüddin Mehmet, Padişah III. Murat Dönemi'nde Osmanlı'nın ilk rasathanesini kurmuştur.

(Cevap C)

14. Sadaret Kaymakamı (A) veziriazama vekalet eden kişidir. Dersaadet (B) İstanbul'a verilen isimlerden biridir. Serdar-ı Ekrem (C) sadrazamın ordunun başında sefere çıktığında kullandığı sıfattır. Yeniçeri Ağası (D) İstanbul'un güvenliğinden sorumludur. Muhtesip (E) çarşı, pazar ve ticaret işlerinden sorumludur.

(Cevap A)

15. Yurtluk arazi (B) sınır boylarında güvenliği sağlayanlara verilen arazidir. Ocaklık arazi (C) kale muhafızı ve tersane giderlerine ayrılan arazidir. Mülk arazi (D) şahıslara ait arazidir. Dirlik arazi (E) gelirleri görevlilere maaş karşılığı verilen arazidir. Geliri doğrudan hazineye ait olan araziye mukataa arazi (A) denir.

(Cevap A)

16. Osmanlı Devleti'nin toplu olarak eğlendiği en önemli mekanlar mesire yerleridir. Bunlardan başka velayetihümayun denen padişah çocuklarının doğumları, evlilikleri, cülüs törenleri, bedi besmele denen şehzadelerin ilk derse başlamaları, kazanılan askeri zaferler (fetih şadumanlığı), esnaf bayramları, sünnet törenleri halkın eğlenmesi için birer fırsattı.

(Cevap C)

www.akademidenizi.com.tr

AKADEMİ DENİZİ YAYINCILIK



1. Osmanlı Devleti çatısı altındaki milletlerin dinî, mezhep ya da inançlarına müdahale etmemiştir. Bu durum; toplumu oluşturan grupların benliklerini korumasına imkan vermiştir.

(Cevap A)

2. Osmanlı Devleti'ne sırasıyla şu şehirler başkentlik yapmıştır:

- Osman Bey zamanında Söğüt ve Domaniç
- Orhan Bey zamanında İznik ve Bursa
- I. Murat zamanında Edirne
- Fatih Sultan Mehmet zamanında İstanbul

Konya ise Anadolu Selçuklu ve Karamanoğullarına başkentlik yapmış bir şehirdir.

(Cevap B)

3. **Fatih Kanunnamesi (Kanunname-i Ali Osman)**, Fatih Sultan Mehmet tarafından oluşturulan kamu ve özel hukuka ait kanunlardır. Şehzadelerin, sancağa çıkma usulünün kaldırılması XVII. yüzyılda, Padişah **I. Ahmet** zamanında gerçekleşmiştir. Dolayısıyla bu hüküm Fatih Kanunnamesi'nde yer almamıştır.

(Cevap B)

4. Bedesten, kıymetli kumaşların, mücevherlerin ve buna benzer eşyanın satımına mahsus üstü kapalı çarşının adıdır. İlk örneklerine XIII. yüzyılda Anadolu'da rastlanan bedestenler eşit büyüklükte kubbelerle örtülüdür. İktisadi bir kuruluş olan bedestenler dönemin banka ve borsası gibi özelliklere sahiptir.

(Cevap A)

5. Osmanlı Devleti'nin Akdeniz'de güçlenmesinden rahatsız olan Avrupalı devletler, Osmanlı'yı Akdeniz'den atmak amacıyla 1538'de güçlü bir Haçlı donanması oluşturmuşlardır. Oluşturulan bu Haçlı donanmasıyla, Barbaros Hayrettin Paşa komutasındaki Osmanlı donanması, 27 Eylül 1538'de büyük bir deniz savaşına girişmiştir. Osmanlı donanmasının kesin galibiyetiyle sonuçlanan Preveze Deniz Savaşı, Akdeniz'in tümüyle Osmanlı egemenliğine girmesine vesile olmuştur. Preveze Deniz Savaşının yapıldığı gün olan 27 Eylül günümüzde "Donanma Günü" olarak kutlanmaktadır.

(Cevap C)

6. Sınır boylarındaki Türklerden oluşan, atlı kuvvetler olan akıncılar düşman ülkelerine akınlar düzenlemek, orduya keşif hizmetinde bulunmak, ordunun güvenle ilerlemesini sağlamak gibi görevler üstlenmişlerdir.

(Cevap B)

7. Cülüs bahşisi, Osmanlı padişahlarının tahta çıktıkları sırada yeniçerilere dağıttıkları hediye niteliğindeki paradır. Osmanlı tarihinde ilk cülüs bahşisi I. Bayezid tarafından dağıtılmıştır. III. Selim döneminde savaş sebebiyle cülüs dağıtılmamıştır.

Cülüs bahşisi sebebiyle isyana ilk teşebbüs II. Selim'in tahta çıkması sırasında olmuştur.

(Cevap D)

8. XVIII. yüzyıla kadar tımar dışında kalan toprakların gelirleri açık artırma yoluyla mültezimlere kiralanmıştı. Bu yüzyıldan itibaren iltizam uygulamasından vazgeçilerek vergi kaynaklarının yaşam boyu kiralandığı malikane sistemine geçilmiştir. Malikane sistemiyle mukataa topraklar muaccelle denem satış bedeli karşılığında ömür boyu kiralanmıştır.

Mukataa toprakların, üstün hizmet gösteren memurlara miras yoluyla çocuklarına geçecek şekilde verildiği de olmuştur.

(Cevap B)

9. Tımar sisteminin uygulanmadığı ve merkezden uzak eyaletlere saliyaneli eyaletler denirdi. Bu eyaletlerde tımar sistemi uygulanmazdı. Bu eyaletlerde toplanan vergiye "saliyane" adı verilir. Bu eyaletlerin vergisi iltizam usulü ile toplanırdı.

(Cevap A)

10. Osmanlı Devleti'nde bazı eyaletlerin vergilerinin açık artırma yoluyla belirli bir bedel karşılığı peşin olarak mültezim adı verilen kişilere bırakılmasına iltizam denir. Mültezimler, devlete peşin ödedikleri paranın karşılığını vergi yükümlüsü olan kişilerden tahsil ederlerdi. İltizam sistemi ile devletin nakit sıkıntısı giderilmiştir.

(Cevap A)

11. Sadrazam, vezirler, beylerbeyi ve sancak beyleri seyfiye sınıfına mensuptur. Ayrıca subaşilar ve kale koruyucuları da bu gruba girer. Kadılar ve müderrisler ilmiye meslek grubu içerisinde yer alırlar. Nişancı ve defterdar ise kalemiye sınıfı içerisinde yer alırlar.

(Cevap C)

12. Paşmaklık geliri padişahların eşleri ve kızlarına bırakılan topraklardır. Malikâne, yaptığı çalışmalarla devlete yararlı olan kişilere verilen topraklardır.

Mukataa, geliri doğrudan hazineye aktarılan topraklardır. Yurtluk, geliri sınır boylarındaki askerî yöneticilere bırakılan topraklardır. Avarız ise savaş, sel ve yangın gibi olağanüstü durumlarda alınan bir vergi çeşididir.

(Cevap A)

13. Osmanlı Devleti'nde miras, ticaret ve boşanma gibi davalara kadı bakardı. Sadrazam, padişahın sonra gelen en yetkili kişidir. Şeyhülislam, divanda alınan kararların İslam dinine uygun olup olmadığı konusunda fetva verirdi. Reisülküttap, XVII. yüzyıldan sonra devletin dış işlerinden sorumlu kişidir. Nişancı, Divan'dan çıkan belgelere, padişah adına yazılacak fermanlara, beratlarla ve nemelelere hükümdarın imzası olan tuğrayı çekerdi.

(Cevap C)

14. Sınırların genişlemesi, devletin hem gelirlerini hem de giderlerini artırmıştır. Çünkü sınırlar genişleyince buraların elde tutulması için asker ve yönetici ihtiyacı doğmuştur. Bu yöneticilerin ve askerlerin ayrıca bölgeye yapılacak yatırımların masrafları devlet için bir gider oluşturmaktadır. Sınırlar genişleyince buradaki halktan vergiler alınacaktır. Bu da devletin geliri oluşturur. II ve III. öncüllerde ise sadece gider vardır.

(Cevap A)

15. Esnaf denetiminin yapılması, çarşı pazarın düzenlenmesi ve belirlenmiş fiyatlara esnafın uyup uymadığının kontrol edilmesi muhtesiplerin göreviydi. Yani esnafı, mültezimler aracılığıyla nişancının denetlemesi söz konusu değildir.

(Cevap D)

16. XIX. yüzyıla kadar Osmanlı devlet nişanı olarak padişah tuğralarını kullanmıştır. XIX. yüzyılda Avrupa'dan etkilenecek hazırlanan Osmanlı armasında padişah tuğrası, güneş motifi, Kur'an-ı Kerim, terazi, Osmanlı sancağı, sorguçlu serpuş, kırmızı ve yeşil bayrak gibi öğeler bulunmaktadır, ancak kartal simgesi yoktur.

Kartal simgesi, hemen hemen tüm Yakındoğu'da kudret ve hakimiyeti sembolize etmiştir. Bilindiği gibi Anadolu Selçuklu devletinin simgesinde çift başlı kartaldır.

(Cevap E)

1. Osmanlı Devleti'nin I. Dünya Savaşı'nda galip geldiği tek cephe Çanakkale Cephesi'dir. İngiliz ve Fransızlar bu cepheyi açarak Rusya'ya yardım götürmeyi ve İstanbul'u alarak savaşı biran önce sonlandırmayı amaçlamıştır. Fakat Çanakkale Cephesi'nde galip gelen Osmanlı Devleti olunca İngiltere'nin Ortadoğu politikası aksamıştır.

(Cevap D)

2. Üçlü İtilaf'ın ilk halkası, Fransa ile Rusya arasında kurulmuştur. Sömürgecilğe girişip donanma yapımına hız veren Almanya, 1890'da Alman-Rus Güvence Antlaşması'nı da yenilemeyince artan kaygılar içindeki Fransa, Rusya ve İngiltere'den harekete geçen ilk devlet Rusya oldu. Bu devlet içinde bulunduğu askeri ve siyasi yalnızlıktan dolayı müttefik aramakta olan Fransa'yla 1894 yılında ittifak antlaşması imzaladı. Üçlü İtilaf'ın ikinci halkası, 1904 yılında Fransa ile İngiltere arasında imzalanan antlaşmadır. Üçlü İtilaf'ın üçüncü ve son halkası ise 1907 yılında İngiltere ve Rusya arasında oluşturuldu. Böylece Üçlü İtilaf kurulmuş oldu. Dolayısıyla Üçlü İtilaf'a Rusya öncülük etmiştir.

(Cevap D)

3. 1916'da İngiltere ve Fransa arasında Sykes-Picot Antlaşması imzalanmıştı. Bu antlaşmayı öğrenen İtalya kendi haklarını artırmak istedi. Bunun üzerine İngiltere, Fransa ve İtalya arasında 19 Nisan 1917'de Saint-Jean de Maurienne Antlaşması imzalandı. Buna göre; Antalya'ya ek olarak Konya, Aydın ve İzmir'in İtalya'ya verilmesi kararlaştırılmıştır.

(Cevap B)

4. Uşi Antlaşması, XX. yüzyılının ilk sömürü savaşı Trablusgarp muharebesinden sonra yapılmıştır. Antlaşma 18 Ekim 1912'de İsviçre'de Osmanlı ve İtalya arasında imzalanmıştır.

(Cevap E)

5. İtilaf Devletleri Mondros'un 7. maddesine dayanarak Osmanlı ülkesinde işgal hareketlerini genişletmiştir. Bu işgaller sırasında Türk halkı zulümlere maruz kalmıştır. Bu durumda Türk halkının hakkını koruması gereken İstanbul Hükümeti, işgaller karşısında ses çıkarmamış tepkisiz kalmıştır. Bu tepkisizlik, Türk milletinin İstanbul Hükümeti'ne olan güvenini sarsmıştır.

(Cevap C)

6. İtilaf Devletleri I. Dünya Savaşı devam ederken kendi aralarında imzaladıkları gizli antlaşmaları Mondros Ateşkes Antlaşması'ndan sonra uygulamaya başlamışlardır. Paylaşım planında İngiltere; Urfa, Antep, Maraş, Kars, Samsun'u, Fransa Adana, Mersin, Hatay'ı, İtalya ise Muğla, Antalya ve Konya'yı işgal etmiştir. Daha sonra İngiltere Antep, Urfa ve Maraş'ı Fransa'ya devretmiştir.

(Cevap E)

7. Mondros Ateşkes Antlaşması'na göre Osmanlı Devleti'nin elindeki bütün savaş esirleri serbest bırakılacak, buna karşılık Osmanlı esirleri Anlaşma Devletlerinin denetiminde kalacaktı. Bu durum taraflar arasındaki eşitlik (I) ilkesine aykırıdır.

(Cevap A)

8. Batı'da Yunan ilerleyişini durdurmak amacıyla Edirne merkezli kurulan ilk cemiyet Trakya-Paşaeli Cemiyetidir. Bu cemiyet Osmanlı Devleti dağıldığı takdirde yeni bir devlet kurma fikrini ortaya atan ilk cemiyettir.

(Cevap B)

www.akademidenizi.com.tr

AKADEMİ DENİZİ YAYINLARI

9. Mavri Mira, Pontus Rum, Yunan ve Trakya Komitesi ve Etnik-i Eterya Rumlar tarafından kurulan zararlı cemiyetlerdendir.

Rum cemiyetlerinin en eskisi Etnik-i Eterya Cemiyeti'dir. 1814 yılında kurulmuştur.

(Cevap A)

10. "C" seçeneğinde geçen ifade, 30 Ekim 1918'de imzalanan Mondros Ateşkes Antlaşması'nın 7. maddesini oluşturmaktadır. Anlaşma Devletleri, I. Dünya Savaşı sonrası Anadolu'da yaptıkları işgal için bu maddeyi gerekçe göstermişlerdir. Nitekim Kurtuluş Savaşı da bu maddeye karşı çıkan Mustafa Kemal önderliğindeki Anadolu halkı tarafından yapılmıştır.

(Cevap C)

11. Mondros Ateşkes Antlaşması Osmanlı Devleti adına Bahriye Nazırı Rauf Orbay ile Anlaşma Devletleri adına İngiliz Amiral Caltrope ile Limni Adası'nın Mondros Limanı'nda imzalanmıştır.

(Cevap A)

12. İzmir'in işgali sırasında Yunanlılara ilk kurşunu atan Hukuk-u Beşer (İnsan hakları) gazetesinin başyazarı Hasan Tahsin'dir. Hasan Tahsin aynı zamanda Türkiye'de kadın hakları savunuculuğunu yapan ilk erkek yazardır.

Hasan Tahsin, ilköğrenimine Atatürk'ün eğitim aldığı Şemsi Efendi Okulu'nda başlamıştır.

(Cevap A)

13. I. Dünya Savaşı'ndan sonra başlayan Anadolu işgali karşısında öne sürülen en belirgin çare yolu, güçlü bir devletin himayesi altına girmektir. Osmanlı Hükümeti de dâhil olmak üzere birçok çevre, İngiltere ve ABD mandasını istiyordu. II. Meşrutiyet döneminde kurulan Hürriyet ve İtilaf Fırkası da İngiliz mandası taraftarı idi. Wilson Prensipleri Cemiyeti ABD mandasını İngiliz Muhipleri Cemiyeti ise, Sait Molla, Damat Ferit gibi üyeleri bulunan İngiliz mandası taraftarı bir cemiyetti.

(Cevap E)

14. Mondros'tan sonra Anlaşma Devletleri işgallere başlamış ve bu işgaller sırasında gerek Anlaşma Devletlerinin gerekse Ermeni ve Rumların saldırıları Türk halkını rahatsız etmiştir. Can ve mal güvenliğini tehlikede gören halk buna kendisi önlem almak istemiştir. Çünkü Mondros ile Osmanlı askerleri terhis edilmiş, İstanbul Hükümeti de sorumluluklarını yerine getiremez olmuştur. Tüm bu sebepler Anadolu'da Kuvaymilliyeh hareketini doğurmuştur.

(Cevap E)

15. Yunanistan 1829 Edirne Antlaşması  
Sırbistan 1878 Berlin Antlaşması  
Bulgaristan 1908 II. Meşrutiyet  
Arnavutluk 1913 I. Balkan Savaşı'yla Osmanlıdan ayrılmıştır.  
Hırvatistan Osmanlı toprağı değildir.

(Cevap B)

16. Mondros Ateşkes Antlaşması 25 maddeden oluşan ve Osmanlıyı ilgilendiren siyasi, ekonomik, askerî kararların yer aldığı bir ateşkestir. Bu ateşkesin en önemli siyasi maddeleri 7 ve 24. maddelerdir. Ayrıca siyasi hükümler içerisinde boğazların derhâl açılması ve haberleşme sistemlerinin İtilaf devletlerinin denetimine bırakılması vardır. Ancak boğazlardaki askerî istihkâmların Anlaşma Devletlerine bırakılması askerî hükümler arasında yer alır.

(Cevap C)

1. 1911 Kasımında İttihat ve Terakki'ye karşı kurulan cemiyet, Hürriyet ve İtilaf Partisidir. Hürriyet ve İtilaf, iktidar partisi olan İttihat ve Terakki'nin milliyetçiliğine karşı Osmanlılık, merkezîyetçiliğine karşı "Ademimerkezîyetçilik" iktidarın devletçiliğine karşı, liberalizmi benimsemiştir.

(Cevap A)

2. XX. yüzyılın daha başından itibaren sömürge savaşları kendini göstermiştir. 1871 yılında siyasi birliğini tamamlayan İtalya, hızla bu yarışın içine girmiş ve zayıf durumdaki Osmanlı Devleti'nin topraklarına göz dikmiştir. Ancak sömürgecilik konusunda sürekli birbirinin önünü kesen Avrupalı devletler İtalya'nın bu girişimine ses çıkarmamıştır. Öncülde verilen sebeplerle birlikte İngiltere'nin Almanya'ya karşı İtalya'yı yanına çekmek istemesi ve Fransa'nın Fas'ı alma konusunda İtalya'dan destek beklemesi bu sessizliğin gerekçelerini oluşturmaktadır.

(Cevap E)

3. Mustafa Kemal I. Dünya Savaşı'nda; 1915'te Çanakkale Cephesi'nde Anafartalar ve Arıburnu savaşlarını kazanmış (II). 1916'da ise Kafkas Cephesi'ne giderek Muş ve Bitlis'i Ruslardan geri almıştır (I). 1918'de ise Suriye-Filistin Cephesi'ne Yıldırım orduları grup komutanı olarak atanmıştır. Ancak Mustafa Kemal'in 1908'de ilan edilen II. Meşrutiyet'le ilgisi yoktur.

(Cevap D)

4. Avusturya-Macaristan veliahdı Ferdinand bir Sırp milliyetçisi tarafından öldürülünce Avusturya-Macaristan Sırbistan'a savaş ilan etmiş böylece I. Dünya Savaşı başlamıştır.

(Cevap B)

5. Kürt Teali Cemiyeti ile Vilayet-i Şarkiye Müdafaa-i Hukuk Cemiyeti 1919'da, Kilikyalılar Cemiyeti ise 1918 yılında İstanbul'da kurulmuştur.

(Cevap E)

6. I. Dünya Savaşı sırasında gizli antlaşmalarla Doğu Anadolu ve Boğazların Rusya'ya verilmesi kararlaştırılmıştı. Fakat 1917'de Rusya'da meydana gelen Bolşevik devrimi sonucu Rusya'da rejim değişti ve bu yeni rejim gizli antlaşmaları dünya kamuoyuna duyurdu. Sonuç olarak İtilaf Devletleri'nin galip gelmesi, Rusya'nın ise savaştan çekilmiş olması Doğu Anadolu ve Boğazlar konusunu gündeme getirdi.

(Cevap B)

7. Wilson Prensipleri Cemiyeti, 1919 yılında İstanbul'da kurulmuştur. Kurucuları arasında Halide Edip, Yunus Nadi, Celal Nuri, Refik Halid, Hüseyin Avni, Necmettin Sadık gibi isimler vardır. Doktor Esat Işık Milli Kongre cemiyetinin kurucuları arasındadır.

(Cevap C)

8. I. Dünya Savaşı devam ederken İtilaf Devletleri Osmanlı topraklarını gizli antlaşmalarla paylaşmışlardır. Bu antlaşmalardan, İstanbul (Boğazlar) Antlaşması, İngiltere, Fransa, Rusya arasında olmuş Rusya'ya boğazlar ve çevresi verilmiştir. Sykes Picot Antlaşması, İngiltere Fransa, Rusya arasında imzalanmış Rusya'ya Boğazlara ek olarak Doğu Anadolu İngilizlere Hayfa ve Akka limanlarıyla Irak bölgesi, Fransızlara da Çukurova ve Suriye çevresi verilmiştir.

(Cevap A)

www.akademidenizi.com.tr

AKADEMİ DENİZİ YAYINCILIK

9. Rusya'da Ekim 1917'de yaşanan Bolşevik İhtilalinin öncülüğünü Lenin (D seçeneği) yapmıştır. İhtilal sonrası rejim değişikliği yaşanmış Rus çarlığının yerini SSCB almıştır. SSCB sömürgeciliğe karşı olduğunu ilan ederek savaştan çekilmiştir.

Sovyetler Birliği'nin Türkiye'ye gönderdiği ilk elçi Semyon İvanoviç Aralov'dur. Lenin tarafından görevlendirilmiştir.

(Cevap D)

10. Atatürk'ün, Sofya Askerî Ataşeliği'ne atanması görevi icabıdır. Osmanlı veliahdı ile yaveri olarak Almanya'ya gitmesi yine görevi icabıdır. Yani ulusal çıkarlarla çelişen herhangi bir durum söz konusu değildir. Ama Alman generalin Türk ordularını sevk ve idare etmesine karşı çıkması ulusal düşüncelerle ilgilidir.

(Cevap A)

11. ABD güçlü bir devlettir. I. Dünya Savaşı sırasında İttifak Devletlerine silah satıyordu. Bu durum karşısında Almanya ABD gemilerini hedef aldı. Bu durum ABD'nin İttifak Devletleri karşısında savaşa girmesine neden oldu. Böyle güçlü bir devletin savaşa girmesi durumu İttifak devletleri lehine değiştirdi.

(Cevap B)

12. İtalya ile diğer İttifak Devletleri arasında yapılan gizli antlaşmalar Londra ve St. Jean de Maurienne antlaşmalarıdır. Bunlardan Londra Antlaşması'nda İtalya İttifak grubuna geçecek karşılığında Oniki Ada ve Rodos İtalya'ya verilecektir. II. öncüldeki St. Jean de Maurienne Antlaşması'nda ise Batı Anadolu bölgesi İtalya'ya verilmiştir.

(Cevap A)

13. Wilson İlkelerinin bu kararı Osmanlı ülkesindeki Türklerle bağımsızlık hakkı tanıdığı gibi, Osmanlı ülkesindeki diğer milletlere de bağımsızlık hakkı tanımaktadır. Dolayısıyla bu karar faydalı gibi gözükse ama gerçekte Osmanlı Devleti'ni parçalamayı (I) amaçlayan aleyhte bir karardır. Ancak bu kararın rejim değişikliği ya da gizli antlaşmaların açıklanması ile ilgili yoktur.

(Cevap A)

14. Mustafa Kemal Paşa 27 Ekim 1913'te Sofya'ya askerî ataşe olarak atanmıştır. Fethi Okyar'ın da elçi olarak bulunduğu Sofya, Mustafa Kemal'in parlamenter sistemi incelediği bir şehir olmuştur. Dolayısıyla I. Dünya Savaşı başladığı sırada Mustafa Kemal Sofya'da askerî ataşe olarak görev yapıyordu.

(Cevap B)

15. I. Dünya Savaşı'nda Almanya'nın Osmanlıyı kendi yanında savaşa sokma nedenleri arasında; Yeni cephe açarak savaş yükünü hafifletmek (I), Osmanlı Devleti'nin stratejik konumundan (Boğazlar, petrol bölgeleri) yararlanmak (II), Halifenin cihat çağrısı sonucunda İngiliz-Fransız sömürgelerindeki Müslümanları ayaklandırmak (III), ve Osmanlıdaki insan gücünden faydalanmak gösterilebilir.

(Cevap E)

16. I. Dünya Savaşı'nın en önemli sebebi sömürgecilik yarışı ham madde ve pazar arayışıdır. Bu durum devletler arasında bloklaşmanın artmasına (II) ve bloklaşma sonucunda kızışan rekabet de silah teknolojisinin gelişmesine (I) ortam hazırlamıştır.

(Cevap D)

1. Osmanlı Devleti, Balkan Savaşları başlayınca Rodos ve On İki Ada'nın Yunanlılar tarafından işgal edilmesi tehlikesine karşı bu bölgeleri geçici olarak İtalyan işgaline bırakmıştır. Ancak savaştan sonra bu bölgeyi geri alması mümkün olmamıştır.

Rodos ve On İki Ada İtalya'nın II. Dünya Savaşı'nı kaybetmesinden sonra 1947 Paris Antlaşması ile Yunanistan'a verilmiştir.

(Cevap E)

2. Galiçya Cephesi, I. Dünya Savaşı başlarında Rusya ve Avusturya-Macaristan arasında meydana gelen bir çatışma sahasıdır. Osmanlı Devleti'nin bu cephe- de savaşmasının nedeni de müttefiki olan Avusturya-Macaristan güçlerine yardım etmektir. Muharebe sonunda Rusya üstün gelmiştir.

(Cevap C)

3. Yugoslavya Krallığı I. Dünya Savaşı'ndan II. Dünya Savaşı'nın sonuna kadar Balkanlar'ın batısında var olmuş devlettir. Sırp, Hırvat ve Sloven Krallığı adıyla da bilinen bu devlet bugünkü Makedonya, Sırbistan, Kosova, Bosna-Hersek ve Karadağ'ın tamamı ile Slovenya ve Hırvatistan'ın büyük bir kısmını kapsamaktaydı.

(Cevap C)

4. Wilson İlkeleri, ABD'nin I. Dünya Savaşı'na girerken İttifak Devletlerine ön şart olarak ileri sürdüğü on dört maddeden oluşmaktaydı. Mondros Ateşkesi 30 Ekim 1918'de Wilson İlkeleri ise 8 Ocak 1918'de imzalanmıştır. Yani antlaşma imzalandığında Wilson İlkeleri zaten taraflarca kabul edilmişti.

(Cevap E)

5. Merkezi Samsun olan Pontus Cemiyeti Kuzey Anadolu'da bir Rum Devleti kurmak amacıyla faaliyet yürütmüştür. Yürütülen faaliyetin temeli de bölgede nüfus çoğunluğunu sağlamak üzerine kurulmuştur. Çünkü Wilson İlkeleri "çoğunluğa egemenlik veren" bir anlayışı kabul etmişti, bu sebeple azınlıklar buldukları bölgelerde nüfus çoğunluğunu elde etmek için çabalıyordu. Bu bağlamda Rumların Wilson ilkelerine karşı olduğu söylenemez.

(Cevap A)

6. A, B, D ve E seçeneklerinde yer alan ifadeler Mondros kapsamında. Mondros Ateşkes Antlaşması'nda kapitülasyonlarla ilgili bir madde olmadığı için C seçeneği Mondros kapsamında değildir.

(Cevap C)

7. I. Dünya Savaşı'ndan sonra İttifak Devletleri savaşı kaybeden İttifak devletleriyle önemli antlaşmalar imzalamıştır. Bu devletler Avusturya ile Saint-Germain Antlaşması'nı imzalamışlar bu antlaşmayla Avusturya-Macaristan birbirinden ayrılmıştır. Ayrıca Yugoslavya, Polonya, Çekoslovakya gibi bağımsız devletler ortaya çıkmıştır.

(Cevap E)

8. Trablusgarp Savaşı, İtalya'nın sömürge arayışının bir sonucudur. Ayrıca İtalya Afrika içlerine kadar ilerlemek amacıyla Trablusgarp'ı basamak olarak kullanmak istemiştir. Fakat Rusya'nın uyguladığı Panslavizm politikasının bu savaşta bir etkisi yoktur. Çünkü Panslavizm politikası Slav bölgelerini ilgilendirmektedir. Oysa Trablusgarp Slav bölgesi değildir.

(Cevap A)

9. Çanakkale Cephesi'nin açılmasında Osmanlı ve müttefiklerinin kararı etkili olmamıştır. İngiltere ve Fransa, Rusya'ya yardım göndermek, İstanbul'u ele geçirmek amacıyla bu cepheyi açmıştır.

(Cevap E)

10. Osmanlı Devleti'nde Başkomutanlık görev ve yetkisi padişaha aitti. Ancak Harbiye Nazırı Başkomutan vekili olarak savaşları yönetirdi. Bu sebeple 1914 yılında Harbiye Nazırı ve Başkumandan Vekili" unvanıyla Enver Paşa askeri politikayı yönetmiştir.

(Cevap B)

11. 8 Ocak 1918'de yayımlanan Wilson İlkelerinde: "Polonya bağımsız olmalı, uluslararası güvenceye alınmalı ve denize çıkabilmelidir." ifadesi yer almıştır. Sırbistan, Karadağ ve Romanya 1878 Berlin Antlaşması ile bağımsız olmuştur. Makedonya bölgesi ise Balkan savaşları sonucunda kaybedilmiştir.

(Cevap B)

12. A ve B seçeneklerinde yer alan ifadeler Osmanlı'nın Trablusgarp'a asker göndermemesi ile ilgili gelişmelerdir. C ve E seçenekleri ise Osmanlı'nın İtalya ile barış antlaşması imzalamasının gerekçeleridir. Fakat soruda Trablusgarp'a giden subayların geri çağırılma sebebi Balkan Savaşı'nın başlamasıdır.

(Cevap D)

13. I. Dünya Savaşı devam ederken yapılan gizli antlaşmalar ile Güneybatı Anadolu İtalya'ya bırakılmıştı. 18 Ocak 1919'da yapılan Paris Konferansı'nda İtalya'ya vaat edilen topraklar İngiltere tarafından Yunanistan'a verilmiştir. Çünkü İngiltere Ege Denizi'nde ve Anadolu'da güçlü bir İtalya istemiyordu. İngiltere sömürgelerine giden yol üzerinde daha zayıf, sözünden çıkmayacak bir Yunanistan istediği için Güneybatı Anadolu topraklarının Yunanistan'a verilmesini sağlamıştır.

(Cevap C)

14. Yugoslavya, Avusturya-Macaristan ve Bulgaristan devletlerinden alınan topraklar üzerinde kurulmuştur. Avusturya, St Germain Antlaşması'yla Hırvatistan'ı, Macaristan, Trianon Antlaşması'yla Bosna-Hersek'i, Bulgaristan, Nöyvi Antlaşması'yla Tso ribrod ile Sturmitsa bölgesini Yugoslavya'ya bırakmıştır.

(Cevap D)

15. Mondros Ateşkes Antlaşması 30 Ekim 1918 tarihinde imzalanmıştır. Bu sırada Osmanlı Hükûmetinin sadrazamı 14 Ekim 1918 tarihinde göreve başlayan Ahmet İzzet Paşa'dır.

(Cevap A)

16. Kanal, Çanakkale, Irak-Basra ve Hicaz-Yemen cepheleleri Osmanlı'nın sınırları içerisinde savaştığı cephelelerdir. Galiçya Cephesi ise Osmanlı'nın sınırları dışında müttefiklerine yardım amacıyla Rusya'ya karşı savaştığı cephelelerdir.

(Cevap C)



1. Amasya Genelgesi (1919), Millî Mücadele'nin amacı, gerekçesi ve yönteminin belirlendiği bir nevi program taslağıdır. Genelgede; Vatanın bütünlüğünün tehlikede olduğu, bağımsızlığı sağlamak için milletin hep birlikte karar vermesi gerektiği belirtilmiştir. Devletçilik ilkesi 1931 yılından itibaren uygulanmaya başlayan ekonomik bir modeldir.

(Cevap B)

2. Erzurum Kongresi, Amasya Genelgesi'nde yapılan çağrı üzerine "Doğu Anadolu'da bir Ermeni Devleti kurulmasını" önlemek için toplanmıştır. Kongrede; Mebuslar Meclisinin açılması isteği yenilenmiştir. Diğer seçeneklerde verilen olaylar Erzurum Kongresi'nden önce gerçekleşmiştir.

(Cevap C)

3. Mebuslar Meclisi Mondros Mütarekesi'nden sonra kapanmış, Amasya Görüşmesinden sonra tekrar açılmıştır. Mecliste gerçekleşen en önemli olay, belirlenen siyasal sınırlar içinde bağımsız yaşama isteğini öngören Misakımillî'nin kabul edilmesidir. Anlaşma Devletleri, Osmanlı topraklarını paylaşma planlarına ters düşen bu belgenin imzalanması üzerine İstanbul'u resmen işgal edip Meclisi dağıtmışlardır. İstanbul'daki meclisin dağıtılması ise Ankara'da yeni bir meclis açılmasına ortam hazırlamıştır.

(Cevap D)

4. Amasya Genelgesi'nde, "her türlü etkiden uzak, ulusal bir kurul" oluşturulması gerektiği belirtilmiştir. Bu doğrultuda, Erzurum Kongresi'nde, dokuz kişiden oluşan bir kurul oluşturulmuştur. "Temsilciler Kurulu" adını taşıyan bu kurul başkanlığını da Mustafa Kemal üstlenmiştir. Erzurum Kongresi'nde yalnız doğu illerini temsilen kurulan bu heyet, Sivas Kongresi'nde tüm yurdu temsil eder hâle getirilmiş ve sayısı da dokuzdan on altı'ya çıkarılmıştır. Başkanlığını ise yine Mustafa Kemal yapmıştır.

(Cevap C)

5. Ülkenin işgal altında ve devletin iki başlı olduğu bir ortamda en çok ihtiyaç duyulan "birlik ve beraberlik"ti. Bunun bilincinde olan Sivas Kongresi delegeleri siyasal çekişmeleri bir yana bırakarak önceliği vatanın kurtuluşuna vermişlerdir.

(Cevap A)

6. Amasya Genelgesi, Millî Mücadele'nin amacı, gerekçesi ve yöntemini belirten ihtilal niteliğinde bir belgedir. Bu belgede gerekçe olarak, vatanın bütünlüğünün tehlikeye düşmesi, buna rağmen İstanbul Hükûmeti'nin üzerine düşen görevi yapmaması gösterilmiştir.

(Cevap B)

7. Trabzon Millî Hakları Koruma Cemiyeti, 1919 yılında Trabzon'da kurulmuştur. Amacı, Karadeniz Bölgesi'nde bir Pontus Rum Devleti'nin kurulmasını engellemektir.

(Cevap C)

8. Amasya Genelgesi'nde belirtilen "Ulusun bağımsızlığını yine ulusun azim ve kararı kurtaracaktır." maddesi ile bağımsızlığı sağlayacak olanın ulus iradesi olduğu vurgulanmıştır. Bu durum, ümmet anlayışından ulus anlayışına geçildiğinin bir göstergesidir. Hem TBMM'nin açılması, hem de çok partili hayata geçiş denemeleri, kronolojik olarak Amasya Genelgesi'nden sonradır.

(Cevap A)

www.akademidenizi.com.tr

AKADEMİ DENİZİ YAYINLARI

9. Azınlık haklarının korunması hususunda, komşu ülkelerdeki Müslüman haklarının temel alınması Misakımillî'nin uluslararası eşitlik anlayışıyla hazırlandığının göstergesidir. Tek tarafın ayrıcalığını ifade eden ve tek tarafın çıkarlarına hizmet eden kapitülasyonların, reddedilmesi de eşitlik ilkesinin temel alındığının göstergesidir.

(Cevap E)

10. Misak-ı İktisadi denilen ekonomik hedefler I. Türkiye İktisat Kongresi'nde alınmıştır. İzmir İktisat Kongresi de denilen I. Türkiye İktisat Kongresi 17 Şubat 1923'te açılmıştır. Toplantıya sanayici, tüccar, işçi ve çiftçi kesimlerinden temsilciler katılmıştır.

I. İktisat Kongresinin başkanlığını Manisa sanayi temsilcisi olarak toplantıya katılan Kazım Karabekir yapmıştır.

(Cevap B)

11. Atatürk önderliğindeki Anadolu halkının emperyalist devletlere karşı verdiği mücadele başta SSCB olmak üzere Azerbaycan ve Hint Müslümanları tarafından teknik ve parasal destek görmüştür. Azerbaycan'ın içinde bulunduğu sıkıntılı durum dolayısıyla ciddi miktarda nakit para yardımı yapamasa da petrol ürünleri yardımıyla bulunmuştur. SSCB savaş boyunca silah, cephane ve malzeme yardımına devam etmiştir. Hilafetin ve Müslümanların işgalden kurtarılması için Hindistan Müslümanları, bütün Hindistan şehirlerinde yardım kampanyaları düzenleyerek istiklal savaşı boyunca toplamda on beş kez yardım parası göndermişlerdir.

Kurtuluş Savaşına destek için gönderilen yardım paraları Osmanlı Bankasında muhafaza edilmiş ve özellikle Büyük Taarruz'un finansında önemli bir rol oynamıştır.

(Cevap E)

12. Erzurum Kongresi'nde alınan kararlar, başkanlığını yine Mustafa Kemal'in yaptığı Sivas Kongresi'nde genişletilerek kabul edilmiştir. Dokuz kişilik olan Temsil Heyetinin sayısı da on altı'ya çıkarılmış ve tüm yurdu temsil eder hâle getirilmiştir. Sivas Kongresi'nin, Erzurum Kongresi'nden temel farkı, kongrede tüm cemiyetlerin birleştirilmesi ve Temsil Heyetinin bir hükûmet gibi atamalar yapmasıdır.

(Cevap B)

13. Çalışma yeri olarak Ankara'nın tercih edilmesinde, Ankara'nın savaş alanlarına yakın olması, gelişmiş bir ulaşım ve haberleşme olanağının bulunması etkili olmuştur. TBMM, Temsilciler Kurulunun Ankara'ya gelmesinden yaklaşık bir buçuk yıl sonra açılmıştır.

(Cevap D)

14. Doğu Anadolu'da bir Ermeni devleti kurulmasını önlemek için toplanan Erzurum Kongresi'nde alınan ilk karar: "Millî sınırlar içinde vatan bir bütündür, bölünemez." ilkesi oldu. İlk kez millî bir sınırdan bahsedilen bu kararı, Sivas Kongresi ve Amasya Görüşmelerinde de tekrar dile getirilmiş ve Misakımillî'nin de temelini oluşturmuştur.

(Cevap B)

15. İlk TBMM'nin (1920-1923) öncelikli amacı bağımsızlığı gerçekleştirmektir. Bunu başarabilmenin en temel koşulu ise birliği sağlamaktır. Bu amaçla bölünmeye sebep olabilecek durumlar engellenmeye çalışılmıştır.

(Cevap E)

16. Amasya Genelgesi'nde; devletin bağımsızlığını sağlamak amacıyla Sivas'ta millî bir kongrenin toplanması kararlaştırılmıştır. Bu amaçla, her sancaktan, halkın güvenini kazanmış üç delegenin derhâl yola çıkması istendi. Çünkü ulusun geleceği ile ilgili çok önemli kararların alınacağı bu kongrede, ulusun düşüncesinin kongre kararlarına yansımaları için mümkün olduğunca geniş çaplı bir katılımın olması gerekiyordu.

(Cevap A)

1. Çukurova bölgesindeki Ermeni ve Fransızlara karşı mücadele ederek yayın ve propaganda yoluyla millî bilinci uyandırmaya çalışan cemiyet Kilikyalılar Cemiyetidir.

Millî Kongre Cemiyeti basın yayın yoluyla mücadele ederek işgallerin haksızlığını duyurmaya çalışan bir cemiyettir.

Wilson Prensipleri, Teali İslam ve İngiliz Muhipleri Cemiyetleri zararlı cemiyetler arasındadır.

(Cevap C)

2. Amasya Genelgesinde;

- Milletın bağımsızlığının tehlikede olduđu
- Sivas'ta millî bir kongrenin toplanması gerektiđi
- Sivas'taki kongre için milletın güvenini kazanmış delegelerin yola çıkması gerektiđi
- Milletın bağımsızlığının milletın azim ve kararı ile kurtarılabileceđi

gibi konularda kararlar alınmıştır.

Dolayısıyla soruda verilen bilgiler Amasya Genelgesi'ne ait bilgilerdir.

(Cevap B)

3. İstiklal Mahkemeleri ilk kez Hıyanet-i Vataniye Kanununu uygulamak amacıyla (A) kurulmuştur. Daha sonra Fırariler Kanunu, Tekalif-i Milliye Emirleri, Takrir-i Sükûn Yasası ve İzmir Suikastı sonunda da İstiklal Mahkemeleri faaliyet göstermiştir.

İstiklal Mahkemesi üyeleri milletvekillerinden oluşmaktaydı. Üç kişiden oluşan İstiklal Mahkemeleri halk arasında "Üçler Mahkemesi" olarak da bilinirdi.

(Cevap A)

4. Balıkesir ve Alaşehir kongrelerinde direniş merkezlerinin oluşturulması, işgalin tanınmaması, silahla karşı konulmak üzere bir Kuvayimilliyeye örgütünün kurulması, asker toplanması ve vergi alınması kararları alınmıştır. Bu kararlara bađlı olarak Batı Cephesi açılmış ve Yunanlılara karşı mücadele başlamıştır. Aynı şekilde Erzurum Kongresi de Kuvayimilliyeye'nin desteklenmesi yönünde kararlar almıştır. Kuvayimilliyeye'yi etken millî iradeyi etkin kılmak esastır." maddesi ile Kuvayimilliyeye'yi destekleme kararı almıştır.

Balıkesir Kongrelerinin başkanlığını Hacim Muhittin Bey yapmıştır.

(Cevap E)

5. Erzurum Kongresi toplantısı yönünden bölgesel, aldığı kararlar bakımından ulusaldır. Sivas Kongresi hem toplanışı hem de aldığı kararlar bakımından ulusaldır.

Kuvayimilliyenin etkin ve millî iradenin egemen kılınmasının (I) amacı millî bağımsızlığı sağlamak içindir. Azınlıklara yeni hakların verilmemesinin istenme sebebi (II) bütünlüğü korumak içindir.

Millî meclise (III) vurgu yaparak millî bütünlüğe vurgu yapılmıştır.

Bu bilgiler ve kongrelerin özellikleri dikkate alındığında verilen öncüllerin üçü de doğrudur.

(Cevap E)

6. Misakımillî (Millî Antlaşma-Millî Yemin) kararları 12 Ocak 1920'de son Osmanlı Mebusan Meclisinde alınan kararlardır. Misakımillî aldığı kararlar itibarıyla koşulsuz bağımsızlığı hedeflediđi için verilen öncüllerin üçü de bağımsız devlet anlayışının ilke edinildiđinin göstergesidir.

(Cevap E)

7. Mondros'tan sonraki işgaller sonucu bunları önlemek amacıyla Anadolu'nun farklı bölgelerinde birçok cemiyet kurulmuştur. Bu cemiyetlerin özellikleri bölgesel olup kendi bölgelerindeki düşmana karşı mücadele edip, kendi bölgelerini kurtarmaktır. Sivas Kongresi'nde tek çatı altında birleştirilene kadar bu özelliğe sahiplerdir. Bu cemiyetler içerisinde İstanbul merkezli kurulup basın-yayın yoluyla işgallerin haksızlığını duyurmaya çalışan Millî Kongre Cemiyeti kuruluşu itibarıyla ulusal bir cemiyet olup bütün millî güçleri birleştirmeyi amaçlar.

(Cevap B)

8. Erzurum Kongresi'nde alınan kararlardan biri "Hristiyan azınlıklara siyasal egemenliği ve sosyal dengeimizi bozacak ayrıcalıkların verilmemesi"dir. Erzurum Kongresi'nden sonra düzenlenen Sivas Kongresi'nde Erzurum Kongresi'nin kararları biraz daha genişletilerek aynen kabul edildiđi için bu karar hem Erzurum hem de Sivas Kongresi kararları arasında yer alır.

(Cevap D)

9. Son Osmanlı Mebusan Meclisi 12 Ocak 1920'de Misakımillî kararlarını kabul etmiştir. Vatanın bağımsızlığı ilkesini kapsayan bu kararlara İtilaf Devletleri'nin tepkisi Mebusan Meclisini dağıtmak ve İstanbul'u resmen işgal etmek olmuştur. Buna cevaben Ankara'da milletin temsilcisi olacak TBMM açılmıştır.

(Cevap E)

10. Mondros Ateşkes Antlaşması'ndan sonra başlayan işgallere karşı Anadolu'nun farklı bölgelerinde direniş cemiyetleri kurulmuştur. Bu cemiyetler içerisinde Adana, İçel, Maraş'ı da içine alan Çukurova bölgesinde Ermeni ve Fransızlara karşı mücadele edip Türklerin Osmanlıya bağlılığını artırmak amacıyla mücadele eden cemiyet Kilikyalılar Cemiyeti'dir.

(Cevap D)

11. Millî Mücadele'nin hazırlık aşamasında Amasya Genelgesi, Erzurum Kongresi, Sivas Kongresi, Alaşehir Kongresi, Balıkesir Kongresi, TBMM'nin açılması yer alır. B'de verilen Saltanat Şûrası Millî Mücadeleci değil, Millî Mücadele'ye karşı olan İstanbul Hükûmetine bağlı bir kuruluştur.

(Cevap B)

12. Sivas Kongresi'nde, Ali Fuat Paşa'nın Kuvayimillîye komutan olarak atanması Temsilciler Kurulunun yürütme yetkisini kullandığını gösterir. Ali Fuat Paşa'nın Batı Cephesi'ne komutan olarak atanmasıyla Temsilciler Kurulu yürütme yetkisini ilk kez kullanmıştır.

Ali Fuat Cebesoy anılarını "Sınıf Arkadaşım Atatürk, Siyasi Hatıralar, Bilinmeyen Hatıralar, Millî Mücadele Hatıraları" adlı eserlerde kaleme almıştır.

(Cevap A)

13. Kurtuluş Savaşı hazırlık dönemindeki Erzurum Kongresi'nde oluşturulan Temsil Heyeti, TBMM açılana kadar bir hükümet ve meclis gibi hareket etmiştir. Faaliyet gösterdiği dönemde koşulsuz bağımsızlığın hedeflendiği bir politika izlenmiştir.

(Cevap C)

14. Ulusal direncin sesini duyurabilmek amacıyla Sivas'ta çıkarılan gazete İrade-i Milliye'dir. İrade-i Milliye gazetesinin kurulması Sivas Kongresi'nde kararlaştırılmıştır.

(Cevap C)

15. Temsil Heyeti ile Anadolu ve Rumeli Müdafaa-i Hukuk Cemiyeti, Anadolu hareketinin öncüleri konumundaydılar. Bu oluşumların, siyasi varlıklarının İstanbul Hükümeti tarafından tanınmasına yönelik her türlü girişim Anadolu hareketinin siyasallaştırma amacı taşımaktadır. Barış görüşmelerine temsilciler kurulunun uygun bulunduğu kimselerin gönderilmesi, Anadolu Rumeli Müdafaa-i Hukuk Grubunun resmi olarak tanınması, buna örnek verilebilir.

(Cevap E)

16. Son Osmanlı Mebusan Meclisi'nde alınan Misakımillî'de "Batı Trakya, Arap toprakları ve Elviye-i Selase'de halk oylaması" kararı kabul edilmiştir. Böylece Batı Trakya'nın kendi kararıyla Türkiye'ye katılımı amaçlanmıştır. Böyle bir karar alınırken bölgedeki halkın büyük çoğunluğunun Türk olması etkili olmuştur.

Batı Trakya; Gümölcine, Dedeoğaç, Kavala, Yanıya, Serez ve İşkodra gibi yerleri kapsamaktadır.

(Cevap B)

1. 4-11 Eylül 1919'da toplanan Sivas Kongresi, Millî Mücadele döneminin ulusal nitelikli tek kongresidir. Mustafa Kemal'in, Amasya Genelgesi'nde yaptığı çağrı üzerine toplanan bu kongreyi dağıtmak için İstanbul Hükûmeti, Ali Galip'i görevlendirmiştir. Ancak bu girişim başarısızlıkla sonuçlanmıştır. Temsil Heyeti de Damat Ferit istifa edinceye kadar, Anadolu ve Rume- li arasındaki tüm haberleşmenin kesilmesi kararını almıştır. Yaklaşık yirmi gün boyunca Anadolu'ya hâ- kim olamayan Damat Ferit Hükûmeti, İtilaf Devletle- rinin de baskısıyla istifa etmek zorunda kalmıştır. Bu olay, Temsil Heyetinin İstanbul Hükûmetine karşı ka- zandığı ilk siyasi zafer olarak tarihe geçmiştir.

(Cevap A)

2. Verilen cemiyetler arasında İzmir ve yöresi işgalleri- ne engel olmak amacıyla Manisa'da kurulan İstihla- sı Vatan (Vatanın Kurtarılması) Cemiyeti millî bir ce- miyet özelliği taşımaktadır.

Kurulan ilk milli cemiyet Trakya-Paşeli Cemiyeti- dir.

(Cevap B)

3. Temsilciler Kurulu, haberleşme olanaklarının iyi ol- ması, Batı Cephesi'ne yakın olması ve demir yolu bağlarının bulunması gibi sebeplerden dolayı Anka- ra'ya gelmiştir.

(Cevap E)

4. I. TBMM'de alınan en önemli kararlardan biri "TBMM'nin üstünde hiçbir kuvvet yoktur" kararıdır. Bu karar doğrultusunda Mustafa Kemal'in meclisin ülke yönetiminde etkin hale gelmesini amaçladığını (II) söyleyebiliriz. Böyle bir karara ortam hazırlayan durum ise ülkenin bir an önce düşmandan kurtarıl- ması (III) için yetkinin kontrollü bir şekilde millet ir- adesine bırakılması gerekliliğidir. Milletvekili sayısının belirlenmesinin bu kararla alakası yoktur (I).

(Cevap E)

5. Sivas Kongresi'nden sonra Damat Ferit Hükûmeti ist- ifa etmiş, yerine Ali Rıza Paşa kabinesi gelmiştir. Bu kabineden Salıp Paşa, Mustafa Kemal'le Amasya Protokolü'nde bir araya gelmiştir. Amasya Görüşme- lerinin Millî Mücadele'ye en önemli katkısı ise İstan- bul Hükûmetinin, Anadolu'daki Millî Mücadele hare- ketinin varlığını resmen tanımış olmasıdır.

(Cevap A)

6. Kuvayımilliye, Mondros Antlaşması sonrası başlayan işgallere karşı, Anadolu halkının kendi imkânlarıyla kurduğu düzensiz birliklerdir. Halkını koruması gere- ken bir devletin, işgallere sessiz kalması üzerine ku- rulmuş millî bir direniş örgütüdür. Askerî ve teknik bil- giden yoksun olan ve belli bir merkezden yönetilme- yen bu örgüt, düzenli bir ordunun kurulmasına kadar düşmanı oyalamış ve bağımsızlığın tamamen yitiril- mesine engel olmuştur.

(Cevap E)

7. Trakya Paşaeli Cemiyeti, Trakya bölgesindeki Rum emellerine karşı kuruldu. İzmir Müdafaa-i Hukuk ve Reddi İlhak Cemiyetleri İzmir'in işgaline tepki olarak kuruldu. Trabzon Muhafazaa-i Hukuk Cemiyeti Do- ğu Karadeniz'deki Rum Devleti kurulması ihtimaline karşı kuruldu. Şark Vilayetleri Müdafaa-i Hukuk-ı Mil- liye Cemiyeti Doğu Anadolu Bölgesi'ndeki Ermeni emellerine karşı kuruldu. Erzurum Kongresi'ni dü- zenleyen cemiyet de bu cemiyettir.

Erzurum Kongresi'ne delege gönderen iller: Bit- lis, Erzurum, Sivas, Trabzon ve Van

(Cevap A)

8. Temsil Heyeti adına Mustafa Kemal ile İstanbul Hükû- meti adına Salih Paşa arasında gerçekleşen Amas- ya Görüşmeleri'nde şöyle kararlar alınmıştır:

- Sivas Kongresi kararlarını Mebusan Meclisi onay- layacak
- Seçimler yapılacak ve meclis açılacak
- Meclis İstanbul'un dışında toplanacak
- İstanbul Hükûmeti cemiyetleri ve Millî Mücade- le'yi tanıyacaktır.

Ancak İstanbul Hükûmeti bu kararlar içerisinde oto- ritesini kaybetmemek için meclisin İstanbul dışında toplanması hükmünü kabul etmemiştir. Bunun gerek- çesi olarak da Kanunuesasi'ye aykırı olduğu düşün- cesini öne sürmüştür.

(Cevap B)

9. Koçgiri, Şeyh Sait, Menemen ve Nasturi ayaklanmaları etnik ayrımcılık ve dini nedenlerle çıkan ayaklanmalar arasında yer alır. Demirci Mehmet Efe, Kuva-yımilliye şeflerindedir. Fakat düzenli ordu emrine girmek istemediği için TBMM'ye karşı isyan etmiştir.

(Cevap E)

10. 1921 Anayasası ulus egemenliğini temel alan bir sistem üzerine oturtulmuştu. Bu sistem, kişi egemenliğine dayanan saltanat sistemiyle taban tabana zıttır. Dolayısıyla millet egemenliğini benimseyen bir devletin saltanat sisteminin varlığına izin vermesi mümkün değildir. Bu doğrultuda TBMM, 1 Kasım 1922'de saltanatu kaldırmış ve millet egemenliğinin yerleşmesi yolunda büyük bir adım atmıştır.

Saltanatın kaldırılması teklifini Dr. Rıza Nur yapmıştır.

(Cevap A)

11. Amasya Genelgesi Millî Mücadele'nin başlaması için atılan ilk adımdır. Bu genelgede Kurtuluş Savaşı'nın amacı, yöntemi, programı ve gerekçesi açıklanmıştır. Bu genelgede kabul edilen ulusun bağımsızlığını ulusun azmi ve kararı kurtaracaktır maddesi ulusal egemenlik yolunda atılan ilk ve en önemli adımdır.

(Cevap A)

12. Temsil Heyeti ilk kez Erzurum Kongresi'nde oluşturulmuş, Sivas Kongresi'nde tüm yurdu temsil eden Anadolu Hükûmeti halini almıştır. Temsil Heyetinin görevi ise TBMM'nin açılmasıyla sona ermiştir.

(Cevap C)

13. ABD, Monroe Doktrini çerçevesinde Avrupa siyasetinden uzak durmuş ve kendi kabuğuna çekilmiştir. Dolayısıyla Mondros'tan sonra Anadolu'da işgal hareketlerinde bulunmamıştır. Sovyet Rusya'da 1917'de çıkan ihtilal sonucunda savaştan çekildiği için Anadolu'yu işgal etmemiştir. İngiltere ise Mondros'tan sonra Musul, İskenderun, Urfa, Antep, Maraş, Kars ve Batum'u tamamen işgal etmiştir. Daha sonra Urfa, Antep ve Maraş'ı Fransa'ya vermiştir.

(Cevap C)

14. İstanbul'da bulunan Damat Ferit Hükûmeti Sivas Kongresi'nin toplanmasını önlemek amacıyla Elazığ Valisi Ali Galip'le iş birliği yapmış ve delegelerin Sivas'a ulaşmasını engellemiştir. Yine de Sivas'a ulaşabilen 36 delegeyle Kongre toplanmış ve ulusal kararlar alınmıştır.

(Cevap D)

15. Bildiriden anlaşıldığı üzere Sovyet Rusya güvenliğinden şüphe etmektedir. İngiltere'nin sınırlarına yaklaştığını vurgulamaktadır. İngiltere'ye karşı hiçbir tepkide bulunmayan bazı devlet adamlarından söz ederek İstanbul Hükûmetini eleştirmektedir. Sovyet Rusya'nın bu tutumu Millî Mücadele'yi desteklemeye hazırlanmışlığının göstergesidir.

(Cevap C)

16. Yasama, yürütme ve yargı organlarının mecliste toplanması; yani güçler birliği ilkesi, kararların hızlı bir şekilde alınması ve uygulanmasını sağladığı için büyük bir zaman kazanımı sağlamaktadır. Bu nedenle devlet işlerinin hızlı ve seri bir şekilde yürütülmesini kolaylaştırmıştır.

(Cevap A)

1. Gümrü Antlaşması, Ermenilerle yapılarak bu antlaşmayla Sevr'i tanımayan ilk devlet Ermenistan olmuştur. Kars Antlaşması SSCB ile imzalanan Moskova Antlaşması'nın onayı anlamına gelir ki SSCB bu antlaşmayla Misakımillî'yi tanıyarak Sevr'i kabul etmeyeceğini belirtmiştir. Ankara Antlaşması Fransa'yla yapılarak Fransa, Urfa, Antep ve Maraş'tan çekilmiştir. Atina Antlaşması II. Balkan Savaşı sonunda Yunanistan'la yapılan bir antlaşmadır. Misakımillî kararlarından önce yapılmıştır.

(Cevap C)

2. Kıbrıs 1878'de geçici olarak İngiltere'ye bırakılmıştır. Karaağaç'ın tazminat olarak Türkiye'ye verilmesi Lozan Barış Antlaşması'nda yer almıştır. Mudanya Antlaşması'nda Doğu Trakya'nın boşaltılması ve Türk kuvvetlerine bırakılması kararlaştırılmıştır (II).

(Cevap B)

3. I. İnönü Savaşı'ndan sonra imzalanan 16 Mart 1921 tarihli Moskova Antlaşması ile Batum, Gürcistan'a bırakılmıştır. Böylece Misakımillî'den ilk taviz verilmiştir. Sakarya Savaşı'ndan sonra imzalanan 13 Ekim 1921 Kars Antlaşması'nda TBMM Hükümeti, Batum'un Gürcistan'a ait olduğunu tekrar onaylamıştır. Böylece Batum, Kars Antlaşması ile Misakımillî'ye aykırı olarak sınırlarımız dışında kalmıştır.

(Cevap A)

4. İstiklal Marşı ilk kez Kastamonu'da çıkarılan Açıköz Gazetesi'nde yayımlanmıştır. Hüsnü Açıköz, Ahmed Hamdi Çelen ve Tahir Karauğuz tarafından 1919'da kurulan gazete günümüzde de Kastamonu'da çıkarılmaya devam etmektedir.

(Cevap C)

5. İtilaf Devletleri TBMM'yi tanımak istememişlerdir. Fakat İtalya'nın resmî daveti üzerine TBMM, İstanbul hükümetinden ayrı bir heyet olarak Londra Konferansı'na katılmıştır.

Londra Konferansı'nda Türkiye'yi Dışişleri Bakanı Bekir Sami Bey temsil etmiş; ancak bağımsızlık ilkesine aykırı şekilde ikili anlaşmalar yapınca görevinden alınmıştır. Bekir Sami Bey'in yerine Dışişleri Bakanlığına Yusuf Kemal Tengirşenk getirilmiştir.

(Cevap D)

6. Moskova Antlaşması'nda (III); iki taraftan birinin tanımadığı bir antlaşmayı diğeri de kabul etmeyecektir maddesi yer almıştır. Böylece Sovyet Rusya, Sevr Antlaşması'nı tanımadığını ilan etmiştir.

(Cevap C)

7. Batı Cephesi'nde Türk ordusunun I. İnönü Savaşı ile II. İnönü Savaşı'nı kazanması üzerine İtalyanlar Anadolu'dan çekilmeye başlamıştır. TBMM Sovyet Rusya'ya yaklaşınca İtalyanlar da Anadolu'daki emellerinden vazgeçmiştir. Ancak I. İnönü Savaşı'ndan sonra toplanan Londra Konferansı'na TBMM'nin katılımını isteyen İtalya'nın bu davranışında, Anadolu'dan çekilme düşüncesinin etkisi olmamıştır.

(Cevap A)

8. Kars Antlaşması, 13 Ekim 1921'de TBMM ile SSCB denetimi altına giren Gürcistan, Azerbaycan ve Ermenistan (Kafkas Cumhuriyetleri) arasında yapılmıştır. Bu antlaşmada, Nahçıvan özerk bir yönetime kavuşmuştur.

(Cevap A)

www.akademidenizi.com.tr

AKADEMİ DENİZİ YAYINLARI

9. Londra Konferansı'nda İstanbul Hükûmeti'nin söz hakkını TBMM Hükûmeti temsilcisine devretmesi içte ve dışta olumlu yansımaları ortam hazırlamıştır. Bu durumun en önemli avantajları ise Millî Mücadele'nin başarı çizgisinin yükselmesi (I) ve Anadolu'da Osmanlı Hükûmetinin etkisinin azalmasıdır (II).

(Cevap D)

10. Mondros'tan sonra Urfa, Antep ve Maraş İngilizler tarafından işgal edilmiştir. Adana ise, Fransızlar tarafından işgal edilmiştir. 15 Eylül 1919'da imzalanan Suriye İtilafnamesi ile İngiltere; Urfa, Antep ve Maraş'ı Musul karşılığında Fransa'ya bırakmıştır. Dolayısıyla bu illerde Fransa'ya karşı mücadele edilmiştir.

Güney cephesinde öne çıkan ulusal kahramanlar şöyledir:

**Urfa Savunması:** Ali Saip Bey

**Antep Savunması:** Şahin Bey

**Maraş Savunması:** Sütçü İmam

**Adana Savunması:** Hoca Mehmet Efendi

**Sakarya Savunması:** İpsiz Recep

**Aydın Savunması:** Yörük Ali Efe

(Cevap D)

11. Soruda yer alan B, C, D ve E seçenekleri sebep–sonuç ilişkisi açısından doğru verilmiştir. Ancak Rusya ile 16 Mart 1921 tarihinde imzalanan Moskova Antlaşması Sakarya Meydan Muharebesi'nden sonra değil, 6–10 Ocak 1921'de yapılan I. İnönü Savaşı'ndan sonra imzalanmıştır.

(Cevap A)

12. Mudanya Antlaşması, Büyük Taarruz Savaşı'nın Türk ordusunun kazanması üzerine imzalanmıştır. Şunu da belirtmek gerekir ki Yunanistan, Mudanya Konferansı'na katılmamış temsilciliğini ise İngiltere yapmıştır. Yunanistan'la bu tarihten sonra da Nüfus Mübadelesi, Ege adalarının silahlandırılması, Kıbrıs sorunu, Kıta sahanlığı gibi siyasi sorunlar yaşanmıştır. Nitekim hâlen de çözüme kavuşmamış siyasi meseleler vardır.

(Cevap C)

13. Atatürk'e Başkomutanlık yetkisi 5 Ağustos 1921'de, Kapitülasyonların kaldırılması 24 Temmuz 1923'de, Lozan Antlaşması ile, Kabine sistemine geçiş ise 29 Ekim 1923 Cumhuriyetin ilanıyla olmuştur. (I, II, III)

(Cevap A)

14. Kütahya–Eskişehir muharebelerinde başarısız olan Türk ordusu, Mustafa Kemal'in emri üzerine Sakarya'nın doğusuna çekilerek tamamen yok olmaktan kurtulmuştur. Bu süreçte TBMM'de, merkezi Kayseri'ye taşıma ve Mustafa Kemal'i ordunun başına getirme gibi fikirler gündeme gelmiştir. Mustafa Kemal, ordunun başına geçme fikrini "TBMM'nin yetkilerinin kendisine verilmesi koşuluyla kabul edeceğini" bildirmiştir. Başlangıçta tepkiyle karşılanan bu istek, sonuçta büyük çoğunlukla kabul edilmiştir. Ancak TBMM'yi Kayseri'ye taşıma fikri kabul görmemiştir.

(Cevap B)

15. Anadolu insanına doğru ve düzenli bilgiler vermek amacıyla kurulan basın ajansı Anadolu Ajansıdır. 6 Nisan 1920'de kurulan Anadolu Ajansının kurulma fikri Halide Edip ve Yunus Nadi'ye aittir.

(Cevap B)

16. Gediz Muharebesi, 24 Ekim 1920'de Kuvayımilliye birliklerinin Yunanlılara karşı saldırısı olup başarısızlıkla sonuçlanmıştır. A, C, D, E seçeneklerinde verilenler Gediz Muharebesi sonrası yaşanan gelişmelerdir. Ancak, B seçeneğinde verilen Başkomutanlık Yasası, Eskişehir–Kütahya Savaşı sonrası çıkarılmıştır. Gediz Muharebesiyle ilgisi yoktur.

Gediz Muharebesi Genelkurmay Başkanı İsmet Paşa'nın onaylamamasına rağmen yapılmıştır. Her ne kadar istenen hedefe ulaşmasada Gediz geri alınmıştır.

(Cevap B)



1. Londra Konferansı, I. İnönü Savaşı'nda Türk ordusunun galip gelmesi üzerine Anlaşma Devletlerince düzenlenmiştir. Sevr Antlaşması'nı TBMM'ye kabul ettirmeyi planlayan Anlaşma Devletleri, konferansa İstanbul Hükümeti ve TBMM'yi birlikte çağırmıştır. TBMM'nin temsilcisi Bekir Sami Bey, konferansta sunulan barış önerisini reddetmiş, ancak kendi inisiyatif ile İngiltere, Fransa ve İtalya ile bazı anlaşmalar yapmıştır. TBMM; bu anlaşmaları bağımsızlık (II) ve uluslararası eşitlik (I) ilkesine aykırı olduğu gerekçeyle onaylamamıştır.

(Cevap D)

2. Londra Konferansı, I. İnönü Savaşı'nda Türk ordusunun galip gelmesi üzerine Anlaşma Devletlerince düzenlenmiştir. Anlaşma Devletleri bu konferansta, Sevr Antlaşması'nın bazı hükümlerini değiştirerek TBMM'ye kabul ettirmeyi planlamışlar; ancak başarısız olmuşlardır. Londra Konferansı'ndan istediklerini elde edemeyince de Yunanistan'a taarruzda bulunması için direktifler vermişlerdir. Batı Cephesi'nde Yunanistan'ın başlattığı bu ikinci taarruz sonucu, II. İnönü Savaşı yapılmıştır. Fakat Yunanistan bu savaşta da başarısız olmuştur.

(Cevap B)

3. I. Dünya Savaşı'nın galip devletleri arasında yer alan Fransa, Mondros Antlaşması'na dayanarak Anadolu'nun güney bölgelerini işgal etmiştir. Ancak bölge halkının kendi imkânlarıyla oluşturduğu Kuvayımilliye güçleri Fransızları geri püskürtmeyi başarmış ve Fransa, TBMM ile Ankara Antlaşması'nı imzalamak durumunda kalmıştır. TBMM'ye karşı çıkan isyanlar ise Ankara Antlaşması'nın imzalanmasından çok önce bastırılmıştır. Dolayısıyla antlaşmanın imzalanmasına etkisi olmamıştır.

Fransa, Sakarya Savaşı'ndan sonra Franklin Bouillon'u gayri resmi olarak görüşmeler için Ankara'ya yollamıştır. Anlaşmaya varılınca antlaşmayı da bizzat kendisi imzalamıştır.

(Cevap B)

4. Düzenli ordunun Sakarya Savaşı'nda gösterdiği başarı, İtilaf Devletleri'nin diplomatik girişimlerini hızlandırmalarına sebep olmuştur. Bu doğrultuda önce 22 Mart 1922 tarihli bir barış önerisi hemen ardından da 26 Mart 1922 tarihli ikinci bir barış önerisi TBMM'ye ulaşmıştır. Bu yeni barış önerisinde askerliğin süresi ile ilgili bir hüküm bulunmamaktadır. İlgili madde şu şekildedir: "Askerlik mecburi olmaktan çıkarılacak buna karşın ordudaki asker sayısı 50 binden 85 bine çıkarılacak".

(Cevap A)

5. Kütahya–Eskişehir Muharebelerinde Türk ordusunun başarısız olması, Mustafa Kemal Paşa'nın ordunun başına geçmesi konusunu gündeme getirmiştir. Meclisteki farklı gruplar tarafından da kabul edilen bu öneriyi Mustafa Kemal Paşa, meclisin yetkilerinin kendisine verilmesi koşuluyla kabul etmiştir (II). Mustafa Kemal Paşa'nın böyle bir istekte bulunmasının sebebi zaman kazanmak ve kararları hızlı bir şekilde alıp seri bir şekilde uygulama ihtiyacındandır. Nitekim Mustafa Kemal Paşa bu yetkiyi sadece üç ay gibi bir süre için istemiştir.

(Cevap D)

6. Sosyalist rejimi benimseyen Rusya, yeni rejimini güçlendirmek ve güney sınırlarını güvence altına almak için 16 Mart 1921'de TBMM ile Moskova Antlaşması'nı imzalamıştır. Bu antlaşma ile de Lozan Antlaşması'ndan önce kapitülasyonların kaldırılmasını kabul eden ilk devlet olmuştur.

(Cevap C)

7. İnönü Savaşları, Batı Cephesi'nde Yunanistan'a karşı verilen iki mücadeleden oluşmaktadır. Her iki mücadelenin de Türk ordusunun galibiyetiyle sonuçlanması, TBMM'nin yurt içinde ve yurt dışında itibarının yükselmesine ve otoritesinin artmasına sebep olmuştur. Bu galibiyetler, Türk milletinin daha çok kenetlenmesini sağlarken, İtalya'nın Anlaşma Devletleri blokundan kopmasına neden olmuştur. Mustafa Kemal'e gazilik unvanı ve Mareşallik rütbesi verilmesi ise İnönü Savaşlarından sonra değil Sakarya Savaşı'ndan sonra olmuştur.

İnönü savaşları esnasında Batı Cephesi, Batı ve Güney olmak üzere iki kısma ayrılmıştır. Batı cephesine İsmet Paşa, güneye Refet Paşa komuta etmiştir.

(Cevap D)

8. Kâzım Karabekir Hareket Ordusunda görev almış ve Erzurum Kongresi'nin toplanmasında önemli rol oynamıştır. Kurtuluş Savaşı'nda Edirne milletvekilliği ve Doğu Cephesi komutanlığı yapmıştır. Ermenilerle yaptığı mücadeleyi kazanmış ve Ermenilerle Gümrü Antlaşması'nı imzalamıştır. Terakkiperver Cumhuriyet Fırkası'nın başkanlığına da seçilen Kâzım Karabekir 1946'da TBMM başkanı olmuş ve bu görevdeyken 1948'de ölmüştür.

(Cevap A)

9. Almanya, Avusturya ve Bulgaristan I. Dünya Savaşı'nda İttifak Devletleri grubunda yani Osmanlı safında yer almış ve yenilmiştir. Dolayısıyla TBMM Hükümeti bu devletlerle savaşmamıştır. Rusya ise 1917 yılında savaştan çekilmiş ve rejimi değiştirmiştir. 1917'den sonra Rusya'da işbaşına gelen yeni rejim TBMM Hükümeti ile iyi ilişkiler kurmuştur. Yani Rusya ile de bir savaş yaşanmamıştır. Bu durumda geriye yalnızca İngiltere seçeneği kalmaktadır.

(Cevap E)

10. A, C, D ve E seçenekleri I ve II. İnönü Savaşlarından önceki gelişmelerdir. Dolayısıyla İnönü Savaşlarının bu seçeneklerde belirtilen olaylar üzerinde etkisi yoktur. İnönü Savaşlarında Türk düzenli ordularının zafer kazanması halkın Millî Mücadele'nin başarılı olacağına dair inancını artırmıştır.

(Cevap B)

11. Lozan Antlaşması'yla bütün kapitülasyonlar kaldırılmıştır (I). Yine bu antlaşmayla Ermeni yurdu kesinlikle reddedilmiştir (II). Yunanlılar Batı Cephesi'nde verdiği zarardan dolayı da Karaağaç'ı savaş tazminatı olarak Türkiye'ye bırakmıştır (IV). Ancak Lozan'da boğazlar konusu istediğimiz şekilde çözümlenememiş ve boğazların yönetimi başkanı Türk olan bir komisyona bırakılmıştır.

(Cevap E)

12. ABD, I. Dünya Savaşı sırasında İtilaf Devletlerinin yanında Osmanlı'ya karşı savaşmış ama savaş sonunda işgal devletleri ile beraber Osmanlı'yı işgal hareketlerine girişmemiştir. Hatta General Harbord raporuyla da Türkiye'yi manda ve himayeye de almak istememiştir. Türkiye'nin bağımsızlık anlayışına da saygı göstermiş ve içişlerine karışmamıştır (I). Türkiye ile kültür ve ticaret ilişkilerini sürdürmüştür (II).

ABD, I. Dünya Savaşı'na katıldığı halde Sevri Antlaşmasında imzası olmayan devletlerin başında gelmektedir.

(Cevap D)

13. Lozan'da Türkiye'den kendi payına düşen borçları Sterlin olarak ödenmesi istenmiştir. Fakat Türk tarafı borçları taksitle, Frank veya Türk Lirası olarak ödeyeceğini söylemiş ve kabul edilmiştir.

(Cevap E)

14. Atatürk'ün savaş tarihine geçen paragraftaki sözü, savaşı daha geniş alana yayarak düşmanı zayıflatma hedefine yöneliktir. O tarihe kadar savaşlar belirlenen hatlar üzerinde yapılırken Atatürk, hattın düşmesi söz konusu olduğunda daha geride yeni bir mevzi kurulup savaşa devam edilmesini emretmiştir. Bu yöntemle düşman birkaç yüz metre ilerleyebilmiş ancak savaş nihai olarak kazanamayıp demoralize olmuştur. Sakarya Savaşı bu yöntem sayesinde kazanılmıştır.

(Cevap A)

15. Kurtuluş mücadelesinin diplomatik safhasını oluşturan Lozan Antlaşması'nda hedeflenen Misakımillî sınırlarına tam olarak ulaşılammıştır.

- Hatay, Fransa mandasındaki Suriye'ye,
- Boğazlar, uluslararası bir komisyona bırakılmıştır.

Musul'un hangi devlette kalacağı meselesi ise belirlenememiş ve çözümünü TBMM ile İngiltere arasında yapılacak ikili görüşmelere bırakılmıştır. Ancak Musul daha sonra da Türk topraklarına katılamamıştır. Hatay ve Boğazlar ise Türkiye'nin istediği doğrultuda çözülmüştür.

(Cevap E)

16. I. Dünya Savaşı'nın gelip devletleriyle siyasi ve hukuki sorunları çözmek amacıyla 20 Kasım 1922'de Lozan Konferansı toplanmıştır. Ancak Anlaşma Devletleri ikilik yaratmak amacıyla konferansa İstanbul Hükümetini de çağırılmışlardır. Buna karşılık TBMM 1 Kasım 1922'de saltanat makamını kaldırarak İstanbul Hükümetinin hukuki ve siyasi statüsünü kaldırmıştı. Böylece tek temsilci olarak Lozan'a katılmıştır.

(Cevap C)

1. Gümrü Antlaşması sonucunda Doğu Cephesi'ndeki savaş hâli sona erdi. Doğu sınırımız kısmen belirlendi. Bu antlaşmayla Ermeniler TBMM'yi resmen tanıdılar ve Sevr'i reddettiler. Ancak doğu sınırımızın kesinlik kazanması Sakarya Savaşı'ndan sonra imzalanan Kars Antlaşması'yla olmuştur.

Gümrü Antlaşması "Türkiye" adının geçtiği ilk antlaşmadır.

(Cevap C)

2. Lozan'da; Musul, borçlar, savaş tazminatı ve nüfus değişimi görüşülen konular arasında yer alırken doğrudan yabancı sermaye yatırımları (E) Lozan'da gündeme gelen konular arasında yer almaz.

(Cevap E)

3. Türkiye–İran sınırı büyük oranda IV. Murat zamanında 1639'da çizilmiştir.

- Türkiye–Yunanistan sınırı 1923 Lozan Antlaşmasıyla
- Türkiye–Suriye sınırı ilk olarak 1921 Ankara Antlaşması'yla kesin olarak da 1939'da çizilmiştir.
- Türkiye–Bulgaristan sınırı 1923 Lozan Antlaşmasıyla
- Türkiye–Ermenistan sınırı 1921 Kars Antlaşması'yla çizilmiştir.

(Cevap D)

4. 24 Ekim 1920'de Yunanlılara karşı yürütülen Gediz Muharebesi'nde Kuvayimillie komutanlığını Ali Fuat Cebesoy yürütmekteydi. Muharebenin olumsuz bitmesi üzerine Ali Fuat Cebesoy Kuvayimillie komutanlığından alınmıştır. Bundan sonra Batı Cephesi Batı ve Güney olarak ikiye ayrılmış Batı Cephesi komutanlığına İsmet Bey, Güney Cephesi komutanlığına Refet Bele atanmıştır.

Ali Fuat Paşa, Gediz Muharebesindeki başarısızlığından sonra görevinden alınarak Moskova Büyükelçiliğine atanmıştır.

(Cevap C)

5. Kurtuluş Savaşı'nda pek çok Müslüman Türk kadın mücadele etmiştir. Kara Fatma, Kılavuz Hatice, Onbaşı Halide, Tayyar Rahmiye, Gördesli Makbule, Binbaşı Ayşe bu şahsiyetlerin başında gelmektedir. Binbaşı Ayşe, Millî Mücadele'de kocasının en kıymetli birer yadigarı olarak sakladığı ziynetlerini satarak at, mavzer, elbise ve çizme tedarik etmiş ve bu mücadelede, derece derece terfi ederek binbaşılığa kadar yükselmiştir.

(Cevap B)

6. B, C, D ve E seçenekleri 3 Aralık 1920'de imzalanan Gümrü Antlaşması'nda topraklarımıza katılmıştır. Fakat Batum, I. Dünya Savaşı'ndan sonra imzalanan Brest-Litovsk Antlaşması'nda Rusya'dan alındı daha sonra Moskova Antlaşması'yla Rusya'ya bırakıldı.

(Cevap A)

7. 1920'lerin başında yayımlanmış olan Dergâh dergisi, Yakup Kadri, Ahmet Haşim, Nurullah Ataç ve Yahya Kemal gibi edebiyatçıları bir araya getirmiştir. Milli Mücadeleye destek veren dergi edebiyatçılara bu yönde bilinç vermiştir.

(Cevap C)

8. Mondros Ateşkes Antlaşması'nda Vilayet-i Sitte illeinde bir Ermeni devleti kurma projesi vardı. XV. Kolordu Komutanı Kazım Karabekir Paşa Ermenileri Doğu Cephesi'nde yenilgiye uğrattı. Yapılan Gümrü Antlaşması ile Ermeniler bu isteklerinden vazgeçti.

(Cevap A)

9. Türkiye'nin ticari potansiyelinin farkında olan Almanya, I. Dünya Savaşı öncesinde Osmanlı devleti ile kurduğu yakınlığın benzerini yeni Türk devletiyle de kurmak için çeşitli girişimlerde bulunmuştur. Bunların başlangıcı Almanya ile Türkiye arasındaki ilk resmi ilişkileri başlatan 1924 dostluk anlaşmasıdır. Bu anlaşmayla başlayan siyasi yakınlık ileriki yıllarda mali ve iktisadi alanda da devam etmiştir. Nitekim 1927 yılında Anadolu'da inşa edilecek demiryolu hatları için Alman şirketlerle anlaşılmıştır. Yine hava yolları inşasında da Alman şirketler rol oynamıştır.

(Cevap A)

10. I. İnönü Savaşı 6-10 Ocak 1921 tarihleri arasında gerçekleşmiştir. II. İnönü Savaşı ise 23 Mart-1 Nisan 1921 tarihleri arasında yaşanmıştır. 16 Mart 1921'de imzalanan Moskova Antlaşması I. İnönü Savaşı ile II. İnönü Savaşı arasındaki dönemde Rusya'yla imzalanmıştır.

(Cevap B)

11. Batı Trakya'nın Yunanistan'a bırakılması, Balkan Savaşları sonunda meydana gelen bir gelişmedir.

- Mudanya Ateşkes Antlaşması'nda ise (III), Yunanlılar Doğu Trakya'yı 15 günde boşaltacak, 30 günde teslim edecek kararı alınmıştır.
- Lozan Antlaşması'nda ise Yunanistan'ın Batı Cephesi'nde verdiği zarara (II) karşılık Karaağaç bölgesini savaş tazminatı olarak vermesi kararlaştırılmıştır.

(Cevap B)

12. Sakarya Savaşı sonrası İngiltere ile yapılan esir değişimi için 22 Ekim 1921'de Esir Mübadelesi Antlaşması imzalanmıştır. Malta'da bulunan milletvekilleri serbest kalmıştır.

(Cevap D)

13. Lozan Antlaşması'nda çözümlenmesine rağmen bazı konularda Lozan'dan sonrada düzenlemeler yapılmıştır. Bu konulardan Türkiye yararına çözümlenen en önemli konu ise Montrö Boğazlar Sözleşmesi'yle Boğazlar komisyonunun kaldırılması ve boğazlardaki tam yetkinin Türk egemenliğine bırakılmasıdır (C).

(Cevap C)

14. Gediz Taarruzu'nda Türk kuvvetlerinin Yunanlılar karşısında başarısız olması sonucunda Batı Cephesi komutanı Ali Fuat Paşa bu görevden alınarak Moskova elçiliğine atanmıştır. Ayrıca bu durum biran önce düzenli ordunun kurulması gerekliliğini ortaya çıkarmıştır.

(Cevap A)

15. Lozan Antlaşması'nda; sınırlar maddesinde Yunanistan sınırı belirlenmiş ve Meriç nehri iki ülke arasında sınır kabul edilmiştir. Kafkasya sınırımız Sakarya Savaşı'ndan sonra Ermenistan, Azerbaycan, Gürcistan'la imzalanan Kars Antlaşması'yla çizilmiştir.

(Cevap A)

16. Millî Mücadele Dönemi'nde Ankara'da büyükelçilik açan ilk devlet Gürcistan'dır. 23 Şubat 1921'de Gürcistan ile TBMM arasında imzalanan Batum Antlaşması'ndan sonra Gürcistan Ankara'ya elçi yollamıştır.

(Cevap B)

www.akademidenizi.com.tr

AKADEMİ DENİZİ YAYINLARI

1. Nüfus Mübadelesinde İstanbul Rumları ve Batı Trakya Türkleri yerleşik sayılarak değişim dışında tutulmuştur. Ancak bu konuda uygulamada sorunlar yaşanmış ve bu mesele Lozan'dan sonra tekrar gündeme gelmiştir. 1926 Atina Antlaşmasıyla sorunun bir kısmı çözülmüş ancak esas çözüm 1930 yılında sağlanmıştır.

(Cevap D)

2. Mudanya Ateşkesi, Başkomutanlık Savaşı'nda alınan galibiyet üzerine 11 Ekim 1922'de imzalanmıştır. Mudanya Ateşkes Antlaşması'yla Edirne, Kırklareli çevresi; yani Doğu Trakya (II) savaştan alınmıştır.

Mudanya Ateşkesinden sonra Doğu Trakya'nın teslim alınması işinde, Trakya Yüksek Komiseri sıfatıyla Refet Bele görevlendirilmiştir.

(Cevap B)

3. I. Dünya Savaşı'nın bitmesinden sonra Türkiye'nin muhatap olduğu Anlaşma Devletleri İngiltere, Fransa, İtalya ve Yunanistan'dır. Sovyet Rusya, Anlaşma Devletlerinden değildir. Üstelik I. İnönü Savaşı'ndan sonra TBMM ile Moskova Antlaşması'nı imzalayarak ulusal mücadeleye destek vermiştir. Buna göre, I. ve II. seçenekte verilen gelişmeler Anlaşma Devletleri arasındaki görüş ayrılıklarına birer örnektir.

(Cevap D)

4. Doğu sınırı (II) Kars Antlaşması'yla çizildiği için Lozan Konferansı'nda söz konusu olmamıştır. Güney sınırında Fransa ile imzalanan Ankara Antlaşması'ndaki sınırlar kabul edilmiştir. Batı sınırı ise Lozan Antlaşması kararınca Meriç Nehri olarak kabul edilmiştir.

(Cevap D)

5. A, B, C ve D seçenekleri ulusal birlik ve beraberliği sağlamak amacıyla gerçekleştirilmiştir. Fakat E seçeneğindeki gelişme ise İtilaf Devletlerinin bir stratejisidir. Amaçları TBMM Hükümeti ve İstanbul Hükümetini birbirine düşürmektir. Bu seçenekte ulusal birliğin sağlanmasına dair herhangi bir anlam yoktur.

(Cevap E)

6. Anadolu'daki Türk halkı 1911'den sonra sürekli savaşmak zorunda kaldığı için üretim durma noktasına gelmiştir. Bundan dolayı Kurtuluş Savaşı'nın başarılı olmasından sonra hemen ordu terhis edilmiş. Üretim için duyulan insan gücü ihtiyacı karşılanmaya çalışılmıştır.

(Cevap A)

7. Mudanya Ateşkes Antlaşması'nda Yunan ordusunun 15 gün içinde Doğu Trakya'yı boşaltması ardından İtilaf Devletlerinin bir ay içinde Doğu Trakya'yı Türk ordusuna devretmesi kararlaştırıldı.

(Cevap C)

8. Millî Mücadele Dönemi'nde kurulan I. meclis Kurtuluş Savaşı'nın kazanılmasıyla Lozan Görüşmelerine başlamıştır. Lozan Görüşmelerinin uzamasıyla mecliste bulunan gruplar arasında görüş ayrılıkları ortaya çıkmıştır. Bu durumu sonlandırmak isteyen Mustafa Kemal mecliste seçim kararı almış (D) ve yapılan seçimler sonucunda II. TBMM açılmıştır.

(Cevap D)

9. 23 Nisan'da açılan I. TBMM, meclisin çalışmalarını Nisab-ı Müzakere Kanunu ile düzenlemiştir. Nisabı Müzakere Kanunu 5 Eylül 1920'de çıkarılmıştır. Sekiz maddeden oluşan bu kanun karar yeter sayısı, milletvekillerinin maaşları ve mazeret süreleri gibi meclis çalışmalarına ilgili hükümler içermektedir.

(Cevap E)

10. I. İnönü Savaşı'ndan sonra Ruslarla imzalanan Moskova Antlaşması'nda; boğazların kullanımı ve açılmasıyla ilgili kararlar alınmıştır.
- Gümrü Antlaşması Ermenilerle imzalanmıştır.
  - Ankara Antlaşması Fransızlarla imzalanmıştır.
- Bu iki antlaşmada ise boğazlarla ilgili hükümler yer almamıştır.

(Cevap A)

11. Düzenli ordu tarafından kazanılan ilk başarı olan I. İnönü Savaşı ve II. İnönü Savaşı sonunda Batı ve Güney cepheleri Batı Cephesi olarak birleştirilmiştir.

(Cevap A)

12. Kurtuluş Savaşı'nda Doğu Cephesi'nde Ermenilerle savaşılmış. Kars (II), Iğdır, Gümrü ve çevresinde başarı sağlanmıştır. Savaş sonunda Ermenilerle TBMM arasında Gümrü Antlaşması imzalanmıştır. Bu antlaşma (I) TBMM'nin uluslararası alanda kazandığı ilk siyasi başarısıdır. Bu başarı sonucunda Kars ve çevresi geri alınmıştır. Urfa'daki Fransız işgali Kuvayı-milliyet birliklerinin çabası sonucu sonlandırılmıştır. Bu olay Güney Cephesi'yle ilgilidir.

(Cevap D)

13. Sakarya Zaferi diplomatik süreçte birçok olumlu gelişmeyi beraberinde getirmiştir. Bunlardan en önemli olan antlaşmalardan biri ise Fransızlarla imzalanan Ankara Antlaşması'dır (III). Bu antlaşmayla taraflar arasındaki savaş sona ermiş, Hatay dışındaki Suriye sınırımız çizilmiştir. Bu gelişmeden sonra Fransızlar Anadolu'dan çekilmeye başlamıştır.

(Cevap C)

14. Irak sınırı Lozan Konferansı'nda değil, 1926'da imzalanan Ankara Antlaşması'yla belirlendi (I). Yunanistan'ın Doğu Trakya'yı boşaltması kararı Mudanya ateşkesinde alındı (II). Yani I ve II. öncüller Lozan Konferansı'nda çözümlenen konular değildir. Fakat Batı sınırı ve nüfus mübadelesi (III) konuları Lozan Konferansı'nda çözülmüştür.

(Cevap C)

15. Lozan'da azınlıkların durumu görüşülmüş ve azınlıklar da Türk vatandaşı kabul edilmiştir. Ayrıca Kıbrıs ve Mısır'ın denetimi de İngiltere'ye bırakılmıştır. Yani (I) ve (II) Lozan'da görüşülen konulardır.

(Cevap D)

16. Sakarya Savaşı'nın en önemli sonucu Ermenistan, Azerbaycan-Gürcistan'la Kars Antlaşması Fransa'yla Ankara Antlaşması'nın yapılması ve Ukrayna'yla Dostluk Antlaşması imzalanmasıdır. İtalyanlar II. İnönü Zaferi'nden sonra Anadolu'dan çekilmeye başlamıştır. Afganistan'la Dostluk Antlaşması ise I. İnönü Zaferi sonrasında 1 Mart 1921'de imzalanmıştır. Bu doğrultuda sorumuzun cevabı yalnız III. maddedir.

(Cevap C)

1. Kurtuluş Savaşı'nın diplomatik safhasını başlatan Mudanya Ateşkes Antlaşması ile İstanbul'un ve Boğazların yönetimi TBMM'ye bırakılmıştır. Bu madde o zamana kadar bölgenin yönetimini elinde bulunduran Osmanlı Devleti'nin yok sayılması anlamına gelmektedir.

(Cevap B)

2. Düzenli ordunun Sakarya Savaşı'ndaki başarısından sonra Sovyet Rusya'ya bağlı Kafkas Devletleri'yle (Ermenistan, Gürcistan, Azerbaycan) Kars Antlaşması imzalanmıştır. Moskova Antlaşması'nın hükümlerine dayanan bu antlaşmayla Batum, Gürcistan'a bırakılmış ve Kafkas sınırı kesinleşmiştir.

(Cevap A)

3. Karaağaç bölgesi Lozan Antlaşması sonucunda Yunanistan tarafından savaş tazminatı olarak Türkiye'ye bırakılmıştır.

Mudanya Ateşkes Antlaşması'yla (II) Türkiye ile Yunanistan arasındaki savaş sona ermiştir.

Batı Trakya ise Balkan Savaşları sonucunda Yunanistan'a bırakılmıştır.

(Cevap B)

4. TBMM Hükümeti Kurtuluş Savaşı muharebeler döneminde Doğu, Güney ve Batı cephelerinde savaşmak zorunda kalmıştır. Bu durum ordumuzun sınırlı imkânlarını birçok cephede harcamasına sebep olmuştur. Sakarya Zaferi'nden sonra TBMM Hükümeti, Fransa'yla müttefik cephesini bölmek, Güney Cephesi'ndeki savaşı tamamen sonlandırarak kaynakları Batı Cephesi'ne aktarmak amacıyla antlaşma yapmak istemiştir.

(Cevap D)

5. Soruda verilen azınlıkların Türk vatandaşı sayılması ve İstanbul'daki Rumlar ve Batı Trakya'daki Türkler hariç diğerlerinin yer değiştirmesi kararı Lozan Barış Antlaşması'nın maddesidir (B). Türkiye bu kararı aldırırken Avrupa devletlerinin iç işlerimize karışmasını önlemeyi amaçlamıştır.

(Cevap B)

6. Yüzbaşı Ali Saip Bey, Urfa savunmasının öne çıkardığı en önemli isimdir. Mondros mütarekesinin ardından Anadolu'da başlayan işgallere karşı Kuvayı Milliye'ye katılmıştır. Urfa Kuvayı Milliye komutanı olarak aktif olarak savaşa katılan Ali Saip Bey, milletvekilliği ve İstiklal Mahkemesi reisliği gibi görevlerde bulunmuştur. Soyadı Kanunu'nun çıkması üzerine bizzat Atatürk tarafından kendisine "Ursavaş" soyadı verilmiştir.

Ali Saip Bey anılarını "Kilikya Faciaları ve Urfa Kurtuluş Mücadeleleri" adlı eserinde toplamıştır.

(Cevap B)

7. TBMM'ye bağlı düzenli ordunun I. İnönü Savaşı'nı kazanması iç politikada ve dış politikada önemli sonuçlar doğurmuştur. İtilaf Devletleri Londra Konferansı'nda TBMM'ye isteklerini kabul ettiremeyince Yunanlıları tekrar saldırıya geçirmiştir. Bu saldırıya geçişte Türk ordusunun Sakarya'nın doğusuna çekilişinin etkisi yoktur. Çünkü ordunun Sakarya'nın doğusuna çekilmesi daha sonra yaşanan Kütahya-Eskişehir Savaşı'nda olmuştur.

(Cevap C)

8. TBMM, Milli Mücadele Dönemi'nde en yakın ilişkileri SSCB ile yürütmüştür. Ortak düşmanların varlığı ve karşılıklı menfaatler TBMM ile SSCB arasındaki ilişkilerin gelişmesini sağlamıştır. Bilindiği gibi TBMM'yi tanıyan ilk büyük devlet de SSCB'dir. TBMM, SSCB ile olan ilişkilerini zaman zaman İtilaf devletlerine karşı caydırıcı bir güç olarak kullanmıştır.

(Cevap B)

9. • Kars Antlaşması 13 Ekim 1921  
• Sakarya Savaşı'nın kazanılması 13 Eylül 1921  
• Başkomutanlık Savaşı'nın kazanılması 30 Ağustos 1922  
• Mudanya Ateşkes Antlaşması 11 Ekim 1922
- (II) ve (III) Kars Antlaşması'ndan sonra yaşanan gelişmelerdir. Sakarya Savaşı'ndan sonra imzalanan Kars Antlaşması TBMM ile Kafkas Cumhuriyetleri (Azerbaycan, Ermenistan, Gürcistan) arasında yapılan bir antlaşmadır. Moskova Antlaşması'nın onayı şeklinde olan bu antlaşma ile doğu sınırı kesinlik kazanmıştır.

(Cevap A)

10. TBMM hükümeti ilk yurt dışı temsilciliğini 1921 yılında Azerbaycan'da açmıştır. Orta elçilik düzeyinde açılan bu temsilciliğin ilk elçisi de ünlü edebiyatçı Memduh Şevket Esendal'dır.

(Cevap A)

11. İtilaf Devletleri Batı Cephesi'ndeki savaşlarda başarısız olunca Anadolu üzerindeki emellerini gerçekleştirmek amacıyla diplomatik oyunlara başvurmuşlardır. Bunlardan ilki I. İnönü Zaferi'nden sonra toplanan Londra Konferansı'nda (II) gerçekleşmiştir. İtilaf Devletleri bu konferansa hem İstanbul Hükümetini hem de Ankara Hükümetini birlikte çağırıp aralarındaki görüş ayrılığından faydalanmak istemiştir. Aynı planı Lozan'da da (III) gerçekleştirmek istemişlerdir.

(Cevap E)

12. Kurtuluş Savaşı esnasında Türk ordusunu cephede kazandığı askerî başarı beraberinde siyasi zaferleri de getirmiştir. Bu doğrultuda
- TBMM'yi tanıyan ilk Müslüman devlet Afganistan'dır. (1 Mart 1921 / I. İnönü Zaferi sonunda)
  - TBMM'yi tanıyan ilk Avrupa devleti Sovyet Rusya'dır. (16 Mart 1921 Moskova Antlaşması / I. İnönü Zaferi)
  - TBMM'yi tanıyan ilk İtilaf devleti Fransa'dır. (20 Ekim 1921 Ankara Antlaşması / Sakarya Zaferi sonucunda)

(Cevap A)

13. Doğu Cephesi'nde Osmanlı'dan kalan 15. Kolordu Kâzım Karabekir öncülüğünde Ermenilere karşı başarı sağlamıştır. Güney Cephesi'ndeki (II) Kuvayımilliye birlikleri Fransızlara ve bölgedeki Ermeni çetelerine karşı mücadele vermiştir. Batı Cephesi'nde ise TBMM tarafından kurulan düzenli ordu Yunanlılara karşı büyük bir başarı elde etmiştir.

(Cevap B)

14. Gümrü Antlaşması Doğu Cephesi'nde Ermenilere karşı kazanılan askerî başarı sonunda imzalanan ilk antlaşmadır. Bu antlaşma TBMM'nin uluslararası alandaki ilk siyasi başarısıdır. Ancak Gümrü Antlaşması'nda güney cephesiyle ilgili hiçbir hüküm yoktur.

(Cevap B)

15. Kurtuluş Savaşı Mücadelesi Başkomutanlık Meydan Savaşı Büyük Taarruz sonrası Mudanya Ateşkes Antlaşması ile silahlı mücadele sona ermiş, diplomatik mücadele başlamıştır.

(Cevap A)

16. I. İnönü Savaşı'ndan sonra Yunanlılara zaman kazandırmak ve Sevr'de değişiklik yaparak TBMM'ye kabul ettirmek amacıyla İtilaf Devletleri Londra Konferansı'nı toplamıştır. Konferansta görüşmeler devam ederken Yunanistan, konferansta daha güçlü olduğunu göstermek için İzmir'e asker yığmış ve Trakya'daki kuvvetlerini Anadolu'ya geçirmiştir.

(Cevap E)



1. Kurtuluş Savaşı'nı Türk ordusu kazanmış savaş sonunda Mudanya Ateşkes Antlaşması ve Lozan Antlaşması'yla yeni Türk devletinin bağımsızlığı resmîyet kazanmıştır. Bütün bunlara rağmen İngiltere Türkiye'nin bağımsızlık mücadelesini kabul etmekte zorlanmıştır. İngiltere'nin bu tavrının sebebi Türkiye'nin bağımsızlık mücadelesinin sömürge altındaki diğer devletlere örnek olacağı endişesidir (A). Çünkü İngiltere birçok devleti sömürgesi altında tuttuğu için Uzak Doğu çıkarlarını korumak istemektedir.

(Cevap A)

2. Gümrü Antlaşması Doğu Cephesinde verilen başarılı mücadelenin ardından Ermenistan ile Türkiye arasında imzalanmıştır. Ancak antlaşmanın imzalanmasından iki gün sonra SSCB Ermenistan'ı işgal etmiştir. Bu sebeple Gümrü Antlaşması uygulanamamıştır.

Gümrü Antlaşması, TBMM'nin imzaladığı ilk milletlerarası antlaşmadır.

(Cevap D)

3. TBMM'nin Lozan Görüşmelerine çağrılan İstanbul Hükümetinin çalışmalarına karşılık saltanatı kaldırması yalnızca tek bir ifadeyle açıklanabilir; Millet'in tek temsilcisinin TBMM olduğunu, İstanbul Hükümeti ve İtilaf Devletleri'ne göstermek.

(Cevap D)

4. 24 Temmuz 1923'te İsviçre'nin Lozan kentinde imzalanan Lozan Antlaşması, millî sınırlar içinde bağımsız bir Türk Devleti'nin varlığını dünyaya tanıtmıştır. Ancak boğazlar, Hatay, Ege Adaları gibi sınırlarda verilen ödümler düşünülüğünde Misakımillî'nin tam olarak gerçekleştiği söylenemez.

(Cevap C)

5. Kuvayı Seyyare, İzmir'in Yunan işgaline uğramasının ardından Çerkez Ethem ve Yüzbaşı Tevfik gibi gönüllülerce kurulmuş bir milis güçtür. Kuvayımilliye'nin bir kolu olan bu birlik, düzenli orduya geçişi kabul etmediği için devletle anlaşmazlığa düşmüş ve isyan çıkarmıştır. Görüldüğü gibi Kuvayı Seyyare düzenli orduya geçiş çalışmaları arasında gösterilemez.

(Cevap D)

6. Doğu Cephesi mücadelesi sonrası Ermenilerle imzalanan Gümrü Antlaşması (3 Aralık 1920) metninde TBMM Hükümeti adı geçen ilk antlaşmadır.

(Cevap E)

7. I. İnönü Zaferi'nin ardından Batılı devletlerin Yunanlılara olan güven ve desteğinin azalması, Londra Konferansı'nın toplanması, SSCB ve Afganistan'la dostluk antlaşması yapılması, bu savaşın dış politikada yarattığı sonuçlar arasında yer almaktadır. Ancak TBMM'nin ilk anayasası olan Teşkilat-ı Esasiye Kanunu'nun kabulü iç politikada yaşanan gelişmeler arasındadır.

(Cevap D)

8. Paragraftaki bilgilerden yola çıkarak hukuk alanında yenileşmeye ihtiyaç duyulmuştur yorumu yapılabilir. Ayrıca ekonomiyi düzenlemek amacıyla yabancı danışmanların kullanılması uzmanlara ihtiyaç duyulduğunun göstergesidir. Bunun dışında yatırımların yapılmasına belli bir süre konulması da kısıtlamaların geçici olduğunun göstergesidir. Fakat bu bilgilere bakarak yapılacak yatırımlar için yabancı sermayeye ihtiyaç duyulduğunu söylemek mümkün değildir.

(Cevap B)

9. Sovyet Rusya, Kurtuluş Savaşı'nda TBMM'nin yanında yer almıştır. Çarlık Rusya I. Dünya Savaşı'nda Osmanlı'yı bitirme politikası izlemişken, Sovyet Rusya milli sınırlar içinde bağımsız bir Türk Devleti'ni desteklemiştir.

(Cevap C)

10. Kurtuluş Savaşı'nda; azınlıklara verilen bağımsızlığı zedeleyecek ayrıcalıkların kaldırılması ve çok acil olarak Mebusan Meclisinin toplanması kararının en önemli gerekçesi vatanın bütünlüğünün tehlikede olmasıdır.

(Cevap B)

11. Düzenli ordunun ilk savaşı ve ilk zaferi I. İnönü Savaşı'dır. 6–11 Ocak 1921 tarihleri arasında gerçekleşen muharebede Türk ordusuna İsmet Paşa, Yunan ordusuna General Papoulas komuta etmiştir.

(Cevap A)

12. İtalya ve İtilaf Devletleri arasındaki ayrılıklar İzmir ve çevresinin İtalya'dan alınıp Yunanistan'a verilmesiyle başlamıştır. Bu gelişmelerden sonra İtalyanlar II. İnönü Savaşı'ndan sonra Anadolu'dan çekilmeye başlamıştır. İtalya'nın bu tavrının en somut göstergesi ise İtilaflar arasında görüş ayrılığının olduğudur (B). İtalyanlar Sakarya Zaferi'nden sonra da Anadolu'yu tamamen boşaltmışlardır.

(Cevap B)

13. Sakarya Savaşı'ndan sonra TBMM ile Sovyet Rusya'ya bağlı Ermenistan-Azerbaycan-Gürcistan arasında Kars Antlaşması imzalanmıştır. Bu antlaşmanın Sovyet Rusya'nın önerisi üzerine yapılması bu devletlerin özerk yapıda olduklarının dış işlerinde Rusya'nın denetiminde olduklarının en somut göstergesidir.

(Cevap A)

14. Ankara Antlaşması Sakarya Savaşı sonrası Fransa ile güney cephesi için yapıldı. Bu antlaşmada yer alan "TBMM hükümeti Misak-ı Milli'de açıkça tanıyan azınlıklar hukukunun çeşitli devletler ve bağlaşıkları arasındaki sözleşmelere göre aynı temelde uygulanacağını bildirir." maddesi ile azınlık hakları korunmaya çalışılmıştır.

(Cevap D)

15. Sovyet Rusya Brest Litovsk Antlaşması ile I. Dünya Savaşı'ndan çekilirken Çarlık Rusya'nın işgal ettiği topraklardan çekilmiştir. Rejim değişikliği bu durumun sonucudur.

(Cevap A)

1. Başkomutanlık Yasası'yla askerlik mesleğine geri dönen Mustafa Kemal yetkilerini 3 ay süreyle sınırlandırmıştır. Mustafa Kemal'in yetkilerini sınırlı tutmasının en önemli gerekçesi TBMM'nin üstünde hiçbir gücün olmadığını ve milletin gerçek temsilcisinin de meclis olduğunu gösterme düşüncesidir.

(Cevap C)

2. TBMM'yi tanıyan ilk İtilaf devleti Fransa'dır. (I) Fransa Sakarya Zaferi'nden sonra TBMM'yle Ankara Antlaşması imzalamış ve bu antlaşmayla Misakımillî esaslarımızı da kabul etmiştir. Ayrıca bu antlaşmayla güney cephemiz resmen kapanmış, dolayısıyla da burada bulunan askerî birlikler Batı Cephesi'ne kaydırılmıştır. Böylece Batı Cephesi'nde taarruz gücüne ulaşan ordumuz düşmana karşı daha da güçlenmiştir (II).

(Cevap D)

3. 20 Ekim 1921'de TBMM ile Fransa arasında imzalanan Ankara Antlaşması'yla; taraflar arasındaki savaş sona erdi. Hatay dışındaki bugünkü Türkiye-Suriye sınırı çizildi. Bu antlaşmanın en önemli özelliği İtilaf arasındaki birliğin parçalanmasından kaynaklanmaktadır. Ayrıca bu antlaşma ile Fransa TBMM'yi tanıyan ilk İtilaf Devleti oldu. Ancak Türkiye-Suriye sınırı kesin olarak 1939'da Hatay'ın Türkiye'ye katılmasıyla belirlendi.

(Cevap D)

4. Gümrü Antlaşması 3 Aralık 1920'de Ermenistan ile imzalanmıştır. TBMM'nin ilk askeri ve siyasi zaferi olan bu antlaşmada yer alan "Taraflardan birinin kabul etmediği bir antlaşmayı diğeri de kabul etmeyecek" şeklindeki madde ile Sevr antlaşması ilk kez bir devlet tarafından reddedilmiştir. I. İnönü zaferi sonrası SSCB ile imzalanan Moskova Antlaşması'nda da aynı madde yer almıştır. Böylece ilk kez bir Avrupa devleti Sevr Antlaşması'nın geçersizliğini kabul etmiştir.

(Cevap C)

5. Lozan Antlaşması'nda çözüme kavuşturulmayan en önemli konu Musul meselesidir. Musul daha sonra görüşme konusu olmuş ve 1926 Ankara Antlaşması'yla çözüme kavuşturulmuştur.

(Cevap A)

6. Meclis, Kütahya Eskişehir Savaşı'ndan sonra Başkomutanlık Yasası'nı çıkarmış (III) ve bu yasayla meclisin yetkileri 3 ay süreyle Mustafa Kemal'e verilmiştir.

(Cevap C)

7. Londra Konferansı'na temsilci göndermek Mustafa Kemal'in I. İnönü Zaferi'nden sonra yapmış olduğu bir faaliyettir ki bu sırada başkomutan değildir. Mustafa Kemal 5 Ağustos 1921'de Başkomutan olmuş ve bu sıfatla 7-8 Ağustos 1921'de Tekalif-i Milliye emirlerini yayınlamıştır. Ayrıca 23 Ağustos 1921'de başlayan Sakarya Savaşı'nı da Başkomutan olarak yönetmiştir.

(Cevap D)

8. Kütahya-Eskişehir yenilgisi üzerine meclis bazı tedbirler almıştır. Bu tedbirler arasında, Meclisin Kayseri'ye taşınması, Mustafa Kemal'in 3 ay süreyle başkomutan seçilmesi, Fevzi Çakmak'ın halkı yatıştırmak için bir bildiri yayınlaması, Meclisten 15 kişilik bir heyetin cepheye gönderilmesi ve Başkomutan olan Mustafa Kemal'in Tekalif-i Milliye Emirlerini yayınlaması yer almaktadır.

Eskişehir-Kütahya yenilgisinden sonra İsmet İnönü Genelkurmay Başkanlığı görevinden alınmış yerine Fevzi Çakmak atanmıştır.

(Cevap C)

www.akademidenizi.com.tr

AKADEMİ DENİZİ YAYINLARI

9. Lozan Barış Antlaşması'nda azınlıkların Türk vatandaşlığı sayılması iç işlerimize karışılmasını önlemeyi amaçlar. Türk-Yunan sınırı Meriç Nehri olup Karaağaç savaş tazminatı olarak alınmıştır. I ve II. öncül millî bağımsızlığımızı güçlendirmiştir. Boğazların yönetiminin başkanı Türk olan uluslararası bir komisyona bırakılması millî bağımsızlığı aykırı bir durumdur.

(Cevap D)

10. Gümrü Antlaşması 3 Aralık 1920'de, Kars Antlaşması, 13 Ekim 1921'de, Ankara Antlaşması, 20 Ekim 1921'de, Mudanya Ateşkes Antlaşması, 11 Ekim 1922'de, Lozan Antlaşması, 24 Temmuz 1923'te imzalanmıştır.

Kurtuluş Savaşı'nda açılan ilk cephe Doğu Cephesi ve imzalanan ilk antlaşmada Gümrü Antlaşması'dır.

(Cevap A)

11. I ve II numaralı öncüllerde yer alan konular Misakı millî esaslarına göre çözümlenmiştir. Kapitülasyonlar, bütün etkileri ile kaldırılmıştır. Kapitülasyonların kaldırılmasıyla Türkiye'nin ekonomik, siyasal ve hukuksal alanda gelişmesini engelleyen unsurlar ortadan kaldırılmıştır. Türkiye sınırları içinde kalan bütün azınlıkların Türk vatandaşı olduğu açıklanmıştır. Böylece, azınlıklara Türkiye'nin egemenliğiyle bağdaşmayan haklar verilmemiştir.

(Cevap C)

12. Mudanya Ateşkes Antlaşması ve Lozan Antlaşmalarında heyet başkanı İsmet İnönü olmuştur. Lozan'a giderken diğer heyet üyeleri Dr. Rıza Nur ve Hasan Bey (Saka)'dır.

(Cevap C)

13. Doğu Trakya (Rumeli) ve İstanbul Mudanya Ateşkes Antlaşması ile savaş yapılmadan kurtulmuştur.

(Cevap E)

14. Başkomutanlık Meydan Savaşı ve Büyük Taarruz sonrası yapılan Mudanya Ateşkes Antlaşması'na Yunanistan katılmamıştır. Yunanistan'ı İngiltere temsil etmiştir.

(Cevap E)

15. 21 Şubat-12 Mart 1921'de Londra Konferansı, 16 Mart 1921'de ise Moskova Antlaşması yapıldı. Kronolojik olarak da uygun olan TBMM'nin Moskova Antlaşmasını yapmasında Londra Konferansı etkili olmuştur diyebiliriz.

(Cevap B)

16. Lozan Antlaşması'nda Irak sınırı Musul-Kerkük meselesi yüzünden İngiltere ile Türkiye arasında çözülmek üzere ileri bir zamana bırakılmıştır.

(Cevap D)

1. Teşvik-i Sanayi Kanunu 28 Mayıs 1927'de çıkarılmıştır. B, C, D ve E seçeneklerinde yer alan ifadeler bu kanun uygulamalarındandır. Fakat A seçeneğinde yer alan ifade, Teşvik-i Sanayi Kanunu uygulaması içinde yer almaz. Sanayi ve maden alanında girişimcilere kredi vermek üzere kurulan banka, Sanayi ve Maadin Bankasıdır. Bu bankanın kuruluş tarihi de 19 Nisan 1925'tir. Yani kronolojik olarak Teşvik-i Sanayi Kanunu'ndan önce olduğu için sorunun cevabı A seçeneğidir.

(Cevap A)

2. Türkiye Cumhuriyeti, Birinci Beş Yıllık Sanayi Planı'nın hazırlanmasında teknik ve ekonomik olarak Sovyetler Birliği'nden destek almıştır. Bu plan doğrultusunda 1934 yılında Sovyetler Birliği'nden 8 milyon dolar borç alınmıştır.

(Cevap A)

3. Tekâlif-i Milliye Emirleri Kütahya-Eskişehir Savaşı'nın kaybedilmesinden sonra 8 Ağustos 1921'de ordumuzun ihtiyacını karşılamak amacıyla yayımlanmıştır. Bağımsızlığımızı engelleyen unsurlardan kurtulma ile ilgisi yoktur.

(Cevap B)

4. Atatürk, yeni bir toplum meydana getirilmesinde eğitimin çok önemli bir etken olduğuna inanmış cehaletle savaşmayı, cephede savaşmaktan daha az önemli görmemiştir. Bu doğrultuda 16 Temmuz 1921'de düzenlenen Maarif Kongresi'nde, toplumun ihtiyaçlarına cevap veren, millî, laik bir eğitim sisteminin temelleri atılmıştır.

Kütahya-Eskişehir savaşları sürerken yapılan ve başkanlığını Mustafa Kemal Atatürk'ün yaptığı kongrede ilk ve ortaöğretimin dört yıl olması ve köy bünyeli işçi mekteplerinin açılması kararlaştırılmıştır.

(Cevap D)

5. Atatürk Kültür, Dil ve Tarih Yüksek Kurumunun kurulması Atatürk Dönemi gelişmesi değildir. Atatürk Kültür, Dil ve Tarih Yüksek Kurumu, Anayasamızın 134. maddesi gereğince 2876 sayılı kanunla kamu tüzel kişiliğine sahip olarak 17.8.1983 tarihinde kurulmuştur.

(Cevap E)

6. Arap alfabesinin kaldırılması arşiv eserlerinin değerlendirilmesini kolaylaştırmamıştır. Çünkü bu eserler zaten Arapça yazılmıştır.

(Cevap C)

7. Arkeoloji kazı bilimidir. Özellikle yazılı kaynakların olmadığı dönemlerin aydınlatılması açısından çok önemlidir. Anadolu'nun yazısız döneme kadar uzanan tarihinin araştırılmak istenmesi arkeolojinin gelişimini sağlarken gün yüzüne çıkan eserlerin halka sergilenmesi gereksinimi müzeciliğin gelişmesine katkı sağlamıştır. Varlığı öğrenilen medeniyetlerin kültürel özelliklerinin belirlenmesi ise etnografyanın (kültür bilimi) gelişmesine katkıda bulunmuştur.

(Cevap E)

8. TBMM tarafından 3 Mart 1924'te kabul edilen Tevhid-i Tedrisat Kanunu'yla yabancı okulların bağımsız hareketlerine son verilmiştir. Bu kanunla tüm okullar, MEB'e bağlanarak Türk kanunlarına tabi tutulmuştur. Ortak bir kültür yaratmak amacıyla da dil, tarih, coğrafya derslerinin Türk öğretmenlerce verilmesi öngörülmüştür.

(Cevap E)

9. Osmanlı Devleti'nde XIX. yüzyıldan itibaren geleneksel medreselerin yanında, Batı tarzı okullar da açılmıştı. Bu durum, farklı eğitim kurumlarında yetişen nesiller arasında, kültür çatışması yaşanmasına neden oluyordu. TBMM, eğitim alanında yaşanan bu ikiliğe son vermek amacıyla 3 Mart 1924'te kabul edilen Tevhid-i Tedrisat Kanunu'yla tüm okulları MEB'e bağlamış ve medreseleri de bu kanuna dayanarak kapatmıştır. Böylece eğitimdeki ikilik ortadan kalkmıştır.

(Cevap D)

10. I. Neşriyat Kongresi 1-2 Mayıs 1939 tarihlerinde, basım ve yayın işlerinde uyulacak ana prensiplerin tespit edilmesi amacıyla toplanmıştır. Kongrenin okuma yazmanın yaygınlaşmasında doğrudan bir etkisi yoktur.

(Cevap C)

11. Resim ve heykel kelimeleri sanatla ilgili kavramlar olduğu için doğru cevap "D" seçeneğinde yer almaktadır.

1934 yılında Atatürk'ün direktifleriyle Ahmet Adnan Saygun tarafından yeni Türk ulusunun doğuşunu anlatan "Taşbebek Operası" bestelenmiştir.

(Cevap D)

12. Yeni Türk Devleti eğitimdeki ikiliğe son vermek için 3 Mart 1924'te Tevhid-i Tedrisat Kanunu ile tüm okulları MEB'e bağladı. Bu kanunla; azınlık okulları ile yabancı okullar MEB'in denetimine girerken dinî eğitim veren medreseler kapatıldı. Böylece laik öğretimin temelleri atıldı.

(Cevap B)

13. Halkevleri 1932'de kurulmuştur. Halkevleri, okuma-yazma öğretmek için kurslar düzenlemiştir. Yöresel değerleri tanıtmak amaçlı dergi yayımlamıştır. Dikiş, nakış gibi beceri kursları düzenlemiştir. Halka sağlık kurallarının öğretilmesi ve uygulanması da Halkevlerinin sunduğu hizmetler arasında yer almıştır. Türkçenin sadeleşmesi için gereken esasların ve yöntemlerin belirlenmesi çalışması ise Halkevlerinin değil, 1932'de kurulan Türk Dil Kurumunun çalışmaları arasında yer almaktadır.

Halkevleri, Cumhuriyet ideolojisini yaymak amacıyla 1933–1950 yılları arasında "Ülkü" adında bir dergi çıkarmıştır. Derginin yazarları arasında Mehmet Fuat Köprülü ve Ahmet Hamdi Tanpınar gibi isimler yer almıştır.

(Cevap E)

14. Yeni Türk Devleti, Türkçenin Arap harfleriyle yazılmasının, Türk dilinin gelişimini engellediğinin farkındaydı, bu nedenle 1926'dan itibaren Türkçeye en uygun alfabenin bulunması için çalışmalar başladı. Bu sürecin sonunda en uygun alfabenin Latin alfabesi olduğu kararlaştırıldı ve 1 Kasım 1928 tarihinde çıkarılan bir kanunla Latin harfleri kabul edildi. Atatürk'ün Türk milletine okuma yazma öğretilmesi emrini vermesiyle de 1928 yılında Millet Mektepleri açıldı.

(Cevap A)

15. Türk Dil Kurumu Türkçeyi yabancı dillerin etkisinden kurtarmak ve bilim dili hâline getirmek için kurulmuştur. Bunu yaparken de toplumsal bütünleşmeyi sağlama, dili zenginleştirme ve Türkçeye yeni terimler kazandırmayı amaçlamıştır.

(Cevap E)

16. Mustafa Kemal, bir muhalefet partisinin kurulabilmesi için Fethi Bey'i, Paris Büyükelçiliğinden çağırıp ona 12 Ağustos 1930 tarihinde Serbest Cumhuriyet Fırkasını kurdurmuştur. Böylece bu parti Türkiye Cumhuriyeti'nin üçüncü partisi olmuştur.

(Cevap C)

1. • Darülfünundan İstanbul Üniversitesine geçilmesi 1933'te,  
• Türk Tarih Kurumu 1932'de,  
• Köy Enstitüleri 1940'ta kurulmuştur.

I ve II. öncülde verilenler Atatürk döneminde olup Köy Enstitülerinin kurulduğu dönem İsmet İnönü dönemidir.

(Cevap D)

2. Cumhuriyet Dönemi'nde, 17 Şubat 1926'da kabul edilen Medeni Kanun ile erkeklerin toplumdaki ayrıcalıklı durumları ortadan kaldırılmış ve siyasi alan hariç, kadın erkek eşitliği sağlanmıştır. Siyasi alandaki eşitlikse, 1930 yılından sonra kadınlara verilen yeni haklarla sağlanmıştır.

(Cevap C)

3. Osmanlı eğitim anlayışında medreseler, Batı tarzı okullar, yabancı okullar, azınlık okulları olup her kurum kendine göre eğitimini vermekteydi. Cumhuriyetin ilanından sonra başlayan inkılaplardan eğitim alanında yapılan düzenlemelerden Tevhid-i Tedrisat Kanunu ile bütün okullar Türk millî eğitime bağlanarak millî eğitimin belirlendiği esaslara göre eğitim yapımları kararlaştırılmıştır. Böylece eğitim-öğretim politikası da ulusal niteliğe kavuşmuştur.

(Cevap B)

4. Türkiye Cumhuriyeti'nin kuruluş döneminde ülke nüfusunun büyük bir kısmı savaşlardan dolayı kaybedilmişti. Ülkelerin kalkınmasında genç ve yetişmiş nüfusun önemli bir yeri olduğunu iyi bilen Atatürk bu doğrultuda, ülkenin nüfusunu artırmaya yönelik bir politika izlemiştir. Öncülde verilen çalışmalar ülke nüfusunu artırmak amacıyla yapılan bu politikanın sonuçlarıdır.

(Cevap E)

5. Sanayi-i Nefise Mektebi 1882 yılında II. Abdülhamit Döneminde Osman Hamdi Bey tarafından kurulmuştur. Osmanlıdaki ilk sanat ve mimarlık okulu olan bu kurum, 1928'de Güzel Sanatlar Akademisi adını almıştır.

Sanayi-i Nefise Mektebi günümüzde Mimar Sinan Güzel Sanatlar Üniversitesi ismiyle eğitim vermektedir.

(Cevap A)

6. Osmanlı Medeni Kanunu "Mecelle"de boşanma hakkı yalnızca erkeğe veriliyordu. İslami değerlerin temel alındığı Mecelle Kanun'u, 1926 yılında TBMM tarafından yeni bir medeni kanun hazırlanmasıyla yürürlükten kaldırılmıştır. Toplum ihtiyaçlarını esas alan yeni Medeni Kanun'da kadına boşanma, mirastan eşitlik, istediği mesleğe girme, çocuğun velayetini alma gibi birçok hak tanınmıştır.

(Cevap C)

7. Halifelik Osmanlı Devleti'nde hem din hem devlet başkanlığı anlamına geliyordu. 1 Kasım 1922 tarihinde saltanatın kaldırılmasıyla halifelik makamının elinde yalnızca din başkanlığı görevi kalmıştı. Fakat halife yine de devlet başkanı gibi hareket ediyordu. 29 Ekim 1923'te cumhuriyetin ilan edilmesiyle devlet başkanlığı sorunu kesin olarak çözülmüş halifelik makamına da gerek kalmamış bu nedenle bu kurum 3 Mart 1924 tarihinde kaldırılmıştır.

Şeyh Sait İsyanı (1925) ve bu isyanı bastırmak için TBMM tarafından çıkarılan "Tahrir-i Sükûn Kanunu" halifeliğin kaldırılmasından sonra meydana gelen olaylardır.

(Cevap D)

8. I. TBMM 1920-1923 yılları arasını kapsar. Bu dönemde ülkede; İstanbul'da padişah, Anadolu'da ise TBMM olmak üzere iki ayrı hükümet vardı. "Devlet içinde Devlet" anlamına gelen bu ikilik, 1 Kasım 1922 tarihinde saltanat makamının saf dışı bırakılmasıyla sona ermiştir. Böylece TBMM Türk halkının tek temsilcisi durumuna gelmiştir.

(Cevap D)

9. I. TBMM (1920-1923) hükûmetin kurulması hususunda "Meclis Hükûmeti" sistemini benimsemişti. Bu sistemde, bakanlar tek tek oylanarak oy çoğunluğu ile seçiliyor ve hükûmet bu şekilde kuruluyordu. Meclisin başkanı hükûmetin de başkanı sayılıyordu. Yani başbakanlık ve cumhurbaşkanlığı makamları yoktu. Bu sistem, TBMM içerisinde sık sık hükûmet bunalımları yaşanmasına sebep oluyordu çünkü farklı görüşlere sahip milletvekillerinin aynı hükûmet içinde uyumlu bir şekilde çalışması çok zordu. Ayrıca siyasi çekişmeler nedeniyle hükûmetin kurulması için gerekli oy çoğunluğu da genellikle sağlanamıyordu. Bu sorun, cumhuriyetin ilan edilmesi ve kabine sistemine geçilmesine ortam hazırlamıştır.

(Cevap B)

10. Kanunuesasi 1876 ve 1908 yıllarında iki kez yürürlüğe girmiş Osmanlı Devleti'nin ilk Anayasa'sıdır. TBMM tarafından 1921 Anayasası'nın hazırlanması ile kısmen yürürlükte kalmıştır. Saltanatın kaldırılmasına herhangi bir etkisi olmayan 1876 Anayasası, tam tersine meşrutî monarşi rejimini destekleyen bir anayasadır.

(Cevap B)

11. I. Soyadı Kanunu, toplumsal alanda yaşanan karışıklıkları önlemek amacıyla çıkarılmıştır (1934).  
II. Türkiye'de ortaöğretimde 1926 yılından itibaren karma eğitime geçilmiştir. Bu durum eğitim alanında kadın-erkek eşitliğini sağlama bakımından önemlidir.  
III. Seçim kanununda 1930'dan itibaren yapılan değişikliklerle kadınlara da seçme seçilme hakkı tanınmıştır. Böylece kadınlar, erkeklerle eşit bir şekilde ülke yönetimine katılma hakkını kazanmışlardır.

(Cevap E)

12. 1930'da Ali Fethi (Okyar) başkanlığında kurulan Serbest Cumhuriyet Fırkası kısa zamanda Cumhuriyet karşıtlarının denetimine girmiş ve parti kendi başkanını tarafından feshedilmiştir. Bu durumu fırsat bilen bazı yenilik karşıtları "şeriat isteriz" sloganlarıyla İzmir Menemen'de isyan çıkarmıştır. Yaşanan bu gelişmeler demokratik hayata geçişin bir sürelğine askiya alınmasına sebep olmuştur. (I)

(Cevap A)

13. Nutuk'un dağıtım hakkı gelir sağlamak amacıyla Türk Hava Kurumuna verilmiştir. Tayyare Piyangosu'nun düzenlenmesi bu kuruma gelir sağlamak için yapılan bir başka uygulamadır.

Havayolu ulaşımındaki en önemli gelişmelerden biri 1932'de Vecihi Bey (Hürkuş) tarafından İstanbul'da ilk sivil tayyare okulunun açılmasıdır. Vecihi Bey daha sonra ilk sivil havayolu şirketi olan Hürkuş'u kurmuştur.

(Cevap A)

14. I. 29 Ekim 1923'te Cumhuriyetin ilanı ile birlikte 1921 Anayasası'nda değişiklik yapılmış ve Türkiye Devleti'nin yönetim şekli Cumhuriyet olarak belirlenmiştir.  
II. Yeni Türk Devleti bünyesindeki tüm azınlıklar 1923'te imzalanan Lozan Antlaşması'yla Türk vatandaşlığı sayılmıştır.  
III. Laiklik ilkesi ise ilk kez 1924 Anayasası'nda 1937'de yapılan değişikliklerle anayasaya girmiştir.

(Cevap C)

15. 1922 yılında saltanatın kaldırılması ile padişah ve aynı zamanda halife olan Sultan Vahdettin ülkeden ayrıldı. TBMM Osmanlı ailesinden Abdülmecit Efendi'yi halife olarak seçti. Abdülmecit Efendi basın ve saltanatın geri gelmesini isteyenlerin kışkırtmasıyla, devlet başkanı gibi hareket etmeye başladı. Anayasal düzen için tehdit oluşturmaya başlayan bu kurum 3 Mart 1924'te kaldırıldı. Böylece laik anayasal düzenin ve inkılaplarında önü açılmış oldu.

(Cevap D)

16. Şeyhülislamlık, yapılan işlerin dine uygun olup olmadığını kontrol eden bağımsız bir kurumdu. Laik devlet anlayışını benimseyen yeni Türk Devleti'nin içinde böyle bir kurumun varlığı söz konusu olamazdı. Bu nedenle; 3 Mart 1924'te alınan bir kararla kaldırılmıştır. Bununla birlikte halka din konularında yardımcı olabilmek için Diyanet İşleri Başkanlığı kurulmuştur.

(Cevap C)



1. 1929 dünya ekonomik bunalımının Türkiye'ye yansmasıyla meclisteki muhalif sayısı artmış, bu durum yeni bir parti ihtiyacını doğurmuştur. Bu nedenle Mustafa Kemal'in de isteğiyle 1930'da Fethi Okyar başkanlığında Serbest Cumhuriyet Fırkası kurulmuştur. Laik cumhuriyete ve yapılan inkılaplara bağlı olduğunu bildiren parti ekonomide liberalizm ilkesini benimsemiştir.

(Cevap E)

2. Millî Mücadele Dönemi'nde meclis içinde her ne kadar görüş ayrılıkları olsa da öncelik vatanın kurtuluşuna verilmişti. Bağımsızlığın kazanılmasından sonra, özellikle hilafetin kaldırılması konusunda görüş ayrılıkları daha da belirginleşti. Bu nedenle Kâzım Karabekir başkanlığında Yeni Türk Devleti'nin ilk muhalefet partisi olan Terakkiperver Cumhuriyet Partisi kuruldu (1924). Parti kısa zamanda Cumhuriyet karşıtlarının denetimine girdi ve bazı parti mensuplarının Şeyh Said İsyanına katılmaları gerekçesiyle 1925 yılında kapatıldı.

(Cevap D)

3. Siyasi hakların en temeli seçme seçilme hakkıdır. 1926 yılında kabul edilen Medeni Kanun'la kadınlar; evlenme, boşanma, miras, resmî nikâh, istediği meseleğe girme gibi sosyal haklarını elde ettiler. Sıra siyasi haklara gelmişti. Bu amaçla kadınlara; 1930 yılında belediye, 1933 yılında muhtarlık, 1934 yılında milletvekilliği seçimlerine katılma hakları verildi. Kadınların kendi soyadını taşıyabilmesi hakkı, 2001'de kabul edilen ve 2002'de yürürlüğe giren yeni Medeni Kanun'la olmuştur.

Türkiye'nin ilk kadın belediye başkanı Sadiye Hanım'dır (1930). Türkiye'nin ilk atanmış kadın muhtarı Meliha Manço (1932), seçilmiş ilk muhtarı ise Gül Esin'dir.

(Cevap D)

4. Siyasi ve dinî güçlerin tek elde toplandığı kurum saltanat makamıdır. Dolayısıyla 1 Kasım 1922'de saltanatın kaldırılması ile din ve devlet işleri birbirinden ayrılmıştır.

(Cevap C)

5. 4 Ekim 1926'da yürürlüğe giren Medeni Kanun resmî nikâhla evlenme, boşanma, miras hakkı, tanıklıkta kadın erkek eşitliği, tek kadınla evlilik, evliliğin devlet güvencesine alınması, resmî nikâh gibi birçok alanı kapsamaktaydı.

(Cevap E)

6. Hürriyet ve eşitlik, millî egemenlik, yöneticilerin seçimle belirlenmesi, hukukun üstünlüğü, siyasi partilerin varlığı, demokrasinin temel ilkeleridir. Bu doğrultuda kadınlara seçme ve seçilme hakkı verilmesi, halkın yöneticilerini doğrudan seçmesi demokrasinin temel gereksinimleridir. Seçimlerin kaç yılda bir yapılabileceği meselesi ise devletlerin kendi inisiyatiflerine kalmıştır. Esas olan halkın yöneticileri seçme hakkına sahip olmasıdır.

(Cevap D)

7. Kanunuesasi 1924 yılına kadar kısmen yürürlükte kalmıştır. Yeni kurulan Türk devleti, devletin temel esaslarını belirtecek bir Anayasaya ihtiyaç duymuş ancak savaş durumunun devam etmesinden dolayı 23 maddeden oluşan kısa bir anayasa hazırlanabilmiştir. Yasada bulunmayan hükümler içinde 119 maddeden oluşan Kanunuesasi'den yararlanılmıştır. A, B, D, E seçeneklerinde verilenler bu durumun göstergeleridir.

(Cevap C)

8. • Milletler Cemiyeti'nin üyelik 1932'de  
• Kadınlar siyasal hakların tanınması 1930–1934 yılları arasında gerçekleşmiştir.

Tek dereceli seçim sistemi, yurttaşların yöneticilerini doğrudan seçmesi anlamına gelmektedir. Türkiye'de tek dereceli seçim sistemine 1946'da geçilmiştir.

(Cevap D)

9. Topraksız çiftçiye toprak verilmesi hakkında kanun çıkarılması tarımda verimi artırmaya yöneliktir. Bu kanunla çiftçinin, kendisine verilen toprağı işleyerek üretime katkı sağlaması ve tarımsal verimin artırılması hedeflenmiştir. Ancak 1929 yılında çıkarılan kanun aynı yıl gerçekleşen ekonomik kriz nedeniyle uygulanamamıştır.

(Cevap B)

10. 1 Temmuz 1926 tarihli Kabotaj Kanunu'yla Türk denizleri ve limanlarında işletmecilik ve taşımacılık hakkı sadece Türk Devleti'ne ve vatandaşlarına verilmiştir. Böylece millî ekonomi ilkesi doğrultusunda önemli bir adım atılmıştır. Bu kanun Türk denizciliğinin gelişmesine imkan sağlamıştır.

(Cevap A)

11. 1930 yılında gerçekleşen Menemen Ayaklanması rejime ve laikliğe karşı çıkan ikinci ayaklanmadır. Bu ayaklanmanın çıkmasında rejim karşıtlarının güçlenmesi etkili olmuştur. Yine Menemen Ayaklanması henüz yeniliklerin halk tarafından benimsenmediğinin ve partili hayata hazır olmadığının göstergesidir.

(Cevap B)

12. Kabotaj Kanunu kara suların kıyıların kullanım hakkının Türk devletine geçmesi olup 1926 yılında, Medeni Kanun hukuk birliğini sağlamak amacıyla 1926'da, Ceza Kanunu 1926'da kabul edilmiştir. Verilen öncüllerden üçü de Atatürk Dönemi uygulamaları arasında yer alır.

(Cevap E)

13. Halk Fırkası 9 Eylül 1923'te kurulup Cumhuriyet döneminin ilk partisi olmakla birlikte inkılapları gerçekleştiren iktidar partisidir. Terakkiperver Cumhuriyet Fırkası ilk muhalefet partisi olup 1924'te, Serbest Cumhuriyet Fırkası ikinci muhalefet partisi olup 1930 yılında kurulmuştur.

(Cevap D)

14. Medeni Kanun 1926 yılında Osmanlıdan beri kullanılan Medeni Kanun olan Mecelle'nin yerine kullanılmaya başlanmıştır. Medeni Kanun'la; tek eşle evlilik, kadınlara boşanma hakkı, resmî nikâh zorunluluğu, mirasta eşitlik, kadınların istediği mesleği seçebilme ve konsoloslukların mahkeme kurmasının yasaklanması gibi yenilikler getirilerek kadın-erkek hukuki alanda eşitlenirken hukukta birlik sağlanmıştır. Medeni Kanun siyasal haklara yer vermez. Türk kadını 1930'da belediye, 1933'te muhtar, 1934'te milletvekili seçilme hakkı kazanmıştır.

(Cevap A)

15. 17 Şubat 1926'da kabul edilen Medeni Kanun'un İsviçre'den alınmasında İcra ve İflas Kanunu'nun başarılı olması yer almaz. Çünkü İcra ve İflas Kanunu'nun alınma tarihi 24 Nisan 1929'dur. Yani Medeni Kanun daha önce alınmıştır.

(Cevap B)

16. 1924'te kaldırılan Şerîye ve Evkaf Vekâletinin yerine Diyanet İşleri Başkanlığı kurularak, diyanet işleri devletin kontrolüne alınmıştır. Bu uygulama dini istismarın ve hurafelerin önüne geçme düşüncesiyle yapılmıştır.

(Cevap D)

www.akademidenizi.com.tr

AKADEMİ DENİZİ YAYINLARI

1. Cumhuriyet'in ilanının resmî bayram olarak kutlanmaya başlaması ise 1924 yılında olmuştur. 1925'ten itibaren 29 Ekim ülke içinde ve ülke dışarısındaki temsilciliklerde bayram olarak kutlanmaktadır.

1935'te çıkarılan Ulusal Bayram ve Genel Tatiller Kanunu çerçevesinde, 1 Mayıs günü bahar bayramı adıyla ulusal bayram günleri arasında sayılmıştır.

(Cevap B)

2. Cumhuriyetin ilanından sonra yapılan inkılapların hepsinin amacı Türkiye'nin çağdaş dünya ile bütünleşmesini sağlamak, Batı ile daha çabuk bütünleşmek içindir. Seçeneklerde verilenlerden Medeni Kanun'un kabulü ve Miladi takvimin kabulü bu çerçevede değerlendirilebilir.

Takrir-i Sükûn Kanunu'nun çağdaş dünya ile bütünleşmekle alakası yoktur. Bu kanun laikliğe ve Cumhuriyete karşı çıkan Şeyh Said İsyanı'nı bastırmak için çıkarılmıştır.

(Cevap D)

3. Terakkiperver Cumhuriyet Fırkası ilk muhalefet partisidir. Kâzım Karabekir, Rauf Orbay, Refet Bele, Ali Fuat Cebesoy, Adnan Adıvar tarafından kurulan partinin en belirgin özelliği ekonomide liberalizmi savunmasıdır. Bunun dışındaki özellikleri Cumhuriyet Halk Partisi ile aynıdır.

(Cevap A)

4. Ağnam, koyun sözünün çoğuludur. Ağnam vergisi, koyun ve keçi gibi küçükbaş hayvanlar üzerinden, sayısına ve bölgelere göre değişen miktarlarda alınan vergidir. Bu vergi 1920 yılında TBMM tarafından artırılmıştır. Bunun sebebi ise Millî Mücadele için yapılacak harcamalara kaynak sağlamaktır.

(Cevap B)

5. I. Devlet eliyle temel sanayinin kurulması, Devletçilik ilkesinin uygulanmasıyla gerçekleşmiştir. Devletçilik ilkesi benimsenmiş ve 1934-1938 yılları arasında uygulanmıştır.
- II. İlk özel banka, 1924 yılında kurulan İş Bankası'dır.
- III. Birleşmiş Milletler uluslararası barışı korumak amacıyla İkinci Dünya Savaşı'ndan sonra kurulmuştur (1945). Buna göre, Atatürk dönemi gelişmeleri arasında değildir.

(Cevap D)

6. • Hukuk sisteminde birliğin sağlanması 1926'da kabul edilen Medeni Kanun'la,
- Milletvekillerinin yemin şeklinin değişmesi 1928'de,
- Nüfus sayımında kadınlarında sayılması 1927 yılındaki ilk nüfus sayımıyla gerçekleşmiştir.
- Soyadı Kanunu 1934 yılında çıkarılmıştır.

Köylüden verginin ürün üzerinden alınması ise Osmanlı Devleti'nin kuruluş dönemlerinden itibaren geçerli bir uygulamadır.

(Cevap B)

7. Soru kökünde bahsedilen kurum Darülfünun'dur. 1932'de üniversiteye çeki düzen vermek amacıyla İsviçreli eğitimci Albert Malche ülkeye çağrılarak, Darülfünun'un üzerine bir rapor yazması sağlanmıştır. Profesör Malche'nin yazdığı olumsuz rapor üzerine köklü bir reforma ihtiyaç duyduğu görülen Darülfünun, 1933'te çıkarılan bir yasa ile lağvedilmiş, yerine de yeni bir kadro ve yapıyla çalışan İstanbul Maarif Vekâletine bağlı İstanbul Üniversitesi açılmıştır.

(Cevap A)

8. Teşvik-i Sanayi Kanunu, Millî ekonomiyi kurmak ve kalkınmayı sağlamak için, özel sermayenin desteklenmesi ve sanayileşmenin sağlanması amacıyla kurulmuştur. Ekonomik faaliyetlerin yabancıların elinde olduğu bir ülkede millî bir ekonomi kurmak oldukça zordur. Yeni Türk Devleti bunu başarmak için;

I. Devlet kurumlarına pahalı da olsa yerli sanayi ürünlerini alma zorunluluğu getirmiş, böylece yerli sermaye için bir pazar olanağı sağlamıştır.

II. Yabancı sermayeye kısıtlamalar getirerek, millî sermayenin rekabet gücünü artırmıştır.

III. Üretilen mallara prim vererek üretimin artırılmasını sağlamıştır.

(Cevap E)

9. İzmir İktisat Kongresi yeni Türk Devleti'nin ekonomik politikasını belirlemek amacıyla toplanmıştır. İşçi, tüccar, çiftçi, sanayi zümrelerinden oluşan ve her ilçeden sekiz delegenin katılımıyla gerçekleşen geniş çaplı bir toplantıdır. Bu toplantı için İzmir'in seçilmesinde, sahip olduğu ekonomik potansiyel ve Kurtuluş Savaşı'ndaki tarihi önemi etkili olmuştur.

İzmir İktisat Kongresi'nin kongre başkanlığı görevi Kazım Karabekir tarafından yürütülmüştür.

(Cevap C)

10. **İş Bankası:** 1924 yılında özel girişimciye kredi sağlamak amacıyla kurulmuş ilk özel bankadır.

**Sanayi ve Maden Bankası:** 1925 yılında sanayi ve madencilik alanlarında etkinlikte bulunan özel girişimcilere kredi açmak ve bankacılık işlemleri yürütmek için kurulmuştur.

**Emlak ve Eytam Bankası:** 1926 yılında, halkın inşaat teşebbüslerini desteklemek, bu alanda kredi sağlamak ve yetim haklarını korumak amacıyla kurulmuştur.

**Merkez Bankası:** 1930 yılında, devletin para işlerini düzenlemek ve ulusal bankaları desteklemek amacıyla kurulmuş, para çıkarma yetkisine sahip tek bankadır.

**Ziraat Bankası:** Resmî olarak 1888 yılında çiftçiye kredi sağlamak amacıyla kurulmuştur.

(Cevap A)

11. Kabotaj, bir ülkenin kara sularında, gemi işletme ve ticaret hakkının kendi vatandaşlarına ait olmasıdır. Osmanlı Devleti kapitülasyonlar nedeniyle kabotaj hakkına sahip değildi. Deniz ulaşımının büyük bir bölümü ve önemli limanların işletilmesi hakkına yabancı şirketler sahipti. Yeni Türk Devleti 1 Temmuz 1926'da çıkardığı kanunla Türk sularında gemi işletme ve ticaret hakkını yabancılara yasaklayarak Türk vatandaşlara verdi.

(Cevap D)

12. Osmanlı Devleti'nde yabancılara verilen kapitülasyonlar nedeniyle iç ve dış ticaret tam anlamıyla yabancılara eline geçmişti. Kapitülasyonlar aracılığıyla sağlanan gümrük indirimleri ülkeye ucuz ve bol miktarda malın girmesine ve yerli sanayinin çökmesine sebep olmuştu. Lozan Antlaşması'nda kapitülasyonların kaldırılması ile ekonomik bağımsızlığı sağlama yolunda önemli bir adım atıldı. Fakat yeterli değildi. Çünkü temel gıda maddelerini bile dışarıdan alan devletin birtakım önlemlerle yerli sanayiye canlandırması gerekiyordu. Bu amaçla gümrük vergileri yükseltilerek, ülkeye giren mallara sınırlandırmalar getirildi. Ülke içinde tarım ve sanayideki üretimin artması için tedbirler alındı.

(Cevap D)

13. 10. Yıl Marşı, Faruk Nafiz Çamlıbel ve Behçet Kemal Çağlar tarafından yazılmış Cemal Reşit Rey tarafından 1933 yılında bestelenmiştir. Türkiye Cumhuriyeti'nin kuruluşunun onuncu yıl kutlamaları için düzenlenen yarışmada birinci seçilmiştir.

(Cevap A)

14. I. İş Bankası, millî ekonominin kurulabilmesi, sanayi ve ticaretin gelişebilmesi amacıyla, özel teşebbüse kredi olanakları sağlamak için kurulmuş ilk özel bankadır (1924).

II. Ekonominin temeli tarıma dayalı olan bir ülkede kalkınma için öncelikle köylünün durumunun iyileştirilmesi gerekiyordu. Bu amaçla öncelikle köylünün üzerinde ağır bir vergi yükü olan aşar vergisi kaldırıldı (1925). Köylünün üretim imkânları artırılarak modern tarım araçları yaygınlaştırılmaya çalışıldı.

III. Sümerbank, 1933 yılında kurulmuş ticari nitelikte mal üreten bir bankadır. Türkiye'deki birçok demir-çelik tesisleri, çimento fabrikaları, tekstil ve kâğıt fabrikaları Sümerbank bünyesinde kurulmuştur.

(Cevap B)

15. Teşvik-i Sanayi Kanunu özel teşebbüsü desteklemek, İş Bankası ihtiyaç duyulan kredileri sağlamak, Beş Yıllık Sanayi Planı yatırımı bizzat devlet eliyle yapmak için hazırlanmıştır. Verilen üç öncülün de amacı sanayi ve ekonomiyi canlandırmak içindir.

İş Bankası'nın ilk genel müdürü, daha sonraki dönemde Cumhurbaşkanlığı görevini de yürütecek olan Celal Bayar'dır.

(Cevap E)

16. 1924 Anayasası, 20 Nisan 1924'te yürürlüğe giren ve 1961 yılına kadar yürürlükte kalan anayasamızdır. 27 Mayıs 1960 ihtilalinin ardından, yeni bir anayasa hazırlanmış ve 1961'de kabul edilmiştir. Bu yeni anayasayla birlikte 1924 Anayasası da yürürlükten kalkmıştır.

1924-1961 yılları arasında yürürlükte kalan 1924 Anayasası, 1 Ekim 1945'te içeriği değiştirilmeden, dili Türkçeleştirilerek yeniden kabul edilmiştir.

(Cevap C)

1. I. Beş Yıllık Sanayi Planı'nın uygulamaya konulmasıyla yer altı kaynaklarını işletmek amacıyla Maden Tetkik ve Arama Enstitüsü kurulmuştur.

(Cevap E)

2. 1929'da yaşanan dünya ekonomik krizi dünya ekonomisini etkilediği gibi Türk ekonomisini de olumsuz yönde etkilemiştir. Bu duruma çözüm bulmak amacıyla kurulan kurumlardan biri de Millî İktisat ve Tasarruf Cemiyeti'dir. Bu cemiyetin ilan ettiği Yerli Malı ve Tasarruf Haftasının amaçları arasında A, B, C, D seçeneklerinde verilen bilgiler yer alır. Fakat E'de verilen bilgi yanlış olup yerli malı ile ithalatın artırılması arasında bir zıtlık olduğundan E seçeneği doğrudur.

(Cevap E)

3. Yeni Türk Devleti, siyasi ve ticari işlemlerde farklı ölçü, tartı, saat ve takvim kullanmasından dolayı büyük sıkıntılar yaşıyordu. Bu amaçla;

- 1925'te miladi takvim kabul edildi.
- 1928'de uluslararası rakamlar yürürlüğe girdi.
- 1931'de ağırlık, uzunluk, ölçü birimleri değiştirildi.
- 1935'te hafta tatili cumadan pazara alındı. (I)

(Cevap A)

4. Osmanlı Devleti'nde ölçü, tartı, saat ve takvimlerdeki ikilikler ve bölgesel farklılıklar ticaret hayatında karışıklıkların yaşanmasına sebep oluyordu. Yeni Türk Devleti bu karışıklıkları önlemek için takvim, saat, ölçü ve tartılarda uluslararası sistemle uyumlu değişiklikler yapmıştır.

(Cevap D)

5. İstiklal Marşı'nın 1924-1930 yılları arasında kullanılan bestesi Ali Rıfat Çağatay'a aittir. Bu beste Batı tarzı müziğe uymadığı gerekçesiyle değiştirilmiş ve Osman Zeki Üngör'ün günümüzde kullanılan bestesi kabul edilmiştir.

Mehmet Akif Ersoy, İstiklal Marşı'nı "O şiir ulusun malıdır" diyerek safahat adlı kitabına almamıştır.

(Cevap A)

6. Ulus, aralarında dil, kültür ve duygu birliği olan insan topluluğudur. Ulusçu anlayışın temeli millî birlik ve beraberliği güçlendiren değerler, millî eğitim, millî ekonomi, millî kültür, dil, tarih gibi değerlere dayanır. Yeni Türk Devleti bu anlayış doğrultusunda devlet ve toplum hayatında köklü değişiklikler yapmıştır.

B, C, D, E seçeneklerinde verilenler bunlardan bazılarıdır. Ancak ölçü birimleri ticari hayattaki kargaşa ve ikilikleri önlemek amacıyla değiştirilmiştir.

(Cevap A)

7. Atatürk'ün çağdaşlaşma yolunda yaptığı yeniliklerden biri de ağırlık ve uzunluk ölçü birimlerinin değiştirilerek metre ve kilo esasına geçilmesidir. Bu uygulama ile ağırlık ve uzunluk birimlerinde ikiliğe son verilerek birlik sağlanmış, ayrıca ticari ilişkiler ve Avrupa ile yapılan ekonomik faaliyetler kolaylaştırılmıştır. Ölçü birimlerinin değiştirilmesinin üretimle ilgisi yoktur. I ve II. öncül doğru, III. öncül yanlış olup D seçeneği doğrudur.

(Cevap D)

8. I. Kabotaj Kanunu denizlerde bağımsızlığı sağlamak amacıyla, Türk kara sularında gemi işletme ve ticaret yapma hakkının Türklere verilmesidir (1926).

II. Soyadı Kanunu; evlenme, boşanma, miras, askere alma, eğitim gibi resmî alanda yaşanan kargaşaları ve haksızlıkları önlemek için yapılmıştır (1934).

III. Tekke ve türbeler dinî duyguların istismarını, İslam diniyle bağdaşmayan inanç ve âdetlerin ortaya çıkmasını ve yayılmasını önlemek amacıyla kapatılmıştır (1925).

Tekke ve türbelerin kapatılması, Konya Milletvekili Refik Koraltan'ın önergesiyle mecliste kabul edilmiştir.

(Cevap B)

9. Sözü edilen yasa Türk medeni Kanunu'dur. Bu kanun tanıklık, tek eşlilik, velayet, boşanma, istediği mesleği seçme, mirastan pay alma gibi bir çok alanda yenilikler getirirken; kadını toplum hayatında erkek ile eşit bir konuma taşımıştır.

(Cevap B)

10. 1926 yılında kabul edilen Medeni Kanun'la,
- Kadın erkek eşitliği sağlandı.
  - Resmî nikâh, tek eşle evlilik ve kadınlara da boşanma hakkı verildi.

Evlilikte kazanılan mal paylaşımında eşitlik uygulaması 2001 yılında yapılan düzenlemeler arasında yer almaktadır.

(Cevap E)

11. Sanayi Teşvik Kanunu sanayiye olan özel girişimi özendirmek amacıyla çıkarılmıştır. MTA ve Etibank, metalürji endüstrisi için kurulmuştur. Sümerbank ise kredi vermek amacıyla kurulmuştur. Fakat Ziraat ve Veteriner fakültelerinin açılması doğrudan sanayileşme ile ilgili değildir. Tarımsal alanda kişileri yetiştirmek ve tarımsal üretimi sağlıklı şekilde gerçekleştirmek amacıyla kurulmuştur.

(Cevap B)

12. 1924 Anayasası'nın 1928 değişikliğinde Anayasa'dan Devletin dini İslam'dır hükmü çıkarılmıştır. Böylece milletvekillerinin ve Cumhurbaşkanının yemin şekli de bu kararla beraber değişikliğe uğramış ve Anayasa'da yerini almıştır. Bu arada II. öncülde bahsedilen Türkiye Devleti'nin hükümet şekli Cumhuriyettir maddesi 1921 Anayasası'nın 1923 değişikliğiyle Anayasa'ya girmiştir.

(Cevap C)

13. Serbest Cumhuriyet Fırkası 12 Ağustos 1930'da kurulmuştur. Ancak Menemen Olayı Serbest Cumhuriyet Fırkası kapandıktan sonra 23 Aralık 1930'da gerçekleşmiştir. Diğer olaylar 1930 yılından önce meydana gelmiştir.

Ahmet Ağaoğlu, Mehmet Emin Yurdakul ve Atatürk'ün "Öz kardeşim gibidir." dediği Nuri Conker Serbest Cumhuriyet Fırkası'nın üyeleri arasında yer almıştır.

(Cevap D)

14. Demokrasinin esası, seçim, katılım, çoğunluk, hoşgörü ve temsilde adalettir. Bu nedenle seçmen yaşınının 25'ten 18'e düşürülmesindeki amacı seçmen sayısının artırılmasıdır.

(Cevap D)

15. Tekke ve türbelerin kapatılması (I) dinî duyguların istismar edilmemesi için kapatılmış ve topluma çağdaş değerler kazandırılmaya çalışılmıştır. Halifelik teokratik yönetimin en büyük kanıtıdır. Dolayısıyla halifeliğin kaldırılması (II) Türkiye Cumhuriyeti'nin laik yapı kazanmasını sağlamıştır. Şeriye ve Evkaf Vekâleti laik yapıya uymadığı için kaldırılmıştır (III). Dolayısıyla I, II ve III öncüllerin kapatılması veya kaldırılması Türkiye Cumhuriyeti'nin laik bir yapı kazanmasını sağlamıştır.

(Cevap E)

16. Türkiye Cumhuriyeti'nde harf inkılabından sonra okur-yazar oranını artırmak amacıyla birtakım düzenlemeler yapılmıştır. Okur-yazar oranının 1939-1943 yılları arasında önemli bir artışın görülmesine ortam hazırlayan gelişmelerden biri 1940 yılında kurulan Köy Enstitüleri (II) ve daha sonraki dönemde açılan öğretmen okullarının (III) çalışmaları yer almaktadır. Halk Evleri ise 1932 tarihlerinde faaliyet göstermiştir.

(Cevap E)

1. Millî eğitim sistemine getirilen Tevhid-i Tedrisat Kanunu'yla eğitim ve öğretim birleştirilmiş ve ilköğretimde de karma eğitime başlamıştır. (II) Bu doğrultuda medreseler kapatılmış ve 1926 yılından itibaren eğitimde karma sisteme geçilmiştir (III). Bu düzenlemeler Osmanlı Devleti'nin eğitim sisteminden farklılık göstermektedir.

(Cevap E)

2. A, C, D ve E seçenekleri Medeni Kanun kapsamındadır. Yani toplumsal konuları içermektedir. Fakat kadınlara muhtar seçme ve seçilme hakkının verilmesi siyasi bir haktır ve 1933 yılında verilmiştir.

1926 Medeni Kanunu 2001 yılında kabul edilen ve 2002 yılında yürürlüğe giren yeni Medeni Kanun ile yürürlükten kalkmıştır.

(Cevap B)

- 3.
- Miladi Takvimin kabulü (26 Aralık 1925)
  - Soyadı Kanunu (21 Haziran 1934)
  - Kadınlara seçme ve seçilme hakkının verilmesi (5 Aralık 1934)
  - Türk Tarih kurumunun kurulması (15 Nisan 1931)
  - Türk Dil Kurumu (12 Temmuz 1932)dir.
  - Harf inkılabı 1 Kasım 1928'de gerçekleşmiştir. Buna göre takvimin kabulü bu tarihten önce olmuştur.

Latin harflerinin kabul edilmesinin en önemli amaçlarından biri de SSCB hegemonyası altında yaşayan Türk Cumhuriyetlerle alfabe birliği kurmaktır.

(Cevap A)

4. Türkiye–Suriye sınırı 1939 yılında Hatay'ın Türkiye'ye katılmasıyla kesinlik kazanmıştır. Adana–Mersin demiryolu 1928'de satın alınmıştır. Lozan Antlaşması'ndan sonra da yabancı kuruluşlara Türk yasalarına uyma şartı getirilmiştir. Buna göre II ve III seçenekleri Atatürk Dönemi gelişmeleri arasındadır.

(Cevap E)

5. 29 Ekim 1923'te Cumhuriyet'in ilanıyla birlikte 1921 Anayasası'nda bazı düzenlemeler yapılmıştır. Bunlar; cumhurbaşkanının meclis tarafından 4 yıl için seçilmesi, bakanların başbakan tarafından belirlenmesidir. Egemenlik kayıtsız şartsız milletindir ifadesi zaten 1921 Anayasası'nda belirtilen en önemli kararlardan biridir.

(Cevap D)

6. 27 Ekim 1923'te meydana gelen hükümet bunalımının en görünür sebebi meclis hükümeti sisteminin işleyemez hale gelmesi ve bakanların meclis içinden tek tek seçilmesinin zorluğudur (II). Bu bunalımın en önemli faydası ise Cumhuriyetin ilanına ortam hazırlamasıdır.

(Cevap B)

7. Atatürk'ün bu sözüyle anlatmak istediği İstanbul'da bulunan sultanın, tek hâkim olduğu, milletin iradesine ve isteklerine kulak asmadığıdır. Bu duruma son vermek, millet iradesini ülke yönetiminde hâkim kılmak amacıyla saltanatın kaldırılması ve sultanın etkisiz hâle getirilmesi gerekiyordu. Bunun için 1 Kasım 1922'de saltanat kaldırılmıştır. Yani Mustafa Kemal'in bu sözle vurgu yaptığı olay saltanatın kaldırılmasıdır.

(Cevap B)

8. Devlet başkanlığı sorunu Fethi Okyar hükümetinin istifa etmesiyle ortaya çıkan hükümet bunalımı sonrası Cumhuriyetin ilanı ile çözülmüştür. Cumhuriyetin ilanı ile kabine sistemine geçilmiş; devlet başkanlığına Mustafa Kemal hükümetin başına da İsmet İnönü getirilmiştir.

(Cevap E)

9. Osmanlı Dönemi'nde kullanılan arşın, endaze ve okka ülkenin değişik yerlerinde farklı değerler alabiliyordu. Fakat Cumhuriyet Dönemi'nde uygulamada standart ve birlik sağlamak (II) amacıyla metre ve kilogram sistemine geçilmiştir.

(Cevap B)

10. Hiyanet-i Vataniye Kanunu (I) TBMM'ye karşı çıkan ayaklanmaları bastırmak amacıyla çıkarılmışken, Takrir-i Sükûn Yasası (III) yönetime karşı çıkan Şeyh Said İsyanı'nı bastırmak amacıyla çıkarılmıştır. Yani bu iki yasanın çıkarılış amacı ortaktır.

(Cevap B)

11. Atatürk paragrafta verilen sözü ile dinin, tekke zaviye gibi tarikat mensuplarının toplandığı yerlerde değil, okul çatısı altında öğrenilmesi gerektiğini vurgulamıştır.

(Cevap D)

12. Atatürk inkılapları eğitim, ekonomi, siyasi, hukuki ve toplumsal alanda yoğunlaşmıştır. Yukarıda bahsedilen inkılaplar toplumsal alanda yapılan düzenlemelerdir. Ancak bu inkılapların yapılış amacı birbirinden farklıdır.

- Cuma günü yerine pazar gününün tatil edilmesi, Batı ile ilişkileri uyumlu hale getirmek içindir.
- Soyadı Kanunu toplumsal kargaşayı çözmek için,
- Tekke ve zaviyelerin kapatılması (III) da dini duyguların istismar edilmesini önlemek amacıyla yapılmıştır.

(Cevap C)

13. 1924 Anayasası'nda "devletin dini İslâm'dır." maddesine yer verilmiştir. Daha sonra yapılan inkılaplar ve uygulamalarla devlet laik bir anlayışı benimsemiştir. Fakat anayasada yer alan "din İslâm'dır." maddesi devletin bu uygulamalarına ters bir durum yaratmaktaydı. Bu sebeple 1928'de yapılan bir anayasa değişikliğiyle "Devletin dini İslâm'dır." maddesi anayasadan çıkarılmıştır. Böylece (E) devlet bütün dinlere eşit hale getirilmiştir.

(Cevap E)

14. 13 Şubat 1925'te Şeyh Said İsyanı çıkmış ve ülkedeki huzur bozulmuştur. Hükûmet 4 Mart 1925'te bu isyanı bastırmak amacıyla Takrir-i Sükûn (Huzuru Koruma) Yasası'nı çıkarmıştır.

Takrir-i Sükun Kanunu 1927 yılında iki yıl daha uzatılır. 1929 yılında da tamamen yürürlükten kaldırılır.

(Cevap C)

15. Dil, milleti millet yapan temel unsurdur. Bir millet diline ne kadar önem verirse benliğini o derecede korumuş olur. Dilini muhafaza edemeyen toplumlar asimile olmaya mahkûmlardır. Millet dil ile birbirine bağlanır. Ortak üzüntüler ve sevinçler ancak ortak ve millî olan bir dil ile paylaşılır.

(Cevap C)



1. 1929'da Dünya Ekonomik Bunalımı'nın etkisiyle Türkiye'nin dış ticaret dengesinde ciddi bozulmalar yaşanmıştır. Bunun doğal bir sonucu olarak Türk lirasında ani düşmeler gözlenmiştir. Bu nedenle hükümet duruma müdahale ederek bazı tedbirler almaya gitmiştir. Bu doğrultuda 1930 yılında "Türk Parasının Kıymetini Koruma Kanunu" çıkarılarak Türk lirasının değeri korunmaya çalışılmıştır.

(Cevap D)

2. Türk Tarih Kurumunun açılması ile Türkiye Cumhuriyeti'nde, düşünce ve duyguda birleşen bir toplumun oluşturulması amaçlanmıştır. Ayrıca bu kurumun kurulmasıyla ümmetçi ve hanedancı tarih anlayışından millî tarih anlayışına geçilmek istenmesi amaçlanmıştır. Böylece duygu ve düşüncede ortak olan bir toplum oluşturulmaya çalışılmıştır.

(Cevap A)

3. Türk dilinin yabancı kelimelerden arındırılması Batılı ülkelerle ilişkileri geliştirme amacı taşımaz. Buradaki amaç Türk dilinin yabancı etkilerden kurtarılmasıdır. Yani tamamen milletimizi ilgilendiren bir meseledir.

(Cevap C)

4. Tıphane-i Amire, 1827'de Osmanlı Devleti döneminde kurulan bir tıp eğitimi okuludur. Ordunun tabip ve cerrah ihtiyacını karşılamak üzere Hekimbaşı Mustafa Behçet Efendi önderliğinde kurulmuştur. Osmanlı'da modern tıbbın başlangıcı sayılan bir kurumdur.

(Cevap B)

5. Cumhuriyetin ilk yıllarından itibaren ekonomi politikasının temeli, sanayiye teşvik etmek üzerine kurulmuştur. Ancak halkın elinde yeterli sermaye olmaması, bilgi ve tecrübe eksikliğinden dolayı yine en az bu alanda başarılı olunmuştur. Nitekim bu dönemde yalnızca Alpullu ve Uşak şeker fabrikalarının kurulması da bu duruma kanıttır.

(Cevap A)

6. Kadınlara ilk kez 1934 yılında milletvekili seçme ve seçilme hakkı verilmiştir. Bundan sonraki ilk genel seçim de 1935 yılında yapılmıştır. Dolayısıyla Kadınların "milletvekili seçme ve seçilme" hakkını kullandıkları ilk genel seçim 1935'te yapılmıştır.

8 Şubat 1935'te yapılan seçimlerde 17 kadın milletvekili meclise girmiştir. Ancak 1936'da yapılan ara seçim ile meclisteki kadın vekil sayısı 18'e yükselmiştir.

(Cevap C)

7. Yeni Türk Devleti kurulduğu sırada ekonomi anlamında büyük sorunları vardı. Bu sorunlar özellikle İzmir İktisat Kongresi'nde masaya yatırılmış ve ekonomik kalkınma için gerekli temel başlıklar belirlenmiştir. Bunlardan en önemlisi ise yerli sanayinin kurulmasıdır. Bu doğrultuda, özel sermayeyi sanayi alanına çekmek ve ekonomik kalkınmayı gerçekleştirmek amacıyla 1927 yılında Teşvik-i Sanayi Kanunu kabul edilmiştir.

1923–1930 yılları arasındaki dönemde devletin temel ekonomi politikası, sanayiye teşvik etmek üzerine kurulmuştur.

(Cevap E)

8. Teşvik-i Sanayi Kanunu'nun tam olarak amacına ulaşmamasının sebepleri; Yatırım azlığı (I) ve 1929 dünya ekonomik bunalımıdır (II). Çünkü yeni savaştan çıkmış bir ülkede sanayi kurmak için yeterli sermaye birikimi yoktu. Bu durum üstüne 1929 dünya ekonomik bunalımının çıkması işleri daha da zorlaştırdı.

(Cevap D)

9. Ağa, hacı, hafız ve molla gibi unvanlar farklılığı yansıtan unvanlardı. Dolayısıyla toplumu ayırıyordu. 1934 yılında kabul edilen kanunla bu unvanların kullanılması yasaklanmıştır. Böylece toplumu ayırıcı tutumlara son verilmiştir.

(Cevap E)

10. Ülkede medreseler ve Avrupa tarzı okullar bir aradaydı. Bu okullarda farklı eğitim verilmekteydi. Yapılan bu eğitim sonucunda dünya görüşleri ve değer yargıları farklı kişiler yetişmekteydi. Bu da toplumda kültür çatışmasının yaşanmasına neden oluyor, millî kültürün gelişmesini engelliyordu. Bu yüzden medreseler kaldırılmış ve eğitim-öğretim ulusallaştırılmıştır.

(Cevap D)

11. A, B, C ve D seçenekleri, 3 Mart 1924'te çıkartılan Tevhid-i Tedrisat Kanunu'ndan sonra meydana gelen gelişmelerdir. Öğretmen okullarının açılması ise Osmanlı'nın son dönemlerine kadar uzanır. 1848 tarihi öğretmen okullarının açılmaya başlandığı tarihtir.

(Cevap E)

12. Ezan 1932'de Türkçe okunmaya başlamıştır. 1933'te Bursa'da ezanın Türkçe okunmasına tepki gösteren bir ayaklanma çıkmış ama kısa sürede bastırılmıştır. 14 Mayıs 1950 seçimlerinden sonra iktidar olan Demokrat Partinin ilk işlerinden biri 1950'de ezanın tekrar Arapça okutulması olmuştur.

(Cevap C)

13. Kadının evlilik birliğini bozma; yani boşanma hakkını elde etmesi 17 Şubat 1926'da kabul edilen Medeni Kanun'la mümkün olmuştur. A, C, D ve E seçenekleri daha sonraki gelişmelerdir.

(Cevap B)

14. Ziraat Bankası, 1888 yılında Mithat Paşa öncülüğünde Memleket Sandıklarının bankaya dönüştürülmesiyle kurulmuştur. Etibank, 1935 yılında yer altı kaynaklarının işletilmesi için Maden Tetkik Arama Enstitüsüne kredi sağlamak amacıyla kurulmuştur. Sümerbank, 1933 yılında ham maddesi ülkede olan sanayi dallarına yatırım yapmak amacıyla kurulup I. Beş Yıllık Sanayi Planı'nın lokomotifidir.

Sümerbank, Türkiye Cumhuriyeti'nin ilk kamu yatırım bankasıdır.

(Cevap E)

15. Cumhuriyet'in ilk yıllarında Türkiye sanayisi olmayan ve bu konuda yaptığı çalışmalardan istediği sonucu alamayan bir devlettir. Tarım toplumu olmaya ağırlık verilerek Aşar vergisi kaldırılmış (1925) Atatürk Orman Çiftliği kurulmuş (1925) Yüksek Ziraat Enstitüsü (1935) açılmıştır. Fakat Ziraat Bankasının kurulması Cumhuriyet Dönemi'nde değil, Osmanlıdaki Memleket Sandıklarının 1888 yılında Ziraat Bankasına dönüştürülmesiyle kurulmuştur.

(Cevap C)

- 16.
- İstiklal Mahkemeleri (I) olağanüstü bir dönemde TBMM'ye karşı çıkan ayaklanmalarda otoriteyi sağlamak, Hıyanet-i Vataniye Kanunu'nu uygulamak amacıyla kurulmuştur. Daha sonra ise güven ve istikrarın bozulduğu dönemlerde tekrar faaliyete geçmiştir.
  - Takrir-i Sükün Kanunu (II) Şeyh Said İsyanı'nı bastırmak amacıyla çıkarılmıştır.
  - Medeni Kanun (III) ekonomik, sosyal, hukuki alanda halkı eşitlemek amacıyla kabul edilmiştir.

(Cevap D)

1. Cumhuriyetçilik, halkın yönetime ve toplumsal hayata katılımını artırmayı amaçlar. Halkçılık, toplumsal eşitliği ve topluma hizmet amacı öngörmedir. Devletçilik (II) ise halk yararına ekonomik ve sosyal hizmetlerin devlet tarafından üstlenilmesidir. Yeni Türk Devletinde uygulanacak ekonomi programlarının çerçevesini oluşturmaktadır.

(Cevap B)

2. Amasya Genelgesi'nde milli mücadelenin yöntemini işaret eden madde "milletin bağımsızlığını yine milletin azim ve kararı kurtaracaktır" şeklindeki maddedir. Burada yöntem olarak milletin karar vermesi yani milli egemenlik ilkesinden bahsedilmiştir. Bu durum, halkın kendi kendini yönetmesi ilkesine dayanan Cumhuriyetçilik ile ilgilidir.

(Cevap E)

3. Serbest Cumhuriyet Fırkası ekonomide liberalizmi (serbest ekonomiyi) benimsemiştir. Bu partinin programında devletçilik ilkesi yer almamıştır.

Devletçilik ilkesi, dış sermayeye her iki tarafında yararına olmak koşuluyla ve ülkeyi bir sömürge durumuna düşürmemek kaydıyla karşı değildir.

(Cevap C)

4. • Eğitim sisteminin karma olması → Sosyal alanda laiklik,  
• Saltanat ve halifelik kaldırılması → Siyasi alandaki laiklik,  
• Mecelle yerine Medeni Kanun'un kabul edilmesi ise toplumsal alanda ve hukuk alanında laiklikle ilgili yapılan düzenlemelerdir.

(Cevap E)

5. Cumhuriyet yönetiminin amacı halkın kendi kendini yönetmesi düşüncesidir. Bu fikir doğrultusunda cumhuriyetçilik ilkesi belirli bir ailenin (I) ya da soylu bir sınıfın devleti yönetmesi (II) anlayışına ters bir fikirdir.

(Cevap D)

6. Kanun önünde eşitlik konusu halkçılık (III) ilkesi ile ilgilidir. Çünkü bu ilke kişiler arası ayrım yapılmasına karşıdır ve eşitliği esas alır. Bu eşitliğin din konusunda da olması laiklikle (II) ilgilidir. Çünkü laik bir devlet de dinler ve mezhepler arası ayrım yapılması söz konusu değildir.

(Cevap E)

7. Yabancı okulların Türk millî eğitimine bağlanmasıyla (I) yabancıların eğitim alanında müdahalesi önlenmesi için milliyetçilik ilkesi ile ilişkilidir. Okuma-yazma kurslarının açılmasıyla (II) halk arasında eğitim alanında eşitlik sağlanmaya çalışıldığı için halkçılık ilkesi ile ilişkilidir. Medeni Kanun'un kabulü (III) Mecellenin yerine kabul edildiği için laiklik ilkesi ile ilgilidir.

(Cevap C)

8. Atatürk'ün paragrafta verilen sözü "Millî gelirin dağıtılmasında adaletin sağlanmasının ülke birliği için olan önemi" vurgulanmaktadır. Adil gelir dağılımı ve halkın refah seviyesinin yükseltilmesi "Halkçılık" ilkesinin amaçları arasında yer almaktadır. Bu nedenle Atatürk'ün sözü halkçılık ilkesiyle doğrudan ilgilidir.

(Cevap A)

9. Laik devlet, dini sadece vicdani bir mesele olarak kabul eden ve devleti dini kurallara göre değil akıl ve bilimin önderliğinde yöneten devlet demektir. Bu nedenle laik devletlerde dinin, siyaset, hukuk ve ekonomiyi yönlendirmesine izin verilmez.

(Cevap E)

10. Ulusal egemenlik halkın ülke yönetiminde söz sahibi olmasıdır. Yani yöneticilerini kendisinin seçmesi belirlemesidir. Bu yüzden tek kişi yönetimi olan saltanat ile ulus egemenliği çelişir. Saltanatın kaldırılması (II) ve Cumhuriyetin ilanı (III) da ulus egemenliğinin bir sonucudur.

(Cevap E)

11. Aşar vergisi İslam dini kurallarına göre Müslüman çiftçilerden 10/1 oranında ürün üzerinden alınan vergidir. Osmanlı'da da devam eden bu uygulama 17 Şubat 1925'te kaldırılana kadar Türkiye Cumhuriyeti'nde de devam etmiştir. Müslümanların verip Hristiyanların vermediği, köylünün verip şehirlinin vermediği bu verginin kaldırılmasıyla eşitlik (B) sağlanarak halkçılık ilkesi doğrultusunda önemli bir adım atılmıştır. Ayrıca köylünün üzerindeki büyük bir yük kaldırılarak refah düzeyi artırılmak istenmiştir.

(Cevap B)

12. İnkılapçılık radikal değişim, kökten değişiklik anlamına gelir. Bu ilke durağanlığı değil, sürekliliği, diriliği ifade eder. Yani çağı yakalamak yetmez geleceğe yönelik sürekli yenilikler yapmak gereklidir. Atatürk yaptığı inkılaplarla Türkiye'yi çağdaş bir toplum hâline getirmeyi amaçlamıştır. Yapılan bu yeniliklerin devamı ve gelişimini sağlamak için inkılapçılık prensibi benimsenmelidir ki yeni gelişmeler takip edilebilsin.

(Cevap B)

13. Atatürk milliyetçiliğindeki temel esaslar paragrafta belirtilmiştir. Bu doğrultuda;

- I. Farklılıklardan kültürel zenginlik yakalayan Türkiye Cumhuriyeti,
- II. Evrensel insani değerleri temel alan Atatürk milliyetçiliği,
- III. Farklılıklarını ayrımcılık malzemesi değil, birlik ve beraberliğe dönüştürmeyi esas alan Türkiye Cumhuriyeti.

Atatürk'ün kastettiği temel düşüncelerdir.

(Cevap E)

14. Atatürk paragrafta verilen sözüyle Türk çocuklarına, Türk devletinin nasıl kurulduğunu, kurulurken hangi düşmanlarla mücadele edildiğinin öncelikli olarak öğretilmesi gerektiğini vurgulamıştır. Bu durum milliyetçilik ilkesi ile ilgilidir.

(Cevap B)

15. Devletçilik ilkesinin temel amacı kamu yararına yatırımların devlet tarafından yapılması ve ekonomik gücü olmayan toplumun hızlı bir şekilde ayağa kaldırılmak istenmesidir. Devletçilik temel olarak ekonomi, sanayi, kalkınma amaçlı yapılmıştır. Bu yüzden bütün alanlarda devletçilik yapılmıştır denilemez.

(Cevap D)

16. Milliyetçilik dil, tarih, kültür, siyasi birliklilik gibi değerlere dayanan bir anlayıştır. Bu doğrultuda A, C, D ve E seçeneklerinde verilenlerin milliyetçilik ilkesi doğrultusunda yapıldığı söylenebilir. Ancak Şapka Kanunu, topluma daha modern bir görüntü vermek amacıyla ve daha çok inkılapçılık ilkesiyle paralel bir gelişmedir.

(Cevap B)

1. Doktrin, genellikle dışına çıkılmayan ve değişiklik kabul etmeyen bir öğreti sistemidir. Mustafa Kemal, bu sözleriyle doktrinlere bağlı kalınarak gelişmenin mümkün olmadığını belirtmiştir. Mustafa Kemal'e göre donup kalma da çağdaş dünyayı takip edememe ve gelişememeyi ifade eder ki inkılapçılık ilkesine tamamen terstir.

(Cevap C)

2. Cumhuriyetçilik anlayışında kanun koyma halkın seçtiği meclisler vasıtasıyla gerçekleşir bu yönüyle laik bir düzendir. Çünkü kuralları din değil insanlar koyar. Yönetime katılmada herkes eşittir. Bu yönüyle de halkçı bir rejimdir. Modern çağın yönetim sistemi olduğu, çağa ayak uydurduğu içinde inkılapçı bir rejimdir. Yani Cumhuriyetçilik ilkesi halkçılık, laiklik ve inkılapçılık ilkelerine dayanır.

(Cevap E)

3. İnkılapçılık ileriye, gelişmeye yönelik bir manayı ifade eder. İnkılapçı bir toplum devamlı bir gelişme içerisinde. Tarihi ve sosyal gelişmeler neticesinde toplum ihtiyaçlarına cevap verecek şekilde kurallar koymak inkılapçı topluma has bir özelliktir. Dolayısıyla I ve II. öncüller yenileşme içerdikleri için inkılapçılık ile doğrudan bağdaşmaktadır. Fakat merkezî yönetimi güçlendirmek inkılapçılıkla ilgili değildir. Ülke bütünlüğünü korumaya yöneliktir.

(Cevap D)

4. Atatürk'ün inkılapçılık ilkesi yerinde saymama, sürekli olarak gelişme ve yenileşmeyi ifade eder. Dolayısıyla Atatürk'ün ifadesi inkılapçılıkla ilgilidir. Tüm kurumlar yenilikleri takip etmeli ve gerekirse uygulamalıdır.

(Cevap B)

5. Atatürk, bu sözleriyle milliyetçilik ilkesini vurgulamıştır. Tabii Mustafa Kemal burada kullandığı "Türk" ifadesiyle bir ırka atıf yapmamıştır. Türkiye Devleti'ni kuran halktan bahsederek bu sözünü söylemiştir.

(Cevap A)

6. "Bizde ruhbanlık yoktur." cümlesi ile koyu bir dini taassuba karşı çıkmaktadır. Dolayısıyla laiklikle ilgilidir. Hepimiz eşitiz derken de hiç kimsenin bir diğerinden farklı olmadığı vurgulanmıştır. Bu da halkçılık ile ilgilidir. Çünkü halkçılık kişiler arası eşitliğe dayanmaktadır.

(Cevap D)

7. Laikliğin kelime anlamı din ve devlet işlerinin birbirinden ayrılmasıdır. Türkiye Cumhuriyeti'nde bu doğrultuda birçok gelişme yaşanmıştır. 1937 yılında laiklik ilkesinin anayasaya girmesiyle "Türkiye demokratik ve laik devlettir." ifadesi anayasada yerini almıştır. Böylece devlet dinler karşısında tarafsız bir şekilde hareket edecektir anlayışı ortaya çıkmıştır.

(Cevap D)

8. 1982 Anayasası'nın 10. maddesinde yer alan ifade çeşitli yönlerden laiklik, halkçılık, cumhuriyetçilik, milliyetçilikle ilgilidir. Fakat bu ifadenin devletçilikle ilgisi yoktur. Çünkü devletçilik daha çok ekonomik konularla ilgilidir.

Devletçilik ilkesi anayasalarımıza değiştirilemez bir hüküm olarak hiçbir zaman girmemiştir.

(Cevap E)

www.akademidenizi.com.tr

AKADEMİ DENİZİ YAYINCILIK

9. Atatürk'ün halkçılık anlayışı sosyal adalete, sosyal güvenliğe, toplumun yoksul kesimlerinin korunmasına ve güçlendirilmesine, adaletli gelir dağılımına büyük önem verir. Toprak reformunda da topraksız yoksul köylünün topraklandırılarak üretim yapması ve hem ülke hem de kendi ekonomisine katkı yapmasını sağlamak amaçlanmıştır. Dolayısıyla bu girişim halkçılık ilkesiyle ilgilidir.

(Cevap A)

10. • Yabancı işletmelerin millileştirilmesi,  
• Türk dilinin yabancı sözcüklerden arındırılması,  
• Türk tarihinin derinlemesine araştırılması,  
• Türk çocuklarının ilköğretimlerini Türk okullarında yapma şartı ulusallık ilkesi doğrultusunda yapılan düzenlemeler iken, çok partili hayata geçiş denemelerinin yapılması demokratikleşmeyle ilgili gelişmelerdir.

(Cevap B)

11. (I) Karma ekonomik sistem Türkiye'nin yatırım yapacak zengin bir zümresinin olmaması sonucu zorunlu olarak benimsenmiştir. (II) Fransız okullarının kapatılması durumu başka bir ülkenin eğitimi kullanarak işlerimize karışmasını önlediği için tam bağımsızlığımızı güçlendirir. (III) Adana-Mersin demir yolunun millileştirilmesi milliyetçilik yönüyle millî bağımsızlığı güçlendirir.

(Cevap E)

12. Yeni Türk Devleti, Cumhuriyetin ilanıyla birlikte batılılaşma ve ekonomik açıdan gelişme çabalarına hız vermiştir.  
Aşar verginin kaldırılması halkçılıkla (I)  
Yabancı şirketlerin satın alınması milliyetçilikle (II)  
Demir yolu yapımına ağırlık verilmesi devletçilikle (III) ilgilidir.

(Cevap E)

13. Bağımsızlık; bir devletin ekonomik, askerî, siyasi, kültürel, eğitim kısacası her alanda tam anlamıyla özgür olması ve ülkesiyle ilgili kararları kendi başına alabilmesidir. Bu doğrultuda yabancı okulların açılış izninin (I) Millî Eğitim Kanununa uygun olması Türkiye'nin bağımsız devlet olduğunun en somut kanıtıdır. Ancak Türk tarihinin araştırılması fikri bağımsızlıktan öte ulusal tarih anlayışıyla ilgili iken laikliğe aykırı hükümlerin anayasadan çıkarılması ise laik demokratik devletin gereğidir.

(Cevap A)

14. Cumhuriyet Dönemi'nde kurulan Türk Dil Kurumu ve Türk Tarih Kurumunun kuruluş amacı Türk tarihini ulusçuluk anlayışına göre araştırmak, Türk dilinden yabancı sözcükleri arındırarak Türkçeyi ulusal bir dil hâline getirmektir.

(Cevap E)

15. Atatürkçü milliyetçilik, iç politikada huzuru ve güvenliği sağlayabilmek, milleti birlik ve bütünlük içinde tutabilmek için "Barışçıl" bir anlayışı benimsemiştir. Bu anlayış dış politikanın da çıkış noktası olmuştur. Bu doğrultuda başka milletlerin egemenlik ve bağımsızlıklarına saygı duyan bir dış politika benimsenmiştir.

(Cevap C)

1. Atatürk inkılâpları, işlevini yitirmiş eski kurumları ortadan kaldırarak yerlerine, çağın ve toplumun ihtiyaçlarına göre yeni kurumları kurmayı öngörür. Bu dönüşümde var olanı “zorla değiştirme” söz konusu olduğundan kamuoyunun böyle bir duruma hazır olması beklenemez.

(Cevap D)

2. Menemen Olayı (1930) Serbest Cumhuriyet Partisi'nin kapanmasından sonra, İzmir'in Menemen ilçesinde şeriat isteyen bir grup tarafından çıkarılmıştır. Laik cumhuriyet rejimini yıkmaya yönelik ikinci isyandır.

Terakkiperver Cumhuriyet Partisi 1925 yılında çıkan ve laik cumhuriyeti yıkmaya yönelik Şeyh Said İsyanı sonrası kapatılmıştır.

Her iki olayda da dinin siyasi bir araç olarak kullanılması laiklik ilkesiyle doğrudan ilgilidir.

(Cevap C)

3. Sınıfsız bir toplum oluşturmayı amaçlayan Atatürk ilkesi halkçılıktır. Halkçılığın bir önemli unsuru da sınıf mücadelesinin reddedilmesidir. Atatürk Türk toplumunun, menfaatleri birbirleriyle çatışan sınıflardan değil, birbirine ihtiyaç duyan ve aralarında uyum bulunan çeşitli çalışma gruplarından oluştuğunu belirtmiştir. Buna göre halkçılık kaynaşmış, birbirine destek olan sınıfsız bir toplum öngörmektedir.

(Cevap C)

4. Yabancı okulların kapatılmasının en önemli gerekçelerinden biri bu okullardaki yıkıcı propagandaların artması ve bu eylemlerin bağımsızlık anlayışımıza ters düşmesidir. Ayrıca Türk öğretmenlerin öldürülmeleri de okulların kapatılmasındaki başka bir unsurdur. Özetle bağımsızlığımıza ve ulusal bütünlüğümüze zarar veren tüm kurum ve kuruluşların faaliyet göstermeleri yasaklanmıştır. Ama bu uygulamaların laiklik anlayışıyla ilgisi yoktur.

(Cevap D)

5. Halkçılık ilkesinin dayandığı esaslar;

- Dil, din, ırk, mezhep ayrılığı yapılmaksızın herkesin kanun önünde eşit olması
- Egemenliğin millete ait olması
- Hiçbir kişi ya da kuruma ayrıcalık tanınmaması

(Cevap D)

6. 1924 Anayasası'nın 88. maddesinin bu ifadesi milliyetçilik, laiklik ve halkçılık ile ilgilidir. Vatandaşlar arasında din ve ırk ayrımı yapılmaması, laiklik ve halkçılıkla ilgilidir. Devlete vatandaşlık bağı ile bağlı olanlara Türk denmesi de milliyetçilikle ilgilidir.

(Cevap E)

7. Mustafa Kemal Paşa: “Artık hükümet ile millet arasında ayrılık kalmamıştır, hükümet millettir ve millet hükümettir.” diyerek millî birlik ve beraberlik kavramını vurgulamıştır. Millî birlik ve beraberliğin oluşması için hükümetin millettan ayrı olmaması ve milletin üstünlüğünü kabul etmesi gerekir.

(Cevap D)

8. Cumhuriyet yönetimi, demokrasinin temellerini esas alan bir sistemdir. Cumhuriyet rejiminde, halk tarafından seçilen temsilciler belli bir dönem için seçilirler, görev süreleri sınırsız değildir.

(Cevap E)

9. Saltanatın kaldırılması siyasal alanda, Medeni Kanun ve Kılık-Kıyafet Kanunu sosyal alanda laikliğin güçlendiğini gösterir.

(Cevap E)

10. Laiklik, Anayasaya 1937'de girdi. Latin harflerine 1928'de geçildi. Medeni Kanun 1926'da kabul edildi. Soyadı Kanunu 1934'te kabul edildi. Medreseler ise 1924'te kapatıldı ve kronolojik olarak ilk yapılandır.

(Cevap B)

11. Cumhuriyetçilik (I), egemenliğin millete ait olduğu siyasal bir rejimi ifade eder. Ekonomik politika (II), Atatürk'ün "Devletçilik" ilkesiyle ilgilidir. Devletçilik, özel teşebbüsün yetersiz kaldığı durumlarda ekonomik faaliyetleri devletin üstlenmesini öngörür. Uluslararası ilişkiler (III) ise "inkılapçılık" ilkesiyle bağlantılıdır. İnkılapçılık ilkesi çağdaş uygarlıklar seviyesine ulaşmayı hedefler. Bu durum çağdaş uygarlıklarla uluslararası ilişkileri zorunlu kılar.

(Cevap A)

12. İnkılapçılık ilkesinin iki temel hedefi vardır. Milleti geri bırakan kurumların yerine, çağın gereklerine uygun modern kurumların oluşturulması ve çağdaş medeniyetler seviyesine ulaşmak. Bu yönüyle inkılapçılık sürekli bir değişimi ve gelişimi öngörür.

(Cevap C)

13. Atatürk, bu sözünde sadece işçi sınıfının ön plana çıkarılmayacağını vurgulamaktadır. Bu söze göre toplum meslek gruplarından oluşur ve bu sınıfların birbirine üstünlüğü değil ihtiyacı vardır. Dolayısıyla toplum içindeki sınıflar dayanışma amaçlıdır, eşitlik esastır. Hiçbir sınıfın diğerine üstünlüğü söz konusu değildir. Meslek gruplarını oluşturan sınıflar dayanışma içinde toplumu oluştururlar. İmtiyazsız, eşit bir toplum düşüncesi halkçılık ilkesi ile ilgilidir.

(Cevap C)

14. Erkan-ı Harbiye-i Umumiye Vekaleti'nin kaldırılması ordunun siyasetten ayrılması için yapıp Milli Savunma Bakanlığı ve Genel Kurmay Başkanlığı olarak ayrı düzenlenmiştir.

(Cevap D)

15. Dilde Türkçeye dönüş, Türk dilini geliştirme, özbenliğe kavuşturma, Türkçeyi yabancı dillerin etkisinden kurtararak bilim dili hâline getirme Türk Dil Kurumu'nun kuruluş amaçlarından. Türk Dil Kurumu kuruluş amacı itibarıyla milliyetçilik (ulusçuluk) ilkesi ile ilgilidir. (II)

(Cevap B)

16. Atatürk ilkelerinin her birinin önemi ve yapılış amacı farklıdır. Bu ilkelerden inkılapçılık ilkesi; çağdaşlık, Batılılaşma, modernleşme amacıyla yapılan ve diğer ilkeleri kapsayan önemli bir ilkedir. Türk toplumunun yenileşme ihtiyacının doğrudan bir sonucudur.

(Cevap C)



1. Türk Medeni Kanunu İsviçre'den alınmıştır. Ceza Kanunu İtalya, Ticaret Kanunu Almanya'dan alındı. İdare Hukuku ise Fransa'dan alınmıştır.

Türk Medeni Kanunu'nun kabulü ile, hukuk birliği gerçekleşmiş, toplumsal alanda kadın-erkek eşitliği sağlanarak ilk laik hukuk sistemine geçilmiştir.

(Cevap E)

2. Erkan-ı Harbiye'nin kaldırılması ordunun siyasetten ayrılması için yapılmıştır. A, B, C ve E şıkları ulusal kültürün canlanması içindir.

(Cevap D)

3. Atatürk paragrafta verilen ifadeleriyle tam bağımsızlık düşüncesine vurgu yapmıştır. Atatürk'ün tam bağımsızlık anlayışı milletin varlığı ve hukuku için tüm kuvvetiyle bizzat kendisinin meşgul olmasını öngörür. Millî sınırlar içinde, millî egemenliğe dayalı, bağımsız bir devlet olarak varlığımızı sürdürmek, bu temel prensipler uğruna her türlü fedakârlığı yapmaya hazır olmak, Atatürkçülüğün özünü oluşturmaktadır.

(Cevap B)

4. Türk toplumunun karakterini ve bağımsız kimliğini korumasını ifade eden Atatürk ilkesi milliyetçiliktir. Toplumun karakterini, kültürünü koruması ve ona sahip çıkması, ayrıca bağımsız yaşama arzusu milliyetçilik çerçevesinde ele alınan kavramlardır.

(Cevap A)

5. Kadınlara ilk kez belediye seçimlerinde oy kullanma hakkı 1930'da, muhtar seçme-seçilme hakkı 1933'te, vekil seçme-seçilme hakkı ise 1934'te verilmiştir.

(Cevap C)

6. Atatürk'ün yeni Türk Devleti'nin kurtuluş koşul ve ilkelerini en açık ve ayrıntılı biçimde anlattığı eseri "Nutuk"tur. Atatürk'ün, 1919'da Samsun'a çıkmasından 1927 yılındaki Cumhuriyet Halk Fırkası'nın ikinci kurultayına kadar geçen süreyi anlattığı bu eserinde; Yeni Türk Devleti'nin kuruluş aşaması, Kurtuluş Savaşı yılları, cumhuriyetin ilanı, inkılaplar dönemi ve çok partili hayata geçiş süreci konu edilir.

(Cevap B)

7. Atatürk'ün paragrafta verilen sözü ile, Türk milletinin esas rehberinin ilim olduğu belirtilmiştir. Laiklik ilkesi de devlet ve toplum hayatının din kurallarına değil, akla ve bilime dayanmasını öngörür.

(Cevap C)

8. Atatürk öncülde verilen sözüyle çağdaşlaşmaya, gelişmeye, ilerlemeye vurgu yapmıştır. Çünkü ya bu gelişmeye tabi olur gelişirsiniz ya da yok olur gidersiniz.

(Cevap A)

9. Aralarında birlikte yaşama iradesi (III) ve ortak kültür bulunan insanlar topluluğuna millet denir (I). Dolayısıyla Atatürk milliyetçiliği I. ve III. öncüllerle bağdaşmaktadır. Fakat II. öncül kesinlikle Atatürk'ün milliyetçilik anlayışına ters düşmektedir.

(Cevap C)

10. Laiklik beraberinde din ve inanç özgürlüğünü getirir. Laik devletlerde, devlet din karşısında tarafsız davranmalı, vatandaşlarını belli bir dine inanmaya zorlamamalı ve onlara din ve inanç serbestliği tanımalı, ibadetlerini özgürce yaşamalarına izin vermelidir. Dolayısıyla T.C. Anayasası'nın 24. maddesinde yer alan bu ifade, T.C. Devleti'nin dayandığı temel niteliklerden laik devlet olma özelliği ile yakından ilgilidir.

(Cevap B)

11. Saltanatın kaldırılmasıyla padişahın siyasi gücüne son verilerek sadece din başkanı, yani halife olarak bırakılmış ve ulusal egemenlik yolunda önemli bir adım atılarak Cumhuriyet rejiminin kurulması yolunda önemli gelişme yaşanmıştır. Ardından halifeliğin kaldırılmasıyla da rejim karşıtlarının güç aldığı önemli bir odak ortadan kaldırılarak ulusal egemenlik gücü kazanmıştır. Dolayısıyla saltanatın kaldırılması cumhuriyetin kurulması, halifeliğin kaldırılması da cumhuriyetin korunması ve gelişmesi adına yapılan çalışmalardır. Erkan-ı Harbiye Vekaleti'nin kaldırılmasıyla ordu siyasetten ayrılmıştır.

(Cevap D)

12. Atatürk'ün halkçılık ilkesinde hiçbir kişiye, zümreye ve sosyal sınıfa ayrıcalık tanınmaz, kanunlar karşısında herkes eşittir, hiçkimsenin bir diğerine üstünlüğü yoktur. Dolayısıyla Atatürk'ün soruda verilen bu sözü halkçılık ilkesinin önemini vurgulamaktadır.

(Cevap C)

13. Cumhuriyet Dönemi'nde hukuk alanında yapılan inkılaplar ile, hukuk kurallarını şeriatın uzaklaştırarak laik ve çağdaş bir toplum oluşturmak, ayrıca kadınlara tanınan bazı toplumsal ve ekonomik haklar ile kadın-erkek arasında eşitliği sağlamak amaçlanmıştır. Dolayısıyla hukuk inkılapları laiklik, inkılapçılık ve kadın-erkek eşitliğini getirdiği için de halkçılık ilkesi ile ilgilidir. Her üç öncül de doğru olup cevap "E" seçeneğidir.

(Cevap E)

14. Tekke, türbe ve zaviyelerin kapatılması toplumsal alanda laiklik, ulusallaşma yolunda yapılan Türk Tarih ve Dil Kurumlarının kurulması çalışmaları milliyetçilik, devlet eliyle planlı kalkınma dönemine geçilerek Birinci Beş Yıllık Kalkınma Planı'nın hazırlanması da devletçilik ilkesi ile ilgilidir. Dolayısıyla doğru eşleştirme D seçeneğinde yapılmıştır.

(Cevap D)

15. Türk Kurtuluş Savaşı'nın başlaması ve başarıya ulaşması, Türk milletinin Mustafa Kemal'in öncülüğünde kenetlenerek milli birlik ve beraberlik içerisinde düşmana karşı verdiği mücadelede büyük bir zafere imza atması, milliyetçilik, vatan ve millet sevgisinin bir sonucu olup ulusçuluk ilkesi ile yakından ilgilidir.

(Cevap A)

16. Atatürk Dönemi'nde iki kez denemesine rağmen, toplum henüz hazır olmadığı ve demokrasi bilinci tam olarak oluşmadığı için çok partili hayata geçiş denemeleri başarılı olamamıştır. İlk muhalefet parti olan Terakkiperver Cumhuriyet Fırkası halkı laikliğe ve cumhuriyete karşı kışkırtarak Şeyh Sait İsyanı'na yol açmış; ikinci muhalefet parti Serbest Cumhuriyet Fırkası da laikliği ve devrimleri yok etmeyi amaçlayan Menemen Olayı'na karışmıştır. Sonuçta Mustafa Kemal, bu gelişmelerin ardından laikliği ve devrimleri korumak adına yeni bir parti kurulmasına izin vermemiş ve Cumhuriyet Halk Fırkası 1950 yılına kadar tek başına iktidarda kalmıştır.

(Cevap A)

1. Mustafa Kemal'in ilk savaş deneyimi ve ilk askeri başarısı Trablusgarp Savaşı'dır. Beraberindeki bir grup genç subay ile birlikte gönüllü olarak gittiği Trablusgarp Savaşı'nda Derne ve Tobruk alanlarında büyük başarılar kazanmıştır.

(Cevap E)

2. "Çankaya" Falih Rıfki Atay'ın, Mustafa Kemal'in yaşamını ve Kurtuluş Savaşı'nı anlattığı anı türünde eseridir.

(Cevap C)

3. B, C, D ve E şıkları doğru eşleştirmelerken "Vatan Yolunda" adlı eser H. Edip Adivar'ın değil Yakup Kadri Karaosmanoğlu'nun eseridir.

(Cevap A)

4. "Erzurum'dan Ölümüne Kadar Atatürk'le Beraber" Mazhar Müfit Kansu'nun Osmanlı'nın son döneminden başlayıp Kurtuluş Savaşı hazırlık dönemi TBMM'nin açılması Cumhuriyet Dönemi ile ilgili bilgi verir.

(Cevap D)

5. Falih Rıfki Atay'ın "Ateş ve Güneş" adlı eseri I. Dünya Savaşı sırasında Filistin Cephesi'nde yaşanan olayları ve anıları anlatmaktadır.

(Cevap A)

6. Salih Bozok'un, özellikleri verilen kitabı "Yaveri Atatürk'ü Anlatıyor" adlı kitabıdır.

(Cevap C)

7. "Bozkurt" adlı eser İngiliz asker ve yazar H. C. Armstrong tarafından 1932 yılında yazılmıştır.

(Cevap A)

8. Çocukluk ve okul arkadaşı Salih Bozok, Kurtuluş Savaşı'nda ikinci mecliste, Atatürk'ün öldüğü ana kadar hep yanında yer almıştır.

(Cevap E)

www.akademidenizi.com.tr

AKADEMİ DENİZİ YAYINLARI

9. Mustafa Kemal'in ilk askeri başarısı 1911-1912 yılları arasında gerçekleşen Trablusgarp Savaşı'dır. 1914-1918 yılları içerisinde I. Dünya Savaşı sırasında Kafkas, Çanakkale ve Suriye Cephelelerinde önemli görevler üstlenmiştir. Ancak Makedonya Cephesi, Osmanlı Devleti'nin I. Dünya Savaşı sırasında kendi toprakları dışında müttefiklerine yardım amacıyla açtığı bir cephe olup, bu cephede Mustafa Kemal görev yapmamıştır.

(Cevap B)

10. Ali Fuat Cebesoy "*Milli Mücadele Hatıraları*" adlı eserinde Kurtuluş Savaşı'nı belgelere dayalı destansı bir şekilde anlatmıştır.

(Cevap A)

11. "*Hüküm Gecesi*" Yakup Kadri Karaosmanoğlu "*Bir Sürgün*" Yakup Kadri Karaosmanoğlu "*Üç Devirde Bir Adam*" Fethi Okyar'a ait eserlerdir.

(Cevap A)

12. "*Tek Adam*" Şevket Süreyya Aydemir'e ait bir eserdir. Yine Şevket Süreyya Aydemir'in İsmet İnönü'yü anlattığı eseride "*İkinci Adam*"dır.

(Cevap A)

13. Ali Fuat Cebesoy Atatürk ile sınıf arkadaşı ve kader arkadaşlığı yapmıştır. Atatürk'ü oldukça güzel anlatan "*Sınıf Arkadaşım Atatürk*" Ali Fuat Cebesoy'un kitabıdır.

(Cevap E)

14. "Sultan'dan Atatürk'e Türkiye" adlı eser Andrew Mango'ya aittir.

(Cevap C)

15. Fransız İhtilali'nin tüm dünyaya yaydığı özgürlük düşüncesi Mustafa Kemal'i de etkilemiş ve Türk Kurtuluş Savaşı'nı başarıya ulaştırmasında ihtilalin getirdiği fikirler önemli bir rol oynamıştır. Diğer taraftan batıcılık düşüncesi ve Türkçülük akımları da Mustafa Kemal'i etkileyen fikirler arasında yer almıştır.

(Cevap B)

16. A, B, D ve E seçeneklerinde yer alan bilgiler, her üç savaşın da ortak özellikleri arasında yer almaktadır. Ancak Çanakkale Savaşları ve Kurtuluş Savaşı başarı ile sonuçlanırken, Balkan Savaşları'nın da çıkması nedeniyle Trablusgarp Savaşı kaybedilmiştir. Dolayısıyla başarı ile sonuçlanmaları üç savaş için de geçerli değildir.

(Cevap C)

1. Atatürk'ün dış politika anlayışı "Yurtta sulh cihanda sulh" esasına dayalıdır. Bu bakımdan bağımsızlığımıza saygılı devletlerle herhangi bir sorun yaşamadan ulusal varlığımızı korumak, gerçekleşmesi mümkün olmayan hayaller peşinde koşmadan varlığımızı sürdürmektir.

(Cevap C)

2. 1926 tarihli Ankara Antlaşması, Musul Meselesi'ne çözüm bulmak amacıyla Türkiye ile İngiltere arasında imzalanmıştır. Antlaşmada; Musul'un İngiltere'ye bırakılması, Türkiye-Irak sınırının çizilmesi, Musul petrolünün gelirinin % 10'unun 25 yıl süreyle Türkiye'ye bırakılması şeklinde kararlar alınmıştır.

(Cevap E)

3. Türk dış politikası Atatürk'ün "Yurtta sulh, dünyada sulh" anlayışı üzerine şekillenmiştir. Buna bağlı olarak;

- Her koşulda siyasal bağımsızlık
- Bağımsızlığımıza saygılı ülkelerle iyi ilişkiler
- İç işlerine karışılmasını önleme
- Sınırlara saygı
- Başka ülkelerin iç işlerine karışmama
- Diplomasi yoluyla çözüm
- Dünya barışına katkıda bulunma

Türk dış politikasının esaslarını oluşturur. Ancak Türk dış politikasında yayılmacılık gibi bir emel yoktur.

(Cevap C)

4. Boğazların Türkiye'nin denetimine geçmesi 1936'da imzalanan Montrö Boğazlar Sözleşmesi ile sağlanmıştır. Balkan Antantı Türkiye, Yunanistan, Yugoslavya ve Romanya arasında bölgesel ittifakı sağlamak amacıyla 1934'te imzalanmıştır. Türkiye dünya barışına katkıda bulunmak ve sınır güvenliğini güvence altına almak amacıyla 1932'de Milletler Cemiyetine üye olmuştur. Bu olayların kronolojik sıralaması III-II-I şeklindedir.

(Cevap E)

5. Almanya ve İtalya'nın saldırgan politikası 1930'lu yıllarda kendini hissettirmeye başlamıştır. Bu çerçevede Musul Sorununun çözümünün bu ülkelerle ilgisi yoktur.

(Cevap D)

6. 1930'lu yıllara kadar Türkiye-İngiltere ilişkileri Lozan'dan kalma sorunlardan dolayı kötüdür. 1930'lu yıllardaki İtalya ve Almanya'nın saldırgan politikası bu ülkelerin yakınlaşmasına neden olmuştur. Türkiye'nin barışçı politikası ve Montrö'de İngiltere'nin Türkiye'yi desteklemesi de bunda etkilidir. Ancak Türk-Sovyet dostluk ve tarafsızlık anlaşması İngiltere'nin Musul konusundaki isteklerine bir tepki olarak 17 Aralık 1925'te imzalanmıştır.

(Cevap B)

7. Millî Mücadele'nin askerî ve siyasi döneminde en çok sorun yaşadığımız ülkelerden biri de Fransa'dır. Fransa ile Suriye sınırı, dış borçlar, Hatay sorunu ve yabancı okullar konusunda sorunlar yaşanmıştır. Musul meselesi ise Türkiye ile İngiltere arasında sorun olmuş, Fransa bu olaya doğrudan taraf olmamıştır.

(Cevap A)

8. Türkiye; 1929'da Briand-Kellog Paktı'na, 1932'de Milletler Cemiyeti'ne, 1934'te Balkan Antantı'na ve 1937'de Sadabat Paktı'na üye olmuştur. Locarno Antlaşması ise 1925'te gerçekleşmiştir. Bu antlaşma; Almanya, Fransa, İngiltere, İtalya, Belçika, Polonya ve Çekoslovakya arasında imzalanmıştır. Türkiye Locarno Antlaşması'na imza atmamıştır.

Locarno Antlaşması Almanya'nın dışlanmış olduğu uluslararası sisteme tekrar dahil edilmesini sağlamıştır. Bu antlaşmadan bir yıl sonra da Milletler Cemiyetine üye olmuştur.

(Cevap D)

9. I. Dünya Savaşı'nın sonuçlarından memnun olmayan İtalya ve savaştan yenik ayrılan Almanya, mevcut durumlarını güçlendirmek amacıyla genişlemek için yayılcı bir politika izlemişlerdir. Bu devletlerin saldırgan politikalarına tedbir olarak Türkiye kendi bölge ülkeleri ile Balkan Antantı'nı (1934) ve Sadabat Pakti'nı (1937) imzalamıştır.

(Cevap E)

10. Nüfus Mübadelesi (I) 1923–1930 yılları arasında Yunanistan'la yaşanan bir sorundur. Sorun, 1930 yılında iki ülke Cumhurbaşkanının yaptığı görüşmeler neticesinde kesin olarak çözümlenmiştir. Yabancı Okullar (II) 1924 yılında Fransa ile yaşanan bir sorundur. Fransa'nın Anadolu'daki tüm okullarının Millî Eğitime bağlanması ve Türk müfettişlerce denetlenmesi kararına karşı çıkması üzerine yaşanmıştır. Ancak Türkiye'nin konuyu bir iç mesele sayarak tartışmaya dahi açmaması üzerine sorun kendiliğinden çözülmüştür. Hatay Sorunu (III) ise, 1936–1939 yılları arasında yine Fransa'yla yaşanan bir sorundur. Hatay 1939'da yani Atatürk'ün ölümünden sonra anavatan katılmıştır. Buna göre; Hatay sorununun Atatürk Dönemi'nde çözüldüğü söylenemez.

(Cevap C)

11. Montrö Boğazlar Sözleşmesi'nin imzalanmasına ortam hazırlayan en önemli gelişme II. Dünya Savaşı tehlikesi ve aynı zamanda Almanya ve İtalya'nın saldırgan politikasıdır. Bu nedenlerden dolayı Türkiye Milletler Cemiyeti'ne müracaat etmiş boğazlar komisyonu toplanmış ve boğazlar üzerinde tek yetki Türkiye'ye bırakılmıştır.

(Cevap B)

12. Hatay, Sakarya Savaşı sonrası yapılan Ankara Antlaşması ile Fransa mandasındaki Suriye'ye bırakılmıştı. Ancak Fransa'nın Suriye'deki manda yönetimini kaldırması Hatay'ın geleceğinin ne olacağı sorusunu gündeme getirmiştir. Milletler Cemiyetinde yapılan görüşmeler neticesinde önce Hatay'da özel bir yönetim kurulmuş 1939 yılında da Hatay Türkiye'ye bağlanmıştır.

Yaklaşık 1 yıllık ömrü olan Hatay Devleti'nin ilk cumhurbaşkanı Tayfur Sökmen, ilk meclis başkanı Abdülğani Türkmen ve ilk başbakanı Abdurrahman Şeref olmuştur.

(Cevap A)

13. I. Dünya Savaşı'nın sonuçlarından memnun olmayan bazı devletler arasında silahlanma yarışı artmış (I), İtalya Doğu Akdeniz'e egemen olmak (II) için çalışmıştır. Balkan devletleri bu tehlike karşısında bir araya gelerek Balkan Antantı'nı imzalamıştır. Böylece sınırlarını güvence altına almışlardır. Sadabat Pakti ise doğudaki devletlerle imzalanan bir birlik antlaşmasıdır.

(Cevap D)

14. I. Dünya Savaşı yıllarında (1914-1918) Almanya'dan ve Avusturya-Macaristan'dan borç alınmıştır. Ancak Lozan Barış Antlaşması ile bu borçlar silinmiştir. Lozan Barış Antlaşması ile Osmanlı Devleti'nin 161 milyon liralık dış borcundan Türkiye'nin payına 105 milyon lira düşmüştür. Türkiye bu borcu 1954 yılında bitirmiştir.

(Cevap E)

15. Türkiye 1952 yılında yani Atatürk'ün ölümünden sonra NATO'ya üye olmuştur (I) Balkan Pakti, (II) Almanya ve İtalya'nın barışı tehdit eden saldırgan ve yayılcı politikalarına karşı birlikte hareket etmek isteyen Türkiye, Yunanistan, Romanya ve Yugoslavya devletleri tarafından 1934'te kurulmuştur. Ege Adalarının silahsızlandırılması (III) ise 1923 Lozan Antlaşması'nda alınan bir karardır. Buna göre, II ve III. öncülde verilen bilgiler Atatürk Dönemi'nde yaşanan olaylardır.

(Cevap E)

16. Lozan Antlaşması ile uluslararası bir komisyona bırakılan Boğazlar, 1936 yılında imzalanan Montrö Sözleşmesi ile Türk egemenliğine bırakılmıştır. Böylece Boğazlar konusu uluslararası bir mesele olmaktan çıkmıştır. Atatürk'ün paragrafta sözünü ettiğini gelişme de budur.

Montrö Sözleşmesi, İngiltere, Fransa, Yunanistan, Japonya, SSCB, Yugoslavya, Bulgaristan ve Türkiye arasında imzalanmıştır.

(Cevap E)

1. Bulgaristan, Romanya'dan Dobruca bölgesini almak istiyordu. Bulgaristan'ın bu revizyonist siyaseti, 1934'te Balkan Antantına imza atmasına engel olmuştur.

(Cevap A)

2. 1935'te İtalya'nın Habeşistan'a saldırması ve Rodos ile Oniki Ada'yı silahlandırmaya koyulması Akdeniz'de yayılcı bir politika izlediğinin göstergesidir. Bu durumda Türkiye, kendini güvende hissetmeyerek ilgili devletlere birer nota göndererek Boğazlarla ilgili maddelerin yeniden gözden geçirilmesini istemiştir.

(Cevap B)

3. Yabancı sermayenin her koşulda kabul edilmesinin, Millî Mücadele dönemi dış politika ilkelerinden biri olduğu savunulamaz. Çünkü Millî Mücadele liderleri, yabancı sermayeyi şarta bağlamış, ekonomik ihtiyaçlara rağmen bağımsızlık ilkesinden ödün vermemiştir.

(Cevap C)

4. Balkan Antantı (1934); İtalya ile Almanya'nın yayılcı ve saldırgan politikalarına karşılık, Balkanlarda barış ve güvenliği sağlamak isteyen Türkiye, Yunanistan, Romanya ve Yugoslavya devletleri tarafından kurulmuştur. Bu antanta göre; devletler birbirinin varlığına saygı gösterecek ve bir dış saldırı olasılığına karşı karşılıklı olarak sınırların güvenliğini sağlayacaklardı.

Balkan Antantı dönemin Dışişleri Bakanı Tefik Rüştü Aras tarafından imzalanmıştır.

(Cevap B)

5. Türkiye, uluslararası barışa verdiği önemi göstermek amacıyla;

- 1929'da Briand-Kellog Paktı'na
- 1934'te Balkan Paktı'na
- 1936'da Akdeniz Paktına
- 1937'de Sadabat Paktı'na üye olmuştur.

1 Aralık 1925'te imzalanan Locarno Antlaşması'na ise Türkiye üye olmamıştır. Bu antlaşma Almanya, Fransa, İngiltere, İtalya, Belçika, Polonya ve Çekoslovakya arasında imzalanmıştır.

Atatürk "Yurtta sulh, cihanda sulh!" doktrinini ilk kez 1931'de açıklamıştır.

(Cevap B)

6. Lozan Antlaşması'nda çözüme kavuşan fakat daha sonra Yunanistan'ın İstanbul'da daha fazla Rum bırakmak istemesinden dolayı sorun olan konu Nüfus mübadelesidir. 1930 yılında Türkiye ve Yunanistan arasında Ankara Antlaşması imzalanmıştır. Böylece nüfus mübadelesi tam olarak çözüme kavuşmuştur. 1930 tarihli antlaşmaya göre; yerleşme tarihleri ve doğum yerlerine bakılmadan İstanbul Rumları ve Batı Trakya Türkleri Etabli (sürekli oturan, yerleşik) kapsamına alınmıştır.

(Cevap C)

7. Montrö Boğazlar Sözleşmesi ile Boğazlar üzerindeki Türk hâkimiyeti sağlanmıştır. Hatay'ın ana vatana katılması ile de Türklerin yoğun yaşadığı bir yer Türkiye'ye katılmıştır. Bu iki gelişme "millî dış politika" hedeflerine varılmasında etkili olmuştur. İngiltere ile yapılan Ankara Antlaşması'nda ise Misakımillî kapsamında yer alan Musul Irak'a bırakılmıştır. Misakımillî'den taviz verilmiştir.

(Cevap E)

8. Yabancı okullar meselesi bu okulların denetiminin Türkiye tarafından yapılması kararına Fransa'nın itiraz etmesi üzerine yaşanan bir sorundur. Türkiye bu konuyu bir iç mesele olarak kabul etmiş ve Fransa'nın olaya müdahalesini reddetmiştir. Yabancı okullar sorunu böylece 1925 yılında çözümlenmiştir.

(Cevap D)

9. 1929 Dünya İktisadi Bunalımı Türkiye'nin Osmanlı'dan kalma borçlarını ödeyemez duruma gelmesine sebep olmuştur. Bu sırada ABD başkanı Hoover'ın 1931'de kendi adını alan Hoover Moratoryumunu ilan etmesi borçların ödenmesini geciktirme imkânını gündeme getirmiş, Türkiye'de bundan istifade etmek istemiştir. Paris'te yapılan görüşmeler sonunda 22 Haziran 1933'te imzalanan yeni bir antlaşma ile Osmanlı borçları meselesi hâledilmiştir.

(Cevap B)

10. I. Dünya Savaşı 1914–1918, II. Dünya Savaşı 1939–1945 yılları arasında gerçekleşmiştir. Oysa Türkiye'nin Kore Savaşı'na katılması 1950-1953 yılları arasında gerçekleşmiştir.

Türkiye'nin Kore Savaşı'na asker göndermesi 1952 yılında NATO'ya kabul edilmesinde etkili olmuştur.

(Cevap D)

11. 1930 yılından itibaren dünyada özellikle Avrupa'da savaş tehdidi yeniden artmaya başlamıştır. Almanya ve İtalya'nın ırkçı ve saldırgan tutumları Hitler ve Mussolini gibi liderler ile üst düzeye çıkmıştı. Mustafa Kemal paragrafta verilen sözleriyle bu liderleri eleştirmiştir.

(Cevap A)

12. Türkiye Cumhuriyeti Devleti, siyasi bağımsızlığını sağladıktan sonra içte ve dışta bazı sorunlarla uğraşmak zorunda kalmıştır. Ancak seçim sisteminin değişmesi devlet için sorun olmaktan öte demokrasiyi güçlendirmek amacıyla yapılan önemli gelişmelerdendir.

(Cevap B)

13. 1930 yılında Türkiye ile Yunanistan'ın yakınlaşmasının amaçları arasında karşılıklı olarak olası tehlikelere karşı birlikte hareket etme düşüncesi yatar. Bu tehlikelerden bahsederek II. Dünya Savaşı tehdidinden dolayı İtalya'nın yayılmacı politikası (I) ve Balkanlar'dan Bulgaristan'ın savaş sonrası çizilen sınırları tanımamasıdır (II). SSCB 1934 yılında Milletler Cemiyeti'ne üye olmuştur. Ancak bu durumun Türk-Yunan ilişkilerine etkisi olmamıştır.

(Cevap D)

14. Türkiye ile Yunanistan arasında; Kıbrıs, nüfus mübadelesi (etabli sorunu), kıta sahanlığı, Ege Adalarının silahsızlandırılması konularında sorunlar yaşanmıştır. Bunların dışında Osmanlı borçları Fransa'yla sorun oluşturmuştur.

(Cevap B)

15. Balkan Antantı; II. Dünya Savaşı tehlikesine karşı Balkan devletlerinin sınırlarını korumak amacıyla 1934 yılında imzaladığı antlaşmadır. Antlaşma Türkiye, Yunanistan, Romanya ve Yugoslovya arasında imzalanmıştır. Pakta katılmayan iki Balkan Devleti Bulgaristan ve Arnavutluk'tur.

(Cevap B)

16. 1930 yılından sonra Türkiye'nin uluslararası politika da ağırlığını hissettirmesi, barışçı bir politika izlemesi ve Batılı devletlerle sorunlarını halletmesi Milletler Cemiyetine üyelik için davet edilmesini sağlamıştır. Cemiyet 6 Temmuz 1932 tarihli genel kurulunda İspanya temsilcisinin teklifi ile Türkiye'yi davete karar vermiştir. TBMM, 9 Temmuzda daveti kabul etmiş, 18 Temmuz 1932'de alınan genel kurul kararıyla Milletler Cemiyetine üye olmuştur.

(Cevap D)



1. Lozan Antlaşması'nda Musul Meselesi çözümlenmemiştir. 1924 yılında Türkiye Milletler Cemiyetine müracaat etmiş ve Musul'la ilgili girişimlerde bulunmuştur. Fakat bu meselede İngiltere'nin Milletler Cemiyetindeki etkisinden dolayı (II) iki devlet arasındaki görüşmelere bırakılmıştır. İşte bu sırada Güneydoğu Anadolu Bölgesi'nde ülkenin rejimini tehdit eden Şeyh Sait Ayaklanması ortaya çıkmış (I) ve Türkiye bu kargaşa esnasında İngilizlerle yaptığı 1926 Ankara Antlaşması'yla Musul'u Irak'a bırakmıştır.

İngiltere egemenliği altındaki Avustralya, Kanada, Yeni Zelanda, Güney Afrika ve Hindistan ile birlikte toplamda altı oya sahipti. Bu sebeple Milletler Cemiyetinin en güçlü üyesi durumundaydı.

(Cevap D)

2. Dış borçların ödenme şekli (I) ile yabancı okullar sorununu (II) Lozan'dan sonra Fransa'yla aramızda sorun oluştursa da bu meseleler barışçı yollarla çözülmüştür. Ancak, azınlıklar (III) meselesi bizim Yunanistan'la görüştüğümüz konudur.

(Cevap D)

3. Türkiye, Boğazlar rejiminin değişiklik yapma talebini ilk defa 1933 Londra Silahsızlanma Konferansında dile getirmiştir. İtalya dışında Lozan Antlaşması'nı imzalayan devletlerin katıldığı Montrö Konferansı sonunda bu konu tartışılmış ve Boğazları tahkim etme konusunda Türkiye'ye tam yetki veren Montrö Sözleşmesi imzalanmıştır.

(Cevap C)

4. I ve II. öncüllerde yer alan gelişmeler Hatay'ın 1939'da ana vatana katılmasında etkili olan gelişmelerdir. Fakat III. öncülün gerçekleşme tarihi 1934 olduğu için Hatay'ın Anavatana katılmasında bir etkisi yoktur.

(Cevap D)

5. Briand-Kellog Paketi savaşın ulusal politika olarak kullanılmasını yasaklayan bir anlaşmadır. Sorunları barışçı yollarla çözmek amacıyla 1928'de imzalanmış; ancak etkili olamamıştır. Türkiye bu pakta 1929'da dahil olmuştur.

(Cevap C)

6. Lozan Barış Antlaşması'nda boğazların yönetimi başkanı Türk olan uluslararası bir komisyona bırakılmıştır. Türkiye için boğazlarda her iki yakasında da asker bulundurmama şartı getirilmiştir. 1936 yılında yapılan Montrö Boğazlar Sözleşmesi ile boğazların yönetimi Türkiye'ye bırakılmış, asker bulundurmama şartı kaldırılmıştır. Boğazlardan geçiş tüm ticaret gemilerine açık olurken savaş gemileri zaman ve ağırlık bakımından sınırlandırılmıştır.

(Cevap D)

7. Atatürk'e göre; uluslararası anlaşmazlıklar ancak iyi niyetle ve genel çıkarlar adına karşılıklı fedakârlık yolu ile halledilebilir. Yurtta barış; dünyada barış ilkesini dış politikanın temel taşı hâline getiren Atatürk, uluslar arası ilişkilerde karşılıklı güven ve saygıyı amaçlayan açık ve samimi politikanın en ateşli taraftarıdır. Bu çerçevede Atatürk paragraftaki sözünde, ulusların birbirlerine önyargısız davranmaları (I) ve barışa yönelik her türlü girişimi desteklemeleri gerektiğini vurgulamıştır (II).

(Cevap D)

8. Yurt gezisi, ülke sınırları içerisinde yapılan geziyi ifade eder. Dolayısıyla Gaziantep, Antalya, Mersin ve Adana illeri yurt gezisi çevresinde değerlendirilir. Çünkü bu iller Türkiye Cumhuriyeti sınırları içerisinde. Fakat 1923-1938 yılları arasında Atatürk'ün Hatay'a yurt gezisi yapması düşünülemez. Çünkü Hatay bu tarihlere Türkiye sınırları içinde yer almamaktadır. Hatay Türkiye'ye 1939'da katılmıştır.

(Cevap E)

9. TBMM Hükümeti, ilk yurt dışı temsilciliğini Azerbaycan'da açmıştır. 1921'de TBMM Hükümeti, Memduh Şevket Esendal'ı ortaelçi olarak Bakü'ye göndermiştir. Fakat bu temsilcilik büyükelçilik değil, ortaelçilik düzeyindedir.

(Cevap D)

10. 1923-1932 arasında Türkiye ile ABD arasında Lozan Antlaşması'nın onaylanması sorunu yaşanmıştır. İngiltere ile Musul, Yunanistan ile Mübadele sorunları yaşanmıştır. Fransa ise 1923-1932 yılları arasında en çok sorun yaşanan ülkedir. Fakat 1923-1938 arası en sorunsuz ilişkiler Sovyet Rusya ile gerçekleşmiştir.

(Cevap A)

11. Musul sorunu gündemdeyken Türkiye'de iki isyan olmuştur. İlki 1924'te gerçekleşen Nasturi İsyanı ikincisi 1925'te gerçekleşen Şeyh Sait İsyanı İngiliz kıskırtmasıyla yaşanan bu isyanlar sonucunda İngiltere büyük bir avantaj elde ederek Musul'un Irak yönetimine bırakılmasını sağlamıştır.

(Cevap A)

12. Kore Savaşı 1950-1953 yılları arasında meydana gelmiştir. Kore'nin kuzeyinde SSCB kontrolünde Kore Halk Cumhuriyeti, güneyinde ise ABD destekli Güney Kore Cumhuriyeti kurulmuştur. 1950'de SSCB'nin talimatıyla Kuzey Kore, Güney Kore'ye saldırdı. Bu saldırıdan sonra ABD'nin başını çektiği Birleşmiş Milletler kuvveti oluşturuldu. Türkiye bu kuvvete bir tugay askerle katıldı. Taraflar 1953 yılına kadar süren savaşta birbirine üstünlük sağlayamadı.

Kore Savaşı sırasında Türkiye'de Demokrat Parti Hükümeti görev yapmaktaydı ve asker TBMM onayı alınmaksızın Kore'ye gönderildi.

(Cevap D)

13. Uluslararası eşitlik, bizim başka ülkelerde sahip olmadığımız ayrıcalıklara diğer devletlerin de bizim ülkemizde sahip olmaması durumunu gerektirir. Dolayısıyla kapitülasyonların kaldırılması ve yabancı okulların devlet kontrolüne alınması hususunda iç hukuk açısından eşitlik ilkesi gözetilmiştir.

(Cevap E)

14. Lozan Barış Antlaşması'nda "Azınlıklar Türk vatan-dışı olarak kabul edilecek, İstanbul'daki Rumlarla Batı Trakya'daki Türkler hariç diğerleri yer değiştirecektir." şeklinde karar alınmıştır. Daha sonraki dönemde Yunanistan Anadolu'da daha fazla Rum bırakmak isteyince Türkiye bunların etabli (yerleşik) olmadığını söyleyerek duruma karşı çıkmıştır. Türkiye ile Yunanistan arasındaki Nüfus Mübadelesi sorunu 10 Haziran 1930'da Ankara Dostluk Antlaşması'nın imzalanmasıyla çözüme kavuşmuştur.

(Cevap A)

15. 1936 Montrö Sözleşmesi'yle, Lozan Antlaşması'nda belirtilen bayrağı ve bütçesi ayrı Boğazlar komisyonu kaldırılmış ve Türkiye'nin Boğazlarda istediği kadar asker bulundurması kabul edilmiştir.

(Cevap E)

16. 1930 ile 1939 yılları arasında İtalya ve Almanya'nın dünya barışını tehdit eden saldırgan durumuna karşı her devlet ve bölge kendisine göre tedbirler almıştır. Bu amaçla Balkanlarda bölge ülkeleri Balkan Antantı'nı kurarken doğudaki ülkeler Sadabat Paketi'ni kurmuşlardır. Türkiye, İran, Afganistan ve Irak'ın dahil olduğu Sadabat Paketi'nde Pakistan yer almamıştır.

(Cevap A)

1. İki savaş arası dönemde dünya ülkelerinde siyasal gelişmişliğin, sosyal adalet anlayışının ve ülkelerin ekonomik alanda refah seviyesinin yükselmesinin temelinde benimsenen liberal devlet anlayışı vardır. Liberal devlet anlayışı hem demokratik hem de ekonomik gelişmişliğin sağlanmasında önemli bir faktördür.

(Cevap D)

2. Kara Perşembe olarak bilinen ekonomik buhran 24 Ekim 1929 Perşembe günü ABD'de borsanın dibe vurmasıyla başlamıştır. Ekonomik kriz dünyada 50 milyon insanın işsiz kalmasına, yeryüzündeki toplam üretimin yarı yarıya azalmasına sebep olmuştur. Bunalmın etkileri başta ABD olmak üzere tüm dünyada II. Dünya Savaşı'na kadar yaklaşık 10 yıllık bir dönemde devam etmiştir. Ancak bu kriz doğrudan II. Dünya Savaşı'nın çıkmasına sebep olmamıştır.

(Cevap B)

3. Kırım'ın eski ve soylu bir ailesinden gelen Gaspıralı İsmail, 1883'te yayınladığı Tercüman Gazetesi ile Rusya Müslümanlarının (veya Türklerinin) milli ve fikri uyanışı için adeta bir çığır açtı. Rusya Türklerinin dünyevi anlamdaki fikri, kültürel ve siyasi hareketleri onun bu girişimiyle başlatılabilir. Gaspıralı, Rusya Türklerinin milli ve dini kimliklerinden ayrılmaksızın Batılılaşmaları gerektiğini savunuyordu. Onun öngördüğü reform programına göre mektep ve medreseler ıslah edilmeli, Türk kavimleri arasında ortak bir edebî dil oluşturulmalı, kadınların eğitimlerine erkeklerinki kadar önem verilmeliydi.

İsmail Gaspıralı "Babalar ve Oğullar" gibi Rus klasiklerine imza atan İvan Turgenyev'in iki yıl yarıdıcılığını yapmıştır.

(Cevap A)

4. Kasım 1917'de İngiliz dışişleri bakanı tarafından Filistin'de bir Yahudi devleti kurulması fikri Balfour Deklarasyonu olarak bilinir. Bunun sonucu olarak 1948'de Filistin topraklarında İsrail kurulmuştur. İsrail'i ilk tanıyan devletler ABD ve SSCB'dir.

(Cevap B)

5. 1912'de Osmanlı Devleti'nden ayrılarak bağımsız olan Arnavutluk, II. Dünya Savaşı'nda uğradığı İtalyan işgalinden Enver Hoca liderliğinde kurtulmuştur. Arnavutluk savaş sonunda Komünist Partisinin yönetimine girmiştir.

(Cevap B)

6. Basmacılık, Türkistan'da Sovyet rejiminin dayatmalarına karşı 1918'de başlayan 1930'ların başlarına kadar devam eden isyan ve direniş hareketidir. Kızıl Ordu'nun Hokand'da çok sayıda Türkistanlıyı öldürmesi üzerine ortaya çıkmıştır.

1921'de Türkiye'den Türkistan'a geçen Enver Paşa, bu tarihten 1922'deki ölümüne kadar Basmacı hareketinin liderliğini yapmıştır.

(Cevap D)

7. Orta Asya'nın modern anlamda tarih yazıcılığı Orta Asya'da değil, esas olarak Rusya'da Rus oryantalistlerin çabaları sayesinde ortaya çıkmıştır. Çarlık Rusya'sının sonunda ve Sovyetlerin ilk döneminde verdiği eserlerle Orta Asya tarihi araştırmalarının temellerini atan bilim adamı, Alman asıllı Rus tarihçi V.V. Barthold'dur (1869–1930). Barthold 1925–1929 tarihleri arasında Tacik, Kırgız ve Türkmen haklarını tarihi konusunda üç ayrı eser yazmıştır.

(Cevap E)

8. Nisan 1920'de toplanan San Remo Konferansı'nda İngiltere ve Fransa Ortadoğu'yu aralarında paylaşmışlardır. Buna göre Fransa Suriye ve Lübnan'ı; İngiltere ise Irak, Filistin ve Ürdün'ü almıştır.

(Cevap D)

9. Japonya'da 1867'de tahta geçen genç imparator Mut-suhito tarafından başlatılan reform süreci "Meiji Res-torasyonu" ismiyle anılmıştır. Bu dönemde Japon-ya'da Batı tarzı hükümet sisteminden, anayasal dü-zene, bankacılık sisteminden donanma kurulması-na, eğitim sisteminden, ulaşım ve haberleşme ağı-nın geliştirilmesine kadar bir çok alanda reformlar ya-pılmıştır.

Meiji restorasyonu döneminde, Japonya'nın kök-lü bir askeri sınıfı olan "Samuraylık" geleneğine son verilmiştir.

(Cevap C)

10. Komünist rejimlerin kurulması Doğu Bloku ülkelerin-de genelde SSCB'nin etkisi ile gerçekleşmiştir. An-cak Arnavutluk ve Yugoslavya'da komünist rejimle-rin kurulmasında SSCB'nin hiçbir tesiri olmamıştır. Bu ülkeler II. Dünya savaşı sırasında Alman işgaline uğrayınca, ülkelerin komünist partileri derhal direniş kuvvetleri oluşturmuş ve savaş boyunca Almanlara karşı mücadele etmiştir. Bu sayede ülkelerinin kont-rolünü ellerine geçiren bu iki devlet savaş sonrasın-da Komünist yönetimler kurmuşlardır. Yugoslavya ve Arnavutluk sonraki dönemlerde de SSCB'ye kar-şı daha bağımsız bir tutum izlemişlerdir.

(Cevap B)

11. I. Dünya Savaşı'nın sonucunda Almanya ile Rothan-des Ateşkesi, Bulgaristan ile Selanik Ateşkesi, Avus-turya ve Macaristan ile Willa Gusti Ateşkesi, Osman-lı ile Mondros Ateşkesi imzalanmıştır.

(Cevap A)

12. 6 Nisan 1925'de Ulusal hareketi daha hızlı bir şekil-de halka duyurmak ve yaymak için Anadolu Ajansı kurulmuştur.

(Cevap C)

13. Almanya 1 Aralık 1925'te Londra'da imzalanan Lo-carno Antlaşmasıyla tekrar uluslar arası işbirliğine katılmıştır. Antlaşma Almanya, Fransa, İngiltere, Fran-sa, Belçika, İtalya, Polonya, Çekoslovakya arasında imzalanmıştır. Almanya bu antlaşmadan hemen son-ra Milletler Cemiyetine katılmıştır. Antlaşmayla birlik-te Avrupa'da siyasi gerginlik bir süre azalsa da bu durum kısa sürmüştür.

(Cevap D)

14. II. Dünya Savaşı'nın nedenleri:

- Almanya'nın I. Dünya Savaşı sonrasında imza-ladığı Versay Antlaşması'na aykırı hareket etme-si
- I. Dünya Savaşı'nda umduğunu bulamayan İtal-ya'nın ham madde ve sömürge arayışı içinde ol-ması
- Japonya'nın başta Çin olmak üzere Uzak Do-ğu'da sömürgeler elde etmek istemesi

Avusturya-Macaristan veliahdının bir Sırlı tarafın-dan öldürülmesi I. Dünya Savaşı'nı başlatan olaydır.

(Cevap E)

15. **NATO (I)**, Sovyet Rusya'nın yayılcı politikalarına karşı, güvenliği sağlamak, ortak bir savunma geliştirmek amacıyla ABD önderliğinde Batı Avrupa devletleri tarafından 1949'da kurulmuştur. Günümüzde hâlâ varlığını devam ettirmektedir.

**Birleşmiş Milletler (II)**, 1945'te dünya barışını ve güvenliğini korumak, uluslararası ekonomik ve kültürel iş birliğini oluşturmak için kurulan uluslararası bir örgüttür. Türkiye'nin kurucu üyesi olduğu örgüt günümüzde de işlevini sürdürmektedir.

**Varşova Paktı (III)** ise 1955'te kurulmuş ve 1991 yılında Sovyet Rusya'nın dağılmasıyla işlevini tamam-en yitirmiştir.

(Cevap D)

16. II. Dünya Savaşı'nda Yunanistan'da ELAS (Ulusal Kurtuluş Ordusu) ve EDES (Hür Demokratik Yunan Ordusu) örgütleri Alman işgaline karşı başarılı mü-cadeleler vermiştir. Ancak iki grubun politik çekişme-si 1944'te bir iç savaşa dönüşmüştür.

(Cevap E)

1. Kartal Hücumu Almanya'nın İngiltere'ye yaptığı hava harekattır. Marita Harekatı Yunanistan'a Almanya'nın saldırması.

Merkür Harekatı ise Almanya'nın Girit Adası'na paraşütle iniş yapmasıdır.

(Cevap D)

2. İtalya'da Mussolini'nin düşmesi sonucu (1943) yeni stratejiler için ABD başkanı Roosevelt ile İngiliz Başbakanı Churchill, Kanada'nın Quebec şehrinde bu-  
luştular ve önemli kararlar aldılar.

(Cevap B)

3. SSCB ile Almanya 1939'da dostluk ve saldırmazlık anlaşması imzalayınca Türkiye'de İngiltere ve Fransa ile Ankara Paktı'nı "Karşılıklı Yardım Antlaşması" olarak imzaladı.

(Cevap D)

4. İsmet İnönü dönemin Cumhurbaşkanıdır. Şükrü Saraçoğlu İkinci Dünya Savaşı başbakanlarındandır. Numan Menemencioğlu Dışişleri Bakanlığı'nı (1942-1944) yaptı. Hasan Saka 1944 Dışişleri Bakanı, arkasından başbakan oldu.

(Cevap C)

5. Almanya'nın Polonya'ya saldırması sonrası İngiltere ve Fransa Almanya'ya savaş açmıştır. ABD ise savaşa 1941 Pearl Harbour Saldırısı sonrası girmiştir.

(Cevap E)

6. 23 Ağustos 1939 tarihinde Nazi Almanya Dışişleri Bakanı Joachim von Ribbentrop ile Sovyet Dışişleri Bakanı Vyacheslov Molotov arasında yapılan antlaşma ile Polonya topraklarını paylaşma kararı almışlardır.

(Cevap A)

7. Türkiye İngiltere ve Fransa ile 1939'da, Almanya ile saldırmazlık Paktı 1941'de imzaladı. SSCB ile de karşı karşıya gelmeme noktasında Fransa ve İngiltere ile mutabakat sağlandı.

(Cevap A)

8. Almanya, Versay Antlaşması ile serbest şehir statüsüne geçirilen Danzig'i Polonya'dan istedi. Bu istek kabul olmayınca Almanya Polonya'yı işgal etmeye karar verdi.

(Cevap E)

9. Almanya'nın Yunanistan'a düzenlediği askeri hareket Marita hareketidir.

(Cevap B)

10. Yalta 1945  
Potsdam 1945  
Tahran 1943  
Üç konferansda ABD, Sovyet Rusya Başkanları ile Birleşik Krallık Başbakanı arasında gerçekleşmiştir.

(Cevap E)

11. Postdam Konferansı Almanya'nın teslim olmasından sonra Avrupa'da ortaya çıkan sorunları görüşmek üzere toplanmıştır. Yapılacak antlaşmanın şartlarını belirlemek için 17 Temmuz-27 Ağustos 1945'te toplanmıştır.

(Cevap B)

12. Almanca konuşan nüfusun olduğu Avusturya, Polonya ve Çekoslovakya'yı topraklarına katmaya çalışan Hitler bu ülkeler ile karşı karşıya gelmiştir.

(Cevap E)

13. 1941'de Barbarossa Harekatı'nı Almanya Ruslara karşı başlattı, Bagraion hareketi ise kızıl ordunun Beyaz Rusya stratejik taarruz hareketinin diğer adıdır. Bu hareketle Almanlar Beyaz Rusya ve Doğu Polonya'dan çıkartılmıştır. İki harekatta da Alman ve Rus birlikleri karşılaşmıştır.

(Cevap D)

14. 1936'da Almanya-Japon paktı imzalandı. Siyasi rejim temeline dayalı bu ittifak ile "Berlin-Tokyo Mihveri" kuruldu. İtalya'nın 5 Kasım 1937'de bu pakta katılımıyla "Berlin-Roma-Tokyo Mihveri" oluştu.

(Cevap C)

15. İtalya Ağustos 1940'ta Kuzey Afrika'da İngiltere'ye savaş hareketi başlattı. İtalya Ekim ayında Yunanistan'a saldırdıysa da başarısız oldu.

(Cevap E)

16. 23 Ağustos 1939'da Almanya SSCB ile "SSCB saldırılmazlık paktı" imzaladı. Bu pakta göre Baltık Bölgesi ve Polonya iki ülke arasında paylaşıldı.

(Cevap A)

1. Türkiye; 1952'de NATO'ya, 1945'te BM'ye, 1934'te Balkan Antantı'na ve 1937'de Sadabad Paktı'na katılmıştır. Fakat Türkiye Varşova Paktı'na hiçbir zaman üye olmamıştır. Çünkü 1955'te kurulan Varşova Paktı bir Doğu bloku kuruluşudur. Oysa Türkiye, soğuk savaş döneminde başını ABD'nin çektiği batı bloku içerisinde yer almıştır.

(Cevap D)

2. NATO, askerî bir kuruluş olmasına rağmen karar ve kararlar sivil siyasi otoritedir. Üye devletler egemen ve eşit olduklarından konsey tüm kararlarını oy birliği ile alır. Buna konsensüs denir.

(Cevap D)

3. NATO, 1949'da kurulmuştur. Almanya NATO'nun kurucu üyesi olmayıp 1955'te NATO'ya katılmıştır. NATO'nun kurucu üyeleri İngiltere, Fransa, Belçika, Hollanda, İtalya, İzlanda, Danimarka, Norveç, Lüksemburg, Kanada, Portekiz ve ABD'dir. Yunanistan ve Türkiye 1952'de NATO'ya üye olmuştur.

(Cevap B)

4. Afrika ve Asya ülkelerinin katılımı ile Endonezya'da toplanan Bağlantısızlar Harekâtının ortaya çıktığı konferans Bandung Konferansı'dır.

Bandung Konferansı'na İsrail, Kore ve Tayvan alınan karar üzerine davet edilmemiştir.

(Cevap D)

5. Türkiye;

- 1952'de NATO'ya,
- 1953'te Balkan Paktı'na,
- 1955'te Bağdat Paktı'na,
- 1959'da CENTO'ya

üye olmuştur.

COMECON ise 25 Ocak 1949'da sosyalist ülkeler arasında ekonomik iş birliği ve dayanışma sağlamak amacıyla kurulmuştur. Türkiye, sosyalist ülke olmadığı için COMECON'a üye olmamıştır.

(Cevap E)

6. 1955'te imzalanan Bağdat Paktı'na Suriye katılmamıştır. Pakta katılan devletler; Türkiye, İran, Irak, İngiltere ve Pakistan'dır.

Bağdat Paktı 1959'da Irak'ın Pakttan ayrılmasıyla CENTO ismini almış ve 1979'da da tamamen dağılmıştır.

(Cevap C)

7. A, B, C ve D seçeneklerinde yer alan gelişmelerin Türkiye ile ilgisi vardır. Fakat SEATO ile Türkiye'nin ilgisi yoktur. SEATO veya Manila Paktı denilen kolektif savunma sistemi 1954'te ABD, İngiltere ve Fransa ile Uzak Doğu ülkelerinden Yeni Zelanda, Avustralya, Filipinler, Tayland ve Pakistan'ın katılımı ile kurulmuştur. ABD, bu faaliyetiyle SSCB ve Çin'i Batı Avrupa kıyılarından Pasifik'e kadar uzanan bir çember içine almıştır.

(Cevap E)

8. 14 Mayıs 1950 seçimlerinde CHP ve DP milletvekilleri meclise girebilmiştir. Millet Partisi sadece Osman Bölükbaşı'nı milletvekili olarak meclise gönderebilmiştir.

(Cevap E)

9. 1945'te Çiftçi Topraklandırma Kanunu çıkarılmıştı. Bu kanuna Celal Bayar, Refik Koraltan, Adnan Menderes, Fuat Köprülü Dörtlü Takrir adı altında imzaladıkları belgeyle karşı çıktılar. Dörtlü Takrir'e imza atanlar 1946'da Demokrat Partiyi kurdular.

(Cevap B)

10. Balkanlarda aktif politika izlemek amacıyla Türkiye, Yunanistan ve Yugoslavya ile Dostluk ve İş Birliği Antlaşması imzaladı. Böylece Balkan Pakti kurulmuş oldu. Bu pakta Romanya katılmamıştır.

Yugoslavya, SSCB'nin askeri müdahalesinden çekindiği için II. Dünya Savaşı'ndan sonra Batı blokuna yanaşmıştır.

(Cevap B)

11. NATO, 1949'da 12 ülke tarafından kurulmuştur. Bu kurucu ülkeler arasında Norveç ve Portekiz vardı. İspanya 1982'de, Federal Almanya 1955'te, Türkiye ve Yunanistan ise 1952'de NATO'ya üye olmuştur.

(Cevap A)

12. Necmettin Sadak, 1947–1950 yılları arasında Dışişleri Bakanlığı yapmıştır. Yani Demokrat Parti döneminde 1950–1960 arasında Fuat Köprülü ve Fatih Rüştü Zorlu Dışişleri Bakanlığı yapmıştır.

(Cevap D)

13. A, B, C ve E seçeneklerinde yer alan gelişmeler İsmet İnönü'nün Cumhurbaşkanlığı döneminde meydana gelmiştir. 6-7 Eylül olayları ise Atatürk'ün Sela-nik'teki evinin bombalandığı haberi üzerine İstanbul'daki Rumlara ait iş yerlerinin tahrip edilmesi ve bunun sonucunda on binlerce Rum'un Yunanistan'a göç etmesi olayıdır. 6-7 Eylül olayları 1955'te yani Demokrat Parti döneminde meydana gelmiştir.

1955 yılında Kıbrıs Türklerine karşı adadaki Rum-ların yaptığı baskılar 6-7 Eylül olaylarını tetiklemiştir.

(Cevap D)

14. 1924 Anayasası'nın dili 1945'te yani İnönü döneminde öz Türkçeye çevrilmiştir. Fakat Demokrat Parti döneminde Dışişleri Bakanı Fuat Köprülü'nün girişimiyle 1952'de tekrar eski hâline dönüştürülmüştür.

(Cevap E)

15. Türkiye, 1952'de NATO'ya üye olmuştur. Türkiye, Yunanistan ve Yugoslavya arasında 1953'te Balkan Pakti imzalanmıştır. 1955'te Türkiye, İran, Irak, Pakistan ve İngiltere arasında imzalanan antlaşma ise Bağdat Pakti'dir. Yani Türkiye önce NATO'ya, sonra Balkan Pakti'na, son olarak da Bağdat Pakti'na katılmıştır.

(Cevap C)

16. II. Dünya Savaşı'ndan sonra başlayan Soğuk Savaş dönemi Türkiye'si için A, B, D ve E 'deki ifadeler doğrudur. Dış politikada ise tarafsızlık değil, Batı Bloku'na yakın politika izlenmiş ve NATO'ya üye olunmuştur.

(Cevap C)



1. 1950'li yılların başlarında Kıbrıs'ın Yunanistan'a bağlanması amacı ile Yorgo Grivas liderliğinde kurulan Rum Örgütü EOKA (Kıbrıs Mücadelesi Rum Örgütü) dır. EOKA Kıbrıs'ı Yunanistan'a bağlamak hedefi olan ENOSİS'i gerçekleştirmek amacıyla faaliyet göstermiştir.

Kıbrıs Cumhuriyetinin ilk Cumhurbaşkanı III. Makarios'tur. 1960-1974 yılları arasında görev yapmıştır.

(Cevap A)

2. 1955 Londra Konferansı; Kıbrıs sorununu çözmek için Türkiye, İngiltere, Yunanistan arasında düzenlenen konferanstır. Bu konferansla birlikte Türkiye, Kıbrıs sorununa taraf olmuştur.

1959 Zürih Antlaşması'nı Türkiye ile Yunanistan imzaladı. Zürih Antlaşması Bağımsız Kıbrıs Devleti kurma amacıyla yapılan bir antlaşmadır.

(Cevap A)

3. Kıbrıs, 1571'de Osmanlı egemenliğine girmiş ve yaklaşık üç yüzyıl boyunca Osmanlı Devleti'nde kalmıştır. Ancak Osmanlı Devleti'nin zayıflamasından yararlanan İngiltere 1878'de adayı askerî üs olarak kullanmak üzere işgal etmiştir. İngiltere I. Dünya Savaşı'nda da adayı resmen topraklarına katmıştır. Türkiye Lozan Antlaşması ile İngiltere'nin adadaki egemenliğini tanımıştır. Kıbrıs'taki Rumların, 1952 yılından itibaren adayı Yunanistan'a katmak için faaliyete geçmeleri Türkiye, Yunanistan ve İngiltere arasındaki ilişkilerin gerilmesine sebep olmuştur. Taraflar arasındaki görüşmeler sonucunda 16 Ağustos 1960'ta Kıbrıs Cumhuriyeti kurulmuştur.

(Cevap C)

4. Baas ideolojisi, amaç olarak Orta Doğu'da tek bir Arap devleti kurulmasını amaçlamıştır. Arap ulusunun tek bir sosyalist devlette birleşmesini amaçlayan siyasal milliyetçi sol bir harekettir. Laik bir Arap toplumunu amaçlayan Baas Hareketi Suriye ve Irak'ta iktidara gelmiştir. Saddam Hüseyin Irak'ta Hafız Esad Suriye'de son Baas temsilcileridir. Vahhabilik hareketi XVIII. yy.da ortaya çıkmıştır. Baas hareketi ise 1940'tan sonra ortaya çıktığı için Vahhabilik akımını desteklemesi düşünülemez.

(Cevap E)

5. Beşiktaş İskelesi, 1913'te Şirket-i Hayriye tarafından mimar Ali Talat Bey'e yaptırılmıştır. Tayyare Apartmanları, 1922'de Mimar Kemalettin Bey'e yaptırıldı. Bebek Camii, 1912 yılında Mimar Kemalettin tarafından yapılmıştır. IV. Vakıf Hanı da yine Mimar Kemalettin tarafından 1926'da tamamlanmıştır. Anıtkabir inşaatı 1944 yılında başlamış ve 1953'te tamamlanmıştır. Dolayısıyla Anıtkabir ikinci Ulusal Mimarlık Dönemi'nin özelliklerini yansıtan bir yapıdır.

Anıtkabirin mimarları Emin Halid Onat ve Ahmet Orhan Arda'dır.

(Cevap A)

6. 1979'da düzenlenen darbe sonrası yönetime gelen Hafızullah Âmin hem Sovyetlere bağlılığını bildirmiş, hem de İslami düşüncenin desteklenmesi için gerekli bütün önlemleri alacağını açıklamıştır. ABD ve Pakistan'da desteğini kazanmaya çalışan Amin 24 Aralık 1979 gecesi Sovyet birliklerinin Afganistan'a girmesiyle devrilmiş ve öldürülmüştür.

(Cevap B)

7. OPEC dünya petrol üretiminin denetimini elinde tutan ve dünya petrol üretiminin yaklaşık yarısını sağlayan, petrol rezervinin üçte ikisine, doğal gaz rezervinin üçte birine sahip ülkelerin oluşturduğu birliktir. 1960 yılında Bağdat'ta kurulan OPEC'in kurucu üyeleri Suudi Arabistan, İran, Irak, Kuveyt ve Venezuela'dır. Seçeneklerde verilen Libya daha sonra üye olmuştur.

(Cevap A)

8. OECD 14 Aralık 1960 tarihinde imzalanan Paris Antlaşması ile kurulmuştur. Ekonomik amaçlı kurulan örgüt demokrasi, insan hakları ve yurttaş özgürlüğüne bağlılığı da temel ilke olarak benimsemiştir. OECD'nin kurucuları Avusturya, Belçika, Kanada, Danimarka, Fransa, Almanya, Yunanistan, İzlanda, İrlanda, İtalya, Lüksemburg, Hollanda, Norveç, Portekiz, İspanya, İsveç, İsviçre, Türkiye, İngiltere ve ABD yer alır. Seçeneklerde verilenlerden Macaristan ise sonradan katılan üyeler arasında yer almakta olup D seçeneği doğrudur.

(Cevap D)

9. Türkiye 1974–1980 dönemi ile 1995-2001 döneminde koalisyon hükümetleri tarafından yönetilmiştir. I. Koalisyon dönemi, 12 Eylül askeri darbesi ve ANAP'ın 1983-1995 yıllarındaki iktidarıyla son bulmuştur. II. Koalisyon dönemi ise Ak Partinin tek başına iktidara gelmesiyle son bulmuştur.

(Cevap D)

10. 1979 yılında Irak'ta Saddam Hüseyin bir darbe yaparak yönetimi tek başına ele geçirmiştir. Saddam Hüseyin iktidarı yaklaşık otuz yıl sürmüştür ve II. Körfez Savaşı sonrası yıkılmıştır. 1979 yılında yönetim değişikliği yaşayan bir diğer ülke İran'dır. 1979'da İran'da bir devrim gerçekleşmiş ve Şah Pehlevi'nin 54 yıllık iktidarı yıkılarak Ayetullah Humeyni önderliğinde İran İslam Cumhuriyeti kurulmuştur.

(Cevap C)

11. TRT, tümüyle renkli yayına 1984 yılında geçmiştir. Dolayısıyla bu gelişme 1980 sonrası Türkiye için geçerlidir.

(Cevap D)

12. 1978 sonlarında Afganistan'da halkın SSCB yanlısı yönetime karşı direniş hareketine başlaması üzerine, iktidarda bulunanlar SSCB'den askeri yardım istemişlerdir. Bunun üzerine SSCB 1979 yılında Afganistan'ı işgal etmiştir. Bu işgal 1989 yılına kadar sürmüştür.

(Cevap B)

13. Soruda verilenlerden A, B, C, E seçenekleri ABD ile SSCB arasında yaşanan soğuk savaş döneminin arkasında yaşanan gelişmelerdir. Avrupa ortak pazarının temeli ise 1957'de Roma Antlaşması'yla kurulan Avrupa Ekonomik Topluluğuna dayanır. Yani soğuk savaşın yaşandığı dönemin faaliyetidir.

(Cevap D)

14. Türkiye Cumhuriyeti'nde görev alan Cumhurbaşkanlarımız kronolojik olarak; Mustafa Kemal Atatürk (1923-1938), İsmet İnönü (1938-1950), Celal Bayar (1950-1960), Cemal Gürsel (1960-1966), Cevdet Sunay (1966-1973), Fahri Korutürk (1973-1980), Kenan Evren (1982-1989), Turgut Özal (1989-1993), Süleyman Demirel (1993-2000), Ahmet Necdet Sezer (2000-2007), Abdullah Gül (2007-2014) ve Recep Tayyip Erdoğan (2014-)'dir.

Buna göre 1966-1973 arası dönemin Cumhurbaşkanı Cevdet Sunay'dır.

(Cevap E)

15. Helsinki Nihai Senedi 1975'te kabul edilmiş ve katılan devletlerin karşılıklı ilişkilerine yol gösterecek bildiri yayımlanmıştır. Bu bildiride; düşünce, vicdan, din ve inanç özgürlüklerini de kapsamak üzere, insan haklarına ve temel özgürlüklere saygı ilkesi benimsenmiştir. A seçeneğinde verilen insani müdahale Helsinki Nihai Senedi'nin içerisinde yer almaz.

(Cevap A)

16. 1958'de Irak'ta yaşanan değişimden sonra Irak'taki yeni rejimin koruyuculuğunu üstlenen Sovyetler, NATO'nun ileri karakolu olarak gördüğü Türkiye'yi pasifize etmek amacıyla hudutlarımıza yığınaklar yapmıştır. Bunlara bağlı olarak ABD'nin baskıları sonucu Jüpiter füzeleri Türkiye'ye yerleştirilmiştir. Yerleştirilen bu Jüpiter füzeleri ABD'nin SSCB ile yaşadığı Küba krizi sonucu kaldırılmıştır.

(Cevap E)

1. 1995 yılında imzalanan Dayton Antlaşması Bosna Savaşı'nı bitiren anlaşmadır. Antlaşma, Yugoslavya Federal Cumhuriyeti Cumhurbaşkanı Slobodan Milošević, Hırvatistan Cumhurbaşkanı Franyo Tuđman ve eski Bosna-Hersek Cumhurbaşkanı Aliya İzzetbegović tarafından imzalanmıştır.

(Cevap E)

2. Schengen Anlaşması 1985 yılında imzalanan 25 AB üyesi devletin topraklarını kapsayan bir anlaşmadır. İngiltere ve İrlanda AB üyesi olduğu hâlde Schengen bölgesine katılmazken AB üyesi olmayan Norveç ve İzlanda 2001 yılında katılmışlardır. Yine AB üyesi olmayan İsviçre'de 2008 yılında Schengen bölgesine katılmıştır.

(Cevap E)

3. Avrupa Birliği'nin yeni anayasası olarak bilinen Lizbon Anlaşması'nda ilk defa birlik üyeliğinden çekilme düzenlenmiştir. Maddeye göre herhangi bir üye ülke kendi anayasal gereklerine uygun olarak Avrupa Birliğinden çekilme kararı alabilir.

(Cevap A)

4. 25 Haziran 1992'de kurulan KEİ'nin üyeleri Türkiye, Azerbaycan, Ermenistan, Gürcistan, Moldova, Rusya, Ukrayna, Bulgaristan, Romanya, Arnavutluk, Sırbistan ve Yunanistan'dır. Bosna-Hersek örgütün üyesi değildir.

KEİ'de kurucu üye sıfatı taşımayan tek ülke Sırbistan'dır.

(Cevap B)

5. UN-HABİTAT, BM İnsan Yerleşimleri Programı'dır. Birleşmiş Milletlerde insan yerleşimleri faaliyetlerinin eş güdümünü sağlamayı, sürdürülebilir insan yerleşimleri ve iskân programları konularında bilgi değişimi sunmayı ve kentlerde karşılaşılan sorunların çözümünü yolunda ülkelere teknik yardım ve finansman desteği sağlamayı amaçlamaktadır.

(Cevap E)

6. 1982 Anayasası'na göre;

- 18 yaşından küçükler
- Silah altındaki er ve erbaşlar
- Taksirli suçlar dışındaki suçlardan ceza almış hükümlüler

Akıl sağlığı yerinde olmayanlar oy kullanamazlar. Bir kimsenin okuma-yazma bilmemesi oy kullanmasına engel bir durum değildir.

(Cevap C)

7. Avrupa Konseyine üye ülkeler devletlerde yaşanan ve Avrupa İnsan Hakları Sözleşmesi'nden kaynaklanan insan hakları ihlallerinin tespiti için Avrupa İnsan Hakları Mahkemesi'ni kurmuşlardır. Türkiye ise 1987'den itibaren vatandaşlarına Avrupa İnsan Hakları Mahkemesine bireysel başvuru hakkı vermiştir.

(Cevap A)

8. Şangay İş Birliği Örgütü içerisinde Çin, Rusya, Kazakistan, Kırgızistan, Tacikistan yer almaktadır. 1996'da kurulan örgüte Şangay Beşlisi denilirken 2001'de Özbekistan'ın katılımıyla üye sayısı altıya çıkmıştır. İran Şangay Örgütü içerisinde yer almaktadır. Ayrıca 2017'de örgüte Hindistan ve Pakistan'da katılmıştır.

(Cevap E)

9. AİHM, Avrupa Konseyi'ne bağlı olarak 1959 yılında kurulmuştur. Uluslararası bir mahkeme olan Avrupa İnsan Hakları Mahkemesi'nin binası Fransa'nın Strazburg şehrinde yer almaktadır.

(Cevap B)

10. 12 Eylül 1980 askerî müdahalesinden sonra demokrasinin yeniden tesisi için siyasi partilerin yeniden kurulmasına izin verilmiştir. Bu çerçevede 1983 yılında Turgut Özal liderliğinde Anavatan Partisi kurulmuştur. Partinin 1983 genel seçimlerinde elde ettiği başarı 1991 yılına kadar sürmüştür ve bu dönemde tek başına iktidar olmuştur. Daha sonra oy kaybı yaşayan Anavatan Partisi 2002'ye kadarki dönemde de farklı hükümetlerde koalisyon ortağı olarak yer almıştır.

(Cevap C)

11. 1993'te Turgut Özal vefat etti. 1997'de Necmettin Erbakan istifa etti. 1999'da Bülent Ecevit, Devlet Bahçeli ile koalisyon hükümeti kurdu. 1999 Gölcük depremde 17 bin 480 kişi hayatını kaybetti. İlk internet ise Boğaziçi değil ODTÜ'de 1993'de kullanıldı.

(Cevap E)

12. Gümrük birliği, anlaşmaya varmış ülkelerin kendi aralarında gümrükleri kaldırdığı ortak dış gümrük tarifesi uyguladığı serbest ticaret alanıdır. Ortak ülkeler ortak bir dış ticaret politikası oluştururlar. Ancak bazı ithalat kotaları uygulayabilirler. Verilen AB üyesi olmayan ülkelere sadece Andorra, Gümrük Birliği Antlaşması imzalamıştır.

(Cevap E)

13. Kurucu üyelerini: Türkiye, Azerbaycan, Ermenistan, Gürcistan, Moldova, Rusya Federasyonu, Ukrayna, Bulgaristan, Romanya katılımlı diğer üyelerin, Arnavutluk, Sırbistan ve Yunanistan'ın olduğu Karadeniz Ekonomik İşbirliği (KEİ) 1992 Türkiye öncülüğünde kurulmuş ekonomik bir örgüttür. Merkezi İstanbul'dur.

(Cevap B)

14. Orta Doğu özellikle XX. yüzyıldan itibaren enerji rekabetinin yaşandığı yerlerden biri olmuştur. Bunda Orta Doğu'nun sahip olduğu yer altı kaynakları etkilidir. Bu bölgede yaşanan iki Körfez Savaşı'nın da ana sebebi sahip olunan bu yer altı kaynaklarıdır.

(Cevap C)

15. Romanya'da Soğuk Savaş Döneminde 1974-1989 yılları arasında devlet başkanlığı yapan Nicolae Ceauşescu 1989'da halk gösterilerinin ardından askerî müdahale ile devrilerek yargılama sonucu kendisi ve karısı kurşuna dizilerek öldürülmüştür.

(Cevap E)

16. 1 Aralık 2009'da yürürlüğe giren Lizbon Antlaşması ile AB'den tek taraflı çekilme konusunda düzenlemeler yer almıştır. Çekilmek isteyen devlet, konsey ile çekilme anlaşması yapıp parlamentonun onayını alarak çekilebilmektedir. Lizbon Antlaşması'ndan önce AB'den çekilme konusu tamamen belirsizdi.

(Cevap E)

1. Bir bölgenin güneşlenme süresini etkileyen en önemli faktör bulutluluktur. Bulutluluk oranı arttıkça güneşlenme süresi azalır. Türkiye'de bulutluluk oranı en fazla Doğu Karadeniz'dedir. Bu yüzden Doğu Karadeniz'de güneşlenme süresi kısadır.

(Cevap C)

2. Türkiye, artık kalıcı hale getirilen yaz saati uygulamasında  $45^\circ$  lğdır boylamını kullanır. Bu kente yakın olan yerlerde ortak saat ile yerel saat arasındaki fark azdır. Dolayısıyla yazın yerel saat ile ortak saat arasındaki farkın en az olduğu kent lğdır olur.

Türkiye'nin her yerinde aynı anda tek ortak saat kullanılırken; Rusya, Çin, Kanada ve ABD gibi ülkelerde aynı anda birden fazla ortak saat kullanılır. Bu duruma neden olarak ülkelerin doğu - batı yönlü genişliği gösterilebilir.

(Cevap D)

3. Türkiye'nin güneyinde; sıcaklığın daha fazla olması, tuzluluk oranının fazla olması, gölge boylarının kısa olması Ekvator'a olan yakınlık yani enlem faktörü ile ilgilidir. Ancak batıdan doğuya doğru gidildikçe Türkiye'de (Erzurum – Çanakkale) yükseltiden dolayı sıcaklık düşer.

(Cevap A)

4. Haritada Türkiye'nin enlem (36–42 Kuzey) değerleri ile (26–45 Doğu) boylam değerleri verilmiştir.

Türkiye'nin en doğusu ile batısı arası (45–26) 19 boylam farkı vardır.

$19 \times 4' = 76$  dakikalık zaman farkı vardır.

Enlem derecesi (36 – 42 Kuzey) kuzeye doğru büyüdüğü için Kuzey Yarım Küre'de yer alır.

$42 - 36 = 6$  paralel fark vardır.

Başlangıç meridyeninin doğusunda yer aldığı için yerel saati başlangıç meridyenine göre ileridir.

Yükseltinin doğuda daha fazla olması özel konum ile ilgilidir.

(Cevap D)

5. • Antalya'daki bir cismin gölgesinin yıl boyunca kuzeydekilere göre kısa olması; **Enlem**
- Antalya'daki bir cismin gölgesinin tam öğle vakti daha kısa olması; **Günlük hareket**
- Antalya'daki bir cismin gölgesinin 21 Haziran tarihinde daha kısa olması: **Yıllık hareket** ile açıklanır.

(Cevap A)

6. Türkiye (+3) ile Los Angeles (–8) arasında; 11 saatlik bir zaman farkı vardır ve Türkiye daha doğuda olduğundan saati daha ileridir. Buna göre; 19.30 olan tören başlangıç saatine 11 saat eklendiğinde bir sonraki güne ve 06.30 saatine ulaşılır.

(Cevap B)

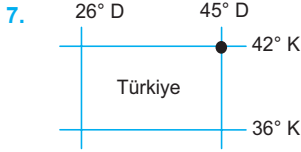

İşaretli alan 42 Kuzey paraleli ile 45 Doğu meridyenin kesişim bölgesidir.

(Cevap C)

8. Buharlaştırma arttıkça tuzluluk artar. Akdeniz enlem nedeniyle güneş ışınlarını daha büyük açıyla alır. Böylece sıcaklığı, dolayısıyla buharlaşması daha fazla olur. Bu durum Akdeniz'in Marmara Denizi'nden daha tuzlu olmasına yol açar.

(Cevap D)

9. Bu tür saatleri verilip boylam derecesi istenilen sorularda öncelikle verilen merkezlerin zaman farkı bulunur.

|          |         |  |
|----------|---------|--|
| 29° D    | ?       | Buna göre, Hakkâri ve İstanbul arasındaki zaman farkı; |
|          |         |  |
| İstanbul | Hakkâri |  |
| 10:20    | 11:20   |  |
|          |         | 11:20  |
|          |         | <u>-10:20</u>  |
|          |         | 01:00 saattir.   |
|          |         | 1 saat → 60 dakika                                     |

Hakkâri'nin boylam derecesini bulabilmek için iki merkez arasındaki 60 dakika zaman farkını iki boylam arasındaki 4 dakikaya böleriz. Bu durumda;

$$\frac{60'}{60} \left| \frac{4'}{15^\circ} \right. \rightarrow \text{boylam farkı çıkar}$$

Hakkâri'nin yerel saati daha ileri olduğu için İstanbul boylam derecesiyle ortaya çıkan boylam farkını toplarız.

$$29^\circ + 15^\circ = 44^\circ$$

Hakkâri'nin boylam derecesini böylece 44° doğu boylamı olarak bulmuş oluruz.

(Cevap D)

10. Dünya'nın yuvarlak şekli nedeniyle, ülkemizde Ekvator'a daha yakın olan merkezlerin birim zamanda aldıkları yol daha uzak olan merkezlere göre daha fazladır. Haritada işaretli yerlerden Burdur Ekvator'a daha yakın olduğu için birim zamanda en fazla yol alır.

(Cevap A)

11. Ülkemizde 21 Haziran tarihinde en uzun gündüzler yaşanır. Bu tarihte ülkemizin güneyinden kuzeyine gidildikçe gündüzler daha da uzar. Buna göre Sinop'un gündüzü 21 Haziran'da Antalya'dan daha uzundur. 21 Aralık tarihinde ülkemizde en uzun geceler yaşanır. 21 Haziran'ın tersine ülkemizin güneyinden kuzeyine doğru gidildikçe bu defa geceler uzar. Bu durumda 21 Aralık'ta Sinop'un gecesi Antalya'dan daha uzundur.

(Cevap C)

12. Bir Türkiye fiziki haritasında kullanılan renkler yükselti basamaklarını ifade eder.

| Renkler               | Yükselti Basamakları (m) |
|-----------------------|--------------------------|
| Koyu yeşil            | 0 – 200                  |
| Açık yeşil            | 200 – 500                |
| Sarı                  | 500 – 1000               |
| Turuncu               | 1000 – 1500              |
| Kahverengi ve tonları | 1500 >                   |

Buna göre, Çukurova deniz kenarında olduğu için 0–200 m arasında ve koyu yeşil renkle gösterilir. İsparta Ovası kara içerisinde olduğu için yükseltisi daha fazladır. Her iki ovanın denizden yükseklikleri farklı olduğu için ayrı renklerle gösterilirler.

(Cevap D)

1. Yerel saat farkının daha fazla olması merkezlerin doğu-batı yönünde birbirlerinden daha uzak olmasına bağlıdır. Buna göre seçeneklerde Balıkesir - Erzurum arasındaki yerel saat farkı daha fazladır.

(Cevap D)

2. Renklendirmeye dayalı olarak yapılan bir fiziki haritada:

1500 m üstü kahverengi ve tonlarını ifade eder.

**Yükseltinin fazla olduğu yerlerde;**

- Sıcaklık düşük olur.
- Yıllık ve günlük sıcaklık farkı fazladır.
- Karın yerde kalma süresi uzundur.
- Akarsuların akış hızı fazla ve yüksekte düşmesi nedeniyle çağlayanlar meydana gelir.
- Ulaşım güç, yol yapım masrafı fazladır.
- Gerçek alan, ile izdüşümsel alan arası fark fazladır.
- Tarım yapılabilme süresi kısadır.
- Tarım ürünlerinin olgunlaşma süresi uzundur.

(Cevap B)

3. OPEC (Petrol İhraç Eden Ülkeler Örgütü) Irak, Suudi Arabistan, Kuveyt, İran gibi petrol ihraç eden ülkelerin kurduğu örgüttür. Türkiye'de petrol üretimi az olduğundan bu kuruluşa üye değildir.

(Cevap B)

4. Ekvator bölgelerine yakın yerlerde sıcaklık yıl boyunca yüksek olduğundan sadece yaz, kutup bölgelerinde ise sıcaklık yıl boyunca düşük olduğundan yıl boyunca kış mevsimi yaşanır. Orta kuşakta (ılıman bölge) ise Ekvator'dan gelen sıcak ve kutuplardan gelen soğuk hava kütlelerinin etkili olması, sıcaklık ortalamalarının yıl boyunca yükselip düşmesi vb. nedenlerle dört mevsim belirgin bir şekilde yaşanır ve iklim çeşitliliği çok fazladır. Ülkemiz orta kuşakta yer alır. Bu durumun bir sonucu olarak ülkemizde dört mevsim belirgin bir şekilde yaşanır ve iklim çeşitliliği fazladır.

**İklim çeşitliliğinin fazla olduğu yerlerde;**

- tarım ürünü çeşidi fazla,
- bitki örtüsü çeşidi fazla,
- mesken yapımında kullanılan malzeme çeşidi fazla gibi özellikler görülür.

(Cevap D)

5. Bakı: Bir yerin güneşe göre konumuna denir.

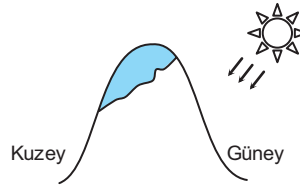

Dağların güneşe bakan yamaçlarında sıcaklık ortalamaları yüksek, dolda yamaçlarda (dağların güneşi görmediği yamacı) ise daha düşük olacaktır. Türkiye Kuzey Yarım Küre'de  $36^{\circ}$ – $42^{\circ}$  kuzey paralelleri arasında yer alır. Bu nedenle Türkiye'de dağların güneye bakan yamaçlarında sıcaklık yüksek kuzeye bakan yamaçlarında düşüktür. Bu durumun bir sonucu olarak dağların güneye bakan yamaçlarında kuzeye bakan yamaçlarına göre;

- zeytinliklerin çıkabildiği yükseklik sınırı daha fazla,
- orman üst sınırı daha yüksek (Karadeniz'in denize bakan yamaçları hariç),
- güneşlenme - sıcaklık daha fazla,
- yerleşme daha fazla olacaktır.

(Cevap A)

## 6. Türkiye'nin jeopolitik önemini artıran etmenler:

- Eski Dünya karaları arasında merkezî bir konuma sahip olması
- Ekonomik ve siyasal bir güç merkezi olan Avrupa Birliği ülkelerine ve önemli petrol ve doğal gaz yataklarına sahip Orta Doğu ve Kafkas ülkelerine komşu olması
- Uluslararası deniz ve kara ulaşımı açısından önemli bir yere sahip olması
- Birçok uluslararası kuruluşa üye olması
- Önemli petrol ve doğal gaz boru hatlarının toprakları üzerinden geçmesi.
- Üç tarafı denizlerle çevrili yarımada özelliği göstermesi
- Uluslararası siyasette sahip olduğu coğrafi konum, askerî güç, nüfus ve ekonomiye bağlı olarak aktif bir güç olması

Ülkemizde dört mevsimin belirgin olarak yaşanması ve aynı anda farklı iklim özelliklerinin görülmesi jeopolitik konumu üzerinde diğerleri kadar etkili değildir.

(Cevap C)

7. Ankara ve Iğdır'ın; yerel saatlerinin ve Güneşin doğuş saatlerinin aynı olabilmesi için aynı boylam üzerinde yer almaları gerekir. Ayrıca her iki kentin yıllık sıcaklık ortalaması ve doğal bitki örtülerinin de aynı olması yalnızca koordinatlara göre belirlenebilen bir özellik değildir. Aynı enlemde bulunan yerlerin gündüz uzunluğu kesinlikle aynı olur. Buna göre Ankara ve Iğdır'da aynı enlem üzerinde yer aldıklarından 21 Haziran'daki gündüz süreleri aynı olacaktır.

(Cevap E)

8. Türkiye haritasında kıyı kentlerinin sıcaklık ortalamalarının kuzeye doğru azaldığı görülür. Bu durumu ortaya çıkan en temel etken enlemdir. Dünya'nın şekli-güneş ışınlarının geliş açısı ve matematik konum aynı anlama gelir. Ancak boylam Dünyanın sıcaklık dağılışını etkilemez. Boylam yalnızca yerel saati etkiler.

(Cevap C)

9. Çizgisel hız, Dünya'nın kendi eksenini etrafındaki dönüş hızıdır. Bu hız Ekvator'da en fazladır. (Saatte 1640 km) Dünya'nın şekline göre çizgisel hız Antalya'dan Samsun'a, (Ekvator'dan kutuplara) doğru azalır.

Dünya kendi eksenini etrafında sürekli döner. Ancak insanlar bunu hissetmez. Bu durumun nedeni Dünya'nın atmosfer ile birlikte dönmesidir.

(Cevap D)

- 10.

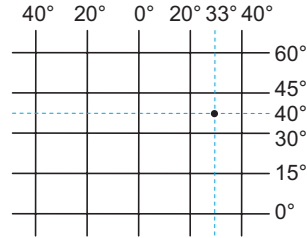

Yukarıdaki koordinat sisteminde Ankara'nın yeri işaretlenmiştir. Buna göre Ankara, sorudaki III. numaralı bölgede yer alır.

(Cevap C)

11. Hatay ile Sinop arasında; çizgisel hız, gölge boyu, güneş ışığının geliş açısı vb. özelliklerin farklı olması enlem-matematik konumdan kaynaklanır. Ancak ortalama yükseltinin farklı olmasında özel konum (görelî konum) etkilidir.

(Cevap C)

- 12.

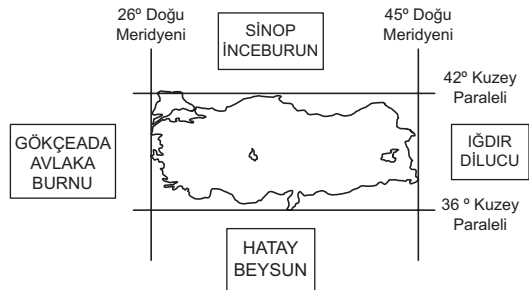

Türkiye, 36°-42° kuzey paralelleri ile 26°-45° doğu meridyenleri arasında yer alır. Buna göre ülkemiz; Ekvator'a göre Kuzey Yarım Küre'de, Greenwich'e göre de Doğu Yarım Küre'de yer alır. Bu durum ve ortaya çıkardığı sonuçlar mutlak konum ile; doğuya doğru gidildikçe yükselti ve engebenin artması ise göreceli konum ile açıklanır.

(Cevap B)



1. Türkiye'de yaz mevsiminde (Temmuz–Ağustos) gündüzler kesinlikle gecelerden uzundur. Ayrıca, Türkiye'de gündüzlerin gecelerden daha uzun olduğu ve gecelerin uzayıp gündüzlerin kısaldığı dönem 21 Haziran–23 Eylül tarihleri arasındaki zaman dilimidir. Bu yüzden soruda açıklanan durumların Ağustos ayında yaşadığı söylenebilir.

(Cevap B)

2. Mutlak ve görelî olmak üzere iki farklı konum analizi yapılır. Bir merkezin veya ülkenin Ekvator'a ve Başlangıç Meridyeni'ne göre olan uzaklığının açı cinsinden değeri "Mutlak konumu" verir. Tarihsel süreçteki gelişmeler, mesafe, yön, ilişkiler, maliyet, coğrafi unsurlar (yollar, denizler, önemli ülke veya kuruluşlarla ilişki yakınlık vb) gibi değişkenler açısından bir yerin başka bir yere göre olan durumu ise "görelî konumu" verir. Buna göre, Türkiye'nin ortalama yükseltisi, iklim şartları, yer şekilleri, yer altı kaynakları vb özellikler görelî konum ile ilgilidir. Ancak Türkiye'nin beşeri faktörü olarak karşımıza genç ve dinamik bir nüfus özelliğine sahip olması çıkar.

(Cevap B)

3. Türkiye'de denizellik etkisine bağlı olarak;
- Turizm faaliyetleri yaygındır.
  - Tarım ürünü çeşidi fazladır.
  - Bitki çeşidi fazladır.
  - Ekonomik faaliyet çeşidi fazladır.
  - Deniz yolu ulaşımı gelişmiştir.

Ancak kaplıca ve ılıcaların bulunması aktif fay hatlarının varlığı yani yer yapısı ile ilgilidir.

(Cevap C)

4. Enlemin etkisine bağlı olarak sıcaklıklar güneyden kuzeye doğru gidildikçe azalır. Bu etki yalnızca "Adana'daki buğdayın Samsun'dan önce hasat edilmesi" açıklamasında görülür. Çünkü Adana daha güneyde ve enleme bağlı olarak daha sıcaktır. Bunun dışında kıyılarda yağışların bol olması; dağların uzanışı ile ilgilidir. Rize'de özel konum şartlarına bağlı olarak ortaya çıkan mikroklima alanında turuncğil tarımı yapılmaktadır. Ayrıca "Erzurum'un Ocak ayı sıcaklık ortalamasının Trabzon'dan düşük olması, sıcaklık ile enlem ilişkisine ters düşer. Çünkü enleme göre daha güneyde olduğu için Erzurum'un daha sıcak olması gerekir. Yine Sivas'taki günlük sıcak farkı karasallığın bir sonucudur.

(Cevap D)

5. Stratejik önem; bir ülkenin veya bölgenin sahip olduğu coğrafi konum şartları ile avantajlı konumda bulunmasıdır. Orta Doğu ve Hazar Denizi petrol ve doğalgaz yataklarının keşfedilip işletilmeye açılması Türkiye üzerinden Avrupa'ya pazarlanacağı için ülkemizin stratejik önemini artırmıştır. Süveyş Kanalı'nın açılması yine Akdeniz deniz yolunun; dolayısıyla Türkiye'nin de önemini artırmıştır. Ancak Ümit Burnu yolu Türkiye'ye çok uzaktır. Zaten bu yolun keşfedilmesi tüm Akdeniz limanlarının önemini azaltmıştır.

(Cevap A)

6. I. ve II. Dünya savaşlarının ardından milyonlarca insan ölmüş, binlercesi sakat kalmış ve telafisi çok zor olan maddi zararlar meydana gelmiştir. Bu olumsuzlukların bir daha yaşanmaması, Dünya'da barış ve güvenliğin sağlanması amacıyla 51 ülke bir araya gelerek 24 Ekim 1945 yılında Birleşmiş Milletleri kurdular. Günümüzde sayısı 192'ye ulaşan üyelerden ABD, Çin, Rusya, Fransa ve İngiltere alınan kararlarda Veto hakkına sahiptir. Bu ülkelerin onaylamadığı kararlar yürürlüğe girmez.

(Cevap E)

7. **NATO:** II. Dünya Savaşı'ndan sonra Rusya'ya karşı ABD'nin desteğini alarak Avrupa'nın güvenliğini sağlamak amacıyla kurulmuş siyasi ve askeri bir örgüttür. Türkiye bu örgüte 1952 yılında üye olmuştur. **OPEC:** Dünya petrol rezervlerinin 2/3'üne sahip 5 ülke (Suudi Arabistan, Irak, İran, Kuveyt, Venezuela) tarafından 160 yılında Bağdat'ta kurulan bir konfederasyondur. **IMF:** Kısa vadeli ödeme güçlükleri için devletlere kredi vererek Dünya ticaretinin canlılığını korumayı hedefler. **Greenpeace:** Dünya çapında çevre olaylarına duyarlılığı artırmak için 1971 yılında kurulmuştur. Türkiye, Dünya barışını hedefleyen bir ülke olduğunu göstermek amacıyla, Dünya'da barış ve güvenliği için amacıyla, 51 ülkenin bir araya gelerek 24 Ekim 1945 yılında kurduğu Birleşmiş Milletlerin kurucu ülkeleri arasında yer almıştır.

(Cevap A)

8. Türkiye Kuzey yarım kürenin orta kuşağında yer alır. Bu yüzden güneş ışınları güneyden ülkemize düşer. Ülkemizin güney kıyılarının daha sıcak olması ve dağların güneye bakan yamaçlarının daha sıcak olması bu yüzden. Buna bağlı olarak da cisimlerin gölgesi, Türkiye'nin her yerinde öğlen vakti kuzeye düşer. Asla güneye dönük olmaz.

(Cevap B)

9. Türkiye özel konum olarak üç kıtanın birbirine en çok yaklaştığı yerde bulunur. Buna bağlı olarak;

- İpek yoluna geçitlik yapmıştır.
- Transit ticaret gelişmiştir.
- Birçok uluslar arası kuruluşa üyedir.
- Birçok medeniyete ev sahipliği yapmıştır.
- Gerekli çalışmaların yapılması halinde hava yolu ulaşımının merkezi olacaktır.

İlk yerleşmelerin Anadolu'da kurulmasında yeraltı kaynaklarının çeşitliliği değil tarımsal faaliyetler daha etkili olmuştur.

(Cevap E)

10. Jeopolitiğin unsurları;

- Zaman
  - Değişen unsurlar (kültür, siyaset, ekonomik, teknoloji, bilim vb.)
  - Değişmeyen unsurlar (iklim, yer altı kaynakları, su, jeoloji, coğrafi konum vb.)
- olmak üzere üçe ayrılır.

(Cevap A)

11. Türkiye coğrafi konum olarak elverişli şartlara sahiptir. Üç tarafının denizlerle çevrili olması, boğazlara sahip olması, üç kıta arasında yer alması Türkiye'de ticaretin kısa sürede gelişmesinde etkili olmuştur. Orta Çağ ve İlk Çağ'da temel ekonomik faaliyet ticarettir. Anadolu'da kurulan devletler ticaretleri kısa sürede geliştiğinden dönemlerin en güçlü devletleri arasına girmişlerdir.

(Cevap D)

12. İki meridyen arası mesafe Ekvator'da 111 km'dir. Ekvator'dan kutuplara gidildikçe bu mesafe azalır. Hattay, Ekvator'a daha yakın olduğundan iki meridyen arası mesafe Sinop'tan daha fazladır.

(Cevap D)

13. Türkiye, 36° kuzey enlemi ile 42° kuzey enlemi arasında yani başka bir deyişle orta enlemlerde yer alır. Bu nedenle yıl içinde dört mevsimi belirgin olarak yaşar. Ortalama yükselti ve bu yüzden sıcaklıkların düşmesi Türkiye'nin bu özelliği ile ilgili değildir.

(Cevap A)

14. Güneşin doğuşu ve batışı arasındaki süreden kastedilen gündüz uzunluğudur. Gündüz uzunluğu ise mevsimlere göre değişir. Ayrıca güneşlenme süresinin de mevsimlere göre farklılık göstermesi Türkiye'de mevsimlerin belirgin olarak yaşanması ile ilgilidir. Bütün bu durumlar Türkiye'nin orta kuşakta yer alması yani matematik konumunun bir sonucudur.

(Cevap D)

1. Karadeniz Bölgesi'nde yer şekillerine (özel konum) bağlı olarak mikro klima alanları oluşmuştur. Rize'de portakal, Artvin'de zeytin yetiştirilmesinde bölgede oluşan mikro klima alanları etkilidir. Trabzon'da makine kullanımının az olmasında engebeli arazinin fazla olması etkilidir. Türkiye'de maden çeşidinin ve rezervinin en fazla olduğu bölüm Yukarı Fırat'tır. Tüm bu sonuçların ortaya çıkmasında ise özel konum etkili olmuştur.

(Cevap E)

2. Ekvator çizgisi üzerinde yer alan noktalarda yıl boyunca 12 saat gündüz, 12 saat gece yaşanır. Bu nedenle Ekvator çizgisi üzerinde yer alan merkezlerde gece-gündüz süre farkı görülmez. Ekvatordan uzaklaştıkça gece ile gündüz süre farkı artar. Kutuplara gidildikçe meridyenler arası mesafe azalır. I. merkez Ekvator üzerinde yer alır. V. merkez ise Ekvator'a en uzak mesafede yer alır. Bu yüzden V. merkezin Türkiye'de bulunması mümkün değildir.

(Cevap B)

3. **Özel konum;** Dünya üzerindeki herhangi bir yerin yer şekillerine, denizlere, okyanuslara, ulaşım yollarına, yer altı kaynaklarına göre konumuna denir. Türkiye'de denizelliğin dar bir alanda, karasallığın geniş bir alanda etkili olmasında dağların uzanış doğrultusu etkilidir. Bu da Türkiye'nin özel konum özellikleri ile ilgilidir.

(Cevap D)

4. Türkiye aynı anda NATO, Avrupa Konseyi, Ekonomik ve İş Birliği ve Kalkınma Teşkilatı (OECD), Karadeniz Ekonomik İşbirliği (KEİ), Ekonomik İşbirliği Örgütü (ECO), D-20 ve İslam İşbirliği Teşkilatı (İİT) üyesi olan tek devlettir. 20. yüzyıl sonlarında yaşanan Dünya'daki köklü ve hızlı değişiklikler Türkiye'yi NATO'nun bir kanat ülkesi konumundan çıkarmış Avrasya ve Orta Doğu kuşağında merkezi bir durumda, anahtar ülke konumuna getirmiştir. Türkiye'de bu güç dengelerini korumakta, dış politikada barışçı ilkelere, demokrasiye, hoşgörüye dayanan çabalar içinde olmaktadır. Bütün bu açıklamalar Türkiye'nin jeopolitik konumu, siyasi, ekonomik ve kültürel açıdan Dünya'nın en önemli ülkelerinden biri olmasıyla ilgilidir.

(Cevap A)

5. Türkiye coğrafi konumu nedeniyle; G-20, BM, OECD, KEİ, İKÖ, NATO, Avrupa Konseyi gibi birçok kuruluş üyesidir. NAFTA ise ABD, Kanada ve Meksika gibi Kuzey Amerika ülkeleri arasında kurulan bölgesel bir ekonomik örgüttür.

(Cevap D)

6. Ankara kuzey yarımkürede yer alır. Bu durumun kanıtları;
- 21 Aralık'tan itibaren gündüz süresinin uzaması
  - Ocak ve Şubat aylarında kış yaşandığı için sıcaklıkların düşmesi
  - Cisimlerin öğlen vakti gölgesinin yıl boyunca kuzeye dönük olması
  - Cisimlerin gölgesinin Haziran ayında daha kısa olması
- Güney yarımkürede bu özelliklerin tam tersi gözlenir. Ancak, 21 Mart ve 23 Eylül'de her iki yarımkürenin de gece-gündüz süresi birbirine eşittir.

(Cevap A)

7. Türkiye'nin en uzun kara sınırı, Suriye iledir. Ayrıca İran, Irak, Gürcistan ve Ermenistan ile olan kara sınırı üzerinde çok yüksek ve engebeli dağ sıraları vardır. Ancak Türkiye'nin Suriye ile olan kara sınırı daha düz olduğundan, kara-demir yolu ulaşımına daha elverişlidir.

Suriye ile sınır kapılarımız;  
Karkamış, Cilvegözü, Öncüpınar, Çobanbey, Nusaybin, Şenyurt, Akçakale, Ceylanpınar, Mürşitpınar

(Cevap A)

8.  $26^{\circ}$  -  $45^{\circ}$  doğu meridyenleri ile  $36^{\circ}$  -  $42^{\circ}$  kuzey paralelleri arasında yer alan Türkiye'ye ulaşabilmek için I numaralı noktadan havalanan uçak kuzeydoğu, II numaralı uçak ise güneydoğu yönlerini takip etmelidir.

(Cevap C)

9. Türkiye'nin  $36^{\circ}$  -  $42^{\circ}$  KP ve  $26^{\circ}$  -  $45^{\circ}$  DM koordinatları dikkate alınırsa I numaralı taralı alanın Türkiye'ye daha yakın olduğu görülür. Çünkü I numaralı alan  $30^{\circ}$  -  $40^{\circ}$  KP ve  $10^{\circ}$  -  $20^{\circ}$  DM arasında yer alır. İki meridyen arası mesafe Türkiye üzerinde 85-86 km arasındır. İki paralel arası mesafe ise Dünya'nın her yerinde 111 km dir.

(Cevap A)

10. Sinop ile Niğde arasında ( $42^{\circ}$ - $38^{\circ}$ )  $4^{\circ}$  güneş ışığının geliş açısı farklılaşır. Buna göre bu iki kent arasında  $4^{\circ}$  paralel farkı vardır. Ardışık bir derece paralel farkı, 111 km olduğuna göre, Sinop-Niğde arası kuş uçuşu uzaklık ( $4^{\circ} \times 111$  km) yaklaşık 444 km dir.

(Cevap B)

11. Arpa, buğday, çavdar ve yulaf gibi tarım ürünleri kuraklığa dayanıklıdır. Bu nedenle yağışın az olduğu Konya gibi yerlerde kuraklığa dayanıklı buğday gibi tarım ürünlerinin üretim alanı fazladır. Yörede sulama olanaklarının artmasıyla farklı tarım ürünlerinin üretimi artacaktır.

(Cevap D)

12. Araçların hepsinin izledikleri yolun uzunluğu Dünya'nın şekline bağlı olarak farklıdır. Ancak hepsi de aynı anda Türkiye'nin en doğusundan geçen meridyene ulaşabildiklerine göre hızları da farklı olmalıdır. Buna göre Ekvator'u takip eden; yani yolu en uzun olan III numaralı aracın diğerlerine yetişebilmek için çok daha hızlı olması gerekmektedir.

(Cevap C)

1. Faylanmalara bağlı olarak kırılma sonucu oluşan çukurlara graben, yüksekte kalan yerlere ise horst adı verilir. Bu tür oluşumlara örnek olarak Ege Bölgesi'nin Kıyı Ege Bölümü'ndeki Gediz, Bakırçay, Küçük Menderes, Büyük Menderes grabenlerini, Yunt, Bozdağlar, Aydın Dağları, Menteşe Dağları gibi horstları verebiliriz.

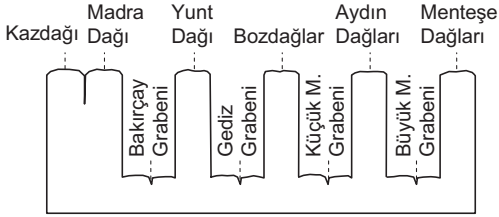

(Cevap A)

2. Tektonik deprem alanlarının uzanışı, fay hatlarının uzanışına paralellik gösterir. Zaten sorudaki açıklamada aktif fay hatlarının varlığından bahsedilmiştir. Buna göre, Türkiye'de sıcak suların fay hatlarına ve tektonik deprem alanlarına paralellik gösterdiği söylenebilir. Sıcak su kaynaklarının içerisinde çözülmüş halde birçok maden-mineral bulunur. Bu yüzden aynı zamanda şifalı sulardır. Türkiye'de kaplıca-ılıca olarak adlandırılan ve önemli bir sağlık turizmi potansiyeli olan sıcak su kaynaklarının bulunduğu alanların yer yapılarının bu şekilde benzer oldukları söylenebilir.

(Cevap C)

3. Linyit bir tür kömürdür. Canlı kalıntılarının, zamanla yer altında havasız bir ortamda kalarak, basıncın da etkisiyle taşlaşmasıyla oluşur. Bir tür fosil yakıttır. Ancak volkanizma faaliyetleri sırasında oluşan kızgın lavlar bu tür fosil yakıt oluşumlarına her şeyi yakarak yok ettiği için izin vermez. Dolayısıyla volkanik arazilerde linyit kömürü, petrol ve doğalgaz gibi doğal kaynaklar bulunmaz.

(Cevap B)

4. Sorudaki açıklamada insanların doğayı yanlış kullanması, doğal süreçler üzerindeki olumsuz etkilerinden bahsedilmiştir. İnsanların bu faaliyetleri sel-taşkın, erozyon, heyelan vb doğal afetlerin oluşumunda rol oynar. Ancak bu durum, deprem oluşumu üzerinde etkili değildir. Çünkü deprem afeti, insan faaliyetlerine değil, yer yapısına (fay hatlarının varlığı) bağlıdır.

(Cevap A)

- 5.



Ülkemizde sönmüş volkan dağlarının **en fazla** bulunduğu bölgelerimiz haritada yerleri işaretli olan Doğu Anadolu ve İç Anadolu bölgelerimizdir.

| TÜRKİYE'DEKİ BAŞLICA VOLKANİK DAĞLAR |  |
|--------------------------------------|--|
| Bölgeler                             | Dağlar   |
| Doğu Anadolu Bölgesi                 | Büyük Ağrı, Küçük Ağrı, Nemrut, Süphan, Tendürek |
| İç Anadolu Bölgesi                   | Hasan, Erciyes, Melendiz, Karadağ, Karacadağ     |
| Güneydoğu A. Bölgesi                 | Karacadağ  |

(Cevap E)

6. Bir yerdeki bitki örtüsü çeşitliliğini etkileyen temel faktör iklim çeşitliliğidir. Bu nedenle bitki örtüsünde görülen çeşitliliği Türkiye yeryüzü şekillerinin çeşitlilik göstermesinin nedenlerinden biri olarak gösteremeyiz.

(Cevap C)

7. Güneş ışınları yıl içerisinde  $23^{\circ}27'$  kuzey enlemi ile  $23^{\circ}27'$  güney enlemi arasında kalan alanlara dik açılarla gelir. Türkiye  $36^{\circ}$ – $42^{\circ}$  kuzey enlemleri arasında yer alır. Bu nedenle Türkiye güneş ışınlarını yıl içerisinde dik açılarla alamaz. Türkiye'nin güneş ışınlarını dik açılarla alamamasında enlem etkilidir.

**Türkiye'de yer şekillerinin çeşitli olması:**

- Bitki örtüsünün çeşitli olması
- Nüfus yoğunluğunun bölgeler ve bölümler arası farklılık göstermesi
- Farklı yerleşim tiplerinin görülmesi
- Erozyon şiddetinin farklılık göstermesi
- İklimlerin çeşitlilik göstermesi
- Tarım ürünlerinin çeşitli olması
- Hayvancılık faaliyetlerinin çeşitli olması
- Ulaşımın gelişmişliğinin bölgeler arası farklılık göstermesi
- Aynı tür tarım ürünlerinin hasat edilme zamanlarının farklılık göstermesi
- Kentleşme oranının farklılık göstermesinde etkili faktörler arasında yer alır.

(Cevap B)

8. Marmara Bölgesi'nin ortalama yükseltisi çoğunlukla 0–500 m arasında,
- Güneydoğu Anadolu ; 200–700 m,
  - Karadeniz Bölgesi ; 0–3000 m,
  - İç Anadolu Bölgesi ; 500–3000 m, arasında değişir.

Buna göre, Marmara ve Güneydoğu Anadolu'nun ortalama yükseltileri birbirlerine daha yakındır.

(Cevap C)

9. Yüzey şekli en sade olan Trakya'da yer alan I numaralı saha tarıma diğerlerinden daha uygundur. II numaralı yerde Batı Karadeniz Dağları, III numaralı yerde Menteşe Dağları, IV numaralı yerde Batı Toroslar, V numaralı yerde Hakkari Bölümü yer alır.

(Cevap A)

10. Yer altı kaynaklarının çeşitli olması jeolojik yapı ile ilgilidir. Jeolojik bakımdan farklı dönemlere ait arazi parçalarına sahip sahalarda maden çeşitliliği daha fazla olur.

Kuzey Anadolu Dağları, denize paralel uzandığı için ulaşımı güçleştirmiştir. Kıyı ile iç kesimler arasındaki iklim–bitki örtüsü farkını artırmıştır. Ayrıca bu durum kıyıda girinti ve çıkıntıyı azalttığından korunaklı doğal limanların da az olmasına neden olmuştur.

(Cevap E)

11. Söz konusu bölgelerimizde etkin volkanlara rastlanmaz. Ülkemizdeki volkanik dağlar aktivitesini yitirmiş, sönmüş yanardağlardır. Diğer ifadeler ise bu dağ sıraları hakkında doğru olur.

(Cevap A)

12. Her iki bölümde dağların denize uzanışlarının farklı olması; yıllık yağış miktarı, körfez ve yarımada sayısının farklı olmasında etkili olmuştur. Buna göre, Karadeniz Bölgesi daha fazla yağış alırken Ege Bölümü kıyıları daha fazla girintili çıkıntılıdır.

(Cevap E)

1. **Heyelan:** Toprağın kütleli olarak hareketidir. Heyelan için; eğimli arazi, killi yapı, kar erimeleri, toprağın şişkin hâle gelmesi gerekir. Bu özelliklerde genellikle Doğu Karadeniz Bölümü'nde görülür.

**Deprem:** Yer altında biriken enerjinin fay hatları boyunca yeryüzüne çıkmasıdır. Can ve mal kaybına sebep olur. Türkiye genç oluşumlu olduğu için çok yaygındır. Türkiye'de Kuzey Anadolu ve Doğu Anadolu gibi iki büyük deprem kuşağı vardır. Ege Bölgesi'nde de yine aktif faylar vardır. Bu nedenle Türkiye'de depremler en fazla Ege Bölgesi'nde yaşanır.

**Çığ:** Dağların yüksek kesimlerine biriken kara kütlelerinin hareketidir. En fazla Doğu Anadolu'da görülür.

**Sel ve Su Baskını:** Akarsuların taşkın dönemlerinde ve yükseliş dönemlerinde evleri, tarlaları sular altında bırakmasıdır.

**Orman Yangını:** Ormanların doğal ve beşerî yoldan yanmasıdır.

I. alanda heyelan, II. alanda ise deprem olayları çok fazla yaşanır.

(Cevap A)

2. Kalkan şeklindeki volkanlar basık bir görünüme sahiptir. Yükselteleri fazla değildir. Bu durum üzerinde lavların geç soğuyan türden olmaları, akıcı olmaları ve bu yüzden geniş alanlara yayılmaları etkili olmuştur. Türkiye'de bu tür volkanlara, Güneydoğu Anadolu Bölgesi'nde yer alan Karacadağ volkanı örnek olarak gösterilebilir.

(Cevap B)

3. **Menteşe Dağları;** Ege'de,  
**Erciyes Dağı;** İç Anadolu'da,  
**Süphan Dağı;** Doğu Anadolu'da bulunur.  
Buna göre, dağların batıdan doğuya doğru sıralanışı bu şekilde olmalıdır.

(Cevap B)

4. Türkiye'nin kıyı kesimlerinde yer şekillerinin az eğimli olması, çöküntü alanlarının bulunması ova oluşumunu kolaylaştırmıştır. Bu tür kıyılarda derinlik de az olur. Böylece akarsular kıyıları alüvyonlar ile doldurmuş ve geniş delta ovaları oluşturmuştur. Ancak kıyılarda ormanlık alanların bulunmasının kıyı ovalarının oluşumu ile ilgisi yoktur.

(Cevap A)

- 5.

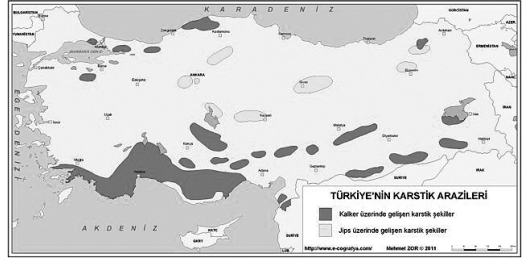

Karstik arazi, Türkiye'de Akdeniz Bölgesi'nde en geniş alan kaplar. Akdeniz Bölgesi'nde yer alan Taşeli ve Teke Platosu eriyebilen kayalardan oluşan karstik arazi üzerinde oluşmuştur. Bunun dışında Cihanbeyli ve Bozok platoları; İç Anadolu'da, Ardahan ve Erzurum-Kars ise Doğu Anadolu'da yer alır.

(Cevap E)

6. Linyit ve taş kömürü farklı jeolojik zamanlarda oluşan fosil yakıtlardır. Linyit III. zamanda, taş kömürü ise I. zamanda oluşmuştur. Türkiye'nin bu yer altı kaynaklarına sahip olması, farklı jeolojik zamanlara ait arazilerin bulunduğu anlamına gelir.

(Cevap E)

7. İç Anadolu'da; Karadağ, Karacadağ, Hasandağı, Melendiz ve Erciyes, Doğu Anadolu'da; Nemrut, Süphan, Tendürek, Ağrı volkanları bulunur. Bozdağlar ise Ege'de bulunan kırıklı yapıya sahip olan dağ sıralarıdır.

(Cevap A)

8. Türkiye'deki dağların oluşumunda orojenizma ve volkanizma olmak üzere iki kuvvet etkili olmuştur. Buna göre Erciyes ve Nemrut dağları volkaniktir. Küre, Canik ve Bolkar dağları ise orojenizma kuvveti etkisiyle tortul tabakaların kıvrılarak yükselmesi sonucunda meydana gelmiştir.

(Cevap E)

9. Deprem, yer kabuğundaki kırık hatlar boyunca meydana gelir. Bu kırık hatlara "fay hattı" denir. Bitki örtüsü, karstik alanlar ve göl tabanları deprem riskinin fazla olmasında etkili değildir.

(Cevap C)

10. Bakırçay, Gediz, Küçük Menderes ve Büyük Menderes ırmakları Kıyı Ege'de bulunur. Bu ırmaklar, kırılma sonucunda çöken ve graben denilen ovalar içinde akar. Bu bölüm Batı Anadolu Deprem Kuşağı'nda yer alır.

(Cevap B)

11. Türkiye'de batıdan doğuya doğru gidildikçe; sıcaklık düşer, kar yağışı artar. Ancak güneşlenme süresinin batıdan doğuya doğru artması beklenemez.

(Cevap A)

12. Volkanik faaliyetler levha hareketleri sonucu oluşur. Levhaların birbirinden uzaklaştığı yerde yer kabuğunda kırık ve çatlaklar oluşur. Bunun sonucunda sürekli hareket halinde olan magmadaki lavlar yer yüzüne çıkar. Bu şekilde volkanik olaylar oluşur.

(Cevap C)

13. Ülkemizde, özellikle Doğu, Kuzeydoğu Anadolu ve Doğu Karadeniz bölümlerindeki sarp ve engebeli alanlarda çığ olayları daha sık görülmektedir. Ancak çığ düşmesi diğerlerine oranla çok daha dar alanlarda etkili olur. Ayrıca bu doğal afet türlerinin diğerleri kadar sık görüldüğü ve can-mal kaybına neden olduğu söylenemez.

Türkiye'de en geniş alanlar, deprem doğal afeti riski altındadır. Ayrıca erozyon, sel afetleri de geniş alanlarda görülür. Ancak, çığ, heyelan ve orman yangınlarının yöresel oldukları söylenebilir.

(Cevap A)

14. Türkiye deprem olasılığı yüksek olan bir ülkedir. Özellikle Marmara'da (Kocaeli), Ege'de (Aydın), Doğu Anadolu'da (Van ve Erzincan) deprem olasılığı yüksektir. Ancak Tuz Gölü'nün güneyinde (Konya-Karaman) deprem olasılığı daha düşüktür.

(Cevap B)

15. Tsunami deniz içinde meydana gelen çok şiddetli bir deprem felaketinin ardından oluşan başka bir doğal afet türüdür. Buna göre Marmara'daki yaşanan (17 Ağustos 1999) depremi ile Endonezya ve Japonya'daki tsunami felaketleri aynı nedene; yer kabuğundaki kırılmalara bağlı olarak oluşmuştur.

Erozyon ile heyelan farklı doğal afetlerdir. Erozyon ile mücadele en önemli tedbir ağaçlandırmadır. Ancak heyelan olayları ağaçlandırma ile önlenemez. Nitekim ülkemizde en fazla heyelan olayları orman örtüsünün en sık ve gür olduğu Karadeniz Bölgesi'nde yaşanır.

(Cevap A)



1. Volkanik depremler aktif yanar dağlar çevresinde görülür. Türkiye'de günümüzde aktif yanar dağ olmadığından volkanik deprem görülmez.

(Cevap C)

2. Verilen dağlardan Erciyes ve Ağrı volkanik, Kaçkar, Buzul ve Bolkar Dağları orojenezle oluşan kıvrım dağlardır. Bundan dolayı I ve II cümlelerde verilen bilgiler bütün dağlar için ortak değildir. Fakat bu dağların yükseltileri fazla olduğundan dördüncü jeolojik zamanda hepsi buzullaşmaya uğramışlardır.

(Cevap C)

3. Alp-Himalaya sisteminin bir bölümünü oluşturan Toros Dağları, karstik şekillerin de oluşumunu sağlayan ve eriyebilme özelliğine sahip olan kayaçlardan oluşur. Bu kayaçların başlıcaları; kalker, jips, kaya tuzu, dolomittir. Bu tür kayaçların yaygın olduğu yerlerde görülen kaynak türü karstik kaynaktır.

(Cevap A)

4. Ülkemizde kırılma sonucu oluşan horst ve graben oluşumlu dağlara Ege Bölgesi'nde rastlanır. Buna göre, sorudaki Yunt Dağı horsta, Gediz Ovası da grabene örnektir.

(Cevap E)

5. Akdeniz Bölgesi'nde tarım yapılan sürenin uzun olması enlem nedeniyle bölgenin güneş ışınlarını daha büyük açıyla almasıdır. Ayrıca güneşli gün sayısının da çok olması bu durumda etkili olmuştur.

(Cevap C)

6. Karadeniz Bölgesi'nde yer alan:

- Tortum, Sera, Abant, Yedigöller, Zinav → Heyelan set gölü
- Uzungöl → Alüvyal set gölü
- Kaçkar Dağları üzerindeki göller → Buzul gölü
- Bafra ve Çarşamba ovalarının kıyılarındaki göller → Kıyı set gölüne örnektir.

Karadeniz Bölgesi'nde volkanik şekil ve arazi bulunmadığından krater göllerine rastlanmaz.

(Cevap A)

7. Türkiye'nin yüksek kesimlerinde sıcaklığın düşük olmasına bağlı olarak kış aylarında kar yağışı görülür. Yağan karlar yükseltinin fazla olmasına bağlı olarak uzun süre erimeden yerde kalır. Buna bağlı olarak ülkemizde kış turizmi gelişmiştir. Yükseltinin fazla olduğu Erzurum-Kars Yöresi'nde yaz yağışlarına bağlı olarak gür çayırlar oluşur. Bunun sonucunda Erzurum-Kars Yöresi'nde büyükbaş hayvancılık gelişmiştir. Yükseltinin fazla olduğu yerler yazın serin olduğundan yaylacılık faaliyetleri gelişmiştir. Dağların yamaçlarına daha fazla yağış düşer. Buna bağlı olarak gür bitki örtüsü ve orman işletmeciliği gelişmiştir. Madencilik faaliyeti jeolojik yapı ile ilgilidir.

(Cevap D)

8. Karadeniz'de kıyı ile iç kesimler arası iklimin farklı olmasında, Akdeniz'de ada ve yarımadaların az olmasında, Antalya merkezde demir yolu ulaşımının olmamasında dağların denize paralel uzanması etkilidir. Engebeli arazinin yaygın olduğu yerlerde yol yapım maliyetleri fazladır. Ege Bölgesi'nde deniz turizmine elverişli sürenin uzun olmasında enlem etkilidir.

(Cevap E)

9. Karadeniz ve Akdeniz Bölgesinde dağlar denize paralel uzanır. Bu nedenle bu bölgelerde kıyı ile iç kesimler arasında ulaşım geçitlerden sağlanır.

(Cevap B)

10. Yükselti arttıkça sıcaklık her 200 metrede 1°C azalır. Türkiye'de ortalama yükselti fazla olduğundan ortalama sıcaklık düşüktür.

(Cevap B)

11. Arazinin engebeli olduğu alanlarda gerçek uzaklık ile kuş uçuşu uzaklık arasındaki fark fazla, sade görünüme sahip olduğu alanlarda ise fark azdır.

(Cevap A)

12. Türkiye'de hidroelektrik enerji potansiyelinin fazla olması akarsuların; akış hızlarının yüksek olması vb. özellikleri ile ilgilidir. Ancak akarsularımızın bu özelliği ile Anadolu'nun aktif bir tektonik yapıya sahip olmasının bir ilgisi yoktur.

(Cevap A)

13. Anadolu'nun sıkışması sonucu oluşan üç önemli fay hattı, yeni oluşum gösteren aktif fay hatları içerisinde yer almaktadır. Bunlardan ilki, batıda Saroz Körfezi'nden başlayıp doğuda Van'a kadar uzanan Kuzey Anadolu Fay Hattı'dır (KAF). İkincisi, Hatay'dan Van'ın doğusuna kadar bir yay çizerek KAF ile birleşen Doğu Anadolu Fay Hattı'dır (DAF). Üçüncüsü ise ülkenin batısındaki çöküntü alanlarını kapsayan Batı Anadolu Fay Hattı'dır (BAF). Soruda verilenler arasında ise Elazığ, Kuzey Anadolu Fay Hattı üzerinde değil; Doğu Anadolu Fay Hattı üzerinde yer alır.

(Cevap D)

1. Sultan Sazlığı ise İç Anadolu Bölgesi'ndeki Kayseri il sınırları içinde; Develi, Yahyalı ve Yeşilhisar ilçelerinin oluşturduğu üçgen içerisinde bulunmaktadır. Hem ulusal hem de uluslararası öneme sahip bir sulak alandır. Her yıl Afrika - Avrupa - Asya arasında göç eden göçmen kuşların göç yollarının kesişim noktasında bulunur.

(Cevap D)

2. Ortalama yükselti, Türkiye'deki sıcaklık dağılışını etkiler fakat ışınlarının geliş açısını etkilemez. Seçeneklere göre; Türkiye'nin;
- Güneyine güneş ışınlarının dik gelmesi; enleme
  - Yaz mevsiminde güneş ışınlarının dik gelmesi; mevsim lere
  - Güney yamaçlara güneş ışınlarının dik gelmesi; bakıya
  - Öğlen vakti güneş ışınlarının dik gelmesi; günlük harekete bağlıdır.

(Cevap E)

3. Teke ve Taşeli Platolarında karstik arazi fazladır. Karstik arazinin fazla olduğu yerlerde tuz, kireç, alçı, jips gibi çözünebilen malzeme fazla olur. Tuz kireç gibi malzemenin fazla olduğu yerlerde toprak verimsizdir. Teke ve Taşeli Platolarında toprak verimsiz ve yer şekilleri engebeli olduğundan nüfus azdır. Bu platolarda tarım gelişmediğinden alternatif olarak kıl keçi yetiştiriciliği gelişmiştir.

(Cevap E)

4. Şekilde gösterildiği gibi Türkiye'deki dağların güney yamaçları güneş ışınlarını daha dik alır. Buna bağlı olarak, güney yamaçta;

- Yerleşme faaliyetleri yoğundur.
- Tarım ürünleri daha erken olgunlaşır.
- Kalıcı kar sınırı daha yüksektir.
- Sıcaklık ortalaması daha yüksektir. Bu yüzden, buzulların etki alanının geniş olduğu söylenemez.

(Cevap C)

5. Türkiye'de özellikle Kars ve Ardahan Platolarının yüksek kesimlerinde Orta Kuşak karasal iklimin yaşamasına bağlı olarak doğal bitki örtüsü çayırlardır. Bu alanların en önemli toprak türü çernezyomlardır. Bu platolardaki çayırlar kurudukça toprağa humus olarak karışır. Humus miktarı bakımından zengin oldukları için bu topraklara kara topraklar da denir. Tarımsal verim değeri en yüksek olan zonal topraklardır.

(Cevap D)

6. Erozyon; yüzeydeki toprağın akarsu ve rüzgârlar tarafından bir yerden başka bir yere taşınmasıdır. Erozyon sonucu çeşitli sorunlar ortaya çıkar. Bunlar:

- toprak kalınlığının azalması
- toprağın verimsizleşmesi
- barajların kısa sürede dolması
- çayır ve meraların azalması
- tarımsal üretim ve verimin azalması
- kullanılabilir toprağın azalması

Erozyon olayı sonucu delta alanları genişler. Ancak, delta alanları verimli araziler olduğundan delta alanlarının genişlemesi erozyonun olumlu sonuçlarındandır.

(Cevap C)

7. Herhangi bir gideğeni olmayan Tuz Gölü, Van Gölü gibi göllerin suları acı ve tuzlu, gideğeni olan Beyşehir ve Eğirdir Gölü gibi göllerin suları ise tatlıdır. C seçeneğinde verilen gölün gideğeni olmadığından suları acı ve tuzlu, diğer göllerin suları ise tatlıdır.

Göller Yöresi'nde yer alan Beyşehir Gölü'nün yüzeyden bir gideğeni bulunmaz. Buna rağmen suları tatlıdır. Bu durum Beyşehir Gölü'nün alttan bir gideğeni olması ve yeraltı suları ile bağlantılarının olması ile açıklanır.

(Cevap C)

8. Kırgıbayır; yarı kurak yörelerde sel sularının bitki örtüsü yönünden zayıf olan eğimli yamaçları aşındırmaları sonucu oluşan yarıntılı arazilerdir. Bu arazilerin yaygın olarak bulunduğu yörelerde iklim yarı kurak olduğundan bitki örtüsü cılızdır.

(Cevap C)

9. Dalmaçya kıyı tipi, kıyıya paralel uzanan dağ sıralarının deniz sularının işgaline uğramasıyla oluşur. Türkiye'de dalmaçya tipi kıyı D seçeneğinde verilen işaretli alanda görülür. Burada gösterilen yer Antalya-Kaş kıyılarıdır.

Türkiye'de fiyort ve Skyer tipi kıyılarına rastlanmaz. Bu kıyı tipleri buzul hareketleri sonucu oluşur. Türkiye Ekvator'a yakın olduğundan buzullar deniz seviyesinde etkili olmamıştır. Buzul yer şekilleri sadece Ağrı, Süphan, Erciyes, Kaçkar, buzul gibi yüksek dağların zirvelerine yakın yerlerde görülür.

(Cevap D)

10. Kıyılarımızda gelgit olayının etkin olmamasından dolayı akarsuların döküldüğü yerlerde delta ovaları oluşmuştur. Örneğin Yeşilirmak Çarşamba Deltası'nın oluşmasını sağlamıştır. İç bölgelerde bulunan Kayseri, Iğdır, Bolu, Muş, Erzincan, Erzurum, Amik (Hatay), Malatya, Afşin ve Elbistan gibi ovalar yükseklikleri bakımından farklılık göstermekle birlikte büyük oranda tektonik hareketlerle meydana gelmiştir.

(Cevap A)

11. Akarsuyun oluşturduğu alüvyal kesite baktığımızda kış ve ilkbahar mevsiminde iri malzemenin, yaz ve sonbahar mevsiminde ise ince malzemenin biriktiğini görmekteyiz. Akarsuyun iri malzeme taşıyabilmesi için akış hızının fazla, ince malzeme taşıması için ise akış hızının düşük olması gerekir. E seçeneğinde verilen grafikte kış ve ilkbahar aylarında akım fazla, yaz ve sonbahar aylarında ise akım düşüktür.

(Cevap E)

12. Bir yerde etkili olan iklim ve yer şekilleri şartları o yerin; konut tipini, akarsu rejimini, tarım ürünlerini, doğal bitki örtüsünü etkiler. Ancak yer altı kaynakları iklim şartları ile değil, yer yapısı (jeolojik yapı) ile ilgilidir.

(Cevap E)

13. Türkiye'de Doğu Anadolu genelinde ve özellikle Van Gölü çevresinde volkanik faaliyet sırasında çıkan materyalin bir çukurluğun önünü kapaması sonucu oluşan lav seti göllerine sık rastlanmaktadır. Doğu Anadolu'daki Nazik, Erçek, Balık, Çıldır ve Haçlı gölleri bu tür göllere örnek verilebilir. Ancak Seyfe Gölü, İç Anadolu'daki Kırşehir ilinde yer alan tektonik oluşumlu bir göldür.

(Cevap B)

1. Denize paralel uzanan dağların daha sonra deniz ilerlemesi sonucunda sular altında kalmasıyla; dağların zirveleri kıyıya paralel uzanan adalara dönüşür. Bu tür kıyı tipine "Dalmaçya kıyı tipi" denir. Ülkemizde bu tür kıyılara Kaş-Finike arasında rastlanır.

Türkiye'de, Dalmaçya, Ria, Limanlı, Enine ve Boyuna kıyı tipleri görülür. Ancak Fiyord ve Haliçli kıyı tipleri görülmez. Fiyord kıyı tipi, deniz kıyısında buzul vadilerinin bulunmaması (matematik konum) ile ilgilidir. Haliçli kıyı tipi ise özel konum ile ilgilidir.

(Cevap C)

2. Heyelan olayının oluşabilmesi üzerinde; yağış miktarının bol olması ve karların erimesiyle toprağın suyla doymun hale gelmesi, tabakaların killi yapıda olması ve eğim yönüne paralel olarak uzanması ile yer şekillerindeki eğim ve engebenin fazla olması gibi şartlar etkilidir. Haritada işaretlenen yerlerden Tuz Gölü çevresinde bulunan III nolu yer ise daha düzdür. Buna bağlı olarak da heyelan olasılığı daha azdır.

(Cevap C)

3. Sorudaki açıklamada iklim ve yer şekillerinin elverişli olduğundan ve ahır hayvancılığının yaygın olduğundan bahsedilmektedir. Ancak sorunun asıl çözümü yeri, parçada geçen kümes hayvancılığı ve ipek böcekçiliğidir. Bu faaliyetlerin ülkemizde en yoğun Güney Marmara'da olduğu söylenebilir. Seçenekler arasında ise bu bölümde yer alan; Bursa – Karacabey Ovası'dır.

(Cevap A)

- 4.



Yukarıdaki şekilde bir delta ovası oluşumu gösterilmiştir. Delta ovaları deniz kıyısında oluşur. Oysaki Konya, Muş, Erzurum ve Kestel ovalarının denize kıyısı yoktur. Çukurova ise Türkiye'nin en büyük delta ovasıdır. Seyhan ve Ceyhan ırmaklarının birlikte taşıdıkları alüvyonları Adana (İskenderun körfezi) kıyılarında biriktirmesi ve denizi doldurması sonucunda oluşmuştur.

(Cevap D)

5. Soru öncülünde tarif edilen "Londra tipi hava kirliliğinin" sanayileşmiş kentlerimizde görülmesi beklenir. Oysaki Sivas kentinde sanayi gelişmemiştir. Seçenekler arasında yer şekillerindeki engebe ve yükselti en fazla olan dolayısıyla ulaşımın en geri kaldığı kent Sivas'tır. Bu yüzden bu tip bir hava kirliliğinin Sivas'ta yaşanması beklenemez.

(Cevap E)

6. Adana Bölümü'nde Türkiye'nin en büyük delta ovası olan Çukurova yer alır. Bu durum bölümde tarım alanlarının daha geniş ve verimli olmasına neden olmuştur. Ayrıca Antalya Bölümü'nde yer şekilleri daha engebeldir. Bu durum ise ulaşımı güçleştirmiştir. Dolayısıyla soruda açıklanan durumun ortaya çıkması yer şekilleri ile ilgilidir. Ayrıca her iki bölümün iklim şartları (sıcaklık ve yağış ortalaması) ile bitki örtüsü benzerdir.

(Cevap A)

7. Platolar; çevresine göre yüksekte kalmış geniş düzlüklere dir. Akarsularca derin parçalanmışlardır. Bu durum bütün platolar için ortaktır. Ancak platolarda yürütülen bazı beşeri ve ekonomik faaliyetler farklı olabilir. Bu platolar farklı yükseklikte olabilirler.

(Cevap C)

8. Rüzgârların oluşturduğu yer şekillerine bitki örtüsünün zayıf olduğu, kurak iklim bölgelerinde daha fazla rastlanır. Bitki örtüsü toprağı tutar. Aşınmasına izin vermez. Bu yüzden ormanlık yerlerde rüzgârlar fazla etkili değildir.

(Cevap A)

9. Türkiye'de bitki örtüsünün cılız olduğu karasal iklim şartlarının hâkim olduğu yerlerde rüzgâr aşındırma ve biriktirme şekillerine rastlanır. Bu tür yerlerde ise yağış miktarı daha azdır. Buna göre Samsun – Rize arası, Teke Yarımadası, Hakkâri çevresi ve Yıldız Dağları Bölümü'nde yağış miktarı yeterli ve bitki örtüsü de gür olacağından rüzgâr aşındırma–biriktirme şekillerine fazla rastlanmaz. Ancak kurak iklim şartlarının yaşandığı, Nevşehir–Göreme'de rüzgârlar daha etkilidir.

(Cevap C)

10. Haritada gösterilen;  
I numaralı ova; Bafra delta ovası  
II numaralı ova; Sakarya delta ovası  
III numaralı ova; Antalya Ovası  
IV numaralı ova; Çukurova delta ovası  
V numaralı ova; Gediz delta ovası  
Çukurova; Seyhan ve Ceyhan ırmaklarının, taşıdığı alüvyonlarla denizi doldurması sonucunda oluşmuştur.

(Cevap D)

11. Akış hızı fazla olan akarsuların aşındırma gücü de fazla olur. Ancak bu durum için yer şekillerinin engeli ve yüksek olması gerekir. İç Anadolu, Güneydoğu Anadolu, Marmara ve Kıyı Ege'de yer şekilleri sadedir. Oysa ki Karadeniz'deki yüksek dağ sıraları, akarsuların akış hızlarını ve aşındırma güçlerini artırmıştır.

(Cevap D)

12. Şekildeki kıyıda, açıkta bulunan bir ada, dalga ve akıntıların taşıdıkları malzemeyi deniz içinde biriktirmesiyle karaya bağlanmıştır. Ada daha sonra yarımadaya dönüşmüştür. Bu tür kıyı şekillerine "tombo-lo" denir.

Dalga–akıntıların aşındırma şekilleri; halic ve falezlerdir. Biriktirme şekilleri ise kıyı seti,(kıyı kordonu) kıyı oku, lagün ve tombo-lodur. Türkiye'de dalga – akıntıların aşındırma faaliyetleri dik ve yüksek kıyıların varlığına; biriktirme faaliyetleri ise sığ kıyılara ve gel – git genliğinin düşük olmasına bağlıdır.

(Cevap C)

13. Anadolu'nun oluşumu sırasında tektonik hareketler sonucu meydana gelmiş çanakların bir kısmına suların dolmasıyla tektonik göller oluşmuştur. Soruda ki Meke haricindeki diğer göller bu şekilde oluşmuştur. Meke Gölü'nün oluşumunda ise volkanik faaliyetler etkili olmuştur. Bu göl maar adı verilen volkanik arazilerdeki gaz patlamalarıyla oluşan bir çanağa yerleşmiştir.

(Cevap B)

1. Seçeneklerde yer alan göllerden;
- Çıldır Gölü; Van Gölü çevresine,
  - Beyşehir Gölü; Göller Yöresi'ne
  - Manyas Gölü; Güney Marmara'ya
  - Akşehir Gölü; Tuz Gölü çevresine dahil edilebilir.

Ancak Trabzon yakınlarında bulunan ve bir heyelan set gölü olan Sera Gölü, sorudaki başlıca göllerin toplandığı dört bölgeden birine dahil edilmez.

**(Cevap E)**

2. Sorudaki açıklamada karstik arazilerde yeraltı sularının aşındırma faaliyetleri sonucunda mağara ve galeri oluşumları açıklanmıştır. Karstik araziler ise Türkiye'de en fazla Akdeniz Bölgesi'nde geniş alan kapladığından bu tür oluşumlara, Akdeniz Bölgesi'nde yer alan Taşeli Platosu'nda yaygın olarak rastlanacağı söylenebilir.

**(Cevap A)**

3. Ülkemizdeki başlıca delta ovaları Karadeniz kıyısında oluşan Çarşamba, Bafra ve Sakarya, Marmara Denizi kıyısında oluşan Susurluk, Ege Denizi kıyısında oluşan Bakırçay, Gediz, Küçük ve Büyük Menderes ile Akdeniz kıyısında oluşan Silifke ve Çukurova deltalarıdır. Seçeneklerde bulunan Develi (Kayseri) Ovası ise tektonik kökenli bir ovadır. İç bölgelerde yer alan ovalar ise tektonik hareketler sırasında çukurlaşan senklinal ve graben gibi alanlarda alüvyonların birikmesi sonucu meydana gelir. Tektonik kökenli bu ovalar içerisinde en önemlileri; Güney Marmara'daki Gemlik ve Karacabey, Karadeniz'deki Bolu ve Niksar, Orta Anadolu'daki Çubuk ve Konya-Ereğli, Güneydoğu Anadolu'daki Altınbaşak (Harran) ve Ceylanpınar ile Doğu Anadolu'daki Malatya, Yüksekova, Bingöl, Muş, Erzincan ve Iğdır ovalarıdır.

Bunun dışında özellikle Akdeniz Bölgesi'nde geniş alan kaplayan karstik araziler üzerinde yüzey sularının aşındırması sonucunda oluşan, Muğla, Tefenni, Acıpayam, Korkuteli, Kestel, Elmalı gibi polye ovaları bulunur.

**(Cevap E)**

4. Türkiye arazilerinin yaklaşık olarak 1/5'inde karstik şekiller görülmektedir. Ancak karstik şekillerin en yaygın olduğu bölge ise kalkerli arazinin geniş alan kapladığı Akdeniz'dir.

Karstik yörelerdeki genişliği birkaç km olan ancak uzunluğu 20-30 km'yi bulan ve hatta geçebilen ova görünümü büyük karstik çukurlara "polye" denir. Türkiye'de özellikle Batı Toroslarda polyelere rastlanır. Kestel, Elmalı, Korkuteli, Akseki, Acıpayam, Tefenni, Burdur gibi ovalar birer polyedir.

**(Cevap C)**

5. Haritada gösterilen;
- II. nolu yer; Çarşamba Delta Ovası  
III. nolu yer; Sakarya Ovası  
IV. nolu yer; Gediz Ovası  
V. nolu yer; Çukurova Deltasıdır.

Bu ovaların tamamı alüvyal topraklar ile örtülüdür. Ancak I. nolu yer Doğu Karadeniz Bölümü'dür. Oluşmuş dağlık olan bu yerde alüvyal toprakların geniş alan kapladığı söylenmez.

**(Cevap A)**

6. Ülkemizdeki başlıca alüvyal set gölleri Köyceğiz, Mogan, Eymir, Uzungöl, Bafa (Çamiçi) gölleridir. Bu tür göller akarsuların taşıdıkları alüvyal malzeme ile kendi yataklarının herhangi bir yerini kapatmasıyla oluşur.

**(Cevap E)**

7. Karstik ovalara polye (gölova) de denilir. Özellikle kalker gibi eriyebilme özelliğine sahip kayaların bulunduğu Akdeniz Bölgesi bu tür ovalarımızın en yaygın bulunduğu bölgedir. Başlıca karstik ovalarımız, Kestel, Elmalı, Korkuteli, Tefenni, Acıpayam, Şuhut, Güngörmez, Karabedir'dir.

**(Cevap D)**

8. Akarsuların yatak eğimleri arttıkça akarsuyun akış hızı artar. Hızı artan akarsuyun kinetik enerjisi artacağından yatağını daha derine kazma eğilimi artar. Dolayısıyla eğimi fazla olan akarsuların vadileri daha derindir.

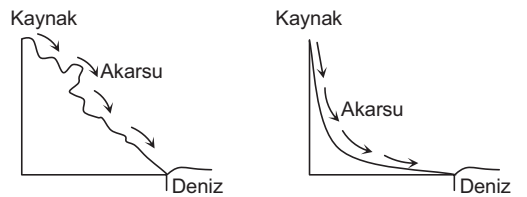

Bu nedenle arazi engebeliliği en fazla olan Doğu Karadeniz Bölümü'nün akarsu vadileri daha derin olur.

**(Cevap C)**

9. Karadeniz Bölgesi'nde dağ ve ova gibi yer şekilleri, plato ve tektonik göllere göre daha fazla yer kaplar.

(Cevap E)

10. Türkiye'de kalıcı kar sınırının üzerinde olan Ağrı, Kaçkar, Erciyes, Buzul (Cilo) gibi dağların zirvelerinde sirk ve takke buzullarını görmek mümkündür. Ancak bu dağların daha alçak kesimlerinde ve günümüzde buzulların olmadığı dağlarımızda da buzulların oluşturduğu aşınım ve birikim şekillerine rastlayabiliriz. Bu durum geçmişte yaşanan iklim değişiklikleri ile ilgilidir.

Ülkemizde özellikle Kaçkar, Bolkar, Ağrı, Erciyes ve Buzul Dağları gibi dağlarda sirk, buzul vadisi ve moren yığınları gibi buzul aşındırma ve biriktirme şekilleri görülmektedir. Bu yerlerin de; yüksek dağlık alanlar olmaları ve genellikle 2000 m.'nin üzerinde olmaları ortak özellikleridir.

(Cevap B)

11. Ülkemizde kış yağışları genellikle kar şeklindedir. Yağışların bu şekilde olması nedeniyle akarsuların kış aylarındaki akımlarında düşme yaşanır. Ancak ilkbahar mevsimindeki sıcaklık artışıyla birlikte karlar erir. Karların erimesiyle oluşan suların akarsulara katılmasına ilave olarak yağışların da artmasıyla ülkemiz akarsuları en fazla suyu genellikle ilkbahar aylarında taşır.

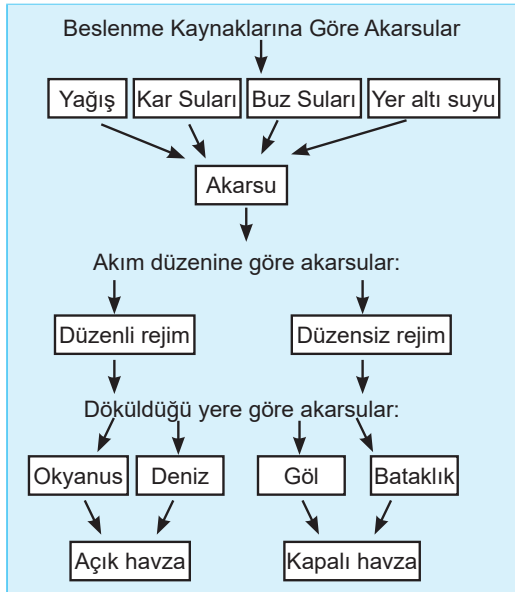

(Cevap E)

12. Sanayi ve kentleşme durumu yoğun olan sahaları kateden akarsulardaki kirlenme derecesi daha fazladır. Meriç Nehri Marmara'da, Gediz ve Büyük Menderes Ege'de, Sakarya İç Anadolu ve Marmara'da, Aras Nehri ise Doğu Anadolu'da akış gösterir. Bu durumda sanayi ve kentleşme durumu en az olan Doğu Anadolu'daki Aras Nehri için kirlenmenin daha az olduğunu söyleyebiliriz.

(Cevap E)

13. Dağların kıyı çizgisine paralel uzandığı alanlarda deniz seviyesinin yükselmesiyle dağlar arasındaki çöküntü alanları ve vadiler sular altında kalır. Bu alanlarda oluşan kıyılara dalmaçya kıyı denir. Kıyıya paralel bir şekilde uzanan ada, koy ve körfezlerin varlığı dalmaçya kıyıların en belirgin özelliğidir. Kaş (Antalya) çevresinde kıyıya paralel uzanan ada ve yarımadalar buraya dalmaçya kıyı özelliği kazandırmıştır (haritadaki III nolu yer).

(Cevap C)

14. Sorudaki açıklamada verilen bilgiler Seyfe Gölü'ne aittir. Diğer göllerin alan ve derinliğinde yıl içinde çok belirgin bir değişim olmaz. Seyfe Gölü, Orta Anadolu'daki Kırşehir ilinde bulunan birkaç tuzlu gölden biridir. Yöre, sulak ve yer yer sazlık, bataklık alanlardan oluşmaktadır. Gölün doğusunda, kıyıya yakın sazlıklardan oluşmuş pek çok adacık vardır. Bu adacıklar ve göl çevresinde, ötücü kuşlar da dahil olmak üzere toplam 187 kuş türünün varlığı mevcuttur. Göl, su kuşlarının beslenme, üreme ve konaklama alanı olarak sadece Türkiye'nin değil, dünyanın da önemli sulak alanlarındandır.

(Cevap A)



1. Türkiye bir orta kuşak ülkesidir. Bu yüzden buzul aşındırma biriktirme şekilleri ülkemizde sadece yüksek dağların zirvelerine yakın yerlerde görülür. Buzullar Türkiye'de en az etkiye sahip dış kuvvetlerdir. Buna göre, Türkiye'de en dar alan kaplaması gereken bölge sınıflandırması; buzul bölgeleridir.

(Cevap D)

2. Sorudaki I. ve II. açıklamalarda geçen olaylar; Toprakların miras yoluyla parçalanması, Tarımda makineleşme, işsizlik gibi göçün nedenleridir. Ancak III. açıklamadan itibaren göçün sonuçlarından bahsedilmiştir.

(Cevap C)

3. Kırdan kente göçün sonucunda kentlerde yaşanan; gecekondulaşma vb. sorunlar ile kırsal alanlarda yaşanan; köy nüfusunun azalması, bazı verimli toprakların terk edilmesi, aynı zamanda göçün bir nedeni olarak yorumlanamaz. Ancak kentlerde artan iş gücüne bağlı olarak ortaya çıkan işsizlik, aynı zamanda kırsal alanlarda da iş imkânlarının az olmasına bağlı olarak yaşanan en büyük sorundur.

(Cevap A)

4. Türkiye nüfusu giderek yaşlanmaktadır. Çocuk nüfus oranı ileri zamanlarda daha da azalacak, yaşlı nüfus oranı ise artacaktır. Bu duruma kanıt olarak, Türkiye'de yaşam standartlarının yükselmesiyle birlikte, ortalama yaşam süresinin uzaması gösterilebilir.

(Cevap E)

5. Akdeniz Bölgesi'nde yer alan Antalya ve Adana bölümlerinin her ikisi de mevsimlik göç alır. Ancak Antalya'ya turizm amaçlı, Adana'ya ise tarımda çalışma amaçlı mevsimlik göç yapılır.

(Cevap A)

6. Doğum oranlarından daha az bir nüfus artışı olduğu için I. bölgenin göç verdiği doğru bir bilgidir. Buna göre, her iki bölgenin nüfus artış hızları birbirlerinden farklıdır. Ancak her iki bölgede farklı oranlarda da olsa yine de bir nüfus artış oranı vardır. Buna göre "I. bölgenin nüfus miktarı azalmaktadır" yorumu yanlıştır.

(Cevap C)

7. Mevsimlik göçler, sürekli yerleşme amacı taşımayan, yalnızca dönemsel olarak yapılan göçlerdir. Bu tür göç hareketlerinin, dönemsel faaliyetler olan; eğitim, yaylacılık, tarım, turizm vb. sektörlerle bağlı olduğu da söylenebilir. Ancak madencilik sektörünün bu tür faaliyetlere bağlı olduğu ve mevsimlik göçe neden olduğu söylenemez.

(Cevap E)

8. Antalya sahip olduğu doğal ve tarihi değerlerle ülkenin en fazla turist çeken illerindedir. Bu duruma bağlı olarak ilde çalışan nüfus daha çok turizm faaliyetlerinde çalışır. İstanbul, Gaziantep ve İzmir'de ise çalışan nüfus daha çok sanayi faaliyetlerinde çalışır. Rize'de ise çalışan nüfusun tamamına yakını tarımda çalışır.

(Cevap C)

9. Sorudaki metne göre, Türkiye'nin gelişmesine bağlı olarak bir takım nüfus özelliklerinde değişimler yaşanacaktır. Bu durum Türkiye'nin nüfus piramidine de yansıtacak ve bu piramidi arı kovanı şekline çevirecektir. Bu şekildeki bir nüfus piramidi ise gelişmiş ülkelerin özelliğidir. Bütün bu gelişmelere bağlı olarak gelecekte Türkiye nüfusunun;

- Evlenme yaşı (I)
- Ortalama yaşam süresi (II)
- Kadının iş hayatındaki payı (IV) artacak fakat
- Doğurganlık hızı (III) azalacaktır.

(Cevap C)

10. Sorudaki açıklamada, Türkiye'nin 2019 yılı TÜİK verilerine göre, erkek ve kadın nüfus miktarları gösterilmiştir. Buna göre, erkek ve kadın nüfus toplanırsa, Türkiye'nin toplam nüfus miktarına ulaşılır. Açıklamada; işsizlik oranı, okur yazar oranı, kentli-kırsal nüfus oranı, nüfus yoğunluğu gibi özellikleri hakkında kesin bir bilgi yoktur.

(Cevap E)

11. Türkiye'de nüfus artış hızı %5,7 iken Dünya'da %2,9'dur. Türkiye bu nüfus artış oranı ile Dünya nüfus artış oranının üstündedir. Aynı zamanda günümüzde Türkiye nüfusunda kırsal nüfus oranının daha az olduğu, tarımda çalışanların oranının azaldığı söylenebilir.

(Cevap A)

12. Bölgelerin toplam nüfusları birbirine yakındır. Nüfus yoğunluğunun fazla veya az olmasında yüz ölçüm ve toplam nüfus etkilidir. Yüz ölçüm ne kadar az ve toplam nüfus ne kadar fazla ise nüfus yoğunluğu o derece fazla olacaktır. Nüfusun en fazla olduğu bölge II. bölge olmasına rağmen nüfus yoğunluğu en azdır. Bu durumun ortaya çıkmasında bölgenin yüz ölçümünün en geniş olması etkili olmuştur. I. bölge toplam nüfus bakımından ikinci sırada olmasına rağmen nüfus yoğunluğu bakımından ilk sırada yer alır. Bu durumun ortaya çıkmasında bölgenin yüz ölçüm olarak III. sırada yer alması etkili olmuştur.

(Cevap D)

1. Türkiye'nin en seyrek nüfuslu yerleri arasında olan Hakkâri, Mentеше ve Ardahan Yöresinde bu durumun oluşmasında başta yer şekilleri olmak üzere, sanayi, ulaşım, ticaret gibi ekonomik etkinliklerin gelişmemesi etkili olmuştur. Ancak bu yerlerde nüfusun az olmasında kaplıca turizminin gelişmemiş olması fazla etkili olmamıştır.

(Cevap E)

2. Türkiye'de tarım, hayvancılık (yaylacılık) ve turizm faaliyetlerine bağlı olarak yapılan göçler daha çok geçici yerleşmeye yöneliktir. Çünkü bu faaliyetler sezonluk yani geçicidir. Bu tür faaliyetlere bağlı olarak göç eden kişiler sezon sona erince tekrar memleketlerine dönerler. Ancak endüstriye yönelik yapılan göçler daha çok kalıcıdır. Nitekim Marmara, Ege ve İç Anadolu endüstri faaliyetlerine bağlı olarak ve sürekli yerleşmeye yönelik iç göç alırlar. Bu yüzden nüfusları hızla artmıştır. Ayrıca bu bölgelerimizde çarpık kentleşme–gecekondulaşma, ulaşım, alt yapı vb. sorunlar bu tür göç hareketlerine bağlı olarak yaşanır.

(Cevap D)

3. Türkiye'de son yıllarda yaşanan kırdan kente doğru göç hareketlerinin sonucunda aşırı bir şekilde artan kent nüfusu, konut ihtiyacını beraberinde artırmıştır. Artan konut ihtiyacı gecekondu semtlerinin çoğalmasına, ormanlık alanların tahrip edilerek yerleşime açılmasına, kurumuş dere yatakları gibi yerleşime uygun olmayan yerlerin yerleşime açılması ve beraberinde sel ve taşkınlar gibi çevre sorunlarının yaşanmasına neden olmuştur. Bu durum aynı zamanda belediyelerin yol, su, alt yapı, elektrik vb. hizmetlerinin aksamasına, trafik vb. sorunların yaşanmasına neden olmuştur. Bütün bunların temelinde kentlerin hızlı ve plansız gelişmesi etkili olmuştur. Bu sorunların olumsuz etkilerinin giderilmesi ancak İstanbul, Ankara ve İzmir gibi kentlerde yürütülen kentsel dönüşüm ve değişim uygulamaları ile mümkündür.

(Cevap A)

4. Türkiye'de, tarım, turizm, sanayi, madencilik, ticaret gibi ekonomik faaliyetlerin geliştiği illerde nüfus yıl içerisinde mevsimden mevsime değişiklikler gösterir. Bu değişiklik İzmir (tarım, sanayi, turizm, ticaret), Adana (tarım, sanayi), Antalya (tarım, turizm), Muğla (turizm) gibi illerde çok fazla; Yozgat, Sinop, Kilis, Ağrı gibi illerde ise azdır.

(Cevap E)

5. Türkiye'de nüfus artışı kırsal kesimlerde daha çok doğumlarla, kentlerde ise dışarıdan gelen göçlerle artar. Kırsal kesimden kentlere yaşanan göçler sonucu kentlerde konut yetersizliği, işsizlik, belediye hizmetlerinde aksama, eğilim ve sağlık alanında aksama ve gecekondulaşma gibi sorunlar ortaya çıkar. Kentlerde nüfus artışına bağlı olarak mal ve hizmetlere talep artar. Bu durum nüfus artışının olumlu sonuçlarındandır.

Türkiye, Avrupa'nın en genç nüfuslu ülkesidir. 0-14 yaş grubundakilerin fazla olması beslenme, giyinme ve eğitim ihtiyaçlarının göz önüne alınmasını gerektirmektedir. Bu alanda yapılan yatırımlara **demografik yatırımlar** denir. (Örneğin okul, hastane vb.) Gelişmiş ülkelerde genç nüfusun az olması nedeni ile bu yatırımlar toplam yatırımların % 12,5'ini oluştururken, bu oran az gelişmiş ülkelerde % 42'ye kadar çıkmakta, bu da gelişme hızlarını azaltmaktadır.

(Cevap C)

6. Tabloya göre 1950 yılında (tablodaki ilk sütun) nüfusu 10.000'den fazla olan kent sayısı en fazla Akdeniz'dedir (38). Yine tablo incelendiğinde 1950 yılında Karadeniz, Doğu ve Güneydoğu Anadolu bölgelerinde nüfusu 100.000'den fazla olan kentin bulunmadığı görülür. Marmara Bölgesi 2015 yılında nüfusu 10.000'den fazla olan kent sayısı bakımından en önde yer alır. Ancak nüfusu 100.000'den fazla olan kent sayısı bakımından 2015 yılında Marmara Bölgesi değil, Akdeniz Bölgesi (9) birinci sıradadır. Yine tabloya göre 1950 yılında Ege, Akdeniz ve İç Anadolu'nun birer adet 100.000'den fazla nüfuslu kenti vardır.

(Cevap C)

7. Aritmetik Nüfus Yoğunluğu =  $\frac{\text{Toplam nüfus miktarı}}{\text{Yüz ölçümü}}$  formülü ile bulunur. Dolayısıyla bir bölgenin nüfus yoğunluğunda yüz ölçümünün genişliği de rol oynar. Nitekim grafik incelendiğinde İç Anadolu'nun Marmara Bölgesi'nden sonra en fazla nüfusa sahip olan 2. bölge olduğu anlaşılır. Ancak İç Anadolu yüz ölçümü geniş olduğu için nüfus yoğunluğunda 2. sırada değildir. Çünkü Marmara'dan sonra nüfus yoğunluğunda 2. sırada olan bölge Ege'dir. Yine grafik incelendiğinde Doğu Anadolu'nun en geniş yüz ölçüme sahip olan bölge olduğu anlaşılır. Bu yüzden Doğu Anadolu'nun nüfus miktarı bakımından sonuncu sırada olmasına rağmen nüfus yoğunluğu bakımından sonuncu sırada yer aldığına yine bu grafikten ulaşılır. Bu bölgelerin genişlikleriyle doğru orantılı olarak nüfuslandığı söylenemez. Çünkü nüfus dağılışının yüz ölçümüyle ilgisi yoktur.

(Cevap E)

8. Genç nüfusun azaldığı merkezler gelişmekte olan yerlerdir.

**Gelişmekte olan ülkelerde:**

- Hizmet sektöründe çalışan sayısı artar.
- Nüfus artış hızı düşer.
- Ortalama yaşam süresi uzar.
- Nüfus piramidinde taban kısmı daralır.
- Şehirleşme artar.
- Sanayileşme artar.
- Kişi başına düşen gelir artar.
- Enerji tüketimi artar.

(Cevap D)

9. TÜİK ve BM Nüfus Fonu verilerine göre, Batı Marmara'da doğurganlık oranı, Dünya'da kadın başına en az çocuğun düştüğü Japonya (1,4)'ya yaklaşmış durumdadır. Buna karşın; doğurganlık hızının en yüksek olduğu il 4,39 çocuk sayısı ile Şanlıurfa'dır. Şanlıurfa'yı 4,1 çocuk ile Şırnak, 4 çocuk ile Ağrı ve 3,8 çocuk ile Siirt takip etmektedir. Muş 3,57, Van, 3,52, Bitlis 3,44, Batman 3,36, Mardin 3,34, Diyarbakır 3,19, Gaziantep 3,10 ile Dünya ortalamasının üzerinde olan illerdir. Bu durum üzerinde Türkiye'nin batı ve doğu illeri arasındaki; refah düzeyi, eğitim seviyesi, kadının iş hayatına katılması ve evlenme yaşı gibi durumların etkisi vardır. Ancak nüfus yoğunluğu bu konudaki bir etken değildir.

(Cevap B)

10. Grafik incelendiğinde yalnızca; okuma çağında olan, yani 6 yaş üzerindeki toplam nüfusun okur yazar sayısından fazla olmasına dayanarak ülkemizde halen ve grafikteki verilen yılların hepsinde okuma yazma bilmeyenlerin olduğu söylenir. Çünkü hiçbir zaman Türkiye nüfusunun tamamı (%100'ü) okur yazar olmamıştır. Türkiye'nin gelişmesine bağlı olarak, toplumda okuma yazma bilmeyen kişilerin sayısı her geçen yıl azalmıştır. Bu oranın sürekli arttığı söylenemez. Ayrıca Türkiye'de kız çocuklarının okula gönderilmediği yerler vardır. Bu yüzden okur yazar kadın sayısı sürekli erkek nüfustan az olmuştur.

Nüfus ile ilgili grafik sorularında oran ve miktarların farklı kavramlar olduğuna dikkat edilmelidir. Örneğin Yunanistan'ın nüfusunun % 50'sinin tarımda, Türkiye nüfusunun da % 40'ının tarımda çalıştığını kabul edelim. Buna göre, Yunanistan'da tarımda çalışan kişi sayısının Türkiye'den daha fazla olduğu söylenmez. Çünkü ülkelerin toplam nüfusları birbirinden farklıdır.

(Cevap A)

1. Türkiye'nin, Cumhuriyet Döneminin ilk nüfus sayımının yapıldığı 28 Ekim 1927'den (13 milyon 648 bin iki yüz yetmiş kişi) günümüzdeki en son sayımın yapıldığı 31 Aralık 2018 (82 milyon 003 bin 882 kişi) tarihine kadar toplam nüfus tüm sayım dönemlerinde artmıştır. Aynı şekilde kırdan kente doğru göçlerin yaşanmasından dolayı; nüfus artış hızının bölgelere göre değiştiği, kırsal kesimlerde daha çok doğal artış ancak büyük şehirlerde daha çok göçlerle artış olduğu söylenebilir. Bu durumda bölgelerin nüfus artış hızlarının da değişiklik gösterdiği söylenebilir. Ancak nüfus artış hızının Türkiye'de yıllar arasında aynı oranda gerçekleştiği söylenemez. Nitekim doğum oranlarının azalmasına bağlı olarak son yıllarda nüfus artış hızı azalmaktadır.

(Cevap A)

2. Nüfus yoğunluğu =  $\frac{\text{Toplam nüfus}}{\text{Yüzölçümü}}$

formülü ile bulunur. Eğer bölgelerin km<sup>2</sup> ye düşen kişi sayısı ve yüz ölçümlerini biliyorsak ve bu bilgiler formülde yerine konursa, nüfus miktarına ulaşılır. Tabloda bir önceki yıla ait bilgiler olmadığından nüfus artışı yorumlanamaz.

Türkiye'de nüfus ve nüfus yoğunluğunun en fazla olduğu il İstanbul'dur. Türkiye'de nüfusun en az olduğu il Bayburt, nüfus yoğunluğunun en az olduğu il ise Tunceli'dir.

(Cevap E)

3. İnsanlar doğup büyüdüğü yerden aslında ayrılmayı fazla istemez. Ancak mecbur kalırsa, ayrılır, göç eder ve başka alanlara yerleşir. Bu göçün nedeni de kuraklık, doğal afetler, baskılar vs. olabilir. Sorudaki açıklamada bu tür bilgiler, yani insanların göç etme nedenlerinden bahsedilmiştir.

Türkiye'de her geçen okur yazar nüfus oranı artar. Ancak, okur yazar nüfusumuzun yarısından fazlası ilköğretim mezunudur. 1997–1998 öğretim yılından itibaren 8 yıllık kesintisiz zorunlu eğitime geçilmiştir. 2012'de ise (4+4+4) kademeli 12 yıllık zorunlu eğitime geçilmiştir. Zorunlu eğitim süresi ABD'de 11 yıl, Almanya ve Fransa'da 10 yıl, Japonya'da 9 yıl, İtalya'da ise 8 yıldır.

(Cevap D)

4. Turizm ve sanayi bir bölgenin kısa süre zarfında gelişmesi açısından önemlidir. Turizm ile mevsimlik nüfus değişimleri yaşanırken, İskenderun sanayi bölgesinde de hem dönemlik hem uzun süre içinde nüfus ve gelişmenin gerçekleştiği bilinir.

(Cevap D)

5. 2015 yılına gelindiğinde Türkiye'de hizmet ve sanayi sektöründe çalışanların oranının arttığı görülür. Bu durum Türkiye'nin gelişmişliğinin bir göstergesidir. Gelişmeye bağlı olarak Türkiye'de tarım sektöründe çalışanların oranı azalır. Ancak bu tarımsal gelirin azalacağı anlamına gelmez. Nitekim gelişmiş ülkelerde daha az kişi çalışmasına rağmen modern yöntemler uygulandığından gelir yüksektir.

(Cevap A)

6. Çukurova ve Manisa pamuk tarımında; Ordu ve Rize ise fındık-çay tarımında çalışma amaçlı mevsimlik göç alır. Oysa ki İskenderun sanayi amaçlı ve daha çok sürekli yerleşmeye yönelik göç alır.

(Cevap E)

7. Kentlerin sayım yıllarına göre nüfus miktarı karşılaştırıldığında, IV kentin nüfus artış hızının en fazla olduğu söylenebilir. Çünkü bu kent merkezi neredeyse nüfusunu verilen yıllar arasında ikiye katlamıştır. Bu yüzden artış oranı ve hızı diğerlerinden daha fazladır.

(Cevap D)

8. Şüphesiz ülke nüfusunun artmasının en önemli nedeni doğum oranının yüksek olmasıdır. Aynı zamanda sağlık ve beslenme koşullarının iyileşmesi de ölüm oranlarını azaltacağından ülke nüfusunun artmasına katkıda bulunacaktır.

(Cevap D)

9. Kom, hayvancılık faaliyetleriyle uğraşan aileler tarafından kurulmuş geçici yerleşmelere denir. Aile ve çobanın oturduğu evler, hayvan barınağı, ot deposu ve ağıllardan oluşan bu yerleşmeler Türkiye'de en çok Doğu Anadolu'nun dağlık alanlarında yaygındır.

(Cevap A)

10. Nüfus pramidinde taban ne kadar geniş ise çocuk nüfus ve dolayısıyla doğum oranı da o kadar yüksek olur. Bu durum aynı zamanda genç nüfus oranının fazla olduğunu ve dolayısıyla ülkenin geri kalmış olduğunu gösterir. Bunu söyleyebilmek için aynı zamanda pramidin en üst kısmının bir üçgenin tavan köşesine benzemesi yani yaşlı nüfus oranının az olması gerekir. Bu özellikleri taşıdığı için sorudaki piramidin ait olduğu yılda Türkiye'de sağlık ve beslenme koşullarının geliştiği söylenemez.

(Cevap C)

11. Tabloda yalnızca yıllara göre; kır nüfusu, şehir nüfusu ve toplam nüfus verilmiştir. Bu yüzden yalnızca rakamlar ve yıllar ile ilgili sorulara yanıt bulunabilir. Ancak kır nüfusunun kent nüfusundan fazla olmasının birçok nedeni olabilir. Bu nedenler ile ilgili tabloda bir açıklama bulunmadığından, kırsal nüfusun şehir nüfusundan fazla olmasının nedenleri nelerdir? Sorusuna bir yanıt yalnızca tablodaki bilgilerden yararlanılarak verilemez.

(Cevap B)

1. Şekil incelendiğinde, 2015 yılında yerleşim alanlarının genişlemesi üzerine nüfus miktarının arttığı söylenebilir. Ayrıca endüstri kuruluşlarının yerleşim alanlarının içinde kaldığı şekilden anlaşılabilir. Yörede tarım alanlarının yerleşime açıldığı ve orman örtüsünün tahrip edilerek daraldığı yine şekillerden anlaşılabilir. Ancak bütün bu gelişmeler altında yörenin dışarıya verdiği göçlerin değil, dışarıdan aldığı göçlerin arttığı söylenebilir.

(Cevap E)

- 2.
- Geniş art bölgesi sayesinde gelişen liman kenti → Samsun
  - Tarım ve turizm fonksiyonlarının etkisiyle gelişen kent → Antalya
  - Kara yolu ve demir yolu ulaşımında önemli kavşak noktası olan kent → Afyonkarahisar
  - Tarımsal endüstri ve otomotiv endüstrisiyle gelişen kent → Bursa
  - Karabük'ün gelişmesinde yalnızca sanayi faaliyeti etkilidir.

(Cevap E)

3. İzmir'in gelişiminde → Sanayi, ulaşım, turizm, tarım, ticaret  
İstanbul'un gelişiminde → Sanayi, ticaret, ulaşım, turizm  
Antalya'nın gelişiminde → Turizm, tarım  
İskenderun'un gelişiminde → Sanayi, liman, ulaşım.  
gibi faktörler etkili olmuştur.

(Cevap C)

4. Bodrum, Kemer, Marmaris ve Çeşme sahip oldukları doğal ve tarihî turistik değerlere bağlı olarak günümüzde kent niteliği kazanmıştır. Ereğli ise demir-çelik fabrikasına bağlı olarak günümüzde kent niteliği kazanmıştır.

(Cevap C)

5. Ülkemizde son yıllarda ani sağanak yağışlara bağlı olarak yüzlerce sel felaketi yaşanmıştır. Sel felaketleri sırasında özellikle dere yataklarında yer alan yüzlerce ev sel sularından zarar görmüş, yüzlerce insan can kaybı yaşamıştır. Bu duruma bağlı olarak son yıllarda yerleşmelerin dere yataklarına kurulmasının önüne geçilmeye çalışılmaktadır. Dere yatakları kurutulmuş olsun ya da olmasın sel, toprak kayması gibi doğal afetlere açık olduğundan yerleşime elverişli değildir.

(Cevap C)

6. **Mezra:** Köyden ayrılmış yerleşim birimidir. Ülkemizde mezralar daha çok yer şekillerinin engebeli olduğu alanlarda kurulmuştur. Ergene Yöresi, Datça Yarımadası, Konya ve Yozgat çevresinde yer şekilleri sade görünümündedir. Bu alanlarda daha çok çiftlik gibi yerleşmeler kurulur. Hakkâri Yöresi'nde ise yer şekilleri engebelidir. Bu nedenle burada mezralar yaygın olarak görülür.

(Cevap D)

7. Ahşap, neme dayanıklı olduğundan Karadeniz Bölgesi'nde özellikle kırsal kesimlerde mesken yapımında yaygın olarak kullanılır. Ahşaptan yapılan bu yapıların tercih edilmesinin nedeni içerisindeki ürünleri neme karşı korumasıdır.

(Cevap A)

8. Köy altı yerleşmelerde:

- Temel geçim kaynağı tarım ve hayvancılıktır.
- Nüfusları azdır.
- Geçici ve ya kalıcıdır.
- Su kaynaklarına yakın kurulurlar.
- Alt yapı hizmetleri gelişmemiştir.
- Belediye hizmetleri gelişmemiştir.

(Cevap D)

9. İstanbul, Bursa ve Adana'da sanayi gelişmiştir. Bu merkezde sanayi geliştiğinden sanayide çalışan nüfus oranı fazladır. Adana'da turizm gelişmemiştir. İstanbul'da tarımsal alan yok denecek kadar azdır. Bu nedenle İstanbul'da tarımda çalışan nüfus azdır.

(Cevap E)

10. Fethiye, Marmaris, Alanya, Antalya, Muğla, Bodrum gibi yerlerde deniz turizmi gelişmiştir. Deniz turizminin geliştiği yerlerde yaz aylarında nüfus çok fazla artar. Bu dönemde, söz konusu kentlerin dışarıya göç verdikleri değil, tam tersine aldıkları söylenebilir.

(Cevap B)

11. Dağlık arazinin yaygın ve su kaynaklarının fazla olduğu yerlerde yerleşme dağınıktır. Arazinin düz ve su kaynaklarının az olduğu yerlerde yerleşmeler toplu haldedir. Mutlak konum ise enlem ve boylam ile tanımlanır. Mutlak konumun aynı zamanda toplu ve ya dağınık yerleşme üzerinde bir etkisi yoktur.

(Cevap A)

12. Konya-Buğday, Malatya-Kayısı, Aydın-Tütün, Bursa-sebze, meyve üretiminde önde gelen iller arasında yer alır. Karabük'te yer şekilleri engebeli olduğundan tarım fazla gelişmemiştir. Ancak Karabük ve çevresi demir - çelik endüstrisine bağlı olarak yoğun nüfuslanmıştır. Bu yüzden, Karabük bir tarım şehri değil, sanayi şehri olarak tanımlanır.

(Cevap E)



1. İç Anadolu'da kuraklık, Doğu Anadolu'da dağlık alanlar, Karadeniz'de ormanlar yerleşmeyi sınırlandıran faktörlerdir. Türkiye'nin okyanuslara kıyısı olmadığından okyanusların yerleşmeyi sınırlandıran faktörlerden biri olduğu söylenemez.

(Cevap D)

2. Tarihte ilk yerleşmeler tarımsal faaliyetlerle beraber başlamıştır. Bu nedenle ilk yerleşmeler su kaynaklarının bol, iklimin elverişli ve toprağın verimli olduğu yerlere yerleşmişlerdir.

(Cevap A)

3. İlk yerleşmeler tarım alanlarının bulunduğu yerlerde kurulmuştur. Sanayi faaliyetleri tarımdan çok daha sonra yapılmaya başlanmıştır. Bu nedenle ilk yerleşmelerin kurulmasında sanayi etkili olmamıştır.

(Cevap A)

4. Akdeniz Bölgesi'nde yaz mevsiminde sıcaklıkların yüksek olmasına bağlı olarak yükseltinin fazla olduğu daha serin yerlerde oba yerleşmeleri gelişmiştir. Bu yerleşmelerin fazla olmasında yüksek yerlerde sıcaklığın düşük olması etkili olmuştur.

(Cevap B)

5. Rize, ülkemizin en fazla yağış olan merkezidir. Yağış alan yerlerde ormanlar geniş yer kaplar. Bu durum ulaşım ve tarım gibi ekonomik faaliyetlerin gelişmesini engeller. Bu nedenle Rize'de yerleşme ve nüfus azdır.

(Cevap B)

6. Kıyı Ege'de yerleşmelerin yoğun olmasında temel etken iklim şartları ve toprak verimliliğidir. Tuz Gölü çevresinde yerleşmenin az olmasında kuraklık, Karadeniz'de yerleşme alanının az olmasında engebeli arazi, Muğla'da nüfusun az olmasında dağlık arazi etkilidir. Çukurova'da nüfusun fazla olmasında toprağın verimli olması etkilidir.

(Cevap D)

7. Köy altı yerleşmelere eğitim, sağlık, ulaşım, güvenlik gibi hizmetlerin götürülmesinde bazen aksamalar olabilir. Bu nedenle köy altı yerleşmeler devlet tarafından desteklenmez.

(Cevap E)

8. Divan, çiftlik, mahalle ve divan kalıcı köy altı yerleşmesi; yayla, kom, ağıl, dam, oba, dalyan ise geçici köy altı yerleşmedir.

(Cevap A)

9. Ülkemizde yer alan birçok sanayi kentinde turizm faaliyetleri yok denecek kadar azdır. Turizm sadece İstanbul, Bursa, İzmir gibi turistik değerlerin fazla olduğu yerlerde gelişmiştir.

(Cevap C)

10. Gaziantep; sanayi, ticaret, ulaşım ve bankacılık şehridir. Şehirde önemli dini merkez yer almaz. Bu nedenle dini şehirler arasında yer almaz.

(Cevap D)

11. Maya–Aztek Uygarlığı Kuzey Amerika'da kurulmuş bir uygarlıktır. Hitit, İyon, Frig ve Urartular ise Anadolu'da kurulmuştur.

(Cevap A)

12. Nevşehir, genç volkanik araziler üzerinde yer alır. Bu merkezde bulunan volkanik arazi kolay oyulabildiği için tarihte ve günümüzde mesken yapımında volkanik kayalar kullanılmış veya bu araziler oyularak ev olarak kullanılmıştır.

(Cevap A)

13. **Mezra:** Tarım ya da hayvancılık yapılabilecek bir alanda birkaç ev ve eklentilerinden oluşur. Ülkemizde en fazla Doğu Anadolu'da görülür. Bunun dışında olan, yayla, ağıl ve kom yalnızca hayvancılık faaliyetlerinin yapıldığı geçici yerleşim alanlarıdır. Çiftliklerin ise Doğu Anadolu'nun engebeli alanlarında yoğunlaştığı söylenemez.

(Cevap C)

14. Kentlerin ticari fonksiyonun ön plana çıkması için önemli kara ve deniz yolları üzerinde bulunması, ayrıca kentte ticari değeri yüksek malların pazarlanması gerekir. Verilen kentlerin tamamı önemli ulaşım yolları üzerinde yer alır. Bu merkezlerde iş imkânları fazla olduğundan nüfus fazladır. Ancak kentlerin tamamında önemli turistik değerlerin yer aldığı söylenemez.

(Cevap E)

15. Türkiye'nin her geçen gün kalkınmasına bağlı olarak sanayi faaliyetleri artsa da halen tarım ülke genelinde yürütülen önemli bir ekonomik faaliyettir. Buna göre, Türkiye genelinde daha çok sayıda, fonksiyonel olarak tarım kentlerinin bulunduğu söylenebilir.

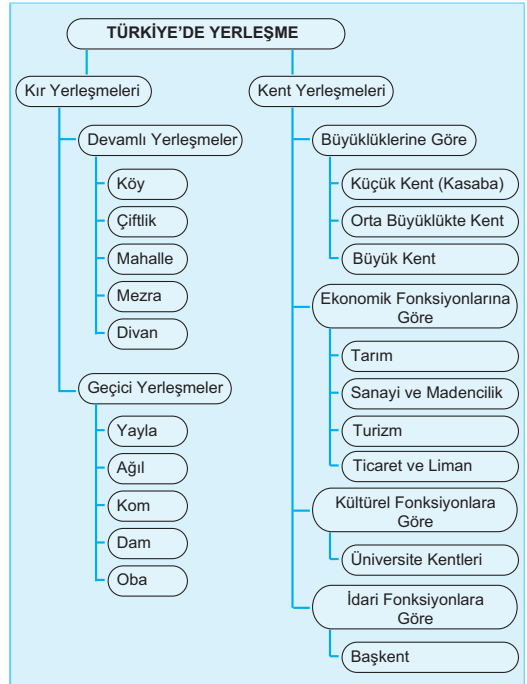

(Cevap D)

1. Yerleşmeleri sınırlandıran faktörler şunlardır:

- Yer şekilleri
- İklim, sıcaklık, kuraklık
- Bitki örtüsü
- Su kaynakları
- Çöller
- Tarihi alanlar

II, III, IV ve V. taralı alanda nüfusun ve yerleşmelerin az olmasında yer şekillerinin engebeli olması, I. de ise kuraklık etkilidir.

(Cevap A)

2. Sorudaki açıklamada, bir ekonomik faaliyetin beraberinde başka bir ekonomik faaliyeti getirdiğinden bahsedilmektedir. Buna göre, Türkiye'deki kırsal kesimlerde yürütülen ekonomik etkinliklerin birbirleriyle bağlantılı olduğu söylenebilir.

Türkiye'de çalışan oranının en yüksek olduğu faaliyet kolu hizmet sektörüdür. Bu sektörde çalışanların oranında son yıllarda büyük bir artış meydana gelmiştir.

Ülkemizde hizmet sektöründe bu yoğunlaşmanın başlıca nedeni; sanayileşme hızının düşük olmasıdır. Tarımsal faaliyetlerini bırakarak kente gelen ancak burada da sanayi ile ilgili alanlarda iş bulamayan nüfusun büyük bir kısmı hizmet sektörüne yönelmiştir. Kırsal kesimden kentlere yönelenlerin bir bölümü seyyar satıcılık, simitçilik vb. üretim düzeyi düşük olan işlerde çalışmaktadır. Ancak bu faaliyetler de hizmet sektörüne dahil edilmektedir.

(Cevap B)

3. Artvin'de yer şekilleri engebeldir. Bu nedenle Artvin'de ulaşım gelişmemiştir. Ulaşımın gelişmediği yerlerde ticaret de gelişmez. Kayseri, Kocaeli, Adana ve Gaziantep yolların kavşaklarında yer alır. Bu nedenle bu merkezlerde ticaret gelişmiştir.

(Cevap E)

4. Sorudaki açıklamaya göre, Batman'da çok hızlı bir şehirleşme süreci yaşanmıştır. Şehir dışından alınan göçler nüfusu artırmış, yeni yollar vs. yapılmış, tarım alanları yerleşime açılmış, halkın gelir seviyesi artmıştır. Ancak bu gelişmelerin endüstri bitkilerinin ekimi ile ilgisi yoktur. Bunun için sulama projeleri vb. tarıma yönelik gelişmeler yaşanması gerekir.

Lozan Barış Antlaşması ile Türkiye ile Yunanistan arasında nüfus mübadelesi protokolü imzalanmıştır. Buna göre, Yunanistan'dan 4000 000 Türk Türkiye'ye; Türkiye'den 150 000 Rum Yunanistan'a göç etmiştir. Mübadele, insanların gönüllü olarak yaptıkları göç hareketi olmayıp zorunlu göçlerdir. Bu göç hareketine tabi tutulan kişilere "mübadil" denir.

(Cevap D)

5. Türkiye'de yer alan kır yerleşmelerinde meskenler tek katlıdır.

(Cevap E)

6. Ülkemizde en yaygın köy altı yerleşme şekli yaylalardır. Yaz döneminde gelişen gür dağ çayırları, en önemli geçim kaynağı hayvancılık olan köy halkının bir kısmının yaylalara çıkmasına neden olur. Yaz mevsiminde geçici olarak yaylalarda konaklayan halk, yaz sonlarında hayvanlarıyla birlikte köylerine geri döner. Karadeniz, Akdeniz ve Doğu Anadolu'da sıkça görülen yayla faaliyetlerine Yıldız Dağları'nda fazla rastlanmaz.

(Cevap A)

7. Göbeklitepe'de bulunan yerleşim alanı tarihte bilinen ilk yerleşim alanıdır. Şanlıurfa'da yer alır. İlk dini merkez olarak da bilinir. Yerleşmenin kurulmasında din etkili olmuştur.

(Cevap E)

8. Konya ilinin Çumra ilçesi Küçük köy Mahallesi sınırları içerisinde bulunan Çatalhöyük, Orta Anadolu'da, günümüzden 9 bin yıl önce yerleşim yeri olmuş, çok geniş bir Neolitik Çağ ve Kalkolitik Çağ yerleşim yeridir. Doğu ve batı yönlerinde yan yana iki tepeden oluşmaktadır. Bu iki yükseltisi nedeniyle çatal sıfatını almıştır. Çatalhöyük 2012 yılı itibarı ile UNESCO Dünya Miras Listesi'ne dahil edilmiştir.

(Cevap C)

9. Bu kişinin bahsettiği yerde çok fazla sayıda girinti ve çıkıntının olduğu kıyıları rastlanmaktadır. Buna göre, Ege kıyı kesiminde yer alan bir kent olmalıdır. Bodrum, sorudaki açıklamaya uymaktadır.

(Cevap D)

10. İstanbul, Ankara, İzmir vb. kentlerde yaşayan insanlar daha çok sanayi ve hizmet sektörlerinde çalışırlar. Bu kentlerde, tarımda çalışanların sayısının fazla olduğu söylenemez.

(Cevap E)

11. Bu kişinin bahsettiği şehir dışarıdan göç almakta ve beraberinde birçok sorun ortaya çıkmaktadır. Ancak iş imkanlarının çeşitlenmesi bu tür sorunlar arasında yer almaz.

(Cevap B)

12. Gaziantep, Güneydoğu Anadolu Bölgesi'nin en gelişmiş şehridir. Ancak bu durum üzerinde yağış rejimi etkili değildir. Ayrıca bölge genelinde yağış rejimi düzensizdir.

(Cevap E)

13. Türkiye'deki kent merkezlerinde tarım, ticaret, turizm, madencilik vb. çeşitli ekonomik faaliyetlerden bir veya birkaçı ön plana çıkar. Ancak bu faaliyetlerin tamamının birden görüldüğü; İzmir, Bursa, Adana, Antalya vb. büyük kentlerimizde hidroelektrik enerji üretiminin değil, tüketiminin fazla olması beklenir.

(Cevap C)

1. Grafikte Türkiye'deki bir yerleşim alanının "aylık" ortalama sıcaklık ve yağış değerleri gösterilmiştir. Bu yüzden sıcaklığın en düşük olduğu "gün" sonucuna ulaşamayız. Ancak kuraklığın en fazla olduğu ay, yağışın en fazla olduğu mevsim, sıcaklığın ve yağışın en fazla olduğu aylara grafikten ulaşılır.

İklim ile hava durumu birbirinden farklı kavramlardır. Türkiye'nin hiç bir yerinde, yalnızca bir günlük hava durumuna bakılarak o yerin iklimi saptanamaz.

(Cevap A)

2. Yağmur ve çiy  $0^{\circ}\text{C}$ 'nin üstünde oluşurken; kırağı, kırç ve kar  $0^{\circ}\text{C}$ 'nin altında oluşan yoğunlaşma ürünleridir.

**Sıcaklık terselmesi:**

Bazı dönemlerde yerin aşırı enerji kaybetmesi, dağlardan çukurlara soğuk havanın inmesi, sıcak havanın üstüne soğuk hava gelmesi veya alçalan havanın alt bölümlerinin soğuması gibi nedenlerle hava tabakasının sıcaklığı yerden yükseldikçe azalmaz. Belirli bir yükseltiye kadar artar. Sonra yeniden düzenli olarak azalmaya başlar. Bu olaya "sıcaklık terselmesi" denir. Bu olay kış mevsiminde şehirlerdeki hava kirliliğini daha çok artırır. Örneğin İçdir Ovası

(Cevap A)

3. A merkezinin grafiği Akdeniz iklimine aittir. Bu yüzden yazları sıcak ve kurak geçer. En fazla yağış kış mevsimindedir. Kışları ılık geçtiği için yağışlar yağmur şeklindedir. Oysaki B merkezinde karasal iklim şartları hüküm sürer. Yağış miktarı daha azdır. Yıllık sıcaklık farkı daha fazladır. En fazla yağış ise kış mevsiminde değil ilkbaharda düşer.

Türkiye'de aynı anda birden fazla mevsimin yaşanmasında özel konum etkilidir. Örneğin Erzurum'da kar yağışının etkili olduğu bir gün Antalya'da denize girilmektedir.

(Cevap E)

4. Bu kasabada yazları sıcak ve kurak, kışları soğuk ve kar yağışlı ise karasal iklim şartları yaşanıyor denilebilir. Akdeniz ikliminde yazları sıcak ve kuraktır. Ancak kışları ılık geçer. Tropikal iklim ve muson iklimi ise sıcak iklimlerdir.

Türkiye'de dört mevsimin belirgin olarak yaşanmasında matematik konumu (Orta enlemlerde yer alması) etkilidir.

(Cevap C)

5. Sorudaki açıklamada grafiğin Akdeniz iklimine ait olduğu belirtilmiştir. Akdeniz ikliminde en fazla yağış kış mevsiminde düşer. Yaz sıcaklıkları 20°C'nin üzerindedir. En fazla yağış aralık ayındadır. Grafik dikkatle incelendiğinde bu sonuçlara ulaşılır. Ancak, temmuz ayında yağış miktarının fazla olduğu ve kış mevsimindeki yağış miktarının ilkbahar ve yaz aylarının toplamına eşit olduğu söylenemez.

Türkiye'de Ekvatorial iklim, Savan iklimi ve Muson iklimi gibi tropikal iklimler ile Tundra iklimi ve Kutup iklimi gibi soğuk iklim tipleri görülmez.

(Cevap B)

7. Grafikte gösterilen iklim tipi karasaldır. Sıcaklıklar 0°C'nin altına düşmüştür. En fazla yağış ise ilkbahardadır. Seçeneklerde yer alan Adana, Antalya, Rize ve İzmir kentleri denizeldir. Bu yüzden grafik karasal bir iklime sahip olan Kayseri'ye aittir.

Türkiye'de cephe yağışlarının görülmesi Türkiye'nin orta kuşakta yer aldığını gösterir. Ekvator ve kutuplarda cephe yağışı görülmez.

(Cevap A)

6. Türkiye genel olarak Akdeniz İkliminin etkisinde yer alır. Bu nedenle Türkiye'de yağış en fazla kış mevsiminde düşer. İlkbaharda barajların doluluk oranının artacağı tahmini karların ilkbaharda erimesi nedeniyle.

(Cevap E)

8. Sorudaki haritada Türkiye'deki iklim tiplerinin ana hatları gösterilmiştir. Bu haritaya göre Türkiye'de en geniş alanlarda karasal iklim şartları etkili olur. Özellikle iç kesimlerde karasal iklim hüküm sürer. Ayrıca iklim çeşitliliği Marmara'da en fazladır. Ege Bölgesi'nin yalnızca kıyı kesiminde Akdeniz iklimi hüküm sürer.

Kar; aşırı yağmadıkça tarımsal ürünlere zarar vermez, hatta tohumları don olayından korur. Yavaş yavaş eriyerek toprağa sızdığı için; sağanak yağışlar gibi erozyona neden olmaz, toprağın su ihtiyacını karşılar. Ayrıca yer altı suları en çok kar erimeleri ile beslenir.

(Cevap A)

1. Parçada Giresun, Antalya ve Bayburt illerinin iklim şartlarından bahsedilmiştir. Buna göre, Antalya ve Giresun arasındaki sıcaklık farkı enlem etkisiyle açıklanabilir. Ayrıca Bayburt ve Giresun arasında; kara-sallık, denizsellik ve yükselti gibi faktörler, iklim şartlarının farklı olmasına yol açmıştır. Ancak bu parçada aynı dağın kuzey ve güney yamaçlarının farklı ısınmasına neden olan bakı faktörünün etkisiyle ilgili bir açıklama bulunmamaktadır.

(Cevap B)

2. Coğrafi konum, herhangi bir yerin Dünya üzerinde bulunduğu yer ile o yerin yer şekillerine, diğer ülkelere, denizlere, okyanuslara, ticaret yollarına göre konumuna denir. Coğrafi konum nüfusun dağılışı ile ilgili bilgi vermez.

(Cevap D)

3. Türkiye'de deniz kıyısında yer alan bir yörede, yaz mevsimi değil kış mevsimi sıcaklık ortalamalarına dikkat edilmelidir. Çünkü Türkiye genelinde kıyı ile iç kesimler arasındaki sıcaklık farkı yazın azalır, kışın artar. Yaz mevsiminde Türkiye geneli sıcaktır. Ancak kış mevsimi, deniz kıyısında yer alan yörelerde ılık geçer. Bu yörelerde kar yağışı ve don olaylarına rastlanmaz. Yani kış mevsimi sıcaklık ortalaması 0°C'nin altına düşmez. Buna göre kışların en ılık geçtiği yörenin, deniz kıyısında yer alan bir yöre olduğu söylenebilir.

(Cevap D)

4. Grafikte gösterilen iklim; Akdeniz iklimidir. Bu iklimin doğal bitki örtüsü makidir. Yaz ayları sıcak ve kuraktır. Kışları ılık ve yağışlıdır. Ancak don olaylarına rastlanmaz.

(Cevap E)

5. Türkiye'ye kuzeydoğudan esen ve sıcaklığı düşürücü etkide bulunan rüzgâr, poyrazdır. Etezyen rüzgârları, Ege'de etkilidir. Lodos, Keşişleme ve Kible rüzgârları ise sıcak etkide bulunurlar.

(Cevap C)

6. Türkiye Kuzey Yarım Küre'de yer alır. Bu yüzden güneyden esen rüzgârlar sıcaklığı yükseltirken, kuzeyden esenler düşürür. Soruda sıcaklığı düşüren rüzgârlar istenmiştir. Buna göre, karayel ve poyraz sıcaklığı düşürür.

- Kuzeyden esen rüzgârların sıcaklığı düşürmesi
- Dağların güney yamaçlarının daha sıcak olması
- Güney kıyıların daha sıcak ve tuzlu olması
- Haziran, Temmuz ve Ağustos aylarında yaz mevsiminin yaşanması,

Türkiye'nin Kuzey Yarım Küre'de yer alması ile ilgilidir.

(Cevap B)

7. Yer şekillerinin rüzgârlara yön verici özelliği dikkate alınrsa, sorudaki grafikte rüzgârların en fazla kuzeydoğu ve güneybatı yönden esmesine bağlı olarak, burada aynı yönde uzanan yer şekillerinin bulunması gerekir. Çanakkale kentinde yer alan Çanakkale Boğazı kuzeydoğu-güneybatı yönlüdür.

(Cevap E)

8. Soruda sıcaklık ve yağış grafiği gösterilen kent karasal bir iklime sahiptir. Buna göre, deniz kıyısında olduğu söylenemez. Ancak Ocak ayında kış; haziran ayında yaz mevsiminin yaşanması bu kentin Kuzey Yarım Küre'de olduğunu kanıtlar.

(Cevap C)

9. Grafiklere göre; yazları sıcak ve kurak, kışları ılık ve yağışlı geçen I. kent; İzmir, yazlar, serin, kışları ılık ve her mevsim yağışlı olan II. kent; Trabzon, yağış ilk baharda alan III. kent; Sivas'tır.

Akdeniz ikliminde yağış en fazla kış aylarında, Karadeniz ikliminde en fazla sonbahar mevsiminde, ılıman karasal iklimde ilkbahar mevsiminde sert karasal iklimde ise yaz aylarında düşer.

(Cevap A)



1. Türkiye'ye güneş ışınları ilkbahar (21 Mart) ve sonbahar (23 Eylül) aylarında eşit açıyla gelir. Ancak sonbahar mevsimi ilkbahar mevsiminden daha sıcaktır. Bu durumun temel nedeni ısı birikimidir. Çünkü ilkbahar mevsiminde kıştan çıktığı için Türkiye genelinde hava daha soğuk, sonbahar mevsiminde ise yazdan çıktığı için, biriken ısıdan dolayı Türkiye geneli hava daha sıcak geçer.

Ülkemize güneş ışınları 21 Haziran'da en dik açıyla, 21 Aralık'ta ise en eğik açıyla ulaşır. Ancak ısı birikiminden dolayı en sıcak aylar, Temmuz–Ağustos iken en soğuk aylar; Ocak–şubat'tır.

(Cevap C)

2. Türkiye'de yazların erken başlaması nedeniyle yaz mevsiminin daha sıcak olması beklenir.

1970–2018 dönemi eşit periyotlar halinde değerlendirildiğinde, Türkiye'de sıcaklık ortalamasının 12,7'den 13,8°C'ye çıktığı görülmektedir. Bu durum üzerine, beşeri faaliyetlerin de olumsuz katkıları sonucunda, ülkemizde son 40 yılda 1.3 milyon hektar kadar sulak alan geri dönülmez bir şekilde ekonomik ve ekolojik olarak fonksiyonlarını kaybetmiştir.

(Cevap A)

3. Sorudaki açıklamada oroğrafik yani yamaç yağışlarının oluşumu verilmiştir. Bu tür yağışlara Türkiye'deki dağların denize bakan yamaçlarında daha fazla rastlanır. Buna göre seçeneklerde verilen dağ yamaçlarının denize dönük olma durumuna dikkat edilmelidir. Örneğin; Küre Dağları'nın kuzey yamaçları denize dönüktür ve bu yüzden bol yağış alır. Ancak Doğu Karadeniz Dağları'nın güney yamaçları denize dönük değildir. Bu durum diğer seçeneklerde verilen dağ yamaçları için de geçerlidir.

(Cevap A)

4. Lodos rüzgârları ülkemizde sıcaklığın artmasına neden olur. Bu rüzgârların ve aynı zamanda sis olaylarının sıcaklığın mevsim normallerinin altına düşmesinde etkisi yoktur. Doğu kesimlerde kar yağışları sıcaklığın düşmesi ile birlikte etkili olur. Ancak soruda ülke genelinde sıcaklığın düşmesinin nedeni sorulmuştur. Balkanlardan gelen hava kütesinin de ılık olduğu belirtilmiştir. Türkiye'de kış mevsimi yaşanırken Sibiryâ kökenli termik yüksek basınç merkezinden kaynaklanan ve ülkemize kuzeydoğudan sokulan hava kütleleri, ülke genelinde sıcaklık ortalamalarının mevsim normallerinin altında düşmesine neden olur.

(Cevap D)

5. Soruda verilen Diyarbakır ilinin iklim grafiği incelendiğinde sıcaklık ortalamalarının 0°C'nin altına düşmediği, böylece kar yağışı ve don olaylarının görülmediği bilgilerine ulaşılabilir. Ancak bir yerde yağış rejiminin düzenli olması her mevsimin bol yağışlı geçmesi anlamına gelir. Oysa ki Diyarbakır'da yaz kuraklığı belirgindir. Bu durum iklim grafiğinde de açıkça belirtilmiştir.

(Cevap E)

6. Türkiye orman yangınları için çok uygun koşulların bulunduğu bir alanda yer almaktadır. Dolayısıyla bu yangınlar, birçok ülkede olduğu gibi ülkemizde de çok büyük can ve mal kayıplarına neden olmaktadır. Orman yangınlarının büyük bir kısmı, yaz kuraklığının yaşandığı haziran-kasım ayları arasında özellikle Güney, Batı ve Güneybatı Anadolu'da görülmektedir. Buna göre seçenekler arasında yer alan Aydın ili orman yangınları bakımından riskli bir bölgedir.

(Cevap C)

7. Bu dağ Türkiye'de yer aldığına göre kuzey yamacında sıcaklık daha düşük olacaktır. Ayrıca haritada dağın 40° Kuzey enlemi üzerinde yer aldığı bilgisi de verilmiştir. Bu duruma ek olarak, yükselti faktörünün de etkisi dikkate alınırsa, kuzeyde ve en yüksekte bulunan III noktasında sıcaklığın daha düşük olduğu söylenebilir.

(Cevap C)

8. Psödomaki (yalancı maki), özellikle nemli iklim koşullarında ormanların tahribi sonucunda ortaya çıkan ve deniz kıyısından başlayarak 200-300 metrelere kadar yükselen kuşakta yer alan çalılardır. Makiye benzeyen psödomakiler; kışın yaprağını döken kızılçık, böğürtlen, yabani elma, yabani erik, üvez, fındık ve orman gülü ile aynı mevsimde yaprağını dökmeyen sandal, defne, akçakesme, koca yemiş gibi maki elemanlarından oluşur. Ülkemizde psödomakilere Karadeniz kıyılarında rastlanmaktadır.

(Cevap A)

9. Ankara'da step (bozkır) iklimi görülür. En az yağışın Ağustos ayında düştüğü, yıllık sıcaklığın farkının 20°C'den fazla olduğu, yıllık yağışın 400 mm'den fazla ve yağış rejiminin düzensiz olduğu bilgilerine grafikteki veriler incelendiğinde ulaşılabılır. Ayrıca yine bu grafiğe göre Ankara'da kış mevsiminde sıcaklık değerleri 0°C'nin altına düşmektedir. Bu durumda kar yağışlarının etkili olmadığı bilgisi yanlış olur.

(Cevap B)

10. Tablodaki kentler arasında yıllık sıcaklık farkı en az olan Yalova'dır. Bu bilgiye Temmuz ayı (23°C)'nden Ocak ayı (6°C)'nin sıcaklık değeri çıkartılarak ulaşırlır.

Sıcaklık farkı:

- Balıkesir'de →  $28 - 5 = 23^{\circ}\text{C}$
- Çanakkale'de →  $25 - 6 = 19^{\circ}\text{C}$
- Bilecik'te →  $25 - 5 = 20^{\circ}\text{C}$
- Edirne'de →  $24 - 2 = 22^{\circ}\text{C}$
- Yalova'da →  $23 - 6 = 17^{\circ}\text{C}$  dir.

Türkiye'de yamaç yağışı en fazla Karadeniz'de Türkiye'de cephe yağışları en fazla Akdeniz'de Türkiye'de yükselim yağışları en fazla İç Anadolu'da görülür.

(Cevap B)

11. Sorudaki açıklamada don olayı beklenen bazı yöreler verilmiştir. Bu yöreler tek tek incelendiğinde; Ege ve Akdeniz kıyı kesimlerinin bu açıklamada yer almadığı belirlenir. Ancak Karadeniz kıyı kesimi sorudaki açıklamaya göre don olayı riski altındadır. Bu yüzden Samsun kentinde üreticilerimizin gerekli tedbirleri almaları önerilir.

Uzmanlara göre, Türkiye'deki hortum olayları tamamen iklim değişikliğinden kaynaklanmaktadır. Bu değişiklikler, Akdeniz Çukuru denilen ve ülkemizin de bulunduğu bölgede gözlenebilmektedir. Bu değişiklikler yüzünden Türkiye'nin iklimi yarıkurak bir iklime dönüşmeye başladı. Türkiye'de 2012 yılından 2018 yılına kadar sarkan bir kuraklık gözlenmiştir. Bu kuraklığın yanısıra ekstrem hava olayları olarak adlandırılan hızlı fırtınalar, hızlı yağışlar ve hortumlarda artışlar görülmeye başlandı.

(Cevap D)

1. Türkiye kıyı kesimleri nem yönünden zengindir. Nemin fazla olduğu yerlerde yaz ve kış sıcaklık farkları az olur.

Türkiye'nin indirgenmiş yıllık ortalama sıcaklık haritasında, sıcaklık dağılışı üzerinde enlem, karasallık – denizellik faktörlerinin etkisine, indirgenmiş en yüksek ve en düşük sıcaklıklar arasındaki farka kıyının gerçek yıllık ortalama sıcaklıklarına ulaşılabilir.

(Cevap D)

2. Haritaya dikkatle bakılırsa bütün kıyılarımızda sıcaklığın 6°C olmadığı görülür. Zira Akdeniz kıyısında 10° ve 12° eğrileri görülmektedir.

(Cevap C)

3. Jeolojik yapının çeşitlilik göstermesi yer kabuğu hareketlerine bağlı olarak oluşur. Bu nedenle iklimin etkisi olduğu düşünülemez. Ancak iklim şartları, tarımsal etkinlikleri, akarsu rejimini, deniz turizmini ve doğal bitki örtüsünü etkiler.

(Cevap E)

4. Yağış miktarının fazla olduğu yerlerdeki topraklar nemli karakterdedir. Doğu Karadeniz yıllık yağış miktarı fazlalığına bağlı olarak nemli topraklara sahiptir.

(Cevap D)

5. Bağıl nem ile sıcaklık ters orantılıdır. Sıcaklığın artması ile hava yağıştan uzaklaşır ve bağıl nem oranı azalır.



Buna göre, yaz mevsiminde sıcaklığı en fazla olan Güneydoğu'da bağıl nem en düşük olur.

**Türkiye'de;**

**Mutlak nem** oranı en fazla Akdeniz Bölgesi'ndedir.

**Bağıl nem** oranı en fazla Doğu Karadeniz Bölümü'ndedir.

**Maksimum nem** oranı yaz aylarında aynı zamanda en fazla buharlaşmanın görüldüğü Güneydoğu Anadolu Bölgesi'ndedir.

(Cevap E)

6. "İstanbul'da yarın kuvvetli kara yel ve şiddetli kar yağışı beklenmektedir." uyarısından İstanbul'da kış mevsimi yaşanmaktadır ve kuzeybatı sektörlü bir hava kütlesi etkilidir yorumuna ulaşılabilir.

Türkiye'de hava tahminlerini Meteoroloji Müdürlüğü yapar. Hava tahminlerine ait değerleri gösteren haritalara "sinoptik haritalar" denir. Hava tahminleri; basınç, sıcaklık, bulutluluk durumu ile rüzgârın hızı ve estiği yön dikkate alınarak; cepheleğin özellikleri ve gidiş yolları belirlenerek yapılır.

(Cevap E)

7. Haritada I ve V numaralı doğrultularda esen rüzgâr karayel, II ve IV numaralı doğrultularda esen rüzgâr ise poyrazdır.

Ege Bölgesi'nde batıdan esen III numaralı rüzgâr günbatısıdır. Buradaki rüzgârın karayelin esme yönüne uygun olarak kuzeybatıdan esmesi gerekirdi.

(Cevap C)

8. **Meltem (günlük) rüzgârları:** Günlük basınç ve sıcaklık farkına bağlı olarak dağ ile vadiler ve deniz ile kara arasında oluşan rüzgârlardır. Türkiye'de meltem rüzgârlarının görülmesinde üç tarafının denizlerle çevrili olması (yarımada özelliği), yer şekillerinin çeşitli olması, dağ ile vadiler ve deniz ile karalar arasında gece-gündüz arası görülen sıcaklık farkı etkilidir. Meltemler deniz-kara ve dağ-vadi meltemleri olarak ikiye ayrılır. Ülkemizde deniz-kara meltemleri özellikle yaz aylarında kıyı kesimlerinde (en çok Akdeniz ve Ege Bölgesi) görülür, dağ-vadi meltemleri ise iç kesimlerde görülür. Gece-gündüz süresi ve ülkemizin orta kuşakta bulunması meltemlerin oluşumunda etkili değildir.

(Cevap C)

9. Oroğrafik yağışlar, yamaç yağışlarıdır. Bir dağ yamacı boyunca yükselen nemli hava kütesinin soğuması sonucunda oluşur. Türkiye'ye kuzeyden gelen Sibiryaya termik yüksek basınç merkezinin neden olduğu karasal soğuk ve kuru hava Karadeniz'i geçerken nemlenip orografik yağış bırakabilir.

Türkiye'nin en az yağış alan bölgesi İç Anadolu, en kurak bölgesi ise Güneydoğu Anadolu'dur. Bu durumun nedeni Güneydoğu Anadolu'da buharlaşmanın şiddetli olmasıdır.

(Cevap E)

10. Türkiye'de iklim çeşitliliği fazladır. Bu durum yağış rejimlerinin yıl içerisinde bölgeler arası farklılık göstermesinde etkili olur. Akarsu rejimleri daha çok yağış rejimine bağlı olduğundan her iklim bölgesinde farklı akarsu rejimleri görülür. Akarsular sadece debilerinin yüksek olduğu dönemlerde turizm etkinliklerinde kullanılır. Bu dönem genelde yağışların fazla olduğu döneme denk gelir. Yağışların fazla olduğu alanlarda bitki örtüsü gür olduğundan rüzgâr aşındırması az, az olduğu yerlerde ise bitki örtüsü cılız olduğundan rüzgâr aşındırması fazladır. Ege Bölgesi'nde jeotermal enerji kaynaklarının fazla olmasında yerin genç yapıda oluşu etkilidir. Bu durum üzerinde iklim şartlarının değil, fay hatlarının varlığı etkili olmuştur.

(Cevap D)

11. Uygun iklim koşullarının yaşandığı yörede yaz turizmi, tarıma dayalı sanayi gelişme gösterir. Bu yöre aynı zamanda mevsimlik göç alan bir yöredir. Aslında tarım alanları üzerinde yer şekilleri de etkilidir. Ancak bu alanlarda tarım yapılabilmesi yine iklim şartlarının uygun olmasına bağlıdır.

(Cevap B)

12. Bulutluluğun fazla olduğu kış günlerinde yerin yansımaya yoluyla ısı kaybı azalır. Çünkü bulutlar adeta bir yorgan gibi yerin üzerini örterek ısıyı tutarlar. Ayrıca bulutluluğun rüzgârın hızı ve güneş ışığının geliş açısı ile ilgisi yoktur. Aynı zamanda bulutluluk oranı güneşlenme süresini artırmak yerine tam tersi azaltmaktadır.

(Cevap A)

1. Makiler; ormanların yetişemediği ya da tahrip edilmesi sonucunda ortaya çıkan kısa boylu ağaççıkların oluşturduğu topluluktur. Bodur ağaçlardan ve çalılardan oluşan makiler (yabani zeytin, defne, kocayemiş, mersin, keçiboynuzu, zakkum, süpürgeçalısı, kermes meşesi) Akdeniz ikliminin doğal bitki örtüsüdür. Daima yeşil yapraklı olan makiler kuraklığa dayanıklı oldukları halde soğuğa karşı fazla dayanıklı değildir. Ancak bir iğne yapraklı ağaç türü olan kızılçam bitkisi ise bu topluluğa dahil edilemez.

(Cevap A)

2. Aslında iklim tipleri, akarsu ağı ve nüfus yoğunluğu ile ilgi bilgiler de verir. Ancak soruda daha kesin bilgiler istenmiştir. Buna göre iklim tiplerinin en belirgin göstergesi doğal bitki örtüsünün dağılışı olacaktır.

Türkiye'de kıyıda iç kesimlere doğru gidildikçe nem miktarı azalır. Bu duruma bağlı olarak kıyıda iç kesimlere doğru gidildikçe sıcaklık farkı artar. Sivas, Kars, Ankara, Afyon gibi merkezlerde sıcaklık farkı fazladır. Türkiye'de kıyıların ortak özelliklerinden biri sıcaklık farkının az olmasıdır.

(Cevap D)

3. Türkiye'de orman alanları bakımından en zengin olan yer Karadeniz kıyılarıdır (IV ve V nolu yerler) Karadeniz'den sonra ikinci sırada ise Akdeniz kıyıları gelir (II ve III nolu yerler) Türkiye'de orman alanları bakımından en fakir olan yer ise Güneydoğu Anadolu Bölgesi'dir.(I nolu yer)

(Cevap A)

4. Makilerin tahrip edildiği alanlarda soruda açıklanan türlerin görüldüğü "garig" adı verilen doğal bitki örtüsü oluşur. Bu bitki örtüsü diz boyu yüksekliğindeki dikenli çalılardır. Ancak, çayır ve bozkır bitki örtüleri bu çalı formasyonuna değil ot formasyonuna dahil edilirler.

(Cevap A)

5. Orman Genel Müdürlüğü verilerine göre Türkiye'de en fazla orman yangını Muğla, Antalya ve İzmir'de meydana gelmektedir. Haritada işaretlenen yerler için orman yangınlarının daha sık görüldüğü söylenebilir.

(Cevap B)

6. Sorudaki açıklamada özellikle kiraz, erik, şeftali, fındık ve fide (sebze) yetiştiricilerinin daha dikkatli olması gerektiğinden bahsedilmektedir. Bu gibi tarım ürünleri ülkemizde kışların ılık geçtiği kıyı bölgelerimizde yetiştirilir. Zaten bu yerlerde don olayı normalde görülmez. Bu yüzden zarar çok olur. Türkiye'nin kuzeydoğusunda yer alan II numaralı yerde meyve ve sebze tarımı fazla yapılmayacağından zarar çok az olur.

Don olayı, normalde don olayı görülmesi beklenmeyen yerlerde; yani sıcaklığın 0°C'nin altına pek düşmediği Akdeniz ve Ege kıyılarında daha fazla zararlara neden olur.

(Cevap B)

7. Türkiye'deki bitkilerin yayılış alanlarında III. ve IV. jeolojik zamanlar içerisindeki iklim değişikliklerinin etkileri olmuştur. Bu iklim değişiklikleri, günümüzde asıl yayılış alanı dışında bazı bitkilerin görülmesini sağlamıştır. Relikt (kalıntı) bitkiler adı verilen bu bitkilere örnek olarak Karadeniz'in geniş yapraklı ormanlarının bir üyesi olan kayın ağacının Toros Dağları'nın yamaçlarında görülmesi verilebilir. Bu durumda Toros Dağları'nın IV. jeolojik zamanın başlarında daha yağışlı ve ılıman bir iklime sahip olduğu da söylenebilir.

(Cevap C)

8. Soruda açıklanan olay erozyondur. Erozyonun bitki örtüsünün cılız olduğu kurak arazilerde daha fazla etkili olduğu da soruda açıklanmıştır. Oysaki Batı Karadeniz Bölümü'nde yer alan Bolu'da hem iklim daha yağışlı, hem de bitki örtüsü daha gürdür. Bu yüzden erozyon olayı Bolu'da daha az etkilidir.

(Cevap A)

9. Türkiye'de bitki ve hayvan türlerinin çok çeşitli olmasında en temel etken iklim çeşitliliğidir. İklim çeşitliliğini artıran bir durum da yer şekillerinin çeşitli olmasıdır. Çeşitli toprak türlerinin olması bu iki durumun bir diğer sonucudur. Aynı zamanda canlıların göç yolları üzerinde olmasının da bu konuda etkili olduğu söylenebilir. Ancak toprağın rüzgâr ve sel suları ile süpürülmesi (erozyon) canlı türlerinin azalmasına neden olur.

(Cevap E)

10. Yağış rejimi; yağışın yıl içindeki dağılışı demektir. Karadeniz kıyı kesiminde yazları yağışlı olduğu için yaz kuraklığı isteyen buğday ve pamuk yetiştirilemez. Bu durum yağış rejimi ile açıklanır. Aynı zamanda ülkenin güney kıyıları olan Akdeniz kıyıları Ekvator'a daha yakın olduğundan daha sıcaktır. Bu yüzden tarım ürünleri daha kısa sürede olgunlaşır. Bu durum ise enlem faktörü ile açıklanabilir.

Karadeniz kıyı kesiminde yazları yağışlı geçtiği için buğday tarımı yapılmayınca halkın temel besin maddesini mısır oluşturmuştur. Bu yüzden mısırın bölge içi tüketimi fazladır. Bunun sonucunda da aslında Karadeniz Bölgesi iklimine daha iyi uyum sağlamış olsada Türkiye'de mısır tarımında birinci sırada olan bölge Akdeniz Bölgesi olmuştur.

(Cevap C)

11. Anadolu bitki çeşitliliği bakımından Dünya'nın en zengin ülkeleri arasında yer alır. Bitki çeşitliliğinin fazla olmasında Anadolu'nun kıtalararası geçiş yeri olma özelliğine sahip olması önemli bir etkidir. Buzul dönemlerinde çok düşük sıcaklıklara dayanıklı olmayan bitkiler Anadolu üzerinden başka kıtalara geçiş yapmıştır. Bu bitkilerden bazıları Anadolu'nun iklimi elverişli yerlerine yetişme şartları bulup yerleşmiştir. Bu durum Anadolu'nun bitki çeşidi bakımından zengin olmasını sağlamıştır.

Anadolu örneği bitkilerin çeşitli dönemlerde kuzey güney arası ve yüksek yerlerle kıyıya yakın yerler arası yer değiştirdiğini gösterir.

(Cevap C)

1. Sorudaki açıklamada bazı ilkbahar dönemlerinde Ankara'daki meyve ağaçlarının zamanından önce çiçek açtığından bahsedilmiştir. Bu durum yalnızca bazı dönemlerde sıcaklıkların mevsim normallerinin üzerinde olmasıyla açıklanır.

(Cevap A)

2. Karadeniz Bölgesi'nin kıyı kesimleri boyunca görülen bir bitkinin karasal iklimler de de görülmesi "bu bitki Türkiye'nin her yerinde yetişir." yargısını güçlendirir. Çünkü bu durum bitkinin iklim seçiciliği olmadığı anlamına gelir. Ancak Marmara'da da Karadeniz iklimi yaşanan yerler vardır. Bu yüzden söz konusu bitkinin Marmara'da görülmesi bu yargıya kanıt oluşturmaz.

Türkiye'de bulutluluk oranı en yüksek olan bölge Karadeniz'dir. Bu duruma bağlı olarak güneşlenme süresi en kısa olan bölge Karadeniz'dir. Türkiye'de güneşlenme süresi en fazla olan bölge Güneydoğu Anadolu'dur.

(Cevap E)

3. Dünya'da sadece belli bir bölgede yetişebilen bitkilere endemik bitki denir. Açıklamada örnek verilen bitkiler, Türkiye'nin endemik türleridir.

(Cevap B)

4. Tundra kutup altı iklimin, savan tropikal iklimin doğal bitki örtüsüdür. Bu bitki türlerine ülkemizde rastlanmaz Türkiye'de karasal iklimin etki alanının genişliğine bağlı olarak step (bozkır) bitki örtüsü daha yaygındır.

(Cevap A)

5. Karadeniz Dağları'nın denize bakan yamaçlarında bol yağış ve gür doğal bitki örtüsü görülürken iç kesimlerde karasallığın etkisiyle bitki örtüsü seyrekleşip cılızlaşır. Yükselti bu durum üzerinde etkili değildir.

Karadeniz Bölgesi'ndeki ormanların %67'si kuru, %33'ü baltalıktır. Bölgenin doğu kesimlerinde ladin, köknar, çam, kayın, meşe, gürgen, kızılçam ormanları vardır. Batı kesiminde ise daha çok, yapraklı ağaçlara rastlanır. Örneğin; Kayın, meşe, gürgen, kestane, ıhlamur, dişbudak ağaçları. Ayrıca bu bölgede ormanlar nemli ve ılıman iklimin etkisiyle deniz kıyısından başlayarak 2000 m yüksekliklere kadar çıkar.

(Cevap D)

6. Afyon, Uşak, Karaman, Konya, Çankırı ve Çorum'da karasal iklim özellikleri görülür. Bu yörelerde bozkır bitki örtüsü yaygındır. İzmir, Muğla ve Adana'da maki, Kars'ta ise çayır bitki örtüsü yaygındır.

(Cevap E)

7. Soruda açıklanan yazları sıcak ve kurak, kışları ılık ve yağışlı geçen iklim, Akdeniz iklimidir. I numaralı iklim grafiğine dikkat edilirse kış sıcaklığının 0 °C'nin altına düştüğü, III numaralı iklim grafiğinde ise yaz kuraklığının belirgin olmadığı görülür. Bu yüzden söz konusu bitki yalnızca II numaralı iklim bölgesinde yetişir.

(Cevap B)

9. Çay ve fındık tarımı Karadeniz Bölgesi'nin özellikle Doğu Karadeniz Bölümünde yoğunlaşmıştır. İncir tarımı Kıyı Ege'de, turunçgil tarımı ise Akdeniz kıyı kesimlerinde yoğunlaşır. Doğal bitki örtüsünün bozkır olduğu karasal iklim bölgelerinde en fazla şeker pancarı tarımı yapılır.

(Cevap A)

8. Sorudaki açıklamaya göre, bozkır örtüsüne yazların kurak geçtiği yerlerde rastlamak mümkündür. Haritada verilen III. taralı alan Karadeniz kıyı kesiminde yer alır ve yazları yağışlı olduğundan doğal bitki örtüsü bozkır değil, ormandır.

(Cevap C)

10. Grafikteki değerlere göre, bu kent merkezinde kışlar soğuk ve kar yağışlı yazlar ise sıcak ve kuraktır. En fazla yağışın ilkbahar mevsiminde olmasına dayanarak bu kent merkezinin İç Anadolu'da - Konya ve doğal bitki örtüsünün de bozkır olması gerekir.

(Cevap D)

11. Soruda verilen maki doğal bitki örtüsüdür. Makilere Türkiye'de daha çok Akdeniz ve Ege kıyılarında rastlanır. Ancak İç Batı Anadolu'da yer alan Afyon ilinde karasal iklim şartları etkili olup bozkır örtüsü görülür.

(Cevap B)



1. Pamuk tarımı için yaz kuraklığının gerekli olduğu, soruda açıklanmıştır. Oysa ki I numaralı alan Karadeniz kıyısında yer alır. Bu yerde yazları yağışlı geçer. Bu yüzden pamuk tarımı yapılamaz.

(Cevap A)

2. Grafikte şeker pancarının ekim alanları değil, üretim miktarı gösterilmiştir. Bu yüzden en geniş ekim alanları İç Anadolu Bölgesi'ndedir demek yanlış olur. Örneğin, bir bölgede dar bir alan ekilebilir, ancak toprak, iklim ve tarım yöntemleri farklı olduğundan daha yüksek üretim olabilir.

(Cevap B)

3. Tarımda sulamaya ihtiyaç yaz aylarında artar. Seracılık faaliyetleri ise kış aylarında yapılır. Seralarda üretilen bütün ürünler sulama ile yetiştirilir. Bu nedenle seracılık sulama ihtiyacını artırır.

(Cevap D)

4. Zeytin; Akdeniz ikliminin karakteristik tarım ürünüdür. Yazların sıcak ve kurak; kışların ılık ve yağışlı geçmesinden hoşlanır. Sorudaki iklim grafiği karasal iklime aittir. Kış sıcaklıkları 0°C'nin altına düşmektedir. Bu yüzden bu yörede zeytin tarımı yapılamaz.

Türkiye'de ve Dünya'da incir üretiminin en fazla olduğu il Aydın'dır. Bu nedenle inciriyle bilinen ilimiz Aydın'dır.

(Cevap A)

5. Türkiye koşullarına uyum sağlayan tarım ürününün, yetişme alanı da geniş olmalıdır. Bu yüzden Türkiye'de en yaygın olarak yetiştirilen şeker pancarı ve buğdayın Türkiye koşullarına daha uyumlu olduğu söylenebilir.

Türkiye'de don olaylarının yaşanması durumunda tarımda en fazla zararın yaşanacağı bölge Akdeniz'dir. Akdeniz de yetiştirilen tarım ürünleri düşük sıcaklıklara dayanıklı değildir.

(Cevap B)

6. Türkiye'de buğday tarımı Doğu Karadeniz Bölümü, Erzurum-Kars Bölümü gibi yaz mevsiminin yağışlı geçtiği alanlarda yapılamaz. Bunun dışında her yerde tarımı yapılabilir. Fakat kıyı bölgelerimizde ekonomik getirisi yüksek ürünler tercih edildiğinden buğday ekilmez. İç Anadolu'da ilkbahar döneminin yağışlı, yaz döneminin kurak geçmesi ve sulama koşullarının yeterince gelişmemesinden dolayı bu bölgede buğday tarımı yapılmaktadır. D şikkında verilen sulama olanaklarının gelişmesinin buğday tarımının yapılmasında etkisi azdır. Çünkü bu olanakların gelişmesinden önce de bölgede buğday üretimi yaygın idi.

(Cevap D)

7. Türkiye haritasında batıdan doğuya doğru gidildikçe, yani İç Anadolu ve Doğu Anadolu'da tütüne daha az rastlanır.

(Cevap B)

8. Verim; birim alandan alınan ürün miktarıdır. Buna göre ekim alanının en geniş olduğu III numaralı dönemde üretimin az olması bu dönemde verimin düşük olduğu anlamına gelir.

Formül ile gösterirsek;

$$\text{Verim} = \frac{\text{Üretim Miktarı}}{\text{Ekim Alanı}}$$

Yıllara göre verimi hesaplayalım.

$$\text{I. Yıl Verim} = \frac{3.000}{2.000} = 1,5$$

$$\text{II. Yıl Verim} = \frac{3.500}{2.300} = 1,52$$

$$\text{III. Yıl Verim} = \frac{3.500}{5.000} = 0,7$$

$$\text{IV. Yıl Verim} = \frac{3.700}{2.800} = 1,32$$

$$\text{V. Yıl Verim} = \frac{4.000}{1.200} = 4,16$$

III. yılın verimi 0,7 ile en düşük, V. yılın verimi ise 4,16 ile en yüksek seviyededir.

(Cevap C)

9. Grafikteki veriler incelendiğinde en geniş ekim alanlarının tahıl (buğday, arpa, mısır) grubuna ait olduğu görülür. Bu grafikte yalnızca tarım ürünlerinin ekim alanına ulaşılabilir. Yani çalışan çiftçi nüfus, elde edilen gelir, üretim miktarı vb. sonuçlara bu grafikten yararlanarak ulaşılamaz.

Türkiye'de buğday üretiminin en fazla olduğu il Konya'dır. Bu nedenle buğday ambarı olarak bilinen ilimiz Konya'dır.

(Cevap C)

10. Haşhaş, kenevir ve anason uyuşturucu yapımında kullanıldığı için, pirinç ise sıtma hastalığına neden olduğu için devletin kontrolündedir. Ancak ayçiçeği üzerinde devletin böyle bir kontrolü söz konusu değildir.

(Cevap E)

11. Artvin'de yer şekilleri engebeli olduğu için makine kullanımı azdır. Bu yüzden Artvin'den yapılan göçlerin nedenleri arasında tarımda makineleşme gösterilemez.

Türkiye'de tarımda makine kullanımının yeterince gelişmemesinde (en az Karadeniz Bölgesi) en önemli faktör yer şekillerinin engebeli olmasıdır.

(Cevap E)

1. İntansif (modern) tarım yöntemlerinde birim alandan daha fazla ürün alınması yani verimin artması temel hedeftir. Bunun için çeşitli tarım makinelerinin kullanımına, toprağın cinsine uygun gübre kullanımına, sulama ıslah çalışmalarına önem verilmesi gerekir. Ancak çiftçi sayısının artırılmasının bu çalışmalarda yeri yoktur. Nitekim gelişmiş ülkelerde tarım sektöründe çalışan nüfus oranı çok düşüktür. Ancak bu durum tarımsal üretimin de az olduğu anlamına gelmemektedir.

(Cevap A)

2. Zeytin kış ılıkılığı isteyen, bu yüzden Akdeniz iklim şartlarına uyum sağlamış ve Türkiye'deki üretiminde Ege Bölgesi kıyılarının önde olduğu bir tarım ürünüdür. Platolar çevresine göre yüksekte kalmış geniş düzlüklerdir. Bu yerler zeytin değil, buğday ve arpa tarımı için uygun olan yerlerdir. Ayrıca Türkiye'deki en verimli tarım alanları olan delta ovaları ekonomik getirisi yüksek olan sanayi bitkilerine ayrılmıştır. Pirinç de bol su isteyen bir tarım ürünü olduğu için akarsu vadisi ve kolları üzerinde yetiştirilir. Karadeniz'deki eğimli yamaçlar da fındık ve çay tarımına uygundur.

(Cevap A)

3. Turunç, portakal, greyfurt, mandalina ve limon gibi meyvelere ülkemizde genel olarak turunçgiller (narenciye) denilmektedir. Bu ürünlerin genel özelliği ise kış mevsiminde sıcaklığın 0°C'nin altına düşmediği iklim koşullarında yetişmesidir. Bu yüzden Türkiye'de turunçgil üretiminin büyük bölümü Akdeniz Bölgesi kıyı kesiminde yapılır. Güney Ege kıyılarında ve çok az Rize çevresinde de tarımı yapılır. Turunçgiller içerisinde en çok üretilenler ise portakal, mandalina ve limondur. 2010 yılı verilerine göre portakal 1.710.500 ton, mandalina 858.700 ton ve limon 787.000 ton üretilmiştir. Marmara Bölgesi'nde daha kuzeyde (enlem etkisi) bulunduğu için kış sıcaklıklarının düşük olmasından dolayı turunçgil tarımına elverişli değildir.

(Cevap C)

4. Türkiye'de muz yalnızca Akdeniz'de; çay ve fındık Karadeniz'de ve Antep fıstığı Güneydoğu Anadolu'da yetiştirilir. Ancak şeker pancarının ekim alanı çok geniştir. Her bölgede tarımı yapılır.

(Cevap D)

5. Türkiye'de modern yöntemlerin uygulandığı seracılık ve bahçe tarımında daha çok sebze (domates, biber vb.) yetiştirilir. Ayrıca diğer seçeneklerde verilen ürünlerin tamamı Türkiye'de daha çok iç kesimlerde yetiştirilir. Modern yöntemler ise daha çok kıyı bölgelerindeki tarım alanlarında uygulanır.

(Cevap B)

6. I. ürün en çok Marmara'da → Ayçiçeği  
II. ürün en çok İç Anadolu'da → Şeker pancarı

(Cevap A)

7. Türkiye'de yürütülen tarım faaliyetlerinin en önemli sorunu sulamadır. Ancak Doğu Karadeniz'de yağış miktarının fazla olmasına bağlı olarak bu problemin yaşandığı söylenemez.

Türkiye'de tarımda bilinçsiz ilaçlama nedeniyle yüzlerce hayvan türü yok olma tehlikesiyle karşı karşıyadır. Bunlardan biri de Şanlıurfa ilinin Birecik ilçesine göçmen olarak gelen Kelaynaklardır.

(Cevap C)

8. Pirinç üretimindeki devletin sınırlandırıcı etkisi günümüzde azalmıştır. Pirinç bol su içinde bataklık-çamurlu arazilerde yetiştirilir. Bu yüzden pirinç tarımının yapıldığı alanları artık sulama şartları belirlemektedir.

(Cevap A)

9. Türkiye'de tarım arazileri 1950 yılından sonra makileşmenin artmasına bağlı olarak artmıştır. Günümüzde tarım arazileri bir taraftan artarken diğer bir taraftan azalmaktadır. Tarım arazilerinin azalması da;

- Yerleşme sayısının ve yerleşmelerin kapladığı alanın nüfusun artmasına bağlı olarak artması
- Verimli tarım arazileri üzerinde demir yolu, kara yolu ve havaalanı yapılması
- Erozyonun bilinçsiz sulamanın artmasına bağlı olarak artması
- Bilinçsiz gübreleme ve ilaçlama tarım arazilerinin daralmasında etkili olmuştur.

Heyelan olayları tarım arazilerinin azalmasında fazla etkili değildir.

(Cevap D)

10. Akdeniz Bölgesi seçeneklerde verilen ekonomik etkinliklerden seracılık ve mısır üretimi faaliyetinden elde edilen gelirden ilk sırada yer alır.

- Turizm faaliyetinde – Marmara
- Pamuk faaliyetinde – Güneydoğu Anadolu
- Zeytin faaliyetinde – Ege Bölgesi

elde edilen gelirden ilk sırada yer alır.

(Cevap B)

11. Akdeniz Bölgesi sadece turuncğiller üretiminde Ege'den önde gelir. Bunun dışında; haşhaş, zeytin ve tütün üretiminde Ege'den sonra yer alır.

(Cevap C)

12. Ülkemizde tarımsal faaliyetler genelde iklim koşullarına bağlı olarak yapılır. Bu nedenle yağış ve sıcaklık koşullarının elverişli olduğu yıllarda üretim fazla, elverişsiz olduğu yıllarda üretim azdır.

Türkiye'de tarım ve hayvansal üretimde dalgalanmanın fazla olmasında en çok iklim etkilidir. İklimin elverişli geçtiği yıllarda üretim fazladır.

(Cevap B)

13. Tarımsal üretim yapabilmenin koşullarından biri iklimin elverişli olmasıdır. Türkiye'de yükseltilerin fazla olduğu alanlar, sıcaklık düşük olduğundan tarıma elverişli değildir. Bu nedenle iklim koşullarının elverişli olduğu kıyı kesiminde tarım ürünü çeşidi ve tarımsal ürün üretimi fazladır. Seçeneklerde verilen platolar arasında Ardahan'da soruda açıklanan durum belirgindir.

(Cevap C)

1. Türkiye'de fındık tarımı Karadeniz kıyı kesiminde yapılır. Bu kesimdeki tarım alanlarında zaten sulama sıkıntısı yaşanmaz. Bu yüzden Türkiye genelinde sulama sorunu çözülsün bile fındık tarımında artış fazla olmaz.

(Cevap A)

2. Haritalarda gösterilen I. ürün iç bölgelerimizde, II. ürün ise Akdeniz kıyılarında yoğunlaşmıştır. Bu iki bölgenin kış sıcaklığı, yağış miktarı ve toprak örtüleri farklıdır. Ortak olan bir tek özellik vardır, o da yaz kuraklığıdır.

Türkiye'de bölgeler arasında iklimin farklı olması yetiştirilen tarım ürünlerinde farklı olmasını sağlamıştır. Bu duruma bağlı olarak bölgeler arasında ticaret gelişmiştir.

(Cevap B)

3. Seracılıkta, kış mevsiminde (yakıt) ısıtma giderlerinin olması maliyeti artırır. Kıyıda yer almasına rağmen Bursa kentinde sıcaklıklar diğerlerine oranla daha düşüktür. Çünkü Bursa diğerlerine göre en kuzeydedir. Bu durum sıcaklıkların düşmesine, üretim maliyetinin artmasına neden olur.

(Cevap C)

4. Zeytin tarımı yapılabilmesi için gerekli olan en temel şart kış mevsiminin ılık geçmesidir. Haritada taralı olarak gösterilen alanların toprak yapısı, dağların uzanışı, ulaşım şartları vb. özellikleri farklıdır. Bu yerlerde zeytin tarımına imkân veren ortak özellik ise kışların ılık olmasıdır.

(Cevap A)

5. Tarımda üretimi artırmada etkili olan faktörler şunlardır: Sulama, gübreleme, ilaçlama, iklime uygun ekim yapma, toprağa uygun ürün ekme, sulamayı zamanında yapma, toprak analizi, zirai mücadele, tohum ıslahı, makineleşme ve çiftçinin eğitilmesidir. Anız yakma tarımsal verimi azaltır.

(Cevap D)

6. Şeker pancarı kıyılarda fazla yetiştirilmez. Daha çok iç bölgelerdeki sulanabilen alanlarda yetiştirilir. Kış mevsimi ise bu alanlarda soğuk geçer. Dolayısıyla şeker pancarının kış ılık olması istediği söylenemez.

(Cevap E)

7. Tarımda makine kullanımının yaygın olabilmesi için tarım alanlarının geniş yüz ölçüme sahip olması, yer şekillerinin düz-sade olması gerekir. Bu yüzden Konya ve Şanlıurfa'da makine kullanımı daha yaygındır.

(Cevap D)

8. Türkiye'de kış sıcaklıklarının 10°C'nin üzerinde ve yıllık yağışın 2000 mm nin üzerinde olduğu iklim tipleri dar alanlarda etkilidir. Ancak Türkiye genelinde yazları sıcak ve kurak geçer. Buna göre, Türkiye'de en geniş alanlarda II. ürün yetiştirilir.

(Cevap B)

9. Ülkemizde ayçiçeği ve pirinç en fazla Ergene Havzası'nda yetiştirilir. Ülkemizde ayçiçeği üretimi sanayide ham madde olarak kullanılması nedeniyle gidecek yaygınlaşmaktadır.

(Cevap A)

10. Hasat zamanında mevsimlik işçi göçünün yöneldiği yerler, tarım faaliyetlerinde makine kullanımının yaygın olmadığı yerlerdir. Buna göre, seçeneklerdeki tarım ürünleri arasında, hasat işlemleri sırasında en çok işçiye ihtiyaç duyulan fındıktır.

Türkiye'de tarımda insan gücüne en fazla ihtiyaç duyulan bölge Karadeniz'dir.

(Cevap A)

11. • Düşük sıcaklık  
• Engebeli-taşlı arazi  
• Sık-gür orman alanları  
• Ortalama yükseltinin fazla olduğu alanlar

gibi Türkiye'de tarım yapılamayan yerler; doğal faktörlere bağlıdır.

Ancak yerleşim alanlarının genişlemesi, insan faaliyetlerine bağlı olduğundan doğal değil beşeri faktör olarak kabul edilir.

(Cevap D)

12. Harita incelendiğinde; güney kıyılarımızda çay ve fındık tarımının, Trakya Yarımadası'nda zeytin tarımının, Karadeniz kıyılarında ayçiçeği tarımının yaygın olduğu söylenemez. Tarım alanlarındaki en büyük pay ise turunçgillere değil, tahıl ve şeker pancarına aittir. Buna göre, ulaşılabilecek tek doğru sonuç; İç Anadolu Bölgesi'nde tahıl ve şeker pancarı tarımının yaygın olduğudur.

(Cevap C)

13. Yaz döneminde önemli bir kısmı kurak geçen ülkemizde birçok tarım ürünü için sulamaya ihtiyaç duyulmaktadır. Sulama olanaklarının sınırlı olduğu yerlerde ise suya daha az ihtiyaç duyulan ürünler yetiştirilmekte ve tarım alanlarının büyük bir bölümü nadasa bırakılmaktadır. Ürün elde edilen yılı izleyen yılda tarlalar boş kalmaktadır. Bu yüzden üretim miktarı iklime bağlı olarak yıllara göre değişiklik göstermektedir. Sulamalı tarımın yaygınlaşmasıyla birlikte bu sorunlar da azalacaktır.

(Cevap E)

14. Ilıman iklim koşullarında yetişen gül, don olaylarından olumsuz yönde etkilenir. Uçucu yağ, kozmetik ve besin sanayisinde ham madde olarak kullanılan gül yağı, Türkiye'de en çok Isparta'da üretilir. Burdur, Afyonkarahisar ve Denizli'de de yetiştirilen gülün Türkiye toplam üretiminin beşte dördünden fazlasını Isparta karşılamaktadır. Ancak Bartın'da bu tür bir üretime bahsedilemez.

(Cevap E)

1. Günümüzde tüm Dünya ülkeleri ekonomik büyüme ve kalkınma bakımından büyük çaba gösterirler. Bu amaçla bir yanda sanayileşmeye diğer yandan da artan nüfuslarını besleyebilmek için tarıma da büyük önem vermektedirler. Hızla artan Dünya nüfusu, tarımı stratejik bir ekonomik sektör hâline getirmiştir. Bu nedenle günümüz Türkiye'sinde de mevcut tarım alanlarından en yüksek veriminin alınması zorunlu olmuştur. Ancak bu çalışmaların Türkiye'de tarımda çalışanların oranını artırmaya yönelik olduğu söylenemez. Çünkü modern tarımda makine kullanımı yaygın olduğundan tarımda çalışan nüfus oranı daha az olur.

(Cevap B)

2. Tabloda GAP'ın uygulandığı alanlardaki toplam nüfusun kentlere göre oransal dağılışı gösterilmiştir. Kentlerin yüz ölçümleriyle ilgili tabloda bir bilgi yoktur. Dolayısıyla Adıyaman'daki km<sup>2</sup>'ye düşen nüfusun Batman'da fazla olacağı söylenemez.

(Cevap B)

3. Mısır yetişme döneminde bol su ve sıcaklık isteyen bir tarım ürünüdür. Ülkemizde sadece yağışların düzenli olduğu yerlerde doğal şartlarda yetiştirilir. Ülkemizde sadece Karadeniz Bölgesi'nde düzenli rejimli yağışlar görülür. Yağışların düzenli rejimli olduğu yerlerde su kaynakları fazladır.

Karadeniz Bölgesi Türkiye mısır üretiminde 2. sırada yer alır. Fakat bölgede üretilen mısırın ticari değeri çok azdır. Bu durumun nedeni mısırın temel besin maddesi olmasıdır.

(Cevap D)

4. Türkiye'de (örneğin haşhaş) bazı tarım ürünlerinin üretimi devletin özel iznine ve kontrolüne bağlıdır. Bu durumun yer şekillerinde ortalama yükselti ve engebe ile ilgisi yoktur. Ancak yükselti artışı nedeniyle özellikle Doğu Anadolu Bölgesi'ndeki tarım ürünlerinin olgunlaşma süresi uzar. Bu durum bölgede hasat zamanını geciktirir. Ayrıca engebe, tarım alanları genelinde makine kullanımının istenilen düzeye çıkmasına engel olmuş ve çok geniş alanları erozyon tehlikesine maruz bırakmıştır.

Çay, pirinç, fındık, kayısı gibi tarım ürünlerinin üretiminde insan gücüne ihtiyaç fazladır. Arpa ve buğday gibi tarım ürünlerinin üretiminde ise insan gücüne ihtiyaç azdır.

(Cevap A)

5. Türkiye'deki tahıl ekim alanlarında genelde modern yöntemlerin uygulandığı söylenemez. Bu yüzden tahıl üretimi doğal koşullara bağlı olarak yıllara göre dalgalanmalar gösterir. Örneğin ilkbahar yağışlarının bol ve yeterli olduğu yıllarda verim artar. Kurak geçen yıllarda ise azalır.

(Cevap A)

6. Grafikteki veriler incelendiğinde, 2008 yılında üretimin en fazla olduğu, 2007–2009 yılındaki ekim alanlarının yakın olduğu bilgilerine ulaşılabılır. Aynı zamanda 2013 yılında ekim alanı en dar olmasına rağmen üretimin fazla olduğu verimin yüksek olduğunu doğrular. 2011 yılında üretim en azdır. Ayrıca 2011 yılında verim de en azdır. Bu yüzden 2009 yılında verimin az olduğu yorumu yanlış olur.

(Cevap E)

7. Tablodaki verilere göre en geniş ekim alanları ayçiçeğine aittir. Ancak 2014 yılında ayçiçeği üretim miktarı azalmıştır. Buna göre söz konusu yılda ayçiçeği tarımında verim artışı olduğu söylenemez.

(Cevap B)

8. Bir ürünün Türkiye içindeki yetişme alanı ne kadar genişse Türkiye koşullarına o kadar uyumlu demektir. Buna göre tablodaki II. ürün hemen her bölgede yetiştiği için Türkiye koşullarına daha uyumludur.

(Cevap B)

9. Türkiye'de tarım arazilerinin artmasının sebepleri şunlardır:

- Nüfus artışı,
- Modern tarım (intansif) yöntemleri,
- Tarıma dayalı endüstrinin gelişmesi ve tarıma dayalı ham madde ihtiyacının artması,
- Tarım ürünlerinden ekonomik getirisi fazla olanların ekimlerinin artmasıdır.

Tarım arazileri toplulaştırma çalışmaları yapılmış ancak pek başarılı olmamıştır. Çünkü miras yoluyla toprak bölünmeleri fazladır.

(Cevap D)

10. Türkiye'de tarımsal verimi etkileyen önemli unsurlardan biri sulamadır. Ülkemizde yaz mevsiminin kurak, yağışların da genel itibarıyla düzensiz olması tarımda sulamanın önemini artırmıştır. Tarım alanlarının sürülerek bir veya iki yıl dinlenmesi için boş bırakılmasına nadas denir. Türkiye'de ekilen tarım arazilerinin her yıl yaklaşık %25'i sulama ve gübre yetersizliğinden dolayı nadasa bırakılmaktadır. Nadas uygulamasına bağlı olarak üretimde dalgalanma, erozyon, çiftçi gelirinin azalması gibi olumsuzluklar yaşanır. Sulamanın yaygınlaşmasıyla da bu olumsuzlukların azalması gerekir.

(Cevap B)

- 11.



Harita 2.11: Türkiye'de pamuk üretimi (TÜİK, 2016)

Ülkemizde pamuk Güneydoğu Anadolu, Akdeniz ve Ege bölgelerinde yetiştirilmektedir. Şanlıurfa, Aydın, Hatay ve Diyarbakır pamuğun en fazla yetiştirildiği yerlerdir. Mikroklima özelliğinden dolayı ılgdır da pamuk yetiştirmeye elverişlidir. Türkiye'de Güneydoğu Anadolu Projesi sayesinde Şanlıurfa, pamuk üretiminde uzun yıllar ilk sırada yer alan Çukurova'dan birinciliği almış durumdadır.

(Cevap E)



1. Tabloda, ekili dikili alanların yüz ölçümü gösterilmiştir. Tablodaki veriler dikkatle incelenirse ekili dikili alanların bölge yüz ölçümüne olan oranlarının gösterildiği anlaşılır. Bu yüzden “en geniş ekili dikili alanlar Marmara'dadır” demek yanlış olur.

(Cevap A)

2. Cumhuriyetin ilanından itibaren günümüze kadar Türkiye'de pamuk ekim alanları ve üretim miktarı sürekli artmıştır. Bu durum üzerinde en etkili olan faktör, pamuğun bir endüstri bitkisi olması, değerinin artmasıdır. Ancak pamuğun yetişme döneminde 30°–35°C sıcaklık istemesi, yetişme şartıdır. Bu şart üzerinde cumhuriyetten itibaren bir değişiklik yoktur.

Pamuk hasat döneminde kuraklık ister. Bu nedenle pamuk Doğu Karadeniz kıyılarında yetiştirilemez.

(Cevap E)

3. Türkiye'de zeytin, turunçgil ve incir gibi tarım ürünleri özellikle Akdeniz ikliminin etkili olduğu yerlerde yetiştirilir. Bu yerlerde; yaz mevsimi uzun sürer, don olayları ender görülür, yıllık ortalama sıcaklık değerleri yüksektir, doğal bitki örtüsü de makidir. Ancak yıllık toplam yağış miktarı 200 mm'nin altında değil, ortalama 1000 mm civarındadır.

(Cevap D)

4. Zeytin ağacı, devirli üretim özelliğine sahiptir. Yani bir yıl çok fazla ürün verirken ertesi yıl çok az ürün verir. Bu durum, yıllara göre üretim miktarının dalgalanmalar göstermesine neden olur. 2015 yılında ağaç sayısı az iken üretimin en fazla olması, verimin bu yıl en yüksek olduğu anlamına gelir. Ancak zeytin üretiminin az olduğu yılda (2016) üretim miktarı 86 milyon değil yaklaşık 290.000 bin tondur. Bu yıl 86 milyon olan ise ağaç sayısıdır.

(Cevap D)

5. Şeker pancarı, Türkiye'de karasal iklimin etkili olduğu daha çok iç kesimlerde yetiştirilir. Akdeniz ve Ege kıyılarında; daha yüksek gelir getiren ürünlere ayrılmasından dolayı, Karadeniz kıyılarında da iklim şartlarından dolayı bu ürünün tarımı yapılmaz. Karadeniz kıyılarında artan yağış miktarı, şeker pancarının bünyesindeki şeker oranını düşürecektir.

(Cevap C)

6. Bu proje DPT tarafından 1999-2000 yıllarında planlanmıştır. Artvin, Bayburt, Giresun, Gümüşhane, Ordu, Rize ve Trabzon illerini kapsamaktadır. Topografya şartlarının elverişsiz olmasına bağlı olarak ulaşımın gelişmemesi Doğu Karadeniz ekonomisini olumsuz yönde etkileyen faktörlerin başında gelmektedir. Ayrıca dağınık yerleşmelere hizmetlerin ulaştırılması çok zor olan bir durumdur. Bu projenin temel amaçları arasında sulama ile kıyı kesimlerde değil iç kesimlerde ürün çeşitliliğinin artırılması bulunur. Zaten kıyı kesimlerde yağışların bol ve düzenli olması sulama sıkıntısı yaşanmasına neden olmaz.

(Cevap A)

7. Türkiye'de yürütülen tarım faaliyetleri büyük ölçüde iklim şartlarına bağlıdır. İklim şartları ise; yağış rejimi, yağış miktarı, sıcaklık ve bakı koşulları, denizellik gibi özelliklerin sonucunda ortaya çıkar. Aslında toprak özelliği de Türkiye'de yürütülen tarım faaliyetlerini belirler. Ancak bu durum, diğerlerine oranla daha az etkilidir. Sonuçta toprak özelliği, bir yerde etkili olan iklim şartlarının nedeni değil sonucudur.

(Cevap B)

8. Sorudaki açıklamaya göre; çiftçinin yaşadığı yerde alüvyal toprak örtüsü ile kaplı bir ova bulunmaktadır. Ayrıca kış mevsiminin ılık geçmesine bağlı olarak yıl içinde birden fazla ürün alınabilmesine göre bu yerin Akdeniz kıyısında bulunma olasılığı yüksektir. Ayrıca yüksek yerlerde kıl keçisinin yetiştirilmesi bu yerin Akdeniz Bölgesi'nde yer aldığı bir başka kanıtıdır. Sonuç olarak, bu soruda geçen çiftçinin yaşadığı yer büyük bir olasılıkla Çukurova'dır.

(Cevap E)

9. Ülkemizde orman tahribinde:

- Tarım alanı açma gayreti nedeniyle ormanlarımız azalmaktadır.
- Yangınlar, özellikle güney kesimlerimizde orman alanlarımızı azaltmaktadır.
- Yakacak odun temin etme, sanayi ve diğer başka sebeplerle yapılan kaçak kesimler orman varlığımızı giderek daraltmaktadır.
- Özellikle Akdeniz Bölgemizde kıl keçilerinin tahribi sonucu ormanlarımız zarar görmektedir.

Ülkemizde heyelan olayı tabii bir afet olarak yukarıda sayılan etkenlerin oluş sıklığına göre daha az meydana gelmektedir. Bu nedenle ormana verdiği zarar diğerlerine göre daha azdır. Orman örtüsü beşeri faaliyetlerin verdiği zararlar daha fazladır. Oysa ki heyelan bir doğa olayıdır.

Ülkemiz orman varlığının bölgelere göre dağılım sıralaması şöyledir:

Karadeniz Bölgesi 1. sırada, Akdeniz Bölgesi 2. sırada, Ege Bölgesi 3. sırada, Marmara Bölgesi 4. sırada, Doğu Anadolu Bölgesi 5. sırada, İç Anadolu Bölgesi 6. sırada ve Güneydoğu Anadolu 7. sırada yer alır.

(Cevap D)

10. Şeker pancarı Türkiye'de şeker endüstrisinin ham maddesidir. Ancak şeker pancarı olgunlaşma döneminde bol su istemez. Bünyesindeki şeker oranı düşer. Karadeniz kıyıları bol yağışlı olduğundan şeker pancarı yetiştirilemez.

(Cevap C)

11. Endüstri bitkileri, bir fabrikada ham madde olma niteliği taşır. Bu yüzden ekonomik değerleri yüksektir. Bu yüzden birim alandan daha çok ürün almak ve dolayısıyla daha fazla para kazanmak isteyen çiftçiler özellikle endüstri bitkilerinin ekim alanlarında modern tarım yöntemleri uygular.

(Cevap D)

1. Ülkemizde tatlı su balıkçılığı adından da anlaşılabilir gibi baraj ve akarsu gibi tatlı su kaynaklarında yapılır. Bu balıkçılık faaliyetinde en çok üretilen balık türü ise alabalıktır. Tatlı su balıkçılığı potansiyel olarak deniz balıkçılığımızın gerisindedir.

(Cevap D)

2. Çanakkale ve İstanbul Boğazı balıkların göç yolları üzerinde yer alır. Bu nedenle balıkların göç döneminde boğazlarda avlanan balık miktarı artar.

(Cevap B)

3. Bozkır, kış ve ilkbahar yağışları ile birlikte yeşeren ve yaz kuraklığı ile beraber sararıp kuruyan bitki örtüsüdür. Küçükbaş hayvancılık faaliyeti bozkırların yaygın olduğu yörelerde yoğun olarak yapılır. Ülkemizde bozkırlar geniş yer kaplar. Bozkırların oluşmasında yaz kuraklığı etkilidir. Bozkırların geniş yer kaplamasına bağlı olarak ülkemizde koyun yetiştiriciliği çok yaygındır.

(Cevap A)

4. Verilen illerde yaş koza üretimi;

Diyarbakır → 52.583

Antalya → 25.689

Bilecik → 19.546

Gaziantep → 0

Hatay → 1.092

Bu durumda Diyarbakır birinci sırada yer alır.

(Cevap D)

5. İstanbul ve Çanakkale Boğazları ülkemiz deniz balıkçılığı yönünden önemli bir potansiyele sahiptir. Bu durumun ortaya çıkmasında;

- Boğazların Akdeniz ve Karadeniz arasında yer alması nedeni ile göç yolları güzergâhında bulunması etkilidir. Bazı balık çeşitleri yumurtlamak için veya yumurtladıktan sonra Akdeniz'den Karadeniz'e, Karadeniz'den Akdeniz'e göç ederken boğazlardan geçer. Göç dönemlerinde boğazlarda balık potansiyeli artar.
- Karadeniz suları fitoplankton ve zooplankton bakımından zengindir. Bu durumda Boğazların balık potansiyelinin fazla olmasında etkisi vardır.

(Cevap C)

6. Ülkemizde arıcılık faaliyeti yaygın olarak yapılır. Bu faaliyet kolu öncelikle tarım, sanayi, ticaret, madencilik gibi ekonomik faaliyetlerin gelişmediği alanlarda alternatif geçim kaynağı olarak yapılır. Ülkemizde arıcılık faaliyeti, uygun ortamın fazla olması, maliyetinin düşük olması, özel mülkiyet gerektirmemesi gibi nedenlerle herkes için bir gelir kaynağı olabilir.

(Cevap A)

7. Elma, Türkiye koşullarına uyum sağlamış bir tarım ürünüdür. Yetiştirme alanı geniştir. Ancak üretim miktarının az olduğu ve yerli tüketimi karşılamadığı söylenemez.

(Cevap C)

8. Ülkemiz başka ülkelerden hayvansal ürünler almaktadır. Ülkemizde nüfusun fazla olması, geleneksel yöntemlerin kullanılması, birçok köyde göçler nedeniyle hayvancılık faaliyetinin azalması gibi nedenlerle üretim ihtiyacı karşılayamamaktadır.

(Cevap D)

9. Soruda verilen grafik Türkiye'deki denizlerden elde edilen balıkların oransal dağılışını göstermektedir. Bu yüzden yalnızca, en fazla balığın hangi denizden elde edildiği bilgisine ulaşılır.

(Cevap B)

10. Ülkemizde küçük baş hayvancılık faaliyeti daha çok iç kesimlerde yapılır. İç kesimlerde karasal iklim görülür. Karasal iklimin etkili olduğu yerlerde yağış az olduğundan kuraklığa dayanıklı tarım ürünlerinin ekimi fazladır.

(Cevap C)

11. Kıl keçisi dağlık ve engebeli alanlarda yetiştirilir. Oysa ki Ergene Ovası'nda yer alan Tekirdağ oldukça düzdür.

(Cevap A)

12. Haritada işaretlenen, I nolu yerde Bursa; ipek böcekçiliği, II nolu yerde Yozgat; koyun, III nolu yerde Antalya; kıl keçisi, IV nolu yerde Erzurum; sığır yetiştiriciliği yapılır.

(Cevap A)

1. İç bölgelerdeki iklim şartları daha yüksek gelir getiren endüstri bitkilerinin tarımına imkân vermez. Bu yüzden hayvancılık yaygındır. Ama bu hayvancılık faaliyetlerinin daha karlı olduğu anlamına gelmez.

(Cevap C)

2. Türkiye'de yürütülen hayvancılık faaliyetlerinin türünü, iklim ve bitki örtüsü şartlarının belirlemesi, geri kalmış yöntemlerin yaygın olduğunun kanıtıdır. Buna göre, iç kesimlerdeki platolarda yaz kuraklığına bağlı olarak oluşan bozkır bitki örtüsüne bağlı olarak küçükbaş hayvancılık yaygındır. Ancak Erzurum, Kars ve Ardahan gibi Kuzeydoğu Anadolu'da yer alan platolarda, yükselti artışına bağlı olarak en fazla yağış yaza kayar. Yaz yağışlarına bağlı olarak yeşeren çayır örtüsü üzerinde ise daha çok büyükbaş hayvancılık yapılır. Buna göre her iki kesimdeki platolarda yürütülen hayvancılık faaliyetlerinin farklılaşması üzerinde iklim ve yükseltinin etkili olduğu söylenebilir.

(Cevap C)

3. Türkiye'de deniz ürünlerinin üretiminin yaklaşık % 80'ini Karadeniz Bölgesi tek başına karşılar. Bu durum üzerinde Karadeniz sularında tuzluluk oranının az, oksijen miktarının fazla olması gibi nedenler rol oynamıştır. Buradan itibaren sırasıyla güneye doğru inildikçe üretim (Marmara–Ege–Akdeniz) azalır.

(Cevap A)

4. Uskumru ve Palamutun; Karadeniz'de Sardalye ve Kefalin; Ege ve Akdeniz'den yakalandığı doğrudur. Aynı zamanda İstanbul ve Çanakkale boğazları balıkların göç yolları üzerindedir. Ancak Karadeniz'de 200 m derinliklerde kükürtlü hidrojen gazı zehirli bir ortam oluşturmaktadır. Bu derinliklerde hiç bir canlı yaşamamaktadır.

(Cevap D)

5. Grafikte III numara ile sorulan hayvan türünde, sağılan hayvan sayısının az ama elde edilen süt miktarının en fazla olduğuna dikkat edilmelidir. Şıklarda verilen hayvan türlerinden bu özelliğe en çok uyan sığırdır. Grafikte diğer numaralar ile ilgili olarak I numara için de koyun olduğunu söyleyebiliriz. Çünkü ülkemizde doğal bitki örtüsü nedeniyle en çok küçükbaş hayvan bulunmaktadır.

(Cevap D)

6. Türkiye'de bal üretiminin en fazla olduğu il Muğla'dır. Muğla'da tarım, ticareti sanayi gibi ekonomik etkinlikler gelişmediğinden alternatif olarak arıcılık gelişmiştir.

(Cevap A)

7. Teke platosunda maki, Yıldız Dağları Bölümünde ve Rize'de orman, Kars'ta çayır yaygın olarak görülür. Sivas ve çevresinde ise bozkır bitki örtüsü yaygındır. Bu duruma bağlı olarak bu yörede küçükbaş hayvancılık gelişmiştir.

(Cevap E)

8. Ülkemiz hayvancılığına bakıldığında;
- Hayvancılıkla uğraşanların toplam nüfus içindeki oranı azalmaktadır.
  - Mera hayvancılığı yapılan alanlar daralmaktadır.
  - Küçükbaş ve büyükbaş hayvancılıktan elde edilen gelirler daha fazladır.
  - Hayvansal üretiminde özel sektörün payının giderek artmaktadır.
  - Hayvansal ürünlerin ham madde olarak kullanıldığı endüstri kolları çeşitlenmektedir, gibi özellikler sayılabilir.

(Cevap E)

9. Sorudaki açıklamada modern hayvancılık yöntemlerinden bahsedilmektedir. Bu yöntemlerin en fazla uygulandığı bölgeler ise Marmara ve Ege'dir.

(Cevap C)

10. Grafikte yalnızca ülkemizdeki 2012-2016 yılları arasında sığır sayıları gösterilmiştir. Başka veriye rastlanmadığı için grafikten;

- Verilen yıllardaki kesim hayvanı sayısına
- Verilen yıllardaki et üretimi değişimine
- Verilen yıllardaki süt üretimi miktarına
- Sağlıklı hayvan sayısı ile et üretilen hayvan sayısı arasındaki orana ulaşılamaz.

(Cevap B)

11. Büyük kentler çevresinde nüfus miktarının fazla, buna bağlı olarak tüketimin fazla olması kümes hayvancılığının bu merkezler etrafında gelişimini sağlamıştır.

(Cevap B)

1. Grafikte yalnızca üretim miktarı gösterilmiş, ihracat hakkında bir bilgiye yer verilmemiştir. Bu yüzden Türkiye'nin bor ihracatının sürekli arttığı söylenemez.

Cumhuriyet'in kurulduğu ilk tarihlerde Türkiye ekonomisinde tarımın payı % 90 iken sanayinin payı % 10 dur. Günümüzde ise sanayinin payı % 95, tarımın payı ise % 4 tür. Tarımın ekonomideki payı giderek azalmasına rağmen tarımdan elde edilen gelir artmıştır.

(Cevap E)

2. Metalik madenler – demir, bakır, krom, manganez, cıva  
Mineral madenler – oltu taşı, mermer, lüle taşı, feldspat  
Yakıt madenler – uranyum, toryum

(Cevap A)

3. Türkiye'de birçok maden çıkarılmaktadır. Fakat ekonomik olarak her maden yatağı işletmeye açılmamıştır. Aşağıdaki tabloda bazı madenlerin önemli çıkarma yerleri verilmiştir.

|                 |  |
|-----------------|--|
| <b>Demir</b>    | Divriği, Kangal (Sivas), Hekimhan-Hasan Çelebi (Malatya), Adana, Kayseri, Kahramanmaraş, Balıkesir, Hatay, İzmir |
| <b>Krom</b>     | Guleman (Elazığ), Köyceğiz, Fethiye (Muğla), Alada (Adana), Acıpayam (Denizli), Orhaneli (Bursa)                 |
| <b>Manganez</b> | Ceyhan (Adana), Denizli  |
| <b>Bakır</b>    | Murgul (Artvin), Maden (Elazığ), Küre (Kastamonu), Ergani (Diyarbakır)   |
| <b>Barit</b>    | Alanya (Antalya), Eskişehir, Muş, Kahramanmaraş  |

Seydişehir'de boksit çıkarılır ve işlenir. Manganez çıkarılmaz.

(Cevap C)

4. Türkiye'de bor mineralleri en çok Güney Marmara'da; Bigadiç, Emet, Susurluk ve Seyitgazi'de (Eskişehir) çıkarılır. Soma'da linyit kömürü yatakları vardır. Bor çıkarılmaz.

Türkiye'de doğal gaz sadece Hamitabat'ta (Kırklareli) çıkarılır. Çıkarılan doğal gaz Hamitabat termik santralinde enerji kaynağı olarak kullanılır.

(Cevap E)

5. Türkiye'nin (Susurluk) rezerv bakımından Dünya'da birinci sırada olduğu ve jet-roket yakıtı olarak da kullanılmasıyla birlikte kullanım alanı çok geniş olan maden "bor"dur.

(Cevap C)

6. Grafikte madenlerin üretim ve tüketim durumları verilmiştir. Buna göre, tüketimi üretiminden daha fazla olan madenler için dış alıma ihtiyaç olacaktır. Bu durumda söz konusu madenler I ve II numara ile gösterilmiştir.

(Cevap A)

7. Tarım işçiliği, maden işçiliği, çobanlık, balıkçılık, avcılık, ormancılık gibi meslekler birincil faaliyet olarak nitelendirilir. Terzi, marangoz, sanayi alanları ikincil ekonomik faaliyet olarak nitelendirilir. Bankacılık, sigortacılık, kamu görevlileri turizm gibi alanlar üçüncül ekonomik faaliyetler olarak nitelendirilirler.

(Cevap B)

8. Türkiye'de Zonguldak ve çevresinde; taş kömürü, Elazığ-Malatya'da; demir-bakır-krom, Bursa-Balıkesir'de; bor, Diyarbakır-Batman'da; petrol çıkartılır. Bu tür yerler Türkiye'nin önemli maden bölgeleridir. Ancak Gaziantep-Şanlıurfa'da önemli bir maden çıkarımı yoktur.

(Cevap C)

9. Türkiye maden çeşidi ve rezervi bakımından zengin bir ülkedir. Bu zenginliğin oluşmasında;

- yer hareketleri,
- volkanik faaliyetler,
- jeolojik dönemlerde etkili olan iklim koşulları,
- farklı jeolojik dönemlere ait arazilerin bulunması,
- volkanik arazinin fazla olması

gibi nedenler etkili olmuştur.

Buzullaşmanın etkisinde kalması maden çeşidi ve rezervi üzerinde etkili olmamıştır.

(Cevap E)

10. Batman petrol rafinerisi, kuruluş yeri seçilirken ham maddeye yakın olma faktörü dikkate alınan tek ve ilk rafinerimizdir.

(Cevap A)

11. Türkiye'de linyit kullanılarak elektrik enerjisi üretilen rafinerilerden biri de Afşin-Elbistan'dır. Dolayısıyla bu rafineride doğalgaz kullanılmaz.

(Cevap A)

12. Sorudaki açıklamaya göre, biyokütle enerjisi bitki ve hayvan atıklarından elde edilir. Buna göre taş kömürü ve linyit biyokütle enerjisine dahil edilemez.

(Cevap D)

13. Zonguldak- Çatalağzı termik santralinde diğerlerinden farklı olarak taşkömürü tüketimi yaygındır.

(Cevap C)



1. Türkiye bor üretiminde Dünya'da ilk sırada yer alır. Türkiye'nin dış alımda en fazla gelir ayırdığı madenlerden biri fosfattır. Ülkemizden çıkarılan fosfat yetersiz olduğundan ve tarımsal faaliyetlerde fosfat ile yapılan gübre kullanımının fazla olmasından dolayı fosfata ayrılan gelir fazladır. Türkiye'nin kıyılarında yer alan gübre fabrikalarının tamamına yakını ham maddeyi (fosfat) dışarıdan temin eder. Ülkemiz ihtiyacı olan taş kömürünü de dışarıdan alır. Özellikle İskenderun demir-çelik fabrikasında tüketilen taş kömürünün tamamı dışarıdan alınır.

(Cevap A)

2. **Asfaltit:** Petrol kökenli bir maden olup yüksek yumuşama noktasına sahip doğal asfalt benzeri bir maddedir. Türkiye'nin asfaltit yatakları Güneydoğu Anadolu Bölgesi'nde Şırnak ve Silopi civarında yer alır.

(Cevap C)

3. Zonguldak → Taş kömürüne  
Seydişehir → Alüminyuma  
Soma (Manisa) → Linyite  
Batman → Petrole  
bağlı olarak gelişmiştir.  
İskenderun ise yer altı zenginliğine dayalı olarak de-  
ğil, demir-çelik sanayisine bağlı olarak gelişmiştir.

(Cevap B)

4. I numaralı termik santralde (Hamitabat) - Doğal gaz,  
II (Soma) - Linyit,  
III (Afşin-Elbistan) - Linyit,  
IV (Çatalağzı) - Taş kömürü kullanılır.

(Cevap C)

5. Türkiye topraklarının büyük bir bölümünün Anadolu yarımadasında olmasının Türkiye'nin gelişen bir ülke yapısına sahip olmasındaki etkisi en azdır.

(Cevap E)

6. Sanayi ham maddelerin mamul maddeye dönüştürülmesidir. Sanayinin kurulabilmesi ve gelişmesi için ham madde en önemli etkenlerden biridir. Bu nedenle ülkemizde madencilik sektörünün önem kazanmasında en önemli etken sanayinin gelişmesine katkıda bulunmasıdır.

(Cevap C)

7. 2011 yılı itibari ile aktif olarak işletilen altın madeni sayısı 7 olarak belirtilmiştir. Bu cevherlerden en verimli Uşak ile Eşme ilçesinin Kaşladağ altın madeni ocağıdır. 2010 yılında elde edilen tüm maden rezervlerinin neredeyse yarısını bu maden tek başına işlemiştir. Toplamda 8,6 ton altın çıkartılan maden oldukça zengin bir altın rezervini barındırmaktadır.

Bu madenimizin haricinde ikinci sırayı ise Gümüşhane Mastra Altın madeni almaktadır. Yine aynı yıl madenimizden de 4,2 ton bir rezerv elde edilmiştir. İzmir Bergama'da bulunan ve oldukça tartışmaya neden olan madenimiz ise 3,7 ton üretimle üçüncü sırada yer almaktadır.

Bu üç büyük madenimizin yanı sıra yeni açılan Erzincan İliç altın madeni, Kaz Dağları Balıkesir altın madenimiz, Niğde Ulukışla, Artvin Cerrattepe, Erzincan Çöpler, İzmir Bergama Kozak Yaylası altın madenlerini sayabiliriz. Ayrıca Balıkesir Havran'da da bir altın ocağı bulunmaktadır.

(Cevap E)

www.akademidenizi.com.tr

AKADEMİ DENİZİ YAYINLARI

8. Türkiye'de yürütülen kalkınma projelerinin amacı, kalkınma potansiyeline sahip ancak yeterli düzeyde gelişim gösterememiş bölgelerin gelişmesini sağlamaktır. Üretimde yaşanan ciddi verim artışıyla birlikte, sanayi, ulaşım, kültür ve turizm gibi alanlarda önemli gelişmeler yaşanacaktır.

Sanayi tesislerinin sayısının artmasıyla birlikte istihdam geliştirilecek, işsizlik azalacak ve bu durum bölge dışına yaşanan göçleri azaltacaktır. Aslında bölgedeki madencilik ve madene dayalı endüstrinin gelişmesi de projelerin amaçlarındandır. Ancak bu hedef tüm projeler için ortak değil; özellikle ZBK (Zonguldak Bartın Karabük) projesi için geçerlidir.

(Cevap E)

9. Haritada işaretlenen;

I nolu alanda çıkarılan maden **kromdur**. Ülkemizdeki en önemli krom yatakları; Guleman (Elazığ), Kop Dağı (Bayburt), Fethiye ve Köyceğiz (Muğla), Acıpayam ve Buldan (Denizli), Orhaneli (Bursa), Mihalicçık (Eskişehir), Karsantı ve Pozantı (Adana) ve Kayseri'dedir.

II nolu alanda çıkarılan maden **demirdir**. Ülkemizdeki en önemli demir yatakları; Divriği ve Kangal (Sivas), Hekimhan ve Hasançelebi (Malatya), Havran (Balıkesir), Kayseri, Niğde ve Adana illerinin Orta Toroslardaki Aladağlara yakın kesimleri, Kahramanmaraş ve Hatay'dadır.

III nolu alanda çıkarılan maden ise **bakırdır**. Ülkemizde Artvin (Murgul), Kastamonu (Küre), Elazığ (Maden), Rize (Çayeli)'den çıkarılır.

(Cevap A)

10. Türkiye'de Karabük veya İskenderun gibi şehirlerde demir-çelik sanayisine bağlı olarak hızlı bir nüfus artışı yaşanmıştır. Bu durumun benzerinin Elazığ'da, özellikle bakır ve krom madeninin hem çıkarımı hem de işlenmesi nedeniyle yaşandığı söylenebilir.

(Cevap B)

11. Türkiye'de son yıllarda sanayi gelişmektedir. Bu da ham madde ihtiyacını artırmaktadır. Bu yüzden son yıllarda maden ithalatının azaldığı söylenemez.

(Cevap D)

12. HES; hidroelektrik santral, RES; rüzgâr elektrik santrali anlamına gelir. Oysa ki soruda açıklanan jeotermal santrallerdir.

(Cevap E)

13. Taş kömürü yatakları I. Jeolojik Zaman'da oluşmuştur. Türkiye'de bu maden yatakları, Ereğli-Zonguldak-Amasra Havzası'nda yer alır. Ülkemiz genelinde toplam 1,3 milyar tonluk taş kömürü rezervi olmasına rağmen bunun 506 milyon tonu işletilebilir durumdadır. Türkiye'de 2017 yılında 1 764 028 ton taş kömürü üretimi gerçekleştirilmiştir. Ancak bu miktar tüketimi karşılamadığı için özellikle G. Afrika ve Rusya'dan ithalat yapılmıştır. Taş kömürü, yüksek kalorili olduğundan çoğunlukla demir-çelik sanayisinde yakıt olarak kullanılmaktadır.

(Cevap A)

1. Türkiye'de üretilen elektriğin yaklaşık olarak yarısı doğal gazdan (%44,36) elde edilmektedir. Doğal gaz ile elektrik üretilen santrallerimizin başlıcaları; Hami-tabat, Ambarlı ve Ovaakça'dır. Orhaneli Termik Santrali ise linyitle çalışan bir santral olduğu için diğerlerinden ayrılır.

(Cevap B)

2. Enerji santrallerinden bazılarının yıllık üretim miktarları iklim koşullarından etkilenecektir. Bu santraller enerji kaynakları akarsu, rüzgâr, güneş gibi atmosfer kökenli kaynaklardır. Bu nedenle seçeneklere bakıldığında Karakaya ve Demirköprü barajlarını içeren seçeneğin doğru olduğu görülür. Diğer seçeneklerde ise verilen santrallerden sadece bir tanesi iklim koşullarından etkilenirken bazılarında her ikisi de etkilenmemektedir.

(Cevap C)

3. Linyit ve taş kömürü ile çalışan termik santrallerin hava kirliliği üzerindeki etkisi fazla iken doğal gaz ile çalışan termik santrallerinki azdır. Soma, Yatağan, Seyitömer Termik Santralleri linyit ile, Çatalağzı Termik Santrali taş kömürü ile, Ambarlı ise doğal gaz ile çalışır. Bu duruma bağlı olarak Soma, Yatağan, Çatalağzı ve Seyitömer termik santrallerinin hava kirliliğine etkisi fazla, Ambarlı termik santralinin azdır.

(Cevap D)

4. Yenilenebilir enerji kaynakları her bölgede üretilmez. Örneğin ülkemizde güneş enerjisi Karadeniz Bölgesi'nin kıyı kesimlerinde üretilmez. Nedeni bu kesimlerde bulutlanmanın fazla olmasıdır.

(Cevap B)

5. Grafikten Türkiye'de toplam enerji üretiminin arttığına, termik ve hidroelektrik enerji üretimi arasında farkın 2013 yılında en az olduğuna ulaşılabilir. Ancak bu grafikte tüketim miktarı gösterilmemiştir. Dolayısıyla Türkiye'nin enerji üretimi ile tüketimi arasında ki farkın sürekli arttığı bu grafikten çıkarılamaz.

(Cevap D)

6. Taş kömürü, linyit kömürü, doğal gaz ve petrol; çok eski jeolojik zamanlarda yaşayan canlı kalıntılarının, toprak altında, havasız bir ortamda, basıncın etkisi ve zamanla fosilleşmesiyle oluşmuştur. Bu yüzden, fosil enerji kaynağı olarak bilinirler. Zonguldak-Çatalağzı Termik Santralinde taş kömürünün tozları yakıt olarak kullanılır. Dolayısıyla bu santral fosil enerji kaynağı ile çalışmaktadır. Aynı şekilde Bursa'daki Termik Santrallerde de doğal gaz yani fosil enerji tüketilmektedir.

(Cevap E)

7. Soma ve Yatağan Termik Santralleri yakınlarında bulunan linyit ocaklarından çıkarılan linyit ile elektrik üretmektedir. Hamitabat, Ambarlı, Ovaakça santrallerinde doğal gaz kullanılmaktadır.

(Cevap E)

8. Ovaakça Termik Santrali Bursa'da kurulmuştur. Bu santralde doğal gaz enerjisi tüketilir. Doğal gaz yerli üretimimiz ise çok az olduğu için tüketimimizi karşılamaz. Bu yüzden Ovaakça Santralinin enerji kaynağının ithalat yoluyla karşılandığı söylenebilir.

(Cevap A)

9. Türkiye'de yer şekilleri engebeli ve yükselti fazladır. Bu duruma bağlı olarak akarsuların yatağı dar ve derindir. Tabanlı vadilerin fazla olduğu yerlerde baraj yapım maliyetleri fazla olur ve yapılan barajlardan yeterli enerji elde edilemez.

(Cevap B)

10. Hidroelektrik enerji potansiyelinin fazla olduğu yerlerde yatak eğimi fazladır. Yatak eğiminin fazla olduğu yerlerde derine aşındırma fazla olduğundan çentik vadiler fazladır. Trabzon'da akarsuların yatak eğimi fazladır. Bu nedenle Trabzon'da çentik vadi fazladır.

(Cevap B)

11. Ülkemizde en fazla hidroelektrik enerji üretim kapasitesine sahip olan Atatürk, Keban gibi barajlar Fırat Nehri üzerinde kuruludur. Bu nedenle Fırat, hidroelektrik enerjinin en fazla sağlandığı nehrimizdir.

(Cevap C)

12. Soruda verilen yörede çıkarılan kömürün bir kısmı Ereğli ve Karabük demir çelik fabrikalarında enerji kaynağı olarak kullanılmaktadır. Ayrıca taş kömürünün bir kısmından Çatalağzı Termik Santralinde elektrik enerjisi üretiminde, bir kısmından da meskenlerin ısıtılmasında yararlanılmaktadır. Tunçbilek (Kütahya), Yatağan, Yeniköy ve Kemerköy (Muğla) santrallerinde ise enerji kaynağı olarak linyit kullanılır.

(Cevap E)

13. Türkiye'de ilk petrol yatağı 1940'ta Raman Dağı'nda bulunmuştur. Sonraki süreçte bulunan petrol yataklarının sayısı artmıştır. Adıyaman, Diyarbakır, Batman ve Siirt petrol yataklarının bulunduğu ve çıkarıldığı illerdir.

(Cevap E)

1. Grafikte hidroelektrik ve termik santrallerin elektrik üretimindeki payları karşılıklı verildiğinden verilen yıllar arasında termik ve hidroelektrik enerji üretimindeki farklılıklara, hidroelektrik enerjisinin payına, elektrik üretiminin en düşük ve en yüksek olduğu yıla, termik santrallerin payına ulaşılabılır. Bu grafikten yola çıkarak maliyetler ile ilgili bir çıkarım yapılamaz. Maliyetlerin bulunması için grafikte maliyet ile ilgili bilgilerin bulunması gerekir.

(Cevap E)

2. Ülkemizde enerji en fazla doğal gaz ile üretilmektedir. Doğal gaz konusunda ülkemiz kaynakları yetersiz kaldığından Rusya, İran, Irak, Azerbaycan, Cezayir gibi ülkelerden doğal gaz ithal etmekteyiz. Bu durum enerji üretimine ayrılan gelirin artmasına neden olmaktadır. Aynı durum petrol içinde geçerlidir. Ülkemizde çıkarılan petrol ülkemiz tüketiminin ancak % 7- 8'sini karşılamaktadır. Geri kalanı ise ithal edilmektedir. Ülkemiz rüzgâr, su ve güneş enerjisi üretimi bakımından elverişli şartlara sahiptir. Bu anlamda gerekli yatırımların yapılması hâlinde çok daha düşük maliyetlere enerji ihtiyacımız karşılanabilir.

(Cevap B)

3. Türkiye'de en yaygın olarak kullanılan doğal gaz, petrol ve taşkömürü gibi enerji kaynaklarının büyük bir bölümü, yerli üretimin tüketimi karşılayamamasından dolayı ithal edilir. Ancak Türkiye linyit kömürü bakımından zengindir. Bu yüzden linyit kömürü ihtiyacı yerel kaynaklardan sağlanır. Aynı zamanda Türkiye hidroelektrik enerji bakımından da zengindir. Akarsularımızın çoğu baraj yapımına elverişlidir. Bu yüzden hidroelektrik enerji üretimi de yine yerli kaynaklardan sağlanır.

(Cevap C)

4. Çatalağzı, Zonguldak ilinde bulunan ve taşkömürüyle çalışan santralimizdir. Oymapınar ise hidroelektrik santralidir. (Antalya-Manavgat'tadır.)

(Cevap D)

5. Adıyaman-Batman-Siirt ülkemizde petrol çıkarılan illerimizdir. Mersin, İzmir, İzmit ve Kırıkkale ise petrol rafinerilerinin bulunduğu illerimizdir.

(Cevap A)

6. Ambarlı'da bulunan santral doğalgaz ile çalışır. Aydın-Germencik ve Denizli-Sarayköy jeotermal termik santralimiz  
Soma → Linyit  
Kastamonu Küre'de ise bakır çıkarılır.

(Cevap B)

7. Yerin derinliklerinde suyun kaynama derecesinden (100°C) çok daha yüksek sıcaklıkta buhar halinde sular bulunabilmektedir.  
150°C–200°C civarındaki sıcaklıklarda bulunan su buharı sondajlarla yeryüzüne çıkarılarak elektrik enerjisi elde edilir. Ülkemizde kurulmuş olan önemli jeotermal santraller, Sarayköy (Denizli)'de ve Germencik (Aydın)'te yer alır. Türkiye'de özellikle Ege Bölgesi'nde yaygın olan bu enerji kaynağının Sinop'ta bulunduğu söylenemez.

(Cevap D)

8. Yerin derinliklerine doğru her 33 m'de 1°C sıcaklık artar. Bu nedenle yerin derinliklerinde suyun kaynama derecesinden (100°C) çok daha yüksek sıcaklıkta, buhar halinde sular bulunabilmektedir. Türkiye'de fay hatlarının dağılışına paralel olarak dağılış gösteren, özellikle 150°C–200°C sıcaklıklardaki bu su buharı sondajlarla yeryüzüne çıkarılarak elektrik enerjisi elde edilir. Ülkemizde bu amaçla kurulmuş olan önemli jeotermal santraller, Sarayköy (Denizli)'de ve Germencik (Aydın)'te yer alır. Haritada işaretlenen II nolu alan Aydın–Germencik çevresidir.

(Cevap B)

9. 21. yüzyılda enerji talebi ile bu talebin karşılanması en önemli gündem konusudur. Orta Doğu ve Orta Asya bölgeleri Dünya petrol rezervinin % 67'sini, doğal gaz rezervinin ise % 40'ını karşılamaktadır. Avrupa, Dünya petrol tüketiminde en büyük paya sahiptir. Bu önemli enerji kaynaklarının üretimi ve tüketimi arasında bulunması Türkiye'nin stratejik önemi artırmaktadır. Ancak Türkiye'nin komşu ülkelerinden olan Gürcistan'ın bu enerji kaynaklarının önemli bir üretim bölgesi olduğu söylenemez.

(Cevap D)

www.akademidenizi.com.tr

AKADEMİ DENİZİ YAYINLARI

10. Dünya'daki önemli boru hatlarının Türkiye ve çevresinde yoğunlaştığı görülmektedir. Çünkü Dünya petrol rezervlerinin yaklaşık %62'sinin, petrol üretiminin de yaklaşık %30'u Orta Doğu'da bulunmaktadır. Ülkemizin coğrafi konumu nedeniyle gelecekte, Türkiye üzerinden geçecek uluslararası ham petrol ve doğal gaz boru hatlarının artması beklenmektedir. Türkiye'de özellikle son yıllarda doğalgaz ve ham petrol boru hattı yatırımlarına önem verilmeye başlanmıştır. Aşağıda bu yatırımlardan bazıları verilmiştir.

**Bakü-Tiflis-Ceyhan Petrol Boru Hattı:** BTC boru hattıyla Azeri petrolü Ceyhan'dan dünya pazarlarına sevk edilmektedir.

**Trans Anadolu Doğal Gaz Boru Hattı Projesi:** TANAP, projesinin amacı, Azerbaycan'ın Hazar Denizi'ndeki Şah Deniz 2 Gaz Sahası ve Hazar Denizi'nin güneyindeki diğer sahalarda üretilen doğal gazın öncelikle Türkiye'ye, ardından Avrupa'ya taşınmasıdır. TANAP, Güney Kafkasya Boru Hattı (SCP) ve Trans-Adriyatik Boru Hattı (TAP) ile birleşerek Güney Doğal Gaz Koridorunu oluşturmaktadır.

**Kerkük-Yumurtalık Petrol Hattı:** Türkiye'nin 1976'da gerçekleştirdiği Irak-Türkiye Ham Petrol Boru Hattı Projesi 1/3 kapasite ile çalışıyor.

**Rusya-Türkiye Doğalgaz Boru Hattı:** Mavi Akım, Rusya Federasyonu'ndan alınacak doğal gazın Türkiye topraklarında, Samsun'dan başlayarak Amasya, Çorum, Kırıkkale üzerinden Ankara'ya ulaştıran projedir.

(Cevap B)

11. Türkiye'de bulunan 172 Rüzgâr Enerji Santrallerinin toplam kurulu gücü 5.789.39 mW'dır. 2016 yılında Rüzgâr Enerji Santralleri ile 15.369.548.000 kilovatsaat elektrik üretimi yapılmıştır.

Türkiye'de ilk rüzgâr santrali 1998 yılında İzmir'de kurulmuştur. Bugün tükettiği enerjinin yaklaşık %63'ünü karşılayan Türkiye'de bu konudaki yatırımlar devam etmektedir.

Kismen devreye alınan ve inşaatında ilerleme kaydedilen projelerin tümü tamamlandığında Türkiye rüzgâr santrali gücünün 8.099 mW düzeyine çıkacağı tahmin edilmektedir. Bugün itibarıyla EPDK'dan lisans ve ön lisans alan tüm RES'ler devreye girdiğinde ülkemizin rüzgâr kurulu gücü 10.839 mW'a ulaşacak ve tüm elektrik tüketiminin %12'si rüzgârdan karşılanabilecektir. Ayrıca EPDK, 2018 yılı sonuna kadar 3000 mW daha rüzgâr santrali başvurusu kabul etmiştir.

(Cevap A)

12. Türkiye'de ilk rüzgâr santrali 1998'de İzmir'de kurulmuştur. Özellikle 2005 yılından itibaren Yenilenebilir Elektrik Kanununun çıkmasından sonra kurulu güç ve üretimde her yıl yüzde yüzün üzerinde bir artış görülmekte ve bugün Türkiye'de bulunan rüzgâr enerji santralinin sayısı 200'e yaklaşmaktadır.

En şiddetli yıllık ortalama rüzgâr hızları Türkiye'nin batı kıyıları boyunca, Marmara Denizi çevresinde ve Antakya yakınındaki küçük bir bölgede meydana gelmektedir.

Türkiye Rüzgâr Atlası'nda yer seviyesinden 50 m. yükseklikteki rüzgâr potansiyelleri incelendiğinde Ege, Marmara ve Doğu Akdeniz bölgelerinin yüksek potansiyele sahip olduğu görülmektedir.

Marmara Bölgesi'nde; Balıkesir, İstanbul, Çanakkale Ege Bölgesi'nde; İzmir, Aydın, Manisa, Muğla

Doğu Akdeniz çevresinde ise; Osmaniye, Hatay rüzgâr santrallerinin yoğun olarak bulunduğu illerdir.

(Cevap E)

13. Ülkemizdeki jeotermal alanların büyük bir kısmı Batı Anadolu'da yer almaktadır. Bu yüzden jeotermal santral konusundaki yatırımlar da daha çok Batı Anadolu'dadır. Ülkemizde işletmeye açılan ilk jeotermal santral, 1984'te hizmete giren Denizli Kızıldere-Sarayköy santralidir. Aydın Salavatlı, Hıdırbeyli ve Germencik, Çanakkale Tuzla hizmete açılmış diğer jeotermal santrallerdir.

(Cevap D)

14. Ülkemizde birçok enerji kaynağı kullanılmaktadır. Bu enerji kaynakları içinde Türkiye petrol, doğal gaz ve taş kömürü bakımından dışa bağımlı bir ülkedir. Ülkemizin şanslı olduğu alan ise linyit yatakları ve hidroelektrik potansiyelidir. Ayrıca tükenmeyen enerji kaynakları olarak bilinen rüzgâr ve güneş enerjisi ülkemiz açısından alternatif enerji kaynaklarıdır. Bu alanlardan elde edilecek enerji miktarının artması, Türkiye'nin dışa bağımlılığını azaltacaktır.

(Cevap A)

1. Taş kömürü ve linyit her ikisi de kömür türleridir. Ancak oluşum yaşları yönünden birbirlerinden ayrılırlar. Taş kömürü 1. jeolojik zamanda meydana gelmişken linyit 3. jeolojik zamanda oluşmuştur. Ülkemiz arazi-si genel oluşum itibarıyla 3. zamanda meydana gelmiş genç bir ülkedir. Bu nedenle linyit rezervimiz taş kömürüne göre daha fazladır. Her ikisi de enerji kaynağı olarak termik santrallerde kullanılır ancak linyitin bu amaçla kullanımı taş kömürüne göre daha fazladır. Çıkarım olarak taş kömürü linyite göre daha maliyetlidir.

(Cevap C)

2. Hidroelektrik enerji akarsuyun yüksek ve eğimli bir yatak boyunca akışındaki sahip olduğu potansiyele dayalı olarak üretilen bir enerji türüdür. Akarsuyun akış gösterdiği saha ne kadar eğimli ve yüksek ise hidroelektrik enerji potansiyeli de o kadar yüksektir. Arazinin yer şekli sade ya da düzlük bir yapıda ise bu durumda enerji potansiyeli düşük olur. Seçeneklerde en sade yapıya sahip dolayısıyla hidroelektrik enerji üretimi yönüyle Türkiye'ye en az katkı sağlayan bölüm Konya Bölümü'dür.

(Cevap A)

3. I numaralı yerde yer alan Hamitabat ülkemiz doğal gaz üretiminde önemli bir yere sahiptir.

III numaralı yerde Çeşme rüzgâr santrali bulunur.

IV numaralı yerde jeotermal enerjiyi elektrik enerjisine çeviren Sarayköy jeotermal enerji santrali bulunur.

V numaralı yerde güneşlenme süresi fazla olduğundan güneş enerjisinden ısıtma, sıcak su, elektrik elde etme gibi amaçlarla yararlanır.

II numaralı yerde linyit ile çalışan termik santral bulunur.

(Cevap B)

4. Nükleer enerji: Atom çekirdeğinin parçalanmasıyla elde edilen enerjiye nükleer enerji denir. Nükleer enerji için radyoaktif mineraller taşıyan uranyum ve toryum madenleri gerekir. Ülkemizde uranyum Aydın, Giresun, Manisa, Uşak, Çanakkale, toryum ise Eskişehir'de bulunur. Toryum ve uranyum nükleer santrallerde enerjiye çevrilir. Ülkemizde nükleer enerji konusunda çalışmalar başlatılmış olup bu doğrultuda Mersin ve Sinop'ta nükleer santral yapım çalışmaları yürütülmektedir. Nükleer enerjinin üretimi aşamasında soğutma önemli bir yer tutar. Bu nedenle diğer ülkelerde ve Türkiye'de yapılan santrallerde su kaynaklarına yakın yerler seçilir. Mersin Akkuyu'nun denize (su kaynağı) yakın olması ve fay hatlarının uzağında olması nükleer santral kurulumu için etkili olan faktörlerdir.

(Cevap D)

5. Bir maden ocağının işletmeye açılabilmesi için özetle; elde edilen gelirlerin işletme giderlerinden fazla olması gereklidir. Bu şartlar arasında ise nüfus yoğunluğu yer almaz.

(Cevap E)

6. Sorudaki açıklamada geçen yer altı zenginliği, Türkiye'nin ihracatında önemli bir yeri olan mermerdir.

(Cevap E)

www.akademidenizi.com.tr

AKADEMİ DENİZİ YAYINLARI

7. İstanbul- Ambarlı, Kırklareli- Hamitabat ve Bursa-Ovaakça termik santrallerinde enerji kaynağı olarak doğalgaz kullanılır.

(Cevap A)

8. Bu temiz ve yenilenebilir enerji kaynağından yararlanılan santrallerin sayısı ülkemizde her geçen yıl artmaktadır. Ancak henüz Erzurum'da yaygın olduğu söylenemez.

(Cevap E)

9. **Taş Kömürü:** Ereğli-Zonguldak havzası  
**Linyit:** Elbistan (Kahramanmaraş), Soma (Manisa), Seyitömer ve Tunçbilek (Kütahya), Yatağan ve Milas (Muğla), Çan (Çanakkale), Beypazarı ve Nallıhan (Ankara), Oltu ve Horasan (Erzurum), Dodurga (Çorum), Gölbaşı (Adıyaman), Saray (Tekirdağ)  
**Petrol:** Raman ve Garzan (Batman), Adıyaman, Sirt  
**Doğal gaz:** Hayrabolu (Tekirdağ), Hamitabat (Kırklareli), Çamurlu (Mardin)  
**Uranyum:** Koçarlı (Aydın), Ayvacık (Çanakkale), Eşme (Uşak), Gördes (Manisa)  
**Toryum:** Mihaliççik (Eskişehir)

(Cevap A)

10. Yer altından çıkarılan bazı maden türleri aynı zamanda birer enerji kaynağıdır. Petrol, kömür, linyit, doğal gaz gibi fosil madenler ile uranyum ve toryum gibi atom çekirdekleri yenilenemeyen enerji kaynaklarını oluşturur. Akarsu, dalga, gelgit, rüzgâr, jeotermal kaynaklar ve Güneş gibi tükenmeyen doğal kaynaklar ise yenilenebilir (tükenmeyen) enerji kaynaklarıdır

(Cevap A)

11. Klasik biyokütle enerjisinden yararlanma odun, bitkisel ve hayvansal atıkların doğrudan yakılması şeklindedir. Modern anlamda biyokütle enerjisinden yararlanma ise biyogaz ve biyodizel gibi ürünler elde etme şeklindedir. Biyodizel elde etmek için kolza, ayçiçeği, soya, aspir gibi yağlı tohumlar ve hayvansal yağlar ile mısır, buğday ve şeker pancarı gibi ürünlerden yararlanılır.

(Cevap D)

12. Türkiye'de Eskişehir, Antalya, İstanbul, Samsun ve Mersin biyokütle santrallerinin bulunduğu şehirlerimizin başlıcalarıdır. Ancak Sinop'ta nüfus ve yerleşme daha az olduğundan bu tür yatırımların yapıldığı söylenemez.

(Cevap D)

13. Ülkemizde zaman zaman maden ocaklarında kazalar meydana gelmekte ve bu kazalar sonucu insanlar yaşamını yitirmektedir. Ancak güvenli çalışma ortamı oluşturulursa bu tür kazaların büyük bir kısmı önlenir. Bundan sonraki süreçte benzer sonuçlarla karşılaşmamak için alınması gereken tedbirlerin üretim miktarına bakılmadan büyük bir hassasiyetle uygulanması gerekmektedir

(Cevap B)



1. Seçeneklerde diğerlerine göre daha yaygın olan endüstri kolu dokuma sanayisidir.

| Türkiye'de Üretim Yapan Kuruluşlardan Demir-Çelik, Sigara, Otomotiv Ve Kağıt Sanayisinin Bulunduğu Merkezler |  |
|--|--|
| Sanayi Kuruluşu  | Bulunduğu Merkezler  |
| Demir-çelik  | Karabük, Ereğli, Kırıkkale, İskenderun, İzmir, Sivas                                 |
| Sigara   | Bitlis, Samsun, İstanbul, İzmir, Malatya, Tokat, Adana, Manisa                       |
| Otomotiv   | İstanbul, İzmir, Ankara, İzmit, Kayseri, Adana, Aksaray, Bursa, Adapazarı, Eskişehir |
| Kâğıt  | İzmit, Zonguldak, Giresun, Afyon, Balıkesir, Mersin, Muğla, Kastamonu                |

(Cevap B)

2. Sermaye, nitelikli iş gücü, ham madde, ulaşım, enerji, su kaynakları, pazarlama olanakları sanayi kuruluşlarının yer seçiminde etkili olan faktörlerdir. Karadeniz Bölgesi'nde çay, fındık, kereste ve kâğıt endüstrisinin gelişmesindeki neden bölgede bu endüstri kuruluşlarının ihtiyacı olan ham maddenin fazla olmasıdır.

(Cevap C)

3. Seçeneklerde belirtilen endüstri kuruluşlarına bakıldığında Bursa dışındakilerin ham maddeye yakınlık ilkesi ile kurulduğunu görürüz. Fakat Bursa (Ovaakça) Termik Santrali'nde ise ulaşım koşullarının uygunluğu, pazarlama koşulları, nitelikli işçi gibi faktörler santralin kuruluş aşamasında daha dikkat çeken faktörlerdir.

(Cevap B)

4. Ambarlı (İstanbul) termik santrali ve İskenderun demir-çelik fabrikasında kullanılan enerji kaynağı ithal edilir. (Doğal gaz) Bu nedenle bu tesislerde kullanılan enerji kaynağının maliyeti fazladır.

(Cevap A)

5. Türkiye'de üretilen enerjinin %60'tan fazlası sanayide kullanılır. Türkiye'de enerji tüketimi en fazla olan bölge Marmara'dır. Nedeni sanayi faaliyetlerinin yoğun olmasıdır. Buna göre enerji tüketiminin fazla olduğu bir yöre için sanayinin geliştiği söylenebilir.

(Cevap A)

6. Karadeniz Bölgesi dört mevsim yağış alır. Bu nedenle bölgede su kaynağı fazla, tarımda sulamaya ihtiyaç azdır. Bölgede eğim fazla olduğundan akarsu vadileri dar ve derindir. Bu nedenle taşkınlar azdır. Buna göre bölgede yapılan barajlar daha çok elektrik üretmek amaçlı yapılır.

(Cevap E)

7. Karabük demir-çelik fabrikası kömür; Afşin termik santrali linyit; Çatalağzı termik santrali enerji kaynağı olarak kömür kullanılır. Bu sanayi merkezleri enerji kaynağına yakın kurulmuştur. Enerji kaynağı olarak kömür ve linyitin kullanıldığı merkezlerde hava kirliliği fazla olur. Karabük ve Çatalağzı'nda yer şekilleri engebelidir. Karabük demir-çelik fabrikası demir yataklarına uzakta kurulmuştur. Afşin'de demir yolu ağı bulunmaz.

(Cevap E)

8. Kayseri, Malatya, Bursa ve Gaziantep Türkiye'de sanayinin en fazla geliştiği merkezler arasında yer alır. Bu nedenle bu merkezler dışarıdan çok yoğun göç alır. Sivas'ta ise sanayi fazla gelişmemiştir. Bu nedenle Türkiye'nin en fazla göç veren illeri arasında değildir.

(Cevap D)

9. Türkiye'de Cumhuriyetin ilk yıllarından günümüze sanayileşme artmıştır. **Sanayileşen ülkelerde:**

- Kentleşme artar.
- Nitelikli iş gücü artar.
- Hizmet sektöründe çalışan sayısı artar.

Günümüzde tarımın ekonomideki payı az fakat tarımdan elde edilen gelir fazladır.

(Cevap D)

10. Erzurum-Kars Bölümü'nde büyükbaş hayvancılık faaliyetine bağlı olarak :

- deri sanayi
- et-süt sanayi
- yem sanayisinde artış görülmüştür.

Dokumacılık küçükbaş hayvancılık faaliyetinin yaygın olduğu yerlerde görülür.

(Cevap D)

11.



Haritada işaretli yerlerde yapılan ve Türkiye ekonomisine önemli katkı sağlayan ekonomik etkinlik petrol arıtımıdır.

(Cevap C)

12. Yünlü Dokuma – küçükbaş hayvancılığa,  
şeker sanayi – şeker pancarına,  
sigara sanayi – tütüne,  
kâğıt sanayi – ormana,  
cam sanayisi – Toprağa dayalıdır.

Buna göre, ham maddesi topraktan olan cam sanayisi tarıma dayalı değildir.

(Cevap B)

13. Otomotiv ve petrokimya sanayi Karadeniz'de, demir-çelik sanayi Marmara Bölgesi'nde, seramik sanayi ise Karadeniz ve Akdeniz Bölgesi'nde bulunmaz. Ülkemizin tüm kıyı bölgelerinde bulunan endüstri kuruluşu çimento sanayisidir. Çimento sanayisinin ham maddesi kil ve kireç taşıdır. Bu ham maddelerin taşınmasının zor ancak üretiminin yaygın olması nedeni ile ülkemizin her Bölgesi'nde ve hemen hemen her ilinde çimento fabrikaları bulunur.

Çimentonun ham maddesi kil ve kireç taşıdır. Bu ham maddelerin taşınmasının zor olması nedeni ile çimento fabrikaları bütün bölgelerde ve hemen hemen her ilde kurulmuştur.

(Cevap B)

14. **Sanayisi gelişen yerlerde;**

- Ulaşım imkanları gelişmiştir.
- Canlı bir ticari hayat söz konusudur.
- Ham madde tüketimi fazladır.
- Enerji tüketimi yoğundur.
- Nüfus fazladır.
- Kişi başına düşen gelir fazladır.

Soru kökünde iki kentten sanayisi diğerine göre daha gelişmiş olanın en büyük kanıtı sorulmaktadır. Bu durumda sanayisi daha çok gelişenin tüketeceği enerji daha fazla olacaktır.

bir ülkenin gelişmişliği hakkında;  
kişi başına düşen gelir,  
ortalama yaşam süresi,  
nüfusun sektörel dağılımı,  
genç ve yaşlı nüfus oranı,  
eğitim düzeyi,  
sanayide kullanılan ham madde türü gibi faktörler bilgi verir.

(Cevap C)

15. Samsun-Bakır işletmesi – Samsun da bakır madeni çıkarılmaz.  
İskenderun-Demir-çelik – İskenderun'da demir çıkarımı yoktur.  
Seydişehir-Alüminyum – Konya Seydişehir de hem boksit çıkarılmakta hem de bu madeni işleyen tesis bulunmaktadır.  
Murgul-Bakır – Artvin Murgul'da hem bakır çıkarılmakta hem de tesisi bulunmaktadır.  
Aliağa – Petrol rafinerisi – Aliağa'da (İzmir) petrol çıkarımı yoktur.

Buna göre, III ve IV istenilen soruda özelliğe sahiptir.

(Cevap D)

1. Sanayinin gelişme ve ürün kalitesinin artırılması için Türkiye'de özel sektör teşvik edilmelidir. Devletin sanayide tekel olmasının bu durum üzerinde etkili olduğu söylenemez.

(Cevap B)

2. Türkiye'de sanayi kuruluşlarının yoğun olduğu yerler dışarıdan göç alır. Bu tür yerlerden dışarı olan göçlerin yaşanmasının artacağı beklenemez.

(Cevap A)

3. Türkiye geliştikçe, kalkındıkça ham madde ithalatı artar, enerji tüketimi artar. Aynı zamanda iş olanakları yani istihdam imkanları da artacaktır. Ulaşım olanakları daha da iyileşecektir. Ancak bütün gelişmeler kentleşmeyi artıracaktır. Sanayileşme ile beraber kentlerde iş imkanları artacağından kentleşme de artar.

Türkiye'de tarımda çalışanların payının azalmasında en önemli faktör tarımda makineleşmedir.

(Cevap E)

4. Doğu Anadolu Türkiye'nin en dağlık bölgesidir. Bu nedenle bölgede sanayi faaliyetleri gelişmemiştir.

(Cevap C)

5. Ülkemizde balıkçılık faaliyetleri en fazla Doğu Karadeniz'de gelişmiştir. Bölümde ham maddenin fazla olmasına bağlı olarak Rize ve Trabzon'da balık sanayi gelişmiştir. Ayrıca Çanakkale'de de balık sanayi gelişmiştir.

(Cevap D)

6. Ülkemizde iş gücü oldukça fazladır. Ancak bu iş gücü içerisinde nitelikli iş gücü çok azdır. Bu nedenle ülkemizde sanayi gelişimi istenilen düzeyde değildir.

(Cevap B)

7. Ülkemizde hava kirliliğinin fazla olmasında sanayinin payı fazladır. Asit yağmurları ise hava kirliliğine bağlı oluşmaktadır.

(Cevap D)

8. Et ve süt ürünleri kısa sürede bozulan ham maddelerden yapılırlar. Soğuk hava depolarının yaygınlaşması ve soğutuculu taşımacılık sisteminin gelişmesiyle et ve süt ürünlerinin bir yerden başka bir yere taşınması kolaylaşmıştır. Bu duruma bağlı olarak bu sanayi kolu gelişmiştir.

(Cevap A)

9. Ülkemizde balık, yağ ve konserve sanayinde ham madde olarak kullanılır.

(Cevap C)

10. Bir yerde sanayinin gelişmesinde; ham madde, pazarlama, ulaşım, işgücü, su ve sermaye etkilidir.

Adana'da dokuma sanayii (Pamuk)

Edremit, Ayvalık ve çevresinde sıvı yağ sanayi (Zeytin)

Seydişehir'de alüminyum sanayii (boksit) gibi ham maddeye yakınlık dikkate alınarak kurulmuştur.

Bursa'da otomotiv sanayinin gelişmesinde ise ulaşım koşullarının gelişmiş olması sermaye, işgücü, pazar gibi faktörler etkili olmuştur.

(Cevap E)

11. Sanayi ve inşaat faaliyeti ikincil ekonomik faaliyet grubunda yer alır.

(Cevap B)

12. Ülkemizde sanayileşmeye bağlı olarak tarımda makine kullanımı giderek artmaktadır. Bu duruma bağlı olarak tarımda çalışan kişi sayısı azalmakta buna karşılık modern yöntemlerin kullanılmasına bağlı olarak elde edilen gelir giderek artmaktadır.

(Cevap B)

13. Endüstri kuruluşlarının elektrik enerjisi üretim merkezlerine yakın olmasına sağlamak” yönünde alınacak önlem Türkiye ekonomisinde sanayinin katkısını artırmaya yönelik değildir. Her sanayi tesisi için enerji üretim alanlarına yakınlık sağlanamaz. Örneğin ülkemizde en fazla hidroelektrik enerji Doğu Anadolu Bölgesi'nde üretilir. Ancak burada endüstri gelişmemiştir.

(Cevap A)

14. Cumhuriyetin ilk yıllarında sanayide en fazla tarım ürünleri kullanılmıştır. Nedeni ham madde konusunda tarım ürünlerinin yeterli olmasıdır.

(Cevap C)

15. Ham madde ve ilgili sanayi dalı eşleştirmesinin yapıldığı bu soruda;

Afyonkarahisar – et ve süt ürünleri,

Zonguldak–orman ürünleri istenilen özelliklere sahiptir.

İstanbul için pamuklu dokuma gerekli ham maddeye daha az elverişlidir. Çünkü pamuklu dokuma için gerekli olan pamuk ham maddesi Güneydoğu Anadolu ve Ege'de daha çok üretilmektedir.

(Cevap B)

1. Ülkemizde rezervi bulunan uranyum, toryum, bor gibi madenlerin sanayi kolunun gelişmemesinde teknolojinin yeterince gelişmemesi etkili olmuştur.

(Cevap C)

2. Ülkemizde alüminyum sanayi Konya'nın Seydişehir ilçesinde gelişmiştir.

(Cevap E)

3. Bursa, İstanbul, İzmir, Aksaray, Eskişehir, Ankara, Adana, Kayseri ve İzmit'te gelişen sanayi kolu otomotivdir.

(Cevap D)

4. Sorudaki açıklamaya göre verilen şehirlerdeki ekonomik etkinliklere dikkat etmek gerekir. Buna göre, İzmit'te sanayi yoğun olduğundan hava kirliliğinin de fazla olması gerekir.

(Cevap B)

5. İzmir İktisat Kongresi'nde sanayinin gelişmesi için birçok tedbir alınmıştır. Ancak bu tedbirler arasında kamunun sanayi üzerindeki payının azaltılması gibi bir durum olamaz.

(Cevap C)

6. Hem tarım hem de hayvancılığın ham madde sağladığı sanayi dalı tekstildir. Örneğin; yünlü dokuma ve pamuklu dokuma.

(Cevap B)

7. Türkiye'de yetiştirme alanı en dar olan tarım ürünlerinden biri de çaydır. Bu yüzden çay fabrikaları da Türkiye'de dar bir alanda toplanmıştır.

(Cevap B)

8. Soruda geçen fabrikaların tamamı büyük bir limanın varlığına bağlı olarak belirtilen şehirlerde toplanmıştır. Bu yüzden en etkili olan unsurun ulaşım olduğu söylenebilir.

(Cevap C)

9. OSB'lerin sayısı şehirdeki sanayi faaliyetlerinin yoğunluğuna bağlı olarak değişir. Buna göre Muğla'da daha az sayıda olmaları beklenir.

(Cevap B)

10. Sivas ve Ankara'da ipekböcekçiliği yaygın olmadığından ipekli dokumanın da gelişeceği söylenemez.

(Cevap D)

11. Soruda verilen sanayi kollarının tamamının kurulduğu yer seçilirken enerji kaynağına yakın olma faktörü dikkate alınmıştır.

(Cevap C)

12. Türkiye'de her geçen gün sanayi faaliyetlerinin gelişmesine bağlı olarak tarımda çalışanların oranı azalır. Ancak bu durum tarımsal üretimin de azaldığı anlamına gelmez. Çünkü modern tarım yöntemleri yaygınlaşmaktadır.

(Cevap C)

13. Mersin, Ereğli, İstanbul ve Erzincan'daki sanayi kuruluşlarının üretim için gereksinim duydukları ham maddeleri yakın çevrelerinde değildir. Bu nedenle soruda istenilen cevaba uymamaktadır. Murgul'da hem bakır çıkmakta hem de bakır işletmesi bulunmaktadır.

(Cevap E)

14. Akdeniz Bölgesi'nde gelişme gösteren pamuklu dokuma, gül yağı, kâğıt, alüminyum endüstrilerinin ham maddeleri büyük ölçüde bölge içinden sağlanır. Ancak bölgede demir yataklarının sınırlı olması nedeniyle demir-çelik sanayisinin ham maddesi büyük ölçüde bölge dışından sağlanmaktadır.

(Cevap E)

1. Türkiye'deki endüstri kuruluşlarının dağılışına dikkat edilirse genelde bazı bölgelerde yoğunlaştığı söylenebilir. Ancak çimento endüstrisi ülkemizin her bölgesinde ve hemen hemen her büyük şehrimizde; ham madde kaynaklarının bol ve tüketiminin yaygınlığına bağlı olarak kurulmuştur.

(Cevap B)

2. Haritada işaretlenen;  
I numaralı yer; Doğu Karadeniz kıyıları (Rize)  
II numaralı yer; Batı Karadeniz kıyıları (Zonguldak)  
III numaralı yer; Marmara kıyıları (İstanbul, İzmit)  
IV numaralı yer; Ege kıyıları (İzmir)  
V numaralı yer; Doğu Akdeniz kıyıları (Adana) dır.  
Buna göre; Zonguldak, İstanbul, İzmit, İzmir ve Adana Türkiye'de sanayi kuruluşlarının yoğunlaştığı kalabalık nüfusları olan ve sürekli göç alan büyükşehirlerdir. Ancak Doğu Karadeniz kıyılarında sanayi kuruluşları gelişmemiştir. Bu nedenle I numaralı yer Türkiye'nin önemli sanayi bölgeleri arasında yer almaz. Burası aynı zamanda Türkiye'nin en fazla göç veren yerleri arasındadır.

(Cevap A)

3. Bir yerde sanayinin kurulup gelişebilmesi; ulaşım, sermaye, iş gücü, pazar ve enerji gibi faktörlere bağlıdır. Batı Karadeniz'de yer alan Zonguldak ve çevresinde taş kömürü çıkartılır. Demir-çelik fabrikalarında demiri eritip kalıplara dökülebilmek için çok yüksek sıcaklık enerjisine ihtiyaç vardır. Bu enerji de taş kömüründen elde edilir. Dolayısıyla Batı Karadeniz'de (Karabük-Ereğli) demir-çelik fabrikasının kurulmasında enerjiye yakınlık önem kazanmıştır. Ayrıca bu tesislerde işlenecek olan ham demir (ham madde) Sivas'tan (Divriği) getirilir.

(Cevap E)

4. Türkiye'nin farklı bölgelerinde farklı sanayi kollarının gelişmesinde tarım ürünlerinin, yer altı kaynaklarının, bitki örtüsünün çeşitlilik göstermesi etkili olmuştur. Enerji üretim yerlerine yakınlık sanayi kollarının kuruluş yerlerinin belirlenmesinde fazla etkili değildir.

(Cevap C)

5. • Dokuma fabrikalarının ham maddesi pamuk,  
• Sigara fabrikalarının ham maddesi tütün,  
• Seramik fabrikalarının ham maddesi toprak,  
• Yağ fabrikalarının ham maddesi ayçiçeği,  
• Şeker fabrikalarının ham maddesi şeker pancarıdır.

Bilindiği üzere pamuk, tütün, ayçiçeği ve şeker pancarı fabrikalarda ham madde olma niteliği taşıdıkları için endüstri bitkisi olarak kabul edilen tarım ürünleridir. Oysa ki seramik endüstrisinin ham maddesi olan toprak bir tarım ürünü olarak nitelendirilemez.

(Cevap C)

6. Türkiye'nin kurulduğu ilk yıllarda milli gelirinin %90'ını tarımdan elde etmiştir. Bu durum sanayi faaliyetlerinin öncelikle zeytin, pamuk, buğday gibi tarım ürünlerine dayalı olarak gelişmesine neden olmuştur. Aynı yıllarda sermaye yetersizliği nedeni ile sanayi faaliyetleri planlı bir şekilde devlet desteğiyle (Devletçilik) geliştirilmeye çalışılmıştır. Günümüzde sanayiden elde edilen gelirin milli gelirdeki payı % 95'i aşmıştır. Sanayileşmenin ülkemizde bu şekilde ileri bir seviyeye ulaşmasında her ile kalkınmada öncelik verilmesi etkili olmamıştır.

(Cevap B)

www.akademidenizi.com.tr

AKADEMİ DENİZİ YAYINCILIK

7. İstihdam olanaklarının fazla olduğu şehirler dışarıdan göç alır. Ülkemizde kalıcı iç göçlerin yaşanmasında en önemli etken sanayidir. Sanayinin yoğun olduğu merkezler iş olanaklarının fazla olması nedeniyle dışarıdan göç alır. Dolayısıyla göç hareketleri daha çok, sanayileşmenin nedeni değil, sonucudur.

(Cevap C)

8. Ülkemizde tekstil sanayi başta İstanbul olmak üzere, Adana, İzmir, Denizli, Kayseri, Gaziantep, Adıyaman, Kahramanmaraş, Şanlıurfa, Mersin, Bursa, Malatya gibi merkezlerde gelişmiştir. Sinop'ta ham madenin olmaması ve ulaşımın gelişmemesi gibi nedenlerle tekstil sanayi gelişmemiştir.

(Cevap B)

9. Buğdayın işlenmesi ile un, unun işlenmesiyle bisküvi elde edilir. Demirin işlenmesi ile sac, sacın işlenmesi ile gemi elde edilir. Boksitin işlenmesi ile alüminyum, alüminyumun şekillendirilmesiyle konserve kutusu elde edilir. Bu şekilde her ürünün yapımında bir ham madde kullanılır. Fosfat, gübre, toprak ilişkisine baktığımızda gübrenin ham maddesi fosfat, toprağın ise ana kayadır. Toprağın ham maddesi gübre değildir.

(Cevap E)

10. Taralı alanlarda:

I. İstanbul,

II. İzmir,

III. Ankara,

V. Erzurum–Kars Yöresi verilmiştir.

Bu yörelerimizde büyükbaş hayvancılık faaliyeti ahır veya mera hayvancılığı şeklinde yaygın olarak yapılır. Bu nedenle bu yörelerde kurulacak olan kösele fabrikası ham maddeyi ucuza temin eder.

IV. taralı alanda ise Şanlıurfa verilmiştir. Bu yöremizde büyükbaş hayvancılık faaliyeti gelişmediğinden kurulacak olan kösele fabrikası ham maddeyi (hayvan derisi) başka yerden alacağından pahalıya mal eder.

(Cevap D)

11. Sorudaki açıklamaya göre; ham madde olarak tarım ürünü işleyen; kâğıt, yağ şeker ve çay sanayilerine ait fabrikaların yer seçiminde iklim dolaylı yoldan etkili olmuştur. Gemi fabrikalarında ise doğrudan etkilidir. Çünkü çok sıcak veya çok soğuk iklim bölgelerinde hem çalışanlar zorlanacağından hem de gemi sacı geniş daralacağından gemi fabrikaları kurulamaz. Bu yüzden bu fabrikalar için iklim doğrudan etkili olmuştur.

(Cevap D)

12. Hidroelektrik santral, akarsular üzerine inşa edilen baraj demektir. Barajlar da aslında doğal çevreye zarar verir, ekosistemlerin işleyişini bozar. Ancak atmosfere karbondioksit salınımı yapmadığı için küresel ısınmaya neden olmaz.

(Cevap E)

13. Elektrik enerjisi üretim merkezlerine olan yakınlık bu hususta göz önüne alınan ölçütler arasında yer almaz.

(Cevap A)



1. Türkiye'de, ait oldukları coğrafi bölümün veya bölgenin pazarı konumunda olan şehirler; Adana, İzmir, Gaziantep ve Samsun gibi sanayinin geliştiği ve nüfusun yoğun olduğu büyük şehirlerdir. Oysaki Muğla bu tür şehirler arasında yer almaz.

(Cevap B)

2. Grafikte Türkiye'nin 1970 ve 2020 yıllarındaki toplam ihracatında yer alan malların miktarları değil, elde edilen gelirin oransal dağılışı gösterilmiştir. Buna göre, 2020 yılında daha az tarım ürünleri ihracatı yapıldığı söylenemez. Yalnızca tarım ürünleri ihracatından elde edilen gelirin, ihracat gelirleri içindeki payının az olduğu söylenebilir.

Türkiye'nin ihracatında ilk sırada yer alan sanayi kolu otomotivdir. Maden ise mermerdir.

(Cevap C)

3. Türkiye bor mineralleri bakımından Dünya'da önemli bir yere sahiptir. Krom madenlerimiz ise yurt dışındaki piyasalarda en çok aranan maden türleri arasındadır. Çünkü Türk kromu çok kalitelidir. Aynı şekilde mermer Türkiye'nin ihracatında birinci sırada olan yeraltı kaynağıdır. Buna göre fosfat madeninin Türkiye'nin ihracatında önemli bir yeri olduğu söylenemez.

(Cevap E)

4. Burada önemli olan kentlerin ekonomik fonksiyonlarının çeşitliliğidir. Örneğin; İzmir kenti, nüfus-tarım alanı-turizm-ticaret-liman-sanayi gibi özelliklerin yoğun olduğu bölge sınıflandırmalarının hepsine dâhil edilir. Bursa, Adana, İstanbul şehirleri de böyledir. Ancak Konya'da yalnızca tarım faaliyetleri ön plana çıktığından bu kent çeşitli faaliyetlerin yoğunlaştığını gösteren çok sayıda bölge sınıflandırmasına dâhil edilemez.

(Cevap D)

5. Doğu Karadeniz Bölümü'nün temel ekonomik faaliyetleri tarım ve hayvancılıktır. Dolayısıyla bu bölümde uygulanan Doğu Karadeniz Projesi'nin en temel hedefi bu faaliyetlerdeki verimi artırmak ve bölümün ekonomik yönden gelişimini sağlamaktır. Ham madde, enerji, ulaşım ve pazar gibi koşulların elverişsizliği yüzünden bölümde ağır sanayiye dayalı bir ekonomiye geçiş daha zor olacaktır.

(Cevap E)

6. Türkiye'de özellikle 1980'den sonra serbest piyasa ekonomisine geçilmesiyle birlikte; ihracata dayalı sanayileşme politikası benimsenmiş, ihracatı artırma-ya yönelik politikalar uygulanmış ve ihracatın önündeki bürokratik engeller büyük ölçüde ortadan kaldırılmıştır. Böylece sanayi ürünleri ihracatımız hızla artmış ve özellikle son yıllarda büyük bir ivme kazanmıştır. Son TÜİK verilerine göre sanayi ürünlerinin ihracat gelirleri içindeki payı %86,7'dir. Sektörler bazında ise en büyük ihracat kalemini kara taşıtları ve bunların aksamaları oluşturulmuştur. Bu sektörü tekstil ürünleri, makineler, mekanik cihazlar, kazanlar, otomotiv yan sanayi ürünleri izlemiştir.

(Cevap C)

7. Türkiye'nin ihracatında yer alan malların niteliği son yıllarda değişmiştir. Eskiden yalnızca tarıma dayalı olan ihracatımızda günümüzde beyaz eşya, mobilya ve tekstil ürünleri yer alır. Ancak Türkiye'nin petrol üretimi, tüketimini karşılamaktan çok uzaktır. Bu yüzden ihracatının yapıldığı söylenemez. Hatta petrol, Türkiye'nin en fazla ithal ettiği üründür.

(Cevap A)

8. Türkiye'deki ihracat ve ithalat hareketlerini 1980 öncesi ve sonrası şeklinde ikiye ayırmak mümkündür. 1980 öncesinde bir tarım ülkesi olan Türkiye'nin ihracatında tütün, incir, fındık, pamuk ilk sıralarda iken ithalatında ise makineler, elektrikli eşyalar, ulaşım araçları vb. yer alıyordu. Ancak 1980 sonrasında serbest piyasa ekonomisine geçilmiştir. 24 Ocak 1980 tarihinde alınan kararlar ile ihracata dayalı sanayileşme politikası benimsenmiştir. Bu dönemden itibaren ihracatı artırmaya yönelik politikalar uygulamaya konulmuş, ihracatın önündeki bürokratik engeller büyük ölçüde ortadan kaldırılmıştır.

(Cevap E)

9. Son yıllarda ülkemizin ihracatında yer alan malların niteliği değişmiştir. Sanayi ürünlerinin ihracatındaki payı artmıştır. Seri üretimle birlikte üretim maliyetleri düşmüş, ancak kalite artmıştır. Bütün bu gelişmeler ihracatımızı artıran olumlu durumlardır. Ancak nüfus artışı fazla olması iç piyasanın talebini artıracağından ihracatımızı yani dış satımı azaltacaktır.

(Cevap E)

10. Dış alımın, dış satımın üzerinde olmasına "dış ticaret açığı" denir. Bu grafiğe göre Türkiye'de dış ticaret açığı verilen yılların hiç birinde kapanmamıştır. Dış alımın ve dış satımın toplamına da "dış ticaret hacmi" denir. Türkiye'nin dış ticaret hacmi 2005 yılında en fazladır. Ancak Türkiye'nin dış satımının, dış alımını 2001 yılında değil 1996 yılında daha çok karşıladığı söylenebilir.

(Cevap E)

11. Son yıllardaki TÜİK verilerine göre en çok ihracat yaptığımız ülke Almanya'dır.

(Cevap B)

12. Bugün ülkemizde her çeşit sanayi kollarına rastlamak mümkündür. Besin, dokuma, deri, giyim, makine, tütün, çimento, cam, orman ürünleri, metal ve kimya sanayisi başlıcalarıdır. Artan sanayi faaliyetleri enerji tüketiminin artmasına, gerek ham madde gerekse işlenmiş ürünlerin taşınması amacıyla ulaşım imkânlarının artmasına, istihdam (iş) olanaklarının, ve özellikle nitelikli iş gücüne duyulan ihtiyacın artmasına neden olacaktır. Ancak sanayi ile birlikte artan ham madde talebi, ham madde ihracatının artması değil tam tersine azalmasına neden olacaktır.

(Cevap C)

1. Antalya, Muğla, Aydın ve İzmir gibi merkezlerde tarihi ve doğal turistik değerler çok fazla olduğundan turizm gelişmiştir. Mersin ülkemizin en önemli sanayi ve ulaşım merkezlerinden biridir. Sanayi faaliyetlerinin yoğun olduğu yerde denizlerde kirlenme fazla olduğundan turizm gelişmemiştir.

Antalya, Muğla, Alanya, Marmaris, Bodrum, Fethiye, Nevşehir gibi merkezlerde nüfus yıl içerisinde turizme bağlı olarak çok fazla değişiklik gösterir.

(Cevap A)

2. Tabii bitki ve hayvan toplulukları, eğitim, dinlenme, eğlenme ve turizm özelliklerine bağlı olarak Yozgat Çamlığı Milli Parkı, 1958 yılında ilan edilen, Türkiye'nin en eski milli park alanıdır.

(Cevap A)

3. Cennet-Cehennem Obrukları, Ilgaz Dağı ve Fırtına Deresi'nde turizmin gelişmesi doğal etkenlere, Truva Antik Kenti'nde ise tarihi etkenlere bağlıdır.

(Cevap D)

4. Deniz turizmi için her mevsimin bol yağışlı ve bulutlu geçmesi olumsuz bir etkidir. Çünkü denize girebilmek ve güneşlenebilmek için özellikle yaz mevsiminin uzun sürmesi, sıcak ve kurak geçmesi gerekir. Bu yüzden, soruda geçen yerlerde, diğer turizm faaliyetleri yapılsa bile, deniz turizmi gelişemez.

Türkiye'de Kruvaziyer turizmi giderek gelişmektedir. Türkiye'de Kruvaziyer turizminin en çok geliştiği merkezler şunlardır:

| Liman    | Aldığı Pay (%) |
|----------|----------------|
| İstanbul | 30             |
| Kuşadası | 25,71          |
| İzmir    | 21,71          |
| Antalya  | 7,30           |
| Marmaris | 6,81           |
| Çeşme    | 2,80           |
| Alanya   | 1,82           |

**Ülkemizde Raftinge Uygun Akarsular:** Çoruh Nehri, Köprüçay, Manavgat Çayı, Dim Çayı, Göksu Nehri, Zamatı Irmağı, Fırat Nehri ve Melen Çayı

(Cevap B)

5. Anadolu'nun su kaynakları yönünden zengin olması, ılıman iklim şartları, tarım alanlarının verimliliği ve doğal kaynaklar yönünden zengin olması şüphesiz yerleşim alanı olarak tarih boyunca tercih edilmesinin en önemli nedenleridir. Ancak yer şekillerindeki yükselti ve engebe yerleşme için zaten olumsuz sayılan bir özelliktir. Anadolu'ya "Medeniyetler Beşiği" denmesi üzerinde bu özelliğin etkili olduğu söylenebilir.

(Cevap D)

6. Başkomutan Milli Parkı (Afyon) Kurtuluş Savaşımı, simgeler. Truva Milli Parkı (Çanakkale) Antik bir şehir olan Truva kalıntılarında oluşur. Boğazköy-Alacahöyük Milli Parkı (Çorum) Hititlerin başkenti olan şehrin kalıntılarında oluşur. Nemrut Dağı (Adıyaman) tanrı heykelleri adı verilen dev heykellerin sergilendiği adeta bir açık hava müzesidir. Ancak soğuksu Milli Parkı (Ankara); hem önemli bir kuş üreme alanı, hem de tabii bitki topluluklarının korunduğu dinlenme-eğlenme-turizm alanıdır.

(Cevap A)

7. Son zamanlarda dünya genelinde olduğu gibi ülkemizde de gelişen sanayi ve teknolojilerin olumsuzlukları doğada onarılması zor hasarlara neden olmaktadır. Doğayı ve doğal kaynakları koruma düşüncesi son zamanlarda ülkemizde hızla yayılmaktadır. Ülkemizdeki ulusal ve uluslararası seviyede olağanüstü özelliklere sahip tabiat ve kültür varlıklarımızın; koruma ve kullanma dengesini sağlamak ve gelecek nesillere olduğu gibi miras bırakabilmek için değişik statülerde korunan alanlar tesis edilmektedir. 1983 yılında yürürlüğe giren ve 2873 sayılı Milli Parklar Kanunu ile milli parklar, tabiatı koruma alanları, tabiat parkları ve tabiat anıtları olmak üzere 4 koruma alanı oluşturulmuştur. Soruda verilen yerlerden İzmit Körfezi'nin, Türkiye'deki milli park alanlarından biri olduğu söylenemez. Burası sanayi, nüfus ve yerleşme faaliyetlerinin yoğunlaştığı ve dolayısıyla çevrenin de büyük ölçüde tahrip edildiği bir yerdir.

(Cevap E)

8. Haritada işaretlenen yerler; Türkiye'nin Marmara, Ege ve Akdeniz kıyılarıdır. Bu yerlerde çok sayıda plaj, tarihi eser ve doğal güzellikler bulunur. Yaz mevsimi uzun sürer. Ayrıca bu yerlerde çeşitli el sanatları devam ettirilir. Ancak bu durum turizm üzerinde daha az etkilidir.

(Cevap E)

9. Aslında seçeneklerde verilen mimari eserlerin tamamı Türk kültürünü simgeler ancak; Mostar Köprüsü (Bosna-Hersek), Taç Mahal (Hindistan), Şirdar Medresesi (Özbekistan), Kavalalı Mehmet Ali Paşa Camisi (Mısır), ülkemiz sınırları dışında olan mimari eserlerdir. Buna göre Türkiye sınırları içinde olan, yalnızca Edirne'deki Selimiye Camisidir.

(Cevap D)

10. Uluslararası önem taşıyan ve bu nedenle takdire ve korunmaya değer doğal oluşumlara, anıtlara ve sitelere UNESCO tarafından Dünya Mirası statüsü verilir ve bunlar Dünya Kültürel ve Doğal Miras Listesi'ne alınır. Bu listede Türkiye'yi sembolize eden doğal ve kültürel varlıkların sayısı 2021 yılında 19'a yükselmiştir. Bunların arasında hem şehir kalıntıları, tarihi eserler hem de traverten oluşumları ile Pamukkale'nin karma tipteki varlığını söylediği söylenebilir.

2021 yılında Malatya Arslantepe Höyüğü UNESCO Dünya Miras Listesi'ne eklenmiştir.

(Cevap C)

11. Bursa'da yer alan Uludağ önemli bir kış turizm merkezidir. Aynı şekilde bu kentimizde var olan sıcak su kaynakları burayı önemli bir sağlık turizmi alanına çevirmiştir. Aynı zamanda Bursa'nın Osmanlı döneminde başkentlik yapmasına bağlı olarak önemli bir tarih turizmi potansiyeli oluşmuştur. Aynı şekilde Bursa'nın Gemlik, Mudanya ve Karacabey ilçelerinin denize kıyısı vardır ve deniz turizmine uygundur. Bursa'nın dışında, Güney Marmara Bölümü'ndeki diğer kentlerin yine turizm potansiyellerinin bulunduğu söylenebilir.

(Cevap B)

12. Yerebatan Sarnıcı İstanbul'da yer alır. Bizans İmparatoru Justinyen tarafından büyük sarayın su ihtiyacını karşılamak için yapılmıştır. Nemrut Heykelleri ise Adıyaman'da 2150 m yükseklikteki bir dağ üzerinde, yüksekliği 10 metreyi bulan büyüleyici heykellerdir. UNESCO tarafından Dünya Kültür Mirası Listesi'nde dahil edilmiştir. Bunların dışında Ani Harabeleri Kars'ta, Akdamar Kilisesi ise Van Gölü üzerindeki bir adada yer alır.

(Cevap A)

13. Jeotermal zenginlik açısından dünyanın sayılı ülkeleri arasında olan Türkiye'de çok sayıda sıcak su kaynağı bulunur. Ülkemizde sıcaklığı 20 ile 110 derece arasında değişen ve zengin mineral özellikleri sayesinde tedavi ediciliği yüksek 1.500'ün üzerinde kaplıca vardır. Ancak bunların tamamından turizm alanında yararlanıldığı söylenemez. Türkiye'de yer alan başlıca kaplıca turizm merkezleri ise; Bursa, Balıkesir, Yalova ve Adapazarı çevresi (Güney Marmara); İzmir, Denizli, Kütahya, Aydın ve Afyon çevresi (Batı Anadolu); Ankara, Yozgat, Niğde ve Kırşehir çevresi (İç Anadolu); Mersin, Adana ve Hatay çevresi (Güney Anadolu); Diyarbakır ve Mardin çevresi (Güneydoğu Anadolu); Erzurum, Bingöl ve Ağrı çevresi (Doğu Anadolu); Amasya ve Tokat çevresidir. (Kuzey Anadolu).

(Cevap D)

1. Dünyada hızla gelişen sektörlerden biri olan turizm, istihdam oluşturma, döviz girdisi sağlama, vergi gelirlerinin artması gibi birçok ekonomik gelişmeye katkı sağlamaktadır. Yani turizm sektöründe istihdamın artırılması bir sonuç olarak karşımıza çıkar.

“Türkiye Turizm stratejisi (2023)” ile turizm sektöründe gerçekleştirilmek istenen hedefler belirlenmiştir. Bununla turizm sektöründe kamu ve özel sektör iş birliğinin sağlanması, üretim, yönetim ve uygulama süreçleri açısından bir yol haritasının oluşturulması amaçlanmıştır.

Türkiye sahip olduğu turizm potansiyelini değerlendirerek uluslararası turizm gelirinden daha fazla pay almaya çalışmaktadır. Bunun için turizm sektörünü etkileyen tanıtım-pazarlama, hava yolu ulaşımı vb. faktörler dikkate alınarak yeni stratejiler geliştirilmektedir. Bununla beraber ülkemizde yaygın olan kıyı turizminin yanı sıra alternatif turizm imkânları da geliştirilmektedir.

(Cevap A)

2. Ülkemiz turizminin gelişimini etkileyen başlıca etkenler şunlardır:

- eğitim,
- ulaşım imkânlarının geliştirilmesi,
- alt yapı yatırımları,
- ülke tanıtımı,
- tarihi eserlerin korunması,
- üç tarafının denizlerle çevrili olması,
- güneşli gün sayısının fazla olması,
- konaklama tesislerinin yaygın olması,
- turizm açısından önemli birçok doğal güzele sahip olmasıdır.

Bacasız sanayi adı da verilen turizm için, bankacılık hizmetlerinin hızlandırılması bu faaliyetin gelişimini en az düzeyde etkileyen faktördür.

(Cevap E)

3. Ürgüp-Göreme Yöresi'nde değil, civarında çok sayıda termal tesisi bulunur. Bu durum yörenin turizm açısından önemli olmasını sağlayan bir özellik değildir.

(Cevap E)

4. Tanıtım, eğitim, altyapı yatırımları, turistik yerleri koruma, turist sayısı artıran başlıca etkenlerdir. Yalnızca yerli firmaları turizm hizmetlerinde kullanma turist sayısı artırıcı bir etken değildir.

(Cevap D)

5. Hava yolu ile yapılan ulaşımın diğer ulaşım biçimlerine göre daha hızlı ve zaman açısından süratli olması turistlerin bu ulaşım biçimini daha çok tercih etmelerini sağlamıştır.

(Cevap B)

6. Seçeneklerde verilen merkezlerden endüstrinin en çok geliştiği yer İzmit'tir. Bu nedenle burada çevre kirliliği nedeniyle deniz turizmi daha az gelişmiştir.

(Cevap A)

7. Marmara Bölgesi yüzey şekilleri en sade bölgemizdir. Yayla turizmi yüksek ve engebeli bölgelerimizde yaygındır. Bölge için en az görülen turizm etkinliğinin yayla turizmi olduğu söylenebilir.

(Cevap D)

8. Doğru şıkkımız D seçeneğinde verilmiştir.

(Cevap D)

9. Menteşe Yöresi, ülkemizin Muğla ve çevresini kapsayan kesimdir. Bu yöremiz doğal ve tarihi olarak turizm çekiciliğine sahiptir. Turizm demek insan sayısındaki belli bir zaman dilimi için artış demektir. Yüz ölçüm sabit kalmak şartıyla nüfustaki artış ya da azalış o sahadaki aritmetik nüfus yoğunluğunu değiştirir. Seçeneklerde tarımsal etkinlikler ve kültür balıkçılığı gibi etkenlerde bu durumdan etkilenir ancak soru kökünde daha büyük oranda ifadesine dikkat edilmelidir.

(Cevap C)

10. Ülkemizde turizm faaliyetlerinin gelişmesinde;

- Konaklama tesislerinin modern ve yaygın olması
- Uluslararası panayır ve fuarların düzenlenmesi
- Kış sporları, futbol, basketbol gibi büyük spor organizasyonların yapılması
- Yamaç paraşütü, rafting, dağ sporları, kano gibi alternatif turizm etkinliklerinin yaygınlaşması
- İklim koşullarının elverişli olması
- Üç tarafının denizlerle çevrili olması gibi faktörler etkilidir.
- Turistik bölgelerdeki nüfusun iç göçlerle artması turizmin gelişmesinde etkili olmamıştır.

(Cevap C)

11. Ege Bölgesi'nde kıyı kuşağını kuzeyden güneye doğru turistik amaçlı gezen bir grup; antik kent (Efes, Milet, Apollon Tapınağı vs), yat limanı (Kuşadası, Bodrum gibi) ve kaplıca (Balçaova, Davutlar kaplıcaları vs) gibi turistik yerlere rastlayabilir. Bölgenin kıyısında Akdeniz iklim koşulları hâkimdir. Kar yağışı ve karın yerde kalma süresi oldukça azdır. Bu nedenle kayak merkezlerine Ege Bölgesi'nin kıyısında rastlanmaz.

(Cevap D)

12. Turizm etkinliklerinde ülke ekonomisine yıl boyunca katkı sağlayan turizm etkinlikleri tarihî turizm, dinî turizm ve kaplıca turizmidir. Kaplıcalarda yerin derinliklerinde bulunan sıcak ve mineral bakımından zengin sular yıl boyunca yeryüzüne çıktığından turizm etkinlikleri yıl boyunca devam eder. Kış turizmi (kayak) kış aylarında kayak merkezlerinde kar kalınlığının kayak için yeterli seviyede olduğu sürece, deniz turizmi deniz suyu sıcaklığının yüksek olduğu sürece, yayla turizmi sıcak aylarda, akarsu turizmi ise akarsu debisinin yüksek olduğu sürece ülke ekonomisine katkı sağlar.

(Cevap E)

13. Düden Şelalesi, Antalya şehir merkezine yaklaşık 10 kilometre uzaklıktadır. Kaynağını Kepez Hidroelektrik Santrali'nden alır ve Düdenbaşı denilen noktada yeryüzüne çıkar. Bu şelalenin ait olduğu yer ile ilgili olarak yapılan Adana eşleştirmesi yanlıştır.

(Cevap D)

14. Tarihi mirasını koruyan, farklı dinlere mensup insanların bir arada yaşadığı ve soruda verilen kültürel çekiciliğe sahip olan yapılarıyla Mardin önemli bir turizm şehridir. Buna bağlı olarak Mardin; dünyanın dört bir yanından gelen ziyaretçiler için çokça tercih edilen bir şehir olmuştur.

(Cevap B)

1. Sorudaki açıklamaya göre, İstanbul'dan yolculuğa başlamak ve tüm ulaşım türleri yani kara-hava-demir ve deniz yolları kullanılacaktır.



Buna göre işaretlenen illerin hepsine de kara, hava ve deniz yolları ile ulaşmak mümkündür. Ancak Doğu Karadeniz (I) ve Antalya Bölümü'nün (III) iç kesimlere demir yolu ile bağlantısı yoktur. Bu yüzden bu yerlere demir yolu kullanarak ulaşmak mümkün değildir.

(Cevap E)

2. Türkiye'nin kıyıları boyunca kara yolu yapmak oldukça zor ve masraflıdır. Kıyılarda falezlerin fazla olması, dalga ve akıntılarının aşındırıcı etkilerinin olması ve heyelan riskinin bazı yerlerde yüksek olması yol yapım maliyetini artırır. Bu durum Doğu ve Batı Karadeniz ile Teke ve Taşeli Platolarının kıyılarında daha belirgindir. Oysa ki Kıyı Ege'de eğimin az olmasının sahil şeridi boyunca yol yapım maliyetini düşürdüğü söylenebilir.

(Cevap A)

3. Endüstrinin gelişmesi ile ulaşımın olanaklarının çeşitliliği liman gelişimini doğrudan etkilemiştir. Nüfus yoğunluğunun fazlalığı talebi artıracığından önce üretimin artması gerekecektir. Bu nedenle dolaylı etkiye sahiptir.

(Cevap D)

4. Bölgede Samsun ve Zonguldak limanlarının demir yolu ile iç bölgelere bağlantısı vardır.



Türkiye Demir Yolları Haritası

(Cevap B)

5. Ülkemizde yükleme boşaltma kapasitesi en fazla olan limanlarımız sırasıyla,
- İstanbul
  - İzmir
  - Mersin
  - İskenderun limanlarıdır.

Buna göre, Bandırma Limanı seçeneklerdeki diğer limanlardan kapasitesi daha azdır. Ancak bu limanı en uzun rıhtıma sahip liman özelliğindedir.

(Cevap C)

6. Ülkemiz demir yolu ağının haritadan takip edilebileceği gibi tüm komşu ülkelere ulaştığı sonucu çıkarılamaz. Gürcistan, Yunanistan gibi komşularımızda bu durum belirgindir.

(Cevap A)

7. Karadeniz ve Akdeniz bölgelerinde dağlar kıyıya paralel uzanır. Engebenin de fazla olması nedeniyle bölgelerdeki kıyı ile iç kesimler arasında ulaşım zor ve yol yapım maliyeti yüksektir.

(Cevap E)

8. Türkiye Demir Yolu Ağı'nın Özellikleri Şunlardır:

- Engebeli alanlarda akarsu vadilerini izler.
- Yer şekillerine bağlı olarak çoğunlukla doğu-batı doğrultusunda uzanır.
- Bazı liman kentlerini art bölgelere bağlar.
- Bazı kent merkezlerini birbirine bağlar.
- Komşu ülkelerin birçoğuyla bağlantı sağlar.
- Kıyıları ile iç bölgeler arasında bağlantı sağlar.
- Bütün bölgelerde demir yolu ağı bulunmaktadır.
- Dağların uzanış doğrultusu ve engebeli arazi nedeni ile bazı bölüm ve liman kentlerine demir yolu ağı bulunmaz.

Ülkemizde yer şekillerinden dolayı demir yolu ağıımız her ile ulaşamaz. Antalya, Muğla, Çanakkale, Kastamonu, Hakkâri ve Doğu Karadeniz illerimizde demir yolu ağı yoktur.

(Cevap D)

9. Karadeniz Bölgesi Ege'ye göre daha engebelidir. Bu nedenle "Karadeniz Bölgesi'nde havaalanı yapımına uygun alan, Ege'den daha fazladır." yargısı yanlıştır.

(Cevap B)

10. Sinop Limanı Karadeniz Bölgesi'nde yer alan tek doğal limandır. Buna rağmen Sinop Limanı kıyı gerisinde denize paralel uzanan dağların iç kesimlere ulaşımı kısıtlaması nedeni ile yeteri kadar gelişmemiştir. Samsun Limanı'nın iç kesimlerle ulaşımı kıyı gerisinde uzanan dağların yükseltisinin az olmasına bağlı olarak gelişmiştir. Buna bağlı olarak Samsun Limanı Karadeniz Bölgesi'nin iç kesimlerinden ve İç Anadolu Bölgesi'nden gelen malların ihraç limanı özelliğini almıştır. Bu durumun bir sonucu olarak Samsun liman kenti iç kesimlere ulaşımın Sinop liman kentine göre daha kolay olmasına bağlı olarak daha gelişmiştir.

(Cevap C)

11. Haritadaki yollar genel olarak Akdeniz'e ulaşmaktadır. Selçuklu Döneminde ticareti geliştirmek için Antalya, Alanya gibi yerler alınmış ve bu faaliyet alanı için çaba gösterilmiştir. Ticari faaliyet için en önemli etken ise ulaşımıdır. Ancak Akdeniz kıyısına ulaşımı kıyıya paralel olan Toros sistemi zorlaştırmaktadır. Bu nedenle "Akdeniz kıyısına ulaşımı sağlamada Selçuklu Döneminde doğal geçitler kullanılmıştır." sonucu haritadan çıkarılabilir.

(Cevap A)

12. İskenderun Limanı'nın Samsun Limanı'na göre daha fazla gelişmesinde İskenderun'da ağır sanayinin fazla olması etkili olmuştur. Samsun'da yükleme-boşaltma daha çok tarım ürünleri üzerinden yapılmaktadır. Tokat, Niksar, Suluova, Samsun, Çorum vb. Samsun'a yakın yerlerde üretilen tarım ürünleri Samsun Limanı üzerinden ihraç edilir. Ayrıca bu kentlerin ve İç Anadolu ve Doğu Anadolu Bölgelerinin bir kısmının ihtiyaç duyduğu tarım ürünleri Samsun Limanı üzerinden getirilir. İskenderun Limanı'ndan ise her yıl binlerce ton demir-çelik deniz yoluyla ihraç edilir. İskenderun'da yer alan demir-çelik fabrikasının enerji ihtiyacı ithal kömürle sağlanır. 1 ton demirin elde edilmesi için 10 ton kömür yakılması gerektiği dikkate alınırsa İskenderun Limanı'nda gemi trafiğinin ne kadar yoğun olduğu daha iyi anlaşılır.

(Cevap D)



1. Marmara Bölgesi Anadolu ve Avrupa'yı birbirine bağlar. Bu durum bölgeye Asya ve Avrupa arasında bir köprü olma özelliği kazandırmıştır. Bölgede yer şekilleri sade görünümündedir. Marmara Bölgesi Türkiye'de sanayi, ticaret ve turizmin en fazla geliştiği bölgedir. Bu ekonomik faaliyetlere bağlı olarak ulaşım giderek gelişmektedir.

(Cevap C)

2. En ucuz ulaşım yolu deniz yolu ulaşımı sonrasında demir yolu, kara yolu ve hava yolu yer alır.

(Cevap B)

3. Bir yerin yüzey şekillerindeki engebe ya da dağlık yapı arttıkça ulaşımın kilometre maliyetinde artış olur. Maliyetin az olabilmesi için yüzey şekillerinin sade ya da alabildiğince düz olması gerekir. Öncüllerde verilen bölgelerden yüzey şekilleri en sade olanlar Marmara ve Güneydoğu Anadolu bölgeleridir. Bu nedenle demir yolu yapımı için kilometre maliyeti diğerlerine göre daha azdır.

(Cevap B)

4. Ülkemizde demir yolu ağının başlıca özellikleri şunlardır:

- Önemli kent merkezlerini birbirine bağlar.
- Kıyı ile iç bölgeler arasında bağlantı sağlar.
- Komşu ülkelerin birçoğu ile bağlantı sağlar.
- Dağlık ve engebeli sahalarda akarsu vadilerini takip eder.
- Ülkemizin her tarafında ulaşımı yoktur.
- Birçok güzergâhta eski raylar ve lokomotifler işletme maliyetini artırmaktadır.

Türkiye'de yük ve yolcu taşımacılığında ilk sırada kara yolu ulaşımı gelmektedir. Bu nedenle yolcu taşımada demir yolunun en büyük paya sahip olduğu söylenemez.

(Cevap C)

5. Transit taşımacılıkta en önemli husus ülkenin coğrafi konumudur. Ülkemizin üç tarafının denizlerle çevrili olması, Boğazlara sahip olması, kıtalar arası geçiş bölgesinde bulunması, ulaşım biçimlerinin birbiri tamamlaması gibi etkenler transit taşımacılığın gelişimini sağlamıştır. Ülke yüz ölçüm büyüklüğünün transit taşımacılık üzerine etkisi yoktur.

(Cevap E)

6. Ülkemizde demir yolu yapım maliyetleri yer şekillerinin engebeli olduğu alanlarda fazla, yer şekillerinin sade görünümüne olduğu alanlarda ise azdır. II ve III numaralı güzergâhlarda yer şekilleri sade görünümüne olduğundan demir yolu yapım maliyetleri azdır. IV. alanda yer şekilleri engebeli olduğundan yol yapım maliyetleri fazladır.

I. alanda ise İstanbul Boğazı'nın üzerinden geçmesi nedeni ile köprü veya tünel yapılacağından yol yapım maliyeti artacaktır.

(Cevap B)

7. Uçuş başına düşen dış hat yolcu sayısı iç hattakin-den fazladır. Tabloda uçuşlardan elde edilen gelir ve sefer bağlantıları ile ilgili bilgi verilmemiştir.

(Cevap A)

8. Tekirdağ, Trabzon, Antalya ve Çanakkale limanlarında demir yolu ağı bulunmaz. Mersin Limanı ise;
- çevresinde önemli endüstri kuruluşlarının bulunması,
  - serbest ticaret bölgesinin bulunması
  - demir ve kara yolu ulaşımının gelişmiş olmasına bağlı olarak gelişmiştir.

(Cevap A)

9. Türkiye, İran ve ardı ülkelerle demir yolu ulaşımı Kapıköy sınır kapısından yapılmaktadır.

(Cevap B)

10. Türkiye engebeli ve dağlık bir arazi yapısına sahiptir. Bu durum ülkemizde yol yapım maliyetlerinin fazla olmasına neden olmaktadır. Yol yapım maliyetlerini en aza indirmek amacıyla ülkemizde yapılan kara ve demir yolları akarsu vadilerini, deniz kıyılarını, plato yüzeylerini takip eder. Erzurum–Bayburt–Hopa Limanı arasındaki kara yolu ulaşımında takip edilen akarsu vadisi Çoruh'tur. Bu güzergâhta yapılan yol maliyetlerin düşürülmesi ve yüksek sıradağlardan dolayı Çoruh Nehri'ni takip eder.

(Cevap E)

11. Türkiye'de demir yollarının yeterince gelişmemesindeki en önemli faktör yer şekillerinin engebeli olmasıdır. Ülkemizde engebeli arazinin en fazla olduğu yerler arasında Doğu Karadeniz de yer alır. Bu nedenle Doğu Karadeniz Bölümü'nde demir yolu ağı gelişmemiştir. Trabzon şehri Doğu Karadeniz'de yer alır.

(Cevap D)

12. Dağların denize paralel uzandığı yerlerde kıyı ile iç kesimler arası ulaşım geçitlerden sağlanır. Karadeniz ve Akdeniz Bölgesi'nde dağlar denize paralel uzanır. Bu nedenle Antalya ve Trabzon'da ulaşım yeterince gelişmemiştir.

(Cevap A)

- 13.



Yukarıda verilen haritaya göre Giresun – Gümüşhane arasında demiryolu ulaşımı bulunmaz. Ayrıca seçenekler arasında verilen yerlerden en engebeli olanlar ise Doğu Karadeniz'de yer alan bu illerdir.

(Cevap A)

1. Ege Bölgesi arazileri genç yapıdadır. Bu nedenle bölgede fay hatları, kaplıca ve ılıcalar, jeotermal santaller yaygındır. Türkiye genel olarak yakın zamanda oluştuğundan akarsuları gençtir. Akarsularımız yeteri kadar aşındırma yapmadığından seviyeleri deniz seviyesinin çok üzerinde kalmıştır. Akarsuyun denge profiline ulaşabilmesi için yatak yüksekliğinin deniz seviyesine yakın olması gerekir. Ülkemizde genç yapıda olduğundan denge profiline ulaşmış akarsu bulunmaz.

(Cevap C)

2. Doğu Karadeniz Bölümü'nde yer şekilleri engebeldir. Bu nedenle bölümde sanayi, ticaret, ulaşım gibi ekonomik etkinlikler fazla gelişmemiştir. Bu durum yöre halkının tarımsal faaliyetlere yönelmesine neden olmuştur. Bölümde çalışan nüfusun yarısından fazla tarım sektöründedir. Bölümde tarım alanlarının dar olması, tarımda çalışan nüfusun ise fazla olması nedeniyle tarımsal nüfus yoğunluğu fazladır.

(Cevap C)

3. Marmara Bölgesi'nde çalışanların sektörel dağılışılarından yola çıkarak bölgede ortalama yükselti düşüktür sonucu çıkarılamaz. Çünkü bölgede yükseltinin fazla olması ya da az olması ekonomiyi fazla etkilemez. Yer şekillerinin engebeli olup olmayışı daha çok ekonomiyi etkiler. Örneğin İç Anadolu Bölgesi toplam nüfus bakımından Türkiye'de ikinci sırada yer alır. Bölgenin ortalama yükseltisi çok fazladır. Fakat, yer şekilleri sade görünümündedir. Bu durum bölgenin ekonomisinin gelişmesine katkıda bulunmuştur. Doğu Anadolu Bölgesi'nin ise hem yükseltisi hem engebeli arazisi fazladır. Bu nedenle bölge, tarım, sanayi, ticaret, turizm gibi ekonomik etkinlikler bakımından fazla gelişmemiştir.

(Cevap A)

4. Türkiye'de endüstrinin gelişemediği yerler daha çok göç verir. Bu yüzden kentsel nüfus oranı daha azdır. Buna göre en fazla göç gönderen Doğu Karadeniz Bölümü'nün kentsel nüfus oranı en az olur.

(Cevap D)

5. Türkiye'de kırıklı yapının en yaygın olduğu bölüm Kıyı Ege Bölümü'dür. Kırıklı yapının fazla olmasına bağlı olarak bölümde jeotermal kaynaklar fazladır. Bu durumun bir sonucu olarak ülkemizde jeotermal kaynaklarıyla elektrik enerjisi üretimine en çok katkıda bulunan bölüm Kıyı Ege Bölümü'dür.

(Cevap A)

6. Trakya; Balkan Yarımadası'nın doğusundaki bölgeye verilen isimdir. Türkiye sınırları içerisindeki yüz ölçümü 138.080 km<sup>2</sup>'dir. Bölgenin; Karadeniz, Marmara ve Ege Denizi olmak üzere üç deniz ile sınırı vardır. Trakya'nın Türkiye topraklarında kalan kısmı Marmara Bölgesi'nin içindedir. Edirne, Kırklareli ve Tekirdağ illerinin tamamıyla İstanbul ve Çanakkale'nin çok az bir bölümünü içine alır. Trakya aynı zamanda Türkiye'nin Avrupa'da bulunan toprak parçasıdır. Üç tarafı denizlerle çevrili olduğu için kıyı uzunluğu 751 km'dir. Bölgede, Bulgaristan-Türkiye ve Türkiye-Yunanistan sınırları yer alır.

(Cevap E)

www.akademidenizi.com.tr

AKADEMİ DENİZİ YAYINLARI

7. Özlem'in yaşadığı yer Akdeniz Bölgesi'ne ait bir köydür. Bunu, "Torosların denize bakan yamaçlarından" ve "zeytin ağacı", "limon ve portakal" sözlerinden anlarız Buna göre, don olaylarına az rastlanır, maki bitki örtüsüdür, yorumları doğru olur. Ankara'dan yaklaşık 40° kuzey enlemi geçer. Dolayısıyla bu köy 40° kuzey paralelinin de güneyindedir. Ancak Akdeniz'de yazları kurak geçer. "Her mevsim bol yağış alır." demek yanlış olur.

(Cevap D)

8. Ege kıyı kesiminde geniş ve verimli delta ovaları bulunur. Bu durum nüfusun kıyı kesimde toplanmasına neden olmuştur. Dağların kıyıya dik uzanışı; akarsuların ve yolların doğu-batı doğrultulu uzamasına neden olur. Ege'de termik santrallerin sayısı fazladır. Ancak bu durum Ege'nin yer şekilleri değil, yer yapısıyla ilgilidir.

(Cevap B)

9. Yer şekillerindeki engebe kolay kolay değişmez. Ancak bazı yerler önceleri seyrek nüfuslu bölgelere dâhil iken daha sonra kalabalık nüfuslu olabilir. Buna benzer endüstri tarımı, yoğun sanayi ve kalkınma projesi uygulanan bölgeler gibi kavramlar da zaman içinde değişir.

(Cevap A)

10. Yıldız Dağları Bölümü önemli ulaşım yollarının dışında kalmış bir bölümdür. Bu yüzden iklim şartları elverişli olmasına rağmen seyrek nüfuslanmıştır.

(Cevap C)

11. Ege Bölgesi'nin kıyılarında Akdeniz İklim özellikleri görülür. Akdeniz iklim özelliklerinin etkili olduğu yerlerde yağış en fazla kış mevsiminde düşer.

(Cevap C)

12. Marmara Bölgesi'nde Petro-kimya, otomotiv, elektrik, hazır giyim, şişe-cam, ilaç, gıda, kağıt, boru, gemi, orman ürünleri, lastik, vagon, metal ve çimento sanayi gelişmiştir. Ülkemizde demir-çelik, sanayi İskenderun (Akdeniz), Sivas, Kırıkkale, (İç Anadolu), Ereğli, Karabük (Karadeniz) ve İzmir'de (Ege) gelişmiştir.

(Cevap B)

1. Soruda verilen yerler;
- sanayi faaliyetleri yoğun olsa,
  - önemli yer altı kaynakları çıkarılsa,
  - geniş ve verimli tarım alanları olsa, yoğun nüfuslu yerler olurdu.

Ancak bu yerlerin ortak özelliği seyrek nüfuslu olmalarıdır. Tuz Gölü çevresi de düz olduğu için; engebeli yer şekillerine sahip olmaları ortak bir özellik değildir.

(Cevap A)

2. Seçenekler arasında verilen illerden yalnızca Aydın ve Denizli illeri aynı coğrafi bölgede ve aynı coğrafi bölümde yer almaktadır. Dolayısıyla bu iki il arasında coğrafi koşullar büyük farklılık göstermez.

(Cevap B)

3. Ülkemizde deniz balıkçılığı faaliyeti en fazla Doğu Karadeniz Bölümü'nde yapılır.

Karadeniz'de balık miktarı fazla, Akdeniz'de ise balık çeşidi fazladır. Akdeniz'de balıkçılık faaliyeti gelişmemiştir.

(Cevap D)

4. Çukurova, akarsuların yüksek yerlerden aşındırdıkları malzemeyi Akdeniz'e döküldükleri yerde biriktirmesiyle oluşturdukları bir delta ovasıdır. Delta ovasının bulunduğu alanda eğimli yamaçlar bulunmadığından falez oluşumu görülmez.

(Cevap E)

5. Doğu Karadeniz Bölümü'nde kırsal yerleşmelerin dağınık yapıda olmasında;
- ulaşım zorluğu,
  - tarım arazilerinin parçalı ve küçük olması,
  - yağış miktarının fazla olması, gibi faktörler etkili olmuştur.

Bu faktörlerin oluşmasında ise yer şekilleri etkili olmuştur. Yer şekilleri bölümde ulaşımın zor olmasında, yağışın fazla olmasında, tarım arazilerinin parçalı ve küçük olmasında etkili olmuştur.

(Cevap B)

6. Akdeniz Bölgesi'nde bitki türü çeşidinin fazla olmasında bölgede,
- Akdeniz ve karasal iklim özelliklerinin görülmesi,
  - yer şekillerinin çeşitlilik göstermesi,
  - dağların denize paralel uzanması,
  - denize kıyısının olması,
  - toprak çeşidinin fazla olması, gibi faktörler etkili olmuştur.

Bölgede bitki türü çeşidinin fazla olmasında deniz akıntıları etkili olmamıştır.

(Cevap E)

7. Karadeniz Bölgesi'nde dağlar denize yakın ve paralel uzanır. Bu nedenle bölgenin kıyılarında koy, körfez, girinti, çıkıntı az, falez oluşumu fazla ve kıta sahanlığı dardır. Kıta sahanlığı dağların denize dik uzandığı kıyılarda geniştir.

(Cevap D)

8. Kıyı Ege'de iklim ve toprak şartlarının olumlu olması, sulama imkânlarının da gelişmiş olmasına bağlı olarak önemli tarım ürünleri yetiştirilir. Ancak bu durum üzerinde tarımsal nüfus yoğunluğunun bir önemi yoktur. Nitekim modern tarımda makine kullanımı yaygın olduğundan daha az çiftçi çalışır, ancak yüksek verim alınır.

(Cevap C)

9. Akdeniz Bölgesi'nde yer alan Antalya Bölümü turizm amaçlı, Adana Bölümü ise tarımda çalışma amaçlı mevsimlik göç alır.

(Cevap D)

10. Soruda açıklanan doğal afet türü "heyelan"dır. Bu doğal afet türü yağışların artması ve kar erimelerine bağlı olarak en fazla ilkbahar mevsiminde görülür. Buna göre aşırı yağış ve engebe şartlarına bağlı olan heyelan olaylarına ülkemizde en fazla Karadeniz Bölgesi'nde rastlanır.

(Cevap D)

11. Çatalca-Kocaeli Bölümü (İstanbul), Türkiye'nin en yoğun nüfuslu yeridir. Bu durum üzerinde endüstrinin gelişmişliği, göç alması vb. durumlar rol oynar. Endüstriye bağlı olarak aynı zamanda bu yerin enerji tüketimi de fazladır. Ancak Çatalca-Kocaeli'nin yer altı kaynakları bakımından zengin olduğu söylenemez. Zaten bu durum üzerinde endüstrinin gelişmişliği de bir rol oynamaz.

(Cevap A)

12. Karadeniz Bölgesi'nde her mevsim yağışlı geçmesine bağlı olarak güneşlenme süresi çok azdır. Bu durum bölgede deniz turizminin gelişmemesindeki en önemli etkidir.

(Cevap A)

1. I. Marmara Bölgesi: Yer şekilleri sade olduğu için  
II. Karadeniz Bölgesi: Orman alanları geniş olduğu için  
III. Ege Bölgesi: Linyitin en fazla çıkarıldığı yer olduğu için
- soruda verilen özellikler ortaya çıkmıştır.

Türkiye'de arıcılık faaliyeti bütün bölgelerde gelişmiştir. Bu durumun nedeni ülkemizde çiçekli bitki türünün çok fazla olmasıdır. Ülkemizde yer şekilleri, coğrafi konum, denizsellik-karasallık gibi özelliklere bağlı olarak 12.000'den fazla bitki türü bulunur.

(Cevap B)

2. Resimde görüldüğü gibi, köyde seracılık yapılmaktadır. Ayrıca kuzeybatı ve güneydoğuda zeytinlikler, yüksek yerlerde ormanlık alanlar bulunmaktadır. Bütün bunlar aynı zamanda yörede kışların ılık geçtiği anlamına da gelir. Ancak resimden, yörede küçükbaş hayvancılık faaliyetlerinin gelişmiş olduğunu doğrulayacak bir bilgi yoktur.

Karadeniz Bölgesi'nde dağların denize bakan yamaçlarında yükselti arttıkça sıcaklık azaldığından geniş yapraklı, iğne yapraklı ve alpin çayırlar görülür.

(Cevap D)

3. Kıyı Ege ve Çatalca Kocaeli Bölümleri, Türkiye'nin en yoğun nüfuslanmış, ulaşım koşulları elverişli, ticaretin geliştiği, nüfusunun tarım dışı sektörler de daha çok çalıştığı, önemli turizm gelirleri olan yerlerdir. Ancak bu yerlerde, sanayi, ticaret, turizm vb. faaliyetlerin yoğun olması tarımı geri planda bırakmıştır.

(Cevap B)

4. Tablodaki verilere göre, Karadeniz Bölgesi'nin en fazla yağış alan kenti Rize'dir. Rize ve Trabzon kentleri Doğu Karadeniz Bölümü'nde yer alır. Ancak Samsun kenti Orta Karadeniz'dedir. Aslında bu kentlerin tamamında dağların uzanışı benzerdir. Ancak yükseltisi farklıdır. Doğu Karadeniz'deki dağların yükseltilerinin fazla olması yağış miktarını arttırmıştır.

(Cevap C)

5. Ordu-Giresun Havalimanı, deniz üzerine inşa edilmiş sivil kategorideki bir limandır. 22 Mayıs 2015'te hizmete açılmıştır. Türkiye'de ve Avrupa'da deniz üzerine inşa edilen ilk ve tek havalimanıdır. Yılda 3 milyon yolcu taşıma kapasitesine sahiptir.

(Cevap B)

6. Yer şekillerinin nüfus dağılışı üzerinde olumsuz etkisi; yer şekillerinin engebeli olduğu; Menteşe, Biga ve Gelibolu, Rize yörelerinde görülür. Ancak Ergene Ovası'nın yer aldığı Ergene Bölümü'nde yer şekilleri daha sade, ulaşım kolaydır.

(Cevap B)

7. Göç olayının ortaya çıkaran en önemli etken işsizliktir. Bölgede sanayi gelişmediğinden istihdam olanakları sınırlıdır. Yer şekillerindeki engebe tarım alanlarını daraltmıştır. Ancak bölgedeki iklim koşullarından dolayı nadasa ayrılan tarım alanlarının geniş yer kapladığı söylenemez.

(Cevap E)

8. Karadeniz Bölgesi'nin yüksek kesimlerinde gür otların bulunduğu yaylalar yaygındır. Bu yaylalarda mera hayvancılığı şeklinde büyükbaş hayvan türleri yetiştirilir. Soruda özellikle vurgulanan gür çayırlar yalnızca bu durumun ortaya çıkmasına neden olmuştur. Çünkü küçükbaş hayvancılık bozkır doğal bitki örtüsüne bağlı olarak yapılıdır.

(Cevap C)

9. Nemrut Gölü (Bitlis),  
Kız Kalesi (Mersin),  
Selimeye Cami (Edirne),  
Abant Gölü, (Bolu) Karadeniz Bölgesi sınırları içerisinde,  
Side (Antalya) Akdeniz Bölgesi'ndedir.

(Cevap D)

10. Sorudaki açıklamada yağış miktarının fazla olduğu yerlerdeki toprak örtüsünde tuz ve kireç miktarının az olacağı bilgisi verilmiştir. Buna neden olan faktör, yağışların fazla olmasına bağlı olarak topraktaki yıkanmanın artmasıdır. Seçenekler arasında ise en fazla yağış alan yer Doğu Karadeniz'dir.

(Cevap E)

11. Buğday; karasal iklim, zeytin; Akdeniz ikliminin fındık; Karadeniz ikliminin karakteristik tarım ürünleridir. Buna göre farklı iklimlere ait tarım ürünlerinin Marmara Bölgesi'nin sınırları içerisinde yetiştirilebiliyor olması, bölgenin iklim çeşitliliğini kanıtlar.

(Cevap D)

12. Karadeniz kıyı kesiminde yaz mevsiminin yağışlı geçmesi buğday tarımını engellemiştir. Çünkü buğday hasat zamanı yaz kuraklığı isteyen bir tarım ürünüdür. Bu durum, halkın buğday yerine mısırı daha çok tüketmesine yani mısırın bölge halkının temel besin kaynağı olmasına neden olmuştur. Mısırın bölge içi tüketimi de fazla olunca, bölgenin ticaretinde önemli bir yeri olmamıştır.

(Cevap B)



1. Güneydoğu Anadolu Bölgesi'nde yer şekilleri sade olduğu için, tarım alanları geniş ve makine kullanımı yaygındır. Yol yapım maliyetleri düşüktür. Ancak bölgede nüfusun dağılışının düzensiz olması üzerinde yer şekillerinin sadeliği değil daha çok beşeri ekonomik faaliyetler rol oynamıştır.

(Cevap E)

2. Gaziantep, Güneydoğu Anadolu Bölgesi'nin en yoğun nüfuslanmış ve sanayisi en gelişmiş olan yeridir. Bu durum üzerinde kentin ulaşım şartları, en önemli etkidir. Ancak doğal bitki örtüsünün bölge genelinde pek farkı olmadığı için bu konuda bir rol oynadığı söylenemez.

(Cevap C)

3. Türkiye'nin en az yağış alan bölgesi İç Anadolu'dur. (Konya Tuz Gölü çevresi) Ancak Türkiye'nin en kurak bölgesi Güneydoğu Anadolu'dur. Bu durum üzerinde bölgede Temmuz ayı sıcaklık ortalamasının yüksek olmasına bağlı olarak buharlaşmanın şiddetli olması rol oynamıştır.

(Cevap B)

4. Güneydoğu Anadolu Bölgesi'nde yaz kuraklığına uyum sağlamış olan tarım ürünleri yetiştirilir. Bunlardan başlıcaları; Antep fıstığı, mercimek (özellikle kırmızı mercimek) ve Pamuk'tur. Bölge bu tarım ürünlerinin Türkiye üretiminde birinci sıradadır.

(Cevap E)

5. Güneydoğu Anadolu Bölgesi'nde bozkırların geniş yer kaplamasına bağlı olarak, küçükbaş hayvancılık, mera hayvancılığı şeklinde yapılır.

Yükselti ve karasallık arttıkça sıcaklık farkı artar. Türkiye'de sıcaklık farkının en fazla olduğu bölgeler İç Anadolu ve Doğu Anadolu'dur. Sıcaklık farkının en az olduğu yer Karadeniz kıyılarıdır.

(Cevap C)

6. Nüfus yoğunluğu hesaplanırken yüz ölçüm de dikkate alınır. Güneydoğu Anadolu Bölgesi, yüz ölçüm bakımından Türkiye'nin coğrafi bölgeleri arasında sonuncu sıradadır. Bu yüzden toplam nüfus miktarı bakımından olmasa da nüfus yoğunluğu bakımından Marmara'dan sonra gelir.

(Cevap D)

7. Fiziki faktörlerden kastedilen, iklim, yer şekilleri, akarsular, toprak örtüsü gibi doğal faktörlerdir. Beşeri faktörler ise, nüfus ve ekonomi (ulaşım-sanayi-turizm vb) gibi insandan kaynaklanan faktörlerdir. 6 Haziran 1941 tarihinde toplanan ve 21 Haziran'a kadar devam eden Birinci Türk Coğrafya Kongresi'nde oluşturulan komisyon tarafından ilk önce coğrafi bölgelerin ne gibi esaslara göre tespit edileceği hakkında genel bir fikir alışverişi yapılmış, uzun süren görüşmeler sonucunda yedi coğrafi bölge tespit edilmiştir. Bu bölgeler tespit edilirken, Türkiye'nin genel şekli, yeryüzünün hakim çizgileri, arazinin yapısı, iklim-bitki örtüsü gibi doğal faktörlerle beraber nüfusun dağılışı ekonomik faaliyetlerin çeşidi gibi beşeri şartlar da dikkate alınmıştır.

(Cevap C)

8. Mogan ve Eymir gölleri İç Anadolu Bölgesi'nin Ankara kentinde yer alırlar. Alüvyal set gölleridir. Bu gölleri meydana getiren setler akarsu biriktirmesi ile oluşmuştur. Akarsu biriktirmesi ise ancak eğimin azaldığı geniş düzlüklerde gerçekleşir.

(Cevap E)

9. Soruda bahsedilen kumul hareketleri, bitki örtüsünün seyrek olması, yağışların yetersiz ve düzensiz olması gibi şartlarla en fazla İç ve Güneydoğu Anadolu bölgelerinde, rüzgâr erozyonunun etkili olduğu alanlarda görülür. Öncelikle Konya-Karapınar Yöresi'nde bu durum çok daha belirgindir. Bu nedenle burada ağaçlandırma çalışmalarına önem verilmiştir.

(Cevap C)

10. Zeytin; Akdeniz ikliminin karakteristik tarım ürünüdür. Buna göre, Güneydoğu Anadolu'nun bazı yerlerinde zeytin yetiştirilmesi, Akdeniz ikliminin görüldüğünü kanıtlar.

(Cevap D)

11. Coğrafi bölge, doğal özellikleri ile beşeri ve ekonomik özellikleri bakımından benzerlik gösteren alanlardır. Ülkemizde farklı coğrafi özelliklere sahip 7 bölge ve 21 bölüm bulunmaktadır. Bu alanlar tespit edilirken; ülkemizin genel şekli, yeryüzünün hakim çizgileri, arazinin yapısı, iklimi, bitki örtüsü gibi doğal faktörlerle beraber nüfusun dağılışı, ekonomik faaliyetlerin çeşidi, gibi beşeri şartlarda göz önünde tutulmuş, ancak coğrafi koordinatlara dikkat edilmemiştir. Örneğin; aynı enlem veya boylam çizgisi üzerinde farklı bölgeler bulunabilmektedir.

(Cevap A)

12. Güneydoğu Anadolu Bölgesi'nin ülke ekonomisine katkıda bulunduğu en önemli alanlar:

- petrol,
- enerji,
- tarım ürünleri,
- endüstriyel faaliyetlerdir.

Bölgenin el sanatlarına ait ürünlerdeki katkısı diğer alanlardan daha azdır.

(Cevap B)

1. Ege Bölgesi'nin doğusunda yer alan bölümün ekonomisinde turfanda sebzeçiliğin yeri en azdır. Bunun sebebi bölümde kışların soğuk geçmesidir.

(Cevap E)

2. Ege Bölgesi, zeytin, üzüm, haşhaş, tütün, incir üretimlerinde ülkemizde ilk sırada yer alır.

Ege Bölgesi Türkiye toplam pamuk üretiminde Güneydoğu Anadolu Bölgesi'nden sonra 2. sırada yer alır. Bu duruma neden olarak Güneydoğu Anadolu Bölgesi'nde GAP ile birlikte sulanabilir tarım alanlarının artması ve buna bağlı olarak pamuk gibi tarım ürünlerinin bölgedeki ekim alanlarının artmasıdır.

(Cevap D)

3. Doğu Anadolu Bölgesi, ülkemizde maden çeşitliliği ve rezervinin en fazla olduğu bölgedir. Bu durumun oluşumundaki etken jeolojik yapıdır. Her jeolojik döneme ait maden türlerinin ayrı olması nedeniyle, birden fazla jeolojik zamana ait arazi parçasına ya da oluşuma sahip yerlerdeki maden çeşitliliği daha fazla olmaktadır.

(Cevap A)

4. Ülkemizde elektrik enerjisi elde etmek amacıyla kurulan hidroelektrik santrallerinin en büyükleri Atatürk, Keban, Karakaya gibi barajlardır. Bu santrallerimiz bölgenin enerji üretmeye elverişli potansiyelinin en fazla olması nedeniyle Doğu Anadolu Bölgesi'nde kaynakları olan akarsular üzerinde yer alır.

(Cevap B)

5. Doğu Anadolu'da hidroelektrik enerji potansiyelinin yüksek olmasında;

- eğimin fazla olması,
- akarsu ağının sık ve geniş olması,
- akarsuların taşıdığı su miktarının fazla olması,
- vadiler boyunca boğazların bulunması gibi etkenler sayılabilir.

Akarsu rejimlerinin düzensiz olması iklimin sonucu olup enerji potansiyelini etkilemez.

(Cevap A)

6. Yıllık sıcaklık farklarının en fazla olduğu bölgemiz Doğu Anadolu'dur. Buna göre seçeneklerde bu bölgemize ait bir bölüm aramak gerekir. Bu durumda Yukarı–Murat Van Bölümü doğru yanıtı teşkil eder.

(Cevap E)

7. Doğu Karadeniz ve Hakkâri bölümlerinin ortak özellikleri için; Yükselteleri ve eğimleri fazla olduğu için akarsuların akış hızları fazladır. Ekonomik faaliyetlerdeki yeterli ve gerekli olan gelişim sağlanamadığından (sanayi azlığı, ulaşım güçlüğü vs.. gibi etkenler) bölümlerde işsizlik fazladır. Bu durum göçe neden olmaktadır.

Öncüllerde “yayla ve dağ turizminin gelişmiş” olması yalnızca Doğu Karadeniz Bölümü için, “tarımsal ürün çeşidinin az olması” ise Hakkâri Bölümü için doğrudur.

Bu durumda I ve IV nolu öncüller ortak özellikleri oluşturur.

**(Cevap C)**

8. İç Anadolu'nun doğusunda yer alan ve Sivas ilini içine alan Yukarı Kızılırmak Bölümü'nün özellikleri arasında;

- Kışları soğuk ve yağışlıdır.
- Bitki örtüsü bozkırdır.
- Kentleşme azdır.
- Yükseltisi fazladır.
- Nüfusu azdır.
- Ulaşım gelişmemiştir.
- Dışarıya göç verir.
- Sanayi, ticaret, turizm ve tarım gibi ekonomik etkinlikler fazla gelişmemiştir.
- Bozkırların geniş yer kaplamasına bağlı olarak küçükbaş hayvancılık gelişmiştir.

Buna göre, bölüm için önemli kavşakların bulunması özelliği yoktur.

**(Cevap A)**

9. Seçenekte verilen bölümler arasında; engebe, sert iklim, ulaşım güçlüğü, nüfus miktarının az olması gibi nedenlere bağlı olarak daha az gelişen bölüm Yukarı Kızılırmak Bölümü'dür.

**(Cevap A)**

10. İç Anadolu Bölgesi'nde görülen iklim tipi karasal iklimdir.

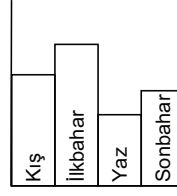

Grafikte de görüldüğü gibi bölge en fazla yağışını ilkbaharda alır. Bu mevsimde oluşan yağışlar çoğunlukla konveksiyoneldir. Yıllık toplam yağış miktarı 350-400 mm'dir. Ülkemizin en az yağış alan bölgesidir. Bu durum etrafını çevreleyen dağ sistemlerinden yani yer şekillerinden kaynaklanır. Yağış miktarı az olduğu için nemliliği düşüktür. Nemin az olması bölgede yaz ve kış mevsimi arasında sıcaklık farkının fazla olmasına neden olmuştur.

**(Cevap C)**

11. Grafikte şeker pancarının en fazla üretildiği bölge sorulmaktadır. Şeker pancarı üretiminde ilk sırada gelen bölgemiz İç Anadolu Bölgesi'dir.

Türkiye'de bölgelere göre şeker pancarı üretim oranları:

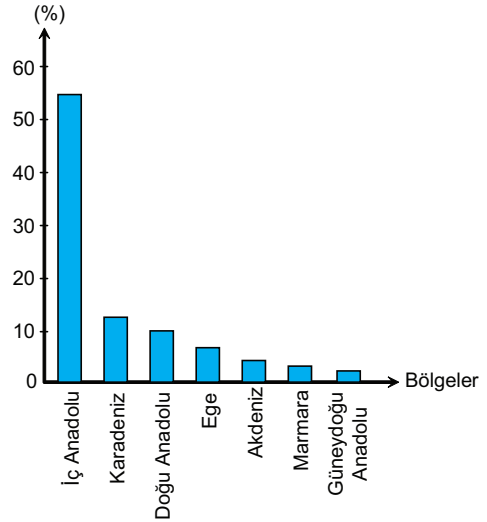

**(Cevap D)**

12. Çatalhöyük (Konya), Gordion (Ankara), Göreme (Nevşehir), Kültepe (Kayseri) İç Anadolu'da yer alır. Perge (Antalya) Akdeniz Bölgesi'nde bulunmaktadır.

**(Cevap D)**

1. Güneydoğu Anadolu'da nüfusun dağılışını kontrol eden etkenler; su, sanayi, ulaşım gibi coğrafi faktörlerdir. Özellikle su kaynaklarının olduğu yerler nüfus da kümelenmiş sahalardır. Kurak ve su bakımından fakir olan yerlerinde nüfus tenhadır. Bu nedenle bölgede nüfusun düzenli dağıldığından bahsedemeyiz.

(Cevap C)

2.

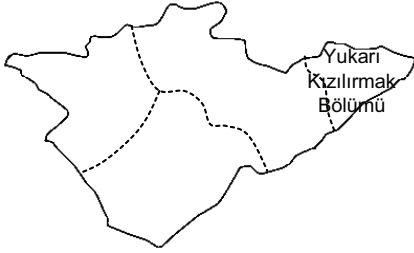

Yukarıdaki Haritada gösterilen İç Anadolu'nun doğusunda yer alan Yukarı Kızılırmak Bölümü'nün başlıca özellikleri;

- İklimi karasaldır.
- Bitki örtüsü bozkırdır.
- Nüfus miktarı ve yoğunluğu azdır.
- Arazi engebelidir.
- Sanayi, ticaret gelişmemiştir.
- İklim serttir.
- Ulaşım imkânları gelişmemiştir.

(Cevap E)

3. Türkiye'nin iç bölgelerinin az yağış alması; Bozkır bitki örtüsünün görülmesine, Küçükbaş hayvancılığın yaygınlığına, Tahıl tarımının yapılmasına, Toplu yerleşmelerin görülmesine, Mekanik parçalanmanın çok olmasına neden olmuştur. İç bölgelerimizdeki endüstri kuruluşlarının varlığında yağış azlığı, etken bir faktör olmamıştır.

(Cevap D)

4. Bir mekan parçasının bölge özelliği taşıyabilmesi için o mekanda belirli olaylar arasında benzerliğin ve karşılıklı ilişkilerin olması gerekir. Bu yüzden bölge tespiti yapılırken, ayıracağımız mekanın coğrafi birlik fikrini uyandıracak ortak özelliklerin neler olduğunu tespit etmek gerekir. Bu açıdan bakıldığında da coğrafi unsurların özelliklerinde de farklılık olduğu görülür. Bu yüzden bir bölge sınırı oluşturmak istediğimizde sabit ve değişken unsurlar ortaya çıkar. Örneğin; bir yer daha önce Türkiye'deki seyrek nüfuslu yerlere dahil edilirken, orada bir ekonomik faaliyetin canlanmasıyla yoğun nüfuslu bölgelere dahil edilebilir. Aynı şekilde daha önce bir yer tarım bölgesi iken bir madenin keşfedilmesiyle maden bölgesine veya bir turizm faaliyetinin başlamasıyla turizm bölgesine dönüşebilir. Ancak bu durum yeryüzü şekillerine, deprem veya iklim tipine göre yapılan bölge sınıflandırmasında görülmez. Örneğin; Doğu Anadolu Bölgesi geneli sürekli dağlık bölge ve deprem olasılığı yüksek olan bölge sınırlarına dahil edilecektir.

(Cevap B)

5. Türkiye üç tarafı denizlerle çevrili bir yarımadadır. Ancak dağların kıyıya göre uzanırları ve ortalama yükseltinin fazla olması sonucunda denizelliğin etki alanı çok sınırlı kalmıştır. Bu yüzden ülkemizde en geniş alanlarda karasal iklim şartları hüküm sürmektedir. Bu durum aynı zamanda Türkiye'nin Akdeniz, Karadeniz, Ege ve Marmara gibi kıyı bölgelerinin; kıyı ve iç kesimleri arasında iklim ve bitki örtüsü farkı yaşanmasına da yol açmıştır. Buna göre, İç Anadolu Bölgesi'nin kapladığı tüm alan içerisinde iklim-bitki örtüsü farkının daha az olduğunu söyleyebiliriz.

(Cevap C)

6. Ülkemizde dağlarda bulunan küçük göllerle birlikte yaklaşık 120'den fazla doğal göl, 555 kadar da baraj gölü bulunmaktadır. Ancak Türkiye'de göllerin yoğun olarak bir arada toplandığı başlıca dört bölgenin bulunduğu söylenebilir. Bunlar;
- **Güney Marmara;** (Sapanca, İznik, Ulubat, Manyas Gölleri)
  - **Göller Yöresi;** (Eğirdir, Burdur, Beyşehir ve Acıgöl)
  - **Tuz Gölü çevresi;** (Akşehir-Eber Gölleri)
  - **Van Gölü çevresi;** (Erçek, Nazik, Haçlı, Çıldır)
- Menteşe Yöresi ise bu tür bölgelerden biri değildir.

(Cevap E)

7. Verilen özellikler neden–sonuç ilişkisine göre değerlendirilirse tahıl tarımının yaygın olması yağış miktarının az olmasına bağlanabilir. Küçükbaş hayvancılığın yaygın olması doğal bitki örtüsünün bozkır oluşuna; bu da yağış miktarının az olmasına bağlanabilir. Ancak yağış miktarının da az olmasına neden olan ve dolayısıyla diğerlerinin ortaya çıkmasındaki en temel etkenin bölgenin deniz etkisine kapalı olması gösterilebilir.

(Cevap A)

8. Doğu Anadolu Bölgesi'nde yükselti ve engebe tarım alanlarını daraltmıştır. Bu da tarımsal nüfus yoğunluğunun yüksek olmasına neden olur. Ancak I. dereceden deprem alanı olması yer şekilleri değil, yer yapısı ile yani fay hatlarının varlığı ile ilgilidir. Aynı zamanda maden rezervi ve çeşitliliğinin de yer şekilleri ve yükselti ile ilgisi yoktur. Fakat akarsuların, engebe ve yükseltiden dolayı akış hızları ve dolayısıyla enerji potansiyelleri yüksek olur.

(Cevap C)

9. Güneydoğu Anadolu Bölgesi'nde kurulan Atatürk Barajı ülkemizin en büyük barajıdır. Bu barajın kurulması ile sulama imkânları gelişmiş, su sporları yapılmaya başlanmış, iç balıkçılık yaygınlaşmış, eğitim ve kültür alışverişi artmıştır.

Küçükbaş hayvancılık yağışın yeterli olmadığı bozkır bitki örtüsünün yaygın olduğu yerlerde daha fazladır. Su imkânlarının fazlaştığı yerlerde hayvancılık faaliyetleri büyükbaş hayvancılık yönünde gelişme gösterir.

(Cevap B)

10. Ülkemizde petrolün en çok çıkarıldığı bölge Güneydoğu Anadolu'dur. Ayrıca bölgeden geçen Fırat ve Dicle Nehirlerinin üzerinde oldukça önemli düzeyde elektrik üretme kapasitesine sahip barajlar kuruludur. Bu nedenle bölgenin ülkemiz ekonomisine petrol ve su gücü enerji türlerinde katkısı önemli bir yere sahiptir.

(Cevap B)

11. Haritada görüldüğü gibi Doğu Anadolu'nun batısında yer alan Yukarı Fırat Bölümü'nde iklimin diğer bölümlere göre daha elverişli olması tarım ürünü çeşidini etkilemiştir.

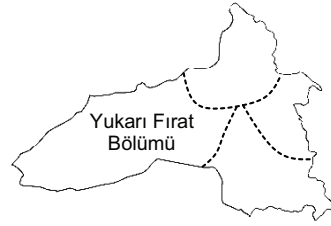

Bölümde iklimin elverişli olmasında ortalama yükseltisinin diğer bölümlere göre daha az olması etkili olmuştur.

(Cevap A)

12. Türkiye-Ermenistan sınırında yer alan, Kars'ın Arpaçay ilçesi yakınında bulunan Ani Ören Yeri, 961-1045 yılları arasında Pakraduni Hanedanlığı döneminde Ermeni hükümdarlarına başkentlik yaptı. 11. ve 12. yüzyıla ait İslam mimarisi eserlerini de bünyesinde barındıran antik şehir, 15 Temmuz 2016'da UNESCO Dünya Mirası Listesi'ne dahil edildi. İlk yerleşimin milattan önce 3 binli yıllara dayandığı ve Saka Türkleri, Sasaniler, Bagratlı Krallığı, Bizanslılar, Şeddad Oğulları Beyliği, Anı Gürcü Atabeyleri, Harzemşah Devleti, İlhanlılar, Selçuklular, Karakoyunlular, Akkoyunlular, Osmanlı Devleti ile Rusların hüküm sürdüğü Ani, bölgeye çok sayıda turist çekmektedir.

(Cevap D)

1. GAP'ın büyük ölçüde tamamlanmasıyla birlikte bölgede sulu tarım yaygınlaşmış ve daha yüksek gelir getiren pamuk gibi endüstri bitkilerinin ekim alanı genişlemiş, tarımsal üretim artmıştır. Tarıma dayalı sanayinin de gelişmesiyle birlikte halkın gelir seviyesi artmıştır. Ancak tüm bu gelişmeler bölge dışına olan göçleri artırmak yerine tam tersi azaltmıştır.

(Cevap B)

2. Karadeniz'de her mevsim yağış, İç Anadolu'da tahıl tarımı, Akdeniz'de karstik şekiller, Doğu Anadolu'da enerji üretimi vardır. Fakat Türkiye'de büyükbaş hayvancılık daha çok Güneydoğu Anadolu değil, Doğu Anadolu'da yapılır.

(Cevap D)

3. Akarsu vadilerinin dar ve derin olması, akarsu yatak eğiminin fazla olması baraj yapımını kolaylaştıran en önemli faktörlerdir. Bu gibi özelliklere sahip olan akarsuların hidroelektrik enerji potansiyeli yüksektir. Doğu Anadolu Bölgesi ülkemizde hidroelektrik enerji potansiyeli bakımından ilk sırada yer alır. Bu yüzden bölgede akarsuların sahip olduğu özelliklere bağlı olarak hidroelektrik enerji üretimi çok fazladır.

(Cevap A)

4. • Erzurum'a giden I. grup; düşük sıcaklıklar yaşar.  
• İzmir'e giden II. grup; tarım ürünlerinin değiştiğini gözlemler  
• Antalya'ya giden III. grup; daha çok turistlerle karşılaşır.  
• Konya'ya giden IV. grup; nüfus yoğunluğunun arttığını değil tam tersine azaldığını gözlemler.  
• Trabzon'a giden V. grup; nem oranının daha fazla olduğunu gözlemler.

(Cevap D)

5. İç Anadolu Bölgesi'nde yer şekilleri sade, yazlar sıcak ve kurak, volkanik araziler özellikle Orta Kızılırmak Bölümü'nde fazladır. Ancak bölgenin Türkiye genelinde olduğu gibi doğum oranının arttığı değil, azaldığı söylenebilir. Ayrıca yine Türkiye genelinde olduğu gibi bu bölgede de makineleşmenin yaygınlaşmasına bağlı olarak tarımda çalışanların oranının azaldığı söylenebilir.

(Cevap A)

6. Güneydoğu Anadolu Bölgesi'ndeki; Adıyaman, Batman, Diyarbakır, Gaziantep, Kilis, Siirt, Şanlıurfa, Şırnak ve Mardin illerini kapsayan GAP ile tarımdan turizm sektörüne, sudan elektrik sektörüne kadar birçok sektörde yaşanan sorunların çözülmesi hedeflenmektedir. Türkiye'nin bu en büyük entegre projesinin uygulandığı topraklar ülke arazisinin %10'unu oluşturmaktadır. İnsan odaklı bir kalkınma projesi olan GAP ile bölgedeki sosyoekonomik yapının değiştirilmesi hedeflenmiştir.

(Cevap B)

www.akademidenizi.com.tr

AKADEMİ DENİZİ YAYINLARI

7. İç Anadolu Bölgesi'nde etkili olan kurak iklim şartlarıyla birlikte;
- Akarsular kuruyarak denize ulaşamamış ve kapalı havza alanları oluşmuştur (B)
  - Cılız doğal bitki örtüsü oluşmuş ve buna bağlı olarak ortaya çıkan sel suları peribacalarını meydana getirmiştir (C)
  - Sel suları ve cılız doğal bitki şartları oluşmuş, bu durum dağ yamaçlarında erozyonu hızlandırmış ve kırgıbayır adı verilen yer şekillerini oluşturmuştur (D)
  - Rüzgâr erozyonunun etkisi artmış ve kumul adı verilen rüzgâr biriktirme şekilleri oluşmuştur. (E)
- Ancak plato oluşumunda akarsu aşındırmasıyla birlikte iç kuvvetler de etkili olmuştur.

(Cevap A)

8. Ekonomik etkinlikler birbirinden ayrı düşünülemez. Bütün ekonomik faaliyetler birbiri ile ilişkili olarak gelişir. Küçükbaş hayvancılık faaliyetinin gelişmiş olduğu alanlarda yün dokumacılığı, süt ürünleri fabrikaları gelişir ya da turizmin geliştiği yerlerde el sanatları, süs eşyaları, inşaat gibi ekonomik etkinlikler gelişir. Güneydoğu Anadolu Bölgesi'nde bozkırların yaygın olmasına bağlı olarak küçükbaş hayvancılık, küçükbaş hayvancılığın gelişmesine bağlı olarak da yünlü dokumacılık gelişmiştir.

(Cevap C)

9. Doğu Anadolu Bölgesi'nde yer alan akarsuların yatak eğimi fazladır. Bu nedenle akarsuların akış hızı fazladır. Akarsuların akış hızının fazla olması akarsu vadilerinin dar ve derin olmasını sağlamıştır. Dar ve derin vadilerin bölgede fazla olması hidroelektrik enerji üretiminin fazla olmasını sağlamıştır.

(Cevap D)

10. İç Anadolu'da yağışın az olmasından dolayı daha çok kuraklığa dayanıklı tarım ürünleri yetiştirilir. Nadas uygulaması yaygındır. Bozkır örtüsüne bağlı küçükbaş hayvancılık yaygındır. Ancak ulaşım daha çok yer şekilleri ile ilgilidir. Bu durum üzerinde yağış miktarı etkili değildir.

(Cevap A)

11. Beşer; "insan" demektir. Buna göre oluşumunda insan etkisi söz konusu olan olaylara "beşeri unsur" denir. Sonuç olarak; nüfus yoğunluğu ve ekonomik faaliyet unsurlarının, beşeri kökenli olduğu söylenebilir.

(Cevap D)

12. Harita incelendiğinde en fazla yağışın kıyı kesimlerinde olduğu, Doğu Karadeniz'in daha fazla yağış aldığı, Tuz Gölü çevresinin de en az yağış aldığı yorumları yapılabilir. Ancak yer şekilleri etkisiyle Adana Bölümü'ndeki yağış miktarı, Antalya Bölümü'nden daha azdır. Bu durum haritadan da anlaşılabilir.

(Cevap D)



1. Gemi sicili, gemilerin kayıtlarının tutulduğu sicildir. Türk Medeni Kanunu'nda gemi sicili ile ilgili herhangi bir düzenleme yapılmamıştır. Bu alanla ilgili düzenleme "Gemi Sicili Nizamnamesi"nde yer almaktadır.

(Cevap C)

2. Meşru savunma, bir kimsenin kendi şahsına veya malına yapılan ve halen devam eden, hukuka aykırı bir saldırıyı önlemek için karşı saldırı niteliğindeki eylemdir. Akıl hastaları ve küçüklerde haksız davranışlarda bulunabilecekleri içindir ki bunlara karşı meşru savunma yapmak mümkündür. Saldırının haksız sayılabilmesi için, saldırının isnat edilebilir veya cezalandırılabilir olması gerekmez.

(Cevap B)

3. **Hukuk kuralları**; devletin yetkili organları tarafından konulan ve insan davranışlarını düzenleyen ve cebir ile müeyyidelenirilmiş emir ve yasakların tümüdür. **Müeyyide (yaptırım)**; hukuk kurallarının ihlaline tepki olarak gösterilen, hukuk düzeni tarafından öngörülen ve devlet tarafından uygulanan bir cebirdir (zorlama).

(Cevap E)

4. Tüzel kişiler tabi oldukları hukukun kaynağına göre, Kamu Hukuku ve Özel Hukuk tüzel kişileri olmak üzere ikiye ayrılır. A, B, C, D seçeneklerinde verilenler özel hukuka tabi tüzel kişilerdir. Ancak E şıkında geçen il özel idaresi bir kamu tüzel kişidir.

(Cevap E)

5. Açık kanun boşluğu, somut olayla ilgili kanunda hiçbir hüküm bulunmamasıdır. Hukukun çözüme varılması gereken bir hususta uygulanabilir kanun hükmünün bulunmadığının açıkça görülmesi halinde ortaya çıkar.

(Cevap C)

6. Soruda, toplumsal düzen kurallarında "Hukuk Kuralları"nın tanımı verilmiştir. Hukuk kurallarının unsurları;

- I. Normatiflik: Bir cümlenin hukuk kuralı olabilmesi için bir emir veya yasak içermesi gerekir.
- II. Söz konusu emir ve yasağın hukuk kuralı olabilmesi için, bir insan davranışını düzenlemeye yönelik olması gerekir.
- III. Söz konusu emir ve yasağın koyucusu "devlet" olmalıdır.
- IV. Bir şeyin hukuk kuralı olabilmesi için "cebir ile müeyyidelenirilmiş" olması gerekir.

(Cevap B)

7. Soru öncülünde toplumsal düzen kurallarından biri olan "Din Kuralları"nın tanımı verilmiştir. Buna göre din kurallarının dört özelliği vardır: (I.) Din kuralları emir ve yasak içermektedir. (Normatifdir). (II.) Din kurallarının konusu insan davranışlarıdır. (III.) Din kurallarının koyucusunun ilahi irade olduğuna inanılır. (IV.) Müeyyidesi, ölünce öbür dünyada cehennem azabı çekme korkusudur.

(Cevap A)

8. Örf ve âdet ile yönetmelik hukukun asıl kaynakları arasındadır. Bilimsel görüşler ve içtihatlar (yargı kararları) ise hukukun yardımcı kaynakları arasındadır.

**Bilimsel görüş**: Tartışmalı olan hukuki konularda hukuk bilim adamlarının ileri sürmüş oldukları kanaatler. (**Doktrin**)

**İçtihat**: Mahkemeler tarafından verilen kararlardan çıkan hukuk kurallarıdır.

(Cevap B)

9. Müeyyide, hukuk kuralının ihlaline tepki olarak gösterilen, hukuk düzeni tarafından öngörülen ve devlet tarafından uygulanan bir cebirdir. Bu cebir (zorlama); kişinin hayatına (örneğin ölüm cezası), hürriyetine (örneğin hapis cezası), mal varlığına (örneğin para cezası) verilen bir zarar şeklinde ortaya çıkar. Buna göre toplumsal düzen kurallarının tümünde değil, sadece hukuk kurallarında cebri müeyyideden söz edilebilir.

(Cevap D)

10. **Gelir üzerinden alınan vergiler;** gelir vergisi, kurumlar vergisi

**Servet üzerinden alınan vergiler;** emlak vergisi, motorlu taşıtlar vergisi, sigorta işlemleri vergisi

**Gider üzerinden alınan vergiler;** Katma Değer Vergisi, özel tüketim vergisi

(Cevap C)

11. Medeni hukuka ilişkin A, B, C ve E'de verilenler doğrudur. Fakat D'deki ifade yanlıştır. Kamu tüzel kişileri arasındaki ilişkiler idare hukukunun alanına girer.

Kişilerin eşya üzerindeki egemenlik ve tasarruflarının niteliğini ve türlerini, onların bu egemenlik dolayısıyla diğer kişilerle olan ilişkilerini eşya hukuku düzenler.

(Cevap D)

14. Birbiriyle ilişkide bulunan iki taraf arasında söz konusu olan ancak belli kişi veya kişilere karşı ileri sürülebilen haklara nispi haklar denir. Bu ilişkide bir tarafı alacaklı, diğer tarafa borçlu denir. Nispi hak, alacaklı tarafından ancak borçluya karşı ileri sürülebilir.

(Cevap C)

13. Tarihte yaptırımın ilk şekli, kişisel ölçü almaz. Kişisel ölçü almada haksızlığa, zarara uğrayan kişi, kendisine karşı haksız davranışta bulunanı/bulunanları dilediği gibi cezalandırabilmekteydi. Toplum da, bu meşru bunu meşru bulmaktaydı.

(Cevap A)

12. Vergi; devletin, egemenlik gücüne dayanarak kamu harcamalarını karşılamak üzere kişilerden doğrudan bir karşılığa dayanmaksızın aldığı paralara denir. Vergiler iki grupta sınıflandırılır:

**I. Dolaysız Vergi:** Doğrudan veya kanunun öngördüğü diğer kamu tüzel kişilere ödenen vergidir. Örneğin; emlak vergisi ve gelir vergisi gibi...

**II. Dolaylı Vergi:** Yapılan türlü işlemler dolayısıyla belirli olmayan zamanlarda tahsil edilen vergidir. Örneğin; tekel maddelerinden alınan vergi gibi...

(Cevap C)

15. Yasama organı tarafından yapılan yoruma, yasama yorumu denir. Yasa koyucu yaptığı yorumla mevcut bir yasal düzenlemenin uygulamada nasıl anlaşılacağına açıklığa kavuşturur. Yasa koyucunun yaptığı bu yorum yasa gücündedir. Bundan dolayı tüm mahkemeleri ve yürütme organını, gerçek ve tüzel kişileri bağlar. Ancak bu yorum, tamamen yeni bir yasa niteliği taşımaz. Eski bir yasanın anlamını açıkladığından geçmişe etkilidir. 1924 Anayasası bu yoruma yer vermiş, meclis de bu yorumu geniş ölçüde kullanmıştı. Bu yoruma 1961 ve 1982 Anayasaları yer vermiştir.

(Cevap C)

16. Anayasaya göre yönetmelikler, Cumhurbaşkanı, bakanlıklar ve kamu tüzel kişileri, kendi görev alanlarını ilgilendiren kanunların ve Cumhurbaşkanlığı kararnamelerinin uygulanmasını sağlamak üzere ve bunlara aykırı olmamak şartıyla çıkarabilirler. Bu hükme göre, yönetmelik çıkarma yetkisi, Cumhurbaşkanı, bakanlıklar ve kamu tüzel kişilerine aittir. Bunlar kendi görev alanını ilgilendiren kanunların ve Cumhurbaşkanlığı kararnamelerinin "uygulanmasını sağlamak" amacıyla yönetmelik çıkarabilirler.

Yönetmeliklerin yargısal denetimine gelince; idari bir işlem olarak yönetmeliklerin yargısal denetimini idari yargı yapmaktadır. Bunlardan bazılarını Danıştay Kanunu'nun 24. maddesine göre Danıştay yapar. Daha ziyade ülke çapında uygulama alanına sahip yönetmelikler Danıştay tarafından denetlenmektedir. Yönetmelikler yayınladıkları tarihte yürürlüğe girer.

(Cevap E)

1. Olağanüstü Cumhurbaşkanlığı Kararnameleri ve uluslararası antlaşmalar kanun ile eşdeğer metinlerdir.

(Cevap D)

2. **Kamu hukuku:** Bir devletin teşkilatını bir devlet ile bir başka devlet ve bir devlet ile bireyler arasındaki ilişkileri düzenleyen hukuk kurallarının bütünüdür.

**Kamu hukukunun dalları şunlardır:**

- Devletler Genel Hukuku
- Anayasal Hukuku
- İdare Hukuku
- Ceza Hukuku
- Vergi Hukuku
- Yargılama Hukuku

(Cevap A)

3. Nüfus kayıtları, nüfus cüzdanları ve pasaport veya pasaport yerine geçen belgeler ilgili kişinin Türk vatandaşı olduğuna karine teşkil eder. Çalışma izin belgesi Türk vatandaşı olmayanlar (yabancılar) için verilir.

(Cevap D)

4. Türk Medeni Kanunu'nda m. 1009'da bazı kişisel hakların tapu siciline şerh edilebileceği ifade edilmiş ve malikin tasarruf yetkisini sınırlandırmıştır.

(Cevap A)

5. Anayasaya (Md. 73) göre "Herkes, kamu giderlerini karşılamak üzere, mali gücüne göre, vergi ödemekle yükümlüdür". Öncülde verilen her üç ilke de vergi hukukumuzda hâkim ilkelerdendir.

**Vergi:** Kamu giderlerini karşılamak amacıyla devletin tek taraflı olarak ve vergilendirme yetkisine dayanarak kişilerin gelir, gider veya malları üzerinden aldığı ekonomik değerlerdir.

**Vergide Genellik:** Herkesin vergi vermekle yükümlü olması

**Vergide Adalet:** Herkesin mali gücü oranında vergiye tabi tutulması

**Vergide Kanunilik:** Vergi, harç, resim ve benzeri mali yükümlülükler ancak kanunla düzenlenebilir.

(Cevap E)

6. Soru öncülünde verilen tanım kooperatife aittir. Kooperatifler en az 7 kişi tarafından kurulur. Üretim, tüketim, kredi ve yapı kooperatifi gibi türleri vardır.

(Cevap D)

7. Somut **norm denetimi;** bir mahkemede görülmekte olan bir davanın karara bağlanmasının, o davada kullanılacak hukuk normunun anayasaya uygun olup olmamasına bağlı olması hâlinde yapılan denetimdir; "**itiraz**" veya "**def'i**" yolu deyimleri de kullanılmaktadır.

(Cevap A)

8. TMK m. 973 hükmüne göre "Bir şey üzerinde fiili hakimiyeti bulunan kimse onun zilyedir." şeklinde ifade edilmiştir. Örneğin bir saat kimin kolundaysa saat o kişininindir şeklinde düşünebiliriz.

(Cevap B)

9. Yönetmelikler için belli bir şekil şartı getirilmemiştir. Danıştay'ın incelemesinden geçirilmesi şartı yoktur.

(Cevap E)

10. Ceza hukuku açısından bir kişinin suçlu sayılabilmesi için gerekli niteliklerin en başında yaş sınırı gelmektedir. Türk ceza hukukuna göre 12 yaşını doldurmayanlara ceza verilmemektedir.

(Cevap B)

11. Öncülün birinci tanımında, "bütün faaliyetlerinde hukuka ve Anayasa'ya uyan" ibaresi bize hukuk devletine götürür. İkinci tanımdaki "her türlü önlemi alabilen, .... hukuk kurallarıyla bağlı olmayan" ibareleri ise bizi polis devleti tanımına götürür.

AYM'ye göre hukuk devleti, insan haklarına saygılı ve bu hakları koruyucu adil bir hukuk düzeni kuran ve bunu devam ettirmekle kendini yükümlü sayan, bütün davranışlarında hukuk kurallarına ve Anayasa'ya uygun, bütün eylem ve işlemleri yargı denetimine bağlı olan devlet demektir.

(Cevap D)

12. Eda davası ile mahkemeden, davalının, bir şeyi vermeye veya yapmaya yahut yapmamaya mahkum edilmesi talep edilmektedir. Eda davası, davanın dayandığı hakka göre çeşitli isimler almaktadır. (Örneğin; bir zararın giderilmesi talep edilirse tazminat davası, davalının bir borcunu yerine getirmesi talep edilirse ifa davası, mülkiyet hakkına bağlı olarak bir malın iadesi talep edilirse istihkak davası söz konusu olur. Tespit davası ile mahkemeden, bir hakkın veya hukuki ilişkinin varlığının ya da yokluğunun yahut bir belgenin sahte olup olmadığının belirlenmesi tespit edilmektedir.

(Cevap A)

13. Kişinin devlet tarafından aşlamayacak ve dokunulmayacak özel alanının sınırlarını çizen hak ve hürriyetler "Negatif Statü Hakları" olarak adlandırılır. **Örnek:** konut dokunulmazlığı hakkı, mülkiyet hakkı...

(Cevap C)

14. Soru kökünde yapay hısımlığın tanımı verilmiştir. Yapay hısımlık, mahkeme kararı ile kurulan bir hısımlık şeklidir ve iptal edilebilir niteliktedir. İptal edilmediği takdirde altsoy muamelesine tabi olur.

(Cevap A)

15. Soru öncülünde "dernek" kavramının terimi verilmiştir.

(Cevap E)

16. Cumhurbaşkanlığı kararnamelerine ilişkin B, C, D ve E'de verilenler doğrudur. Fakat A'daki ifade yanlıştır. Çünkü Kararnameler, yayımdan sonraki bir tarih belirlenmiş ise, Resmi Gazetede yayımlandıkları gün yürürlüğe girer.

(Cevap A)

1. Kanun hükümleri emredici ve yedek hükümler (tamamlayıcı, yorumlayıcı ve tanımlayıcı) olarak bölümlere ayrılır.

**Emredici hukuk:** Aksi kararlaştırılmayan, uyulması zorunlu kurallardır. Genel ahlakı, kişiliğin korunması, zayıfların ve kamu düzeninin korunması için koyulmuş kurallardır.

**Yedek kurallardan tamamlayıcı hukuk kuralları:** Aksi kararlaştırılabilen, aksi kararlaştırılmadığı zaman uygulama alanı bulan kurallardır. Örneğin meclis, kararlarının aksi kararlaştırılmadığı sürece oylamalarını açık oylamayla yapar.

**Yorumlayıcı hukuk kuralları:** Belli bir durum kararlaştırıldığı hâlde bundan ne anlaşılması tespit edilmediyse bu durumda uygulanan hükümlere denir. Ayın ortasında borç ödenmesinden ayın 15'i anlaşılır.

**Tanımlayıcı hukuk kuralları:** Bir hukuk kavramının veya kurumun anlamını, onun gerekli yasal unsurlarını ve şartlarını belirleyen kurallardır.

(Cevap D)

2. Müeyyide; Toplumsal düzen kurallarının ihlaline gösterilen tepkidir. Din, ahlak ve görgü kurallarına uyulmadığında manevi yaptırımla karşılaşır. Hukuk kurallarına uyulmadığında ise maddi yaptırım yani maddi müeyyide ile karşılaşır. Ceza, sadece kamu hukuku alanında uygulanan bir müeyyide türüdür. Diğerleri özel hukukta da uygulanabilir.

(Cevap E)

3. Başlıca özel hukuk müeyyideleri; cebri icra, tazminat ve geçersizliktir. Geçersizlik müeyyidesi butlan ve yokluk olmak üzere ikiye ayrılır. Butlan ise nispi ve mutlak butlan olmak üzere alt dallara ayrılır.

(Cevap D)

4. Öncülde verilen tanım greve aittir. Grev hakkı Anayasa'nın 54. maddesinde düzenlenmiştir. Buna göre, grev hakkı toplu iş sözleşmesinin yapılması sırasında, uyuşmazlık çıkması hâlinde mümkündür.

(Cevap C)

5. Soruda tanımı verilen müeyyide türü tazminattır. Tazminat, bir haksız fiil sonucunda başkasına verdiği zararın o kişiye ödettirilmesidir.

(Cevap B)

6. Ceza hukuku kurallarının müeyyidesi "ceza"dır. Cezalar ağırlıklarına göre ayrılır. Yeni Türk Ceza Kanunu (45–52. maddeleri arasında) cezaları saymış ve tanımlamıştır.

**TCK'ya göre cezalar şu şekilde ayrılmıştır:**

- Ağırlaştırılmış müebbet hapis cezası
- Müebbet hapis cezası
- Süreli hapis cezası
- Adli para cezası

(Cevap D)

7. Medeni Kanun'a göre, gerçek kişiliği sona erdiren iki olay vardır. Bunlar;

**1. Ölüm:** Normal olarak gerçek kişilik ölüm ile sona erer.

**2. Gaiplik:** Gerçek kişiliği sona erdiren ikinci hâl gaipliktir. Gaiplik için mahkeme kararı gerekir.

(Cevap D)

8. Soruda tanımı yapılan kavram "şirket"tir. Bir araya gelerek şirketi oluşturan kişilere "ortak" denir. **Şirketler;** kolektif şirket, komandit şirket, anonim şirket, limitet şirket, sermayesi paylara bölünmüş komandit şirket ve kooperatifler olarak sıralanabilir.

(Cevap E)

9. Mevcut bir hukuki durumun tek taraflı irade beyanı ile değiştirilmesini sağlayan haklara **değiştirici yenilik doğuran haklar** denir. Bu nitelikteki hakkın kullanılması ile mevcut bir durum tamamen ortadan kalkmaz ise de eski durumda bir **değişiklik** meydana gelir.

(Cevap B)

10. Kanunlar ve Anayasa Değişikleri Anayasa Mahkemesinin yargısal denetimine tabidir. Yönetmelikler ise idari yargının denetimine tabidir.

Uluslararası andlaşmalar kanun hükmünde olmakla birlikte, kanunların tabi olduğu yargısal denetim mekanizmasının dışındadır. Kanunlar, Anayasa Mahkemesince Anayasaya aykırılık yönünden denetlenirken, uluslararası andlaşmalar için Anayasa Mahkemesinde iptal davası açma imkanı yoktur.

(Cevap D)

11. Medeni usul hukuku, özel hukuka ilişkin uyumsuzlukların adli yargı kolunun medeni yargı alanında görev yapmak üzere kurulmuş bulunan mahkemelerce hangi usul ve esaslar çerçevesinde çözümleneceğini düzenleyen kurallar bütünüdür.

Özel hukuk uyumsuzluklarından kaynaklanan davaların hangi mahkemede ve nasıl açılacağı; iddianın ve savunmanın nasıl yapılacağı; iddiayı ve savunmayı ispat bakımından hangi delillerin nasıl ikame edileceği; hükme hangi esaslara göre ve ne şekilde karar verileceği gibi hususlar medeni yargılama hukukuna ilişkin temel konulardır.

(Cevap C)

12. Reddi miras davası, mirasçılar tarafından sulh hukuk mahkemesine sözlü veya yazılı beyanla yapılır. Bu sebeple bu konu aile mahkemesinin görev alanına girmemektedir.

(Cevap E)

13. Hukuk tarafından tanınan ve korunan menfaatlere hak denmektedir. Haklar, kamu hakları ve özel haklar olmak üzere ikiye ayrılır. Özel haklar, özel hukuktan doğan haklardır. Bunlarda niteliklerine, konularına, amaçlarına ve devredilebilmelerine göre kendi içlerinde sınıflanmaktadır. Özel hakları amaçlarına göre sınıfladığımızda yenilik doğuran ve yenilik doğurmayan iki tür hak ortaya çıkar ki bu da "D" seçeneğindeki ifadeyi doğru kılar.

(Cevap D)

14. Medeni Kanun'a göre herkes yardım etmediği takdirde yoksulluğa düşecek olan üstsoyu ve altsoyu ile kardeşlerine nafaka vermekle yükümlüdür. Evlatlık ile evlat edinen arasında da nafaka yükümlülüğü vardır. Bu doğrultuda kişinin dedesi, kardeşi ve evlatlığına karşı nafaka yükümlülüğü vardır. Ancak gelini ve kuzenine karşı böyle bir yükümlülüğü söz konusu değildir.

(Cevap D)

15. Yokluk, bir hukuksal işlemin hukukun öngördüğü kurucu öğelerinden en az birine uyulması dolayısıyla o işlemin hiç oluşmamış sayılmasıdır. Böyle bir işlem hiç doğmamış, hiç ortaya çıkmamıştır. Sözleşmelerde irade açıklamaları birbirine uygun değilse sözleşme doğmamıştır yani yok hükmündedir. Örneğin evlendirme memuru önünde yapılmayan bir evlenme yok hükmündedir. (TMK, m. 141). Çünkü yasa, evlenmenin evlenme memuru huzurunda yapılmasını kurucu koşul olarak aramıştır.

Yokluk yaptırımıyla sakat bir işlemin yokluğunun mahkeme kararıyla tespitine gerek yoktur.

(Cevap E)

16. Soru öncülünde verilen tanım "doktrin"e aittir. Doktrin bir diğer adı ise "öğreti" dir.

Doktrin, hukukun yardımcı kaynaklarındandır.

(Cevap B)

1. Yapıcı güvensizlik oyu, anayasamızda düzenlenmiş bir sistem değildir. Yapıcı güvensizlik oyu, başbakanın güvensizlik oyuyla düşürülmesi için üyelerin çoğunluğuyla yeni bir başbakan seçilmesini gerektirir. Bu sistemde yeni bir başbakan seçmedikçe hangi çoğunluk toplanırsa toplansın başbakan düşürülemez. Görüldüğü gibi bu sistemde yıkmak için önce yapmak gerekir. Bu nedenle yapıcı güvensizlik oyuyla ifade edilmektedir.

(Cevap E)

2. Soru kökünde hukuk devletinin tanımı yapılmaktadır. Hukuk devleti, Anayasaya aykırı tutumlardan kaçınan, hukuku tüm devlet organlarına egemen kılan yasaların üstünde yasa koyucunun da bozamayacağı temel hukuk ilkeleri olan devlet tipidir.

(Cevap D)

3. Açık oy ve gizli sayım ilkesi, demokratik seçim ilkelerine aykırıdır. Uygun olursa "gizli oy ve açık sayım" ilkesidir. Bu ilke ilk kez 1950 yılında yapılan değişikliklerle Türk hukuk sistemine girmiştir.

(Cevap D)

4. Vatandaşların servet, eğitim, vergi, cinsiyet, ırk ve benzeri sınırlamalarla olmaksızın oy hakkına sahip olması "genel oy" ilkesiyle ifade edilmektedir.

Türkiye'de 1930 – 1933 - 1934 yılları arasında Anayasa ve kanunlarda yapılan değişikliklerle kadınlar oy kullanma hakkına sahip olmuş, böylece genel oy ilkesi ilk kez 1924 Anayasası'yla işlerlik kazanmıştır.

(Cevap B)

5. Anayasamızın 67. maddesine göre seçimler iki dereceli değil, tek dereceli seçim esasına göre yapılmaktadır.

(Cevap D)

6. Kuvvetler birliği sistemleri yasama ve yürütme kuvvetlerinin yürütme organı veya yasama organı elinde birleşmesiyle gerçekleşebilir. Bu iki kuvvet yürütme organı elinde bulunduğu mutlak monarşiler ve diktatörlükler söz konusu olabilir. Her iki kuvvetin yasama organı elinde toplanması halinde ise ortaya çıkan model meclis hükümeti olarak tanımlanmaktadır. Günümüzde İsviçre'de meclis hükümeti sistemi vardır.

(Cevap B)

7. Sosyal devlet, herkese insan onuruna yaraşır asgari bir hayat seviyesi sağlamayı amaçlayan devlet demektir. Dinî inançlarda birliğin sağlanmasının sosyal devlet anlayışı ile ilgisi yoktur. Kaldı ki bu düşünce laik devlet anlayışıyla da çelişmektedir. Çünkü laik devletlerde, inanç hürriyeti söz konusudur.

(Cevap A)

8. Fırsat eşitliğinin sağlanması sosyal devlet ilkesinin gereklerindedir. Diğer seçenekler hukuk devleti olmanın şartları arasında yer alır.

(Cevap D)

9. Laik devlet ilkesi I ve II numaralı öncüleri kapsamaktadır. Bireyin manevi hayatına ilişkin olan vicdan ya da dinî inanç hürriyetinin sınırsızlığı da Anayasa'nın öngördüğü bir gereklilik iken; ibadet hürriyeti sınırsız değildir. İbadet hürriyeti kamu düzeni, kamu güvenliği ve kamu menfaatlerini korumak amacıyla sınırlandırılabilir. Buna göre III numaralı öncül Anayasa'nın öngördüğü bir gereklilik değildir.

(Cevap C)

10. 1982 Anayasası'nın 2. maddesinde ifade edildiği gibi Türkiye Cumhuriyeti bir hukuk devletidir. Hakların hukuki güvence altına alındığı ve devlet işlemlerinin hukuk kurallarına bağlı ve uygun olarak yürütüldüğü devlete hukuk devleti denir.

Hukuk devletinin gerekleri şunlardır;

- Yasama organının hukuka bağlılığı
- Yürütmenin hukuka bağlılığı
- Yargı bağımsızlığı
- Kanuni hâkim güvencesi
- Kuvvetler ayrılığı
- İdarenin mali sorumluluğu
- Anayasa'nın üstünlüğü ve bağlayıcılığı

arasında sayılabilir.

(Cevap D)

11. Mecliste kabul edilen bir kanuna karşı, halkın harekete geçerek referandum isteğinde bulunması ve kanunun yürürlüğe girmesini engellemesi "Halk vetosu" olarak nitelendirilir. Bazı gelişmiş demokrasilerde uygulanan bu yöntemin, Türkiye'de uygulaması yoktur.

(Cevap C)

12. Milli Güvenlik Kurulu (MGK), devletin milli güvenlik siyasetinin tayini, tespiti ve uygulanması ile ilgili alınan kararları ve gerekli koordinasyonun sağlanması konusundaki görüşlerini Bakanlar Kuruluna bildirmekle görevlidir. MGK ilk kez 1961 Anayasası'yla kurulmuştur.

(Cevap D)

13. 12 Eylül 1980 askeri darbesi sonrası hazırlanan 1982 Anayasası'nın en belirgin özelliği, daha önce hazırlanmış tüm anayasalardan daha sert ve daha kazıistik bir anayasa olmasıdır.

(Cevap E)

14. Çoğulcu demokrasi, çoğunluğun yönetme hakkını kabul etmekle birlikte, çoğunluğun yönetim hakkının azınlığın temel haklarıyla sınırlı olduğunu savunan bir görüştür. Bu görüşe göre hazırlanan 1961 Anayasası'nda A, B, C, D seçeneklerinde belirtilen yenilikler yapılmıştır. Ancak vergi bu manadaki çalışmalar arasında gösterilemez.

(Cevap E)

15. 1921 Anayasası olağanüstü bir dönem olan Kurtuluş Savaşı döneminde hazırlandığı için kısa ve öz bir anayasa olarak düzenlenmiş ve yalnızca acil ihtiyaçları karşılaması yeterli sayılmıştır. Bu sebeple yargı yetkisi, kişi hak ve özgürlükleri, anayasanın üstünlüğü gibi konulara bu anayasada yer verilememiştir.

(Cevap A)

16. Kanunuesasi 1876 yılında ilan edilen ilk Osmanlı Anayasasıdır. Kanunuesasi ile yönetim biçimi değişmiş Mebusan Meclisi adıyla ilk Osmanlı parlamentosu açılmıştır. Bu sayede sınırlı da olsa halk ilk kez seçme-seçilme, kişi hürriyeti, öğretim hürriyeti, konut dokunulmazlığı gibi haklara kavuşmuştur. Ancak toplu sözleşme, Kanunuesasi'nin içeriğinde olan bir hak değildir.

(Cevap E)



1. Kurucu Meclis, 12 Eylül 1980 askeri darbesinden sonra kurulan, Milli Güvenlik Konseyi ve Danışma Meclisi adında iki organdan oluşan bir meclistir. Bu meclis TBMM fiilen göreve başlayana kadar ona ait olan yasama görevlerini yerine getirmek üzere kurulmuştur. Başta yeni anayasa olmak üzere siyasi partiler kanununu ve seçim kanununu hazırlamakla görevlendirilmiştir. İdari davaların temyizi ise Danıştay da yapılmıştır.

(Cevap B)

2. 1982 Anayasası uzun ve ayrıntılı kurallardan oluşan kesin hükümlerin belirlendiği kuzistik bir anayasadır. Bu özelliği sebebiyle kanun veya içtüzükte bulunması gereken bazı konular da anayasada düzenlenmiştir.

(Cevap D)

3. 1982 Anayasası, 12 Eylül 1980 askeri darbesi sonrasında hazırlanan ve halen yürürlükte olan anayasamızdır. 1982 Anayasası, Türk demokrasi tarihinin en sert ve en kuzistik anayasası olarak bilinmektedir.

(Cevap A)

4. İki dereceli seçim sisteminde halk önce milletvekillerini seçecek olan delegeleri seçer daha sonra bu delegeler vekilleri seçerdi. 1946 yılında bu sistem terk edilmiş ve halkın milletvekillerini doğrudan seçtiği tek dereceli seçim sistemine geçilmiştir. Buna göre çift dereceli seçim sistemi son olarak 1943 seçimlerinde uygulanmıştır.

(Cevap B)

5. Anayasa Mahkemesi yasaların Anayasaya uygunluğunu denetlemek amacıyla doğrudan 1961 Anayasasıyla kurulmuştur. Soruda verilen diğer gelişmeler 1961 Anayasası'nda 1971 yılında yapılan değişikliklerle gerçekleşmiştir.

(Cevap A)

6. 1961 Anayasası "çift meclis" sistemini kabul etmiştir. 1961 Anayasası'na göre yasama yetkisi Türkiye Büyük Millet Meclisinindir. Ancak Türkiye Büyük Millet Meclisi; Millet Meclisi ve Cumhuriyet Senatosu isimli iki ayrı meclisten kurulmuştur.

(Cevap C)

7. 2007 Anayasa değişikliğiyle C seçeneğinde belirtilen değişiklik yapılmıştır. Buna göre önceden TBMM tarafından seçilen Cumhurbaşkanı'nın halk tarafından seçilmesi ilkesi kabul edilmiştir.

(Cevap C)

8. 1982 Anayasası'na ilişkin B, C, D ve E'de verilenler doğru bilgilerdir. Ancak A yanlıştır. Çünkü normal kanunlardan daha farklı organlarca ve daha zor usullerle değiştirilebilen anayasalara katı anayasa denir. Normal kanunlarla aynı usullerle ve aynı organlarca değiştirilebilen anayasalara ise yumuşak anayasa denir. 1982 Anayasası, 1961 Anayasası'ndan daha katı bir anayasadır. Mesela 1982 Anayasası'nda değiştirilemez ve değiştirilmesi teklif edilemez hükümlerin sayısı artmıştır. Ayrıca 1982 Anayasası ilk 6 yıllık süre için özel bir hüküm daha getirmişti. Buna göre Cumhurbaşkanı tarafından geri gönderilen anayasa değişikliği yasaının TBMM tarafından aynen kabulü üye tam sayısının dörtte üçünün olumlu oy vermesi şartına bağlanmıştı. Buna benzer hükümler 1982 Anayasası'nın katı anayasa olduğunun göstergelerindedir.

(Cevap A)

www.akademidenizi.com.tr

AKADEMİ DENİZİ YAYINCILIK

www.akademidenizi.com.tr

9. Anayasa Mahkemesi (I) ilk kez 1961 Anayasası ile kurulmuştur. 1982 Anayasası'nda da yerini korumuştur. Kamu Denetçiliği Kurumu (III) (2010'da) ve Devlet Denetleme Kurulu (II) ilk kez 1982 Anayasası'nda yer almıştır.

(Cevap E)

10. Çağdaş demokratik sistemler sivil siyasetin önünün olabildiğince açık olduğu ortamlarda gelişir. Seçilmişlerin hareket kabiliyetinin genişliğinin esas olduğu çağdaş demokratik sistemlerde katılımçılık ve çoğulculuk hakimdir. Bunların aksine, seçilmişlerin ve millet iradesinin geri plana itildiği yönetimlerde ise vesayetçi anlayış hakimdir.

(Cevap B)

11. Komisyonlar TBMM İç Tüzüğü'nde düzenlenmiştir. Sadece Plan ve Bütçe Komisyonu 1982 Anayasası'nda açıkça düzenlenmiştir.

(Cevap A)

12. 1982 Anayasası'nı hazırlayan kurucu mecliste asker olanlar Millî Güvenlik Konseyini, sivil olanlar Danışma meclisini oluşturmaktaydı. Kurucu meclisin sivil kanadı seçimle oluşmamıştır. Danışma meclisinin oluşumu için A, B, D ve E seçenekleri doğrudur. Fakat C seçeneği ile ilgili bilgi doğru değildir.

(Cevap C)

13. Başkanlık (sert ayrılık) ve parlamenter sistem (yumuşak ayrılık) kuvvetler ayrılığı sistemine dayanır. Meclis hükûmeti (kuvvetlerin yasamada birleşmesi) ve mutlak monarşi ya da diktatörlük (kuvvetlerin yürütmeye birleşmesi) ise kuvvetler birliği prensibine dayanır.

(Cevap E)

14. Yarı başkanlık sistemi en tipik örneği Fransa'dır. ABD, Brezilya ve Arjantin başkanlık sisteminin hâkim olduğu ülkelerdendir. Türkiye'de ise (kısmen uymamakla birlikte) parlamenter sistem hâkimdir.

(Cevap C)

15. Millî egemenlik halkın seçme – seçilme yoluyla yönetime katılmasıdır. Türkiye'de temsili demokrasi uygulanmakta bu da millî egemenliği hayata geçirmektedir. Millet seçtiği temsilciler vasıtasıyla yönetime katılabilmektedir.

(Cevap B)

16. Kanunların bizzat halk tarafından yapıldığı ve kamu kararlarının halk tarafından alındığı demokrasi doğrudan demokrasidir. Doğrudan demokraside, halk alınan kararlarda bizzat söz sahibi olur. Eski Yunan'da şehir devletlerinde uygulanan bu sistemi günümüz kalabalık nüfuslu bölgelerde uygulamak pek mümkün değildir.

(Cevap E)

1. 1982 Anayasası'nda siyasal partilerle ilgili kurallar:
- Parti üyesi olabilmek için 18 yaşını doldurmuş olmak gerekir.
  - Siyasal partilerin faaliyetleri, parti içi düzenlemeleri ve çalışmaları demokrasi ilkelerine uygun olmalıdır.
  - Siyasi partiler, ticari faaliyetlere girişemezler.
  - Siyasi partilerin kapatılması, Yargıtay Cumhuriyet Başsavcısının açacağı dava üzerine Anayasa Mahkemesince karara bağlanır.
  - Siyasal partiler önceden izin almadan kurulurlar.

(Cevap B)

2. 1982 Anayasası'na göre, devletin bütünlüğünü bozmamak, demokratik ve laik cumhuriyete aykırı olmak şartıyla ibadet, dini ayin ve törenler serbesttir.

(Cevap E)

3. 1982 Anayasası'nda yer alan siyasi haklar:
- Vatandaşlık hakkı
  - Seçme, seçilme, siyasi faaliyette bulunma hakkı
  - Kamu hizmetlerine girme hakkı
  - Dilekçe hakkı
  - Vatan hizmeti hakkı

Öğrenim hakkı, sosyal ve ekonomik haklar kapsamındadır.

(Cevap B)

4. Türk vatandaşlığıyla ilgili 1982 Anayasası'nda "Türk baba ve ananın çocuğu Türk'tür." diye bir şart yoktur. Baba veya annenin birinin Türk olması yeterlidir.

(Cevap C)

5. 1982 Anayasası'nın 67. maddesine göre 18 yaşını dolduran her Türk vatandaşı seçme ve halk oylamasına katılma hakkına sahiptir. Silah altında bulunan er ve erbaşlar ile askerî öğrenciler, taksirli suçlardan hüküm giyenler hariç ceza infaz kurumlarında bulunan hükümlüler oy kullanamazlar. Seçimlere katılmak için, seçmen kütüğüne kayıtlı olmak gereklidir, fakat okur - yazar olmak gibi bir şart aranmamaktadır.

(Cevap E)

6. Türk kadını, 1926 Medeni Kanunu ile "istediği mesleğe girebilme hakkına" kavuşmuş bu doğrultuda doktorluk, öğretmenlik, hâkimlik, veterinerlik gibi meslekleri icra etmeye başlamıştır. Milletvekilliği görevini yapması ise ancak 1934'te Türk kadınına seçme ve seçilme hakkının verilmesiyle mümkün olmuştur.

(Cevap B)

7. Seyahat vesikası Türk vatandaşlığını kanıtlamada kullanılacak belgelerden değildir. Yabancı ülke vatandaşları tarafından da kullanılabilir.

Pasavan, T.C. ile sınırları olan ülkelerin sınır bölgeleri içinde oturan Türk vatandaşlarına serbestçe gidip gelmeleri için verilen bir belgedir.

(Cevap C)

8. Seçeneklerde verilenlerden mülkiyet hakkı, süreli, süresiz yayın hakkı, toplantı ve gösteri yürüyüşü hakkı, Temel hak ve ödevler başlığı altında düzenlenmiştir. Dilekçe hakkı ise siyasi hak ve ödevler başlığı altında düzenlenen bir anayasal haktır.

(Cevap A)

9. Anayasa'nın 34. maddesine göre toplantı ve gösteri yürüyüşü hakkı ancak millî güvenlik, kamu düzeni, suç işlenmesinin önlenmesi, genel sağlığın ve genel ahlakın veya başkalarının hak ve özgürlüklerinin korunması amacıyla ve kanunla sınırlanabilir.

(Cevap C)

10. 1982 Anayasası'na göre; savaş, seferberlik veya olağanüstü hâllerde, milletlerarası yükümlülükler ihlal edilmemek kaydıyla; kişinin yaşama hakkına, maddi ve manevi varlığının bütünlüğüne dokunulmaz. Kimse din, vicdan, düşünce ve kanaatlerini açıklamaya zorlanamaz veya bunlardan dolayı suçlanamaz.

(Cevap C)

11. Dilekçe hakkı, siyasi haklar çerçevesinde bir haktır. 1982 Anayasası'nın 74. maddesinde yer alan bu hakla vatandaşlar ve karşılıklılık esası gözetilmek kaydıyla Türkiye'de ikamet eden yabancılar kendileriyle veya kamu ile ilgili dilek ve şikayetleri hakkında, yetkili makamlara ve TBMM'ye yazı ile başvurabilirler.

(Cevap A)

12. 1982 Anayasası ile korunan inkılap kanunları;

- Tevhid-i Tedrisat Kanunu
- Şapka Kanunu
- Tekke ve zaviyelerin kapatılmasına dair kanun
- Türk Medeni Kanunu
- Uluslararası rakamların kabulü hakkında kanun
- Türk Alfabesinin kabulü hakkında kanun
- Soyadı Kanunu
- Bazı kisvelerin giyilemeyeceğine dair kanun

İnkılap Kanunlarının anayasaya aykırılığı ileri sürülemez.

(Cevap E)

13. 1982 Anayasası'na göre; Ceza ve ceza yerine geçen güvenlik tedbirleri ancak "kanunla (yasama organınca)" konulabilir. Bu sebeple B seçeneğinde verilen "ceza ve ceza yerine geçen tedbirler tüzük veya yönetmelikle düzenlenebilir" ifadesi yanlıştır.

(Cevap B)

14. Özel haklar: Özel hukuktan doğan eşit ilişkileri düzenleyen kurallardan kaynaklanan haklardır. Medeni haklar da denir. Türkiye'de yaşayan yabancılar bu haklardan Türk vatandaşları gibi eşit yararlanır. Özel hakların çeşitli türleri vardır. Mülkiyet hakkı, velayet hakkı, alacak hakkı, telif hakkı, kişilik hakkı gibi. Seçme ve seçilme hakkı kamu hak grubunda yer alan siyasal nitelikli bir hak olup özel haklar arasında yer almaz.

(Cevap A)

15. 1982 Anayasası'nın 2. maddesi "başlangıçta belirtilen ilkelere" atıfta bulunmuştur. Anayasanın dayandığı temel ilke ve görüşleri belirten başlangıç kısmı Anayasa metnine dahil sayılmıştır.

**1982 Anayasası'nın başlangıç bölümünde yer verilen bazı ilkeler şunlardır:**

- Atatürk ilke ve inkılaplarına bağlılık
- Atatürk milliyetçiliği
- Atatürk medeniyetçiliği
- Çağdaş medeniyet düzeyine ulaşma azmi
- Millî egemenlik
- Anayasanın ve hukukun üstünlüğü
- Hürriyetçi demokrasi
- Kuvvetler ayrılığı
- Türk varlığının devletiyle ve ülkesiyle bölünmezliği
- Laiklik

(Cevap E)

1. 1982 Anayasası'nın 67. maddesine göre; vatandaşlar, kanunda gösterilen şartlara uygun olarak seçme, seçilme ve bağımsız olarak veya bir siyasi parti içinde siyasi faaliyette bulunma ve halk oylamasına katılma hakkına sahiptir. Buna göre; on sekiz yaşını dolduran her Türk vatandaşı seçme ve halk oylamasına katılma haklarına sahiptir. Bu maddeden de anlaşılacağı üzere seçme seçilme hakkı yalnızca Türk vatandaşlarının sahip olduğu bir haktır. Kişi hakları evrensel nitelikte olduğundan herkes tarafından kullanılabilir.

(Cevap C)

2. 2010 yılında yapılan değişiklikle "Grev esnasında greve katılan işçilerin ve sendikanın kasıtlı veya kusurlu hareketleri sonucu, grev uygulanan iş yerinde sebep oldukları maddi zarardan sendika sorumludur." maddesi anayasadan çıkarılmıştır. Diğer seçenekler hâlihazırda anayasamızda mevcut olan maddelerdir.

(Cevap D)

3. 1982 Anayasası'na göre temel hak ve ödevler, kişi hak ve ödevleri, sosyal ve ekonomik haklar, siyasi hak ve ödevler olmak üzere üçe ayrılır.

Siyasi hak ve ödevler ise;

- Türk vatandaşlığı
- Seçme – seçilme ve siyasi faaliyetlerde bulunma hakkı
- Kamu hizmetine girme
- Vatan hizmeti
- Vergi ödevi
- Dilekçe hakkı, bilgi edinme ve kamu denetçisine başvurma hakkı

bölmelere ayrılır.

Soruda verilenlerden A, B, C, D seçenekleri siyasi hak ve ödevler kısmında yer almaktadır. E'de verilen sosyal güvenlik hakkı ise sosyal ve ekonomik haklar kısmında yer almaktadır.

(Cevap E)

4. 1982 Anayasası'nın 22. maddesine göre haberleşme hürriyetinin sınırlanmasında, "sosyal ve ekonomik gelişmenin sağlanması" bir sebep olarak gösterilmemektedir.

(Cevap A)

5. İnsan haklarının korunmasında birinci derecede sorumlu devlettir. Devlet, vatandaşlarının temel hak ve özgürlüklerini anayasal güvenceye almakla yükümlüdür. Sivil toplum örgütleri ise insan haklarının daha etkin bir şekilde korunabilmesi için faaliyet gösterirler.

(Cevap A)

6. Bir devlete uyrukluk bağı ile bağı olan kişilere vatandaş denir. Bir ülkede yaşayanların o ülkenin anayasasında vaad edilen haklardan yararlanmaları için o ülkeye vatandaşlık bağı ile bağı olmaları gerekir.

(Cevap D)

7. 1982 Anayasası'nın başlangıç bölümünde yer alan ilkeler şunlardır:

- Atatürk inkılap ve ilkelerine bağlılık
- Atatürk milliyetçiliği
- Atatürk medeniyetçiliği
- Çağdaş medeniyet düzeyine ulaşma azmi
- Millî egemenlik
- Anayasanın ve hukukun üstünlüğü
- Kuvvetler ayrılığı
- Türk varlığının devleti ve ülkesiyle bölünmezliği
- Laiklik
- Her Türk vatandaşının bu anayasadaki temel hak ve hürriyetlerden eşitlik ve sosyal adalet gereklerince yararlanarak millî kültür, medeniyet ve hukuk düzeni içinde onurlu bir hayat sürdürme ve maddi ve manevi varlığını bu yönde geliştirme hak ve yetkisine doğuştan sahip olduğu

(Cevap E)

www.akademidenizi.com.tr

AKADEMİ DENİZİ YAYINCILIK

www.akademidenizi.com.tr

8. 1982 Anayasası'nda siyasi partilerle ilgili bazı hükümler şu şekildedir:

- Parti üyesi olabilmek için 18 yaşını doldurmuş olmak gerekir.
- Kamu kurum ve kuruluşlarının memur statüsündeki görevlileri, siyasi partilere üye olamaz.
- Siyasi partilere, devlet yeterli düzeyde ve hakça mali yardım yapar.
- Siyasi partiler önceden izin almadan kurulurlar.
- Yüksek öğretim üyelerinin siyasi partiye üye olması ancak kanunla düzenlenir.

(Cevap A)

9. 1982 Anayasası'nın "Sendika Kurma Hakkı" ile ilgili 51. maddenin son fıkrası 2010 yılında yürürlükten kaldırılmıştır. Buna göre; aynı zamanda ve aynı iş kolunda birden fazla sendikaya üye olunamayacağına ilişkin yasak kaldırılmıştır. Böylece, bir kişinin aynı zamanda ve aynı iş kolunda birden fazla sendikaya üye olmasının yolu açılmıştır.

(Cevap C)

10. Negatif statü hakları kişinin devlet tarafından aşılamayacak ve dokunulamayacak, özel alanın sınırlarını çizen hak ve hürriyetlerdir. Anayasamızın ikinci kısmında yer alan temel hak ve özgürlükler bu türden haklardır. Dolayısıyla mülkiyet hakkı negatif statü haklarından biridir.

(Cevap D)

11. 1982 Anayasası'nın değiştirilemez ilkeleri ilk üç maddede belirtilmiştir. Bunlar devletin şekli, Cumhuriyetin nitelikleri, devletin bütünlüğü, resmî dili, bayrağı, millî marşı ve başkenti ile sınırlıdır. Eşitlik ilkesi ise 10. maddede yer almaktadır. Yani değiştirilemez bir nitelik taşımamaktadır.

(Cevap A)

12. 1982 Anayasası'nda Türkiye Cumhuriyeti demokratik bir devlettir ifadesi yer alır. Bir ülkenin demokratik sayılabilemesinin asgari standartlarını şu şekilde sıralayabiliriz:

- Etkin siyasi makamların seçimle işbaşına gelmesi
- Seçimlerin düzenli aralıklarla tekrarlanması ve serbest olması
- Muhalefetin, iktidar olma şansının mevcut olması
- Temel hak ve özgürlüklerin güvence altına alınması
- Ülkede birden çok siyasi partinin bulunması

Bu doğrultuda, siyasi partilerin, önceden izin almadan kurulabilmeleri demokratik devlet ilkesinin bir gereğidir.

(Cevap E)

13. Anayasa'nın 4'üncü maddesi değiştirilemeyecek hükümlere işaret etmektedir.

**Değiştirilemeyecek ilkeler şunlardır:**

- Cumhuriyetçilik ilkesi
- Ülkesi ve Milletiyle bölünmez bütünlüğü
- İnsan haklarına saygılı devlet ilkesi
- Demokratik devlet ilkesi
- Laik devlet ilkesi
- Sosyal devlet ilkesi
- Hukuk devleti ilkesi
- Toplumun huzuru, millî dayanışma ve adalet ilkeleri
- Devletin resmî dili, bayrağı, millî marşı, başkenti

(Cevap A)

14. Düşünceyi açıklama ve yayma hürriyeti kişi hakları ve ödevlerindedir. (md. 26)

(Cevap B)

15. Dernek kurma hürriyeti (md. 33) anayasamıza göre kişi hakları ve hürriyetlerindedir. B, C, D ve E'de verilenler ise sosyal ve ekonomik haklar ve hürriyetler başlığı altında düzenlenmiştir.

(Cevap A)

1. Bakanlar, Cumhurbaşkanınca atanır.

(Cevap A)

2. Siyasi Partilere Üye Olamayacak Kişiler:

- Silahlı kuvvet mensupları
- Hâkimler ve savcılar
- Sayıştay dâhil yüksek yargı organı mensupları
- Memurlar
- Yükseköğretim öncesi öğrenciler

Buna göre, yükseköğretim öğrencileri siyasi partilere üye olabilirler.

(Cevap D)

3. Bütçe; bir yıl için, devletin ve öteki kamu tüzel kişilerinin gelir ve giderlerini tahminî olarak gösteren ve gelirlerin toplanmasına ve giderlerin yapılmasına izin veren bir kanundur. Anayasa'nın 82. maddesine göre, Bütçe Kanunları Cumhurbaşkanlığı tarafından bir kez daha görüşülmek üzere TBMM'ye geri gönderilemez.

(Cevap E)

4. 1982 Anayasası'na göre, TBMM'nin bilgi edinme ve denetim yolları şunlardır;

- Yazılı soru
- Meclis soruşturması
- Meclis araştırması
- Genel görüşme

(Cevap E)

5. Anayasamızın 96. maddesine göre, TBMM yapacağı seçimler dâhil bütün işlerinde üye tam sayısının en az üçte biri ile toplanır. TBMM anayasada başka bir hüküm yoksa toplantıya katılanların salt çoğunluğuyla karar verir. Ancak karar yeter sayısı hiçbir şekilde üye tam sayısının dörtte birinin bir fazlasından az olamaz.

(Cevap A)

6. 1982 Anayasası'nda 2010 yılında yapılan değişikliklerle, TBMM Başkanlığına bağlı olarak Kamu Denetçiliği Kurumu kurulmuştur. İdarenin işleyişiyle ilgili şikâyetleri inceleyen bu kurumun başdenetçisi de TBMM tarafından gizli oyla ve 4 yıl için seçilir.

(Cevap B)

7. Ara seçim; TBMM üyeliklerinin ölüm, istifa vb. nedenlerden dolayı % 5'inin boşalması hâlinde yapılır. Ara seçim her seçim döneminde yalnızca bir defa yapılır. Bu nedenle ilki ile ikinci ara seçim arasında 1 yıl gibi bir sürenin geçmesi söz konusu değildir.

(Cevap E)

8. 1982 Anayasası'nın 94. maddesi TBMM Başkanlık Divanı ile ilgili hükümleri ihtiva etmektedir. Buna göre, Türkiye Büyük Millet Meclisi Başkanlık Divanı için, bir yasama döneminde iki seçim yapılır. İlk seçilenlerin görev süresi iki, ikinci devre için seçilenlerin görev süresi ise yasama döneminin sonuna kadardır.

(Cevap B)

9. Siyasi Partilerin Uyacakları Esaslar 1982 Anayasası'nın 69. maddesinde düzenlenmiştir.

**Buna göre;**

- Siyasi partilerin faaliyetleri, parti içi düzenlemeleri ve çalışmaları demokrasi ilkelerine uygun olur.
- Siyasi partiler, ticari faaliyetlere girişemezler.
- Yabancı devletlerden, uluslararası kuruluşlardan maddi yardım alamazlar.
- Temelli kapatılan bir parti bir başka ad altında kurulamaz.
- Bir siyasi partinin temelli kapatılmasına beyan veya faaliyetleriyle sebep olan kurucuları dâhil üyeleri, Anayasa Mahkemesinin temelli kapatmaya ilişkin kesin kararının Resmî Gazete'de gerekçeli olarak yayımlanmasından başlayarak beş yıl süreyle bir başka partinin kurucusu, üyesi, yöneticisi ve deneticisi olamazlar.
- Siyasi partilerin tüzük ve programları ile eylemleri demokratik ve laik Cumhuriyet ilkelerine insan haklarına aykırı olamaz.

(Cevap E)

10. Cumhurbaşkanlığı Kararnameleri ile TBMM iç tüzüğünün şekil ve esas bakımlarından, kanunların ise sadece esas bakımından Anayasa'ya aykırılıkları iddiasıyla doğrudan doğruya iptal davası açma hakkı, bunların Resmî Gazete'de yayımlarından başlayarak altmış gün sonra düşer.

(Cevap B)

11. 1982 Anayasası'nın 94. maddesine göre TBMM Başkanı, üyesi olduğu partinin meclis içindeki ve dışındaki siyasi faaliyetler ile meclis tartışmalarına katılmaz, oy kullanamaz. Bu maddenin amacı, TBMM Başkanı'nın tarafsızlığını sağlamaya yöneliktir.

(Cevap A)

12. 1982 Anayasası'nın 96. maddesine göre TBMM, yapacağı seçimler dâhil bütün işlerinde üye tam sayısının en az üçte biri ile toplanır.

(Cevap D)

13. 1982 Anayasası'nın 177. maddesine göre, anayasa halk oylaması sonucu kabul edilip Resmî Gazete'de yayımlandıktan sonra Türkiye Cumhuriyeti Anayasası olur.

(Cevap E)

14. 1982 Anayasasına göre (m-76) taksirli suçlar hariç bir yıl ve üzeri hüküm giyenler; zimmet, ihtilas, rüşvet, hırsızlık, dolandırıcılık, sahtecilik, inancı kötüye kullanma gibi yüz kızartıcı suçlarla, kaçakçılık, terör eylemleri tahrik ve teşvik suçlarından biriyle hüküm giymiş olanlar, affa uğramış olsalar bile milletvekili seçilemezler. Cinayet suçu ise bu suçlardan sayılmamıştır.

(Cevap C)



1. Yazılı Soru, Cumhurbaşkanı Yardımcısı ve bakanlar adına, yazılı olarak cevaplandırılmak üzere bilgi istemekten ibarettir. (Anayasa Md. 98) Buna göre, Yazılı Soru 15 gün içinde yazılı cevaplanmak durumundadır.

(Cevap B)

2. Erken seçim kararını TBMM ve Cumhurbaşkanı alabilir. TBMM başkanının böyle bir yetkisi söz konusu değildir.

(Cevap D)

3. TBMM'nin ara verme veya tatil sırasında toplanmasına "**olağanüstü toplantı**" denir. Olağanüstü toplantı çağırısı, doğrudan doğruya **Cumhurbaşkanınca** yapılır. **Meclis Başkanı** da doğrudan doğruya veya üyelerinin beşte birinin yazılı istemi üzerine meclisi olağanüstü toplantıya çağırır. TBMM üyelerinin beşte birinin istemi varsa Meclis Başkanı meclisi toplantıya çağırarak zorundadır.

(Cevap D)

4. Anayasa'ya göre, Türkiye Büyük Millet Meclisi üyeleri, Meclis çalışmalarındaki oy ve sözlerinden, Mecliste ileri sürdükleri düşüncelerden, oturumdaki Başkanlık Divanının teklifi üzerine Meclisçe başka bir karar alınmadıkça bunları Meclis dışında tekrarlamak ve açığa vurmaktan sorumlu tutulamazlar. (Md. 83) Yasama sorumsuzluğunun tanınmasındaki amaç, milletvekillerinin meclis çalışmaları esnasındaki söz ve düşünce hürriyetini tam olarak korumaktır.

(Cevap E)

5. Anayasa değişikliği süreci 1982 Anayasası'nın 175. maddesinin düzenlenmiştir. Buna göre Anayasa değişiklikleri TBMM üye tamsayısının en az üçte biri (200) tarafından teklif edilebilir. Anayasa değişikliği teklifleri Genel Kurul'da iki defa görüşülür. Fakat III. öncüldeki bilgi doğru değildir. Çünkü Anayasa değişiklikleri TBMM'de kabul edildiği gün değil, Resmi Gazete'de yayımlandığı gün yürürlüğe girer.

(Cevap C)

6. 1982 Anayasasının Yasama kısmında A, B, C ve D şıkları düzenlenmiş doğru bilgilerdir. Ancak Türk Silahlı Kuvvetlerinin kullanılmasına TBMM yetkili olmakla birlikte, ülkemize yapılan ani saldırı durumunda TBMM tatilde ve toplanamayacaksa Cumhurbaşkanı da Türk Silahlı Kuvvetlerinin kullanılmasına izin verebilir.

(Cevap E)

7. Bütçe ve kesin hesap kanun tasarılarını görüşmek ve kabul etmek (III. öncül); para basılmasına (II. öncül) ve savaş ilanına karar vermek TBMM'nin görev ve yetkilerindedir. Anayasanın 104. maddesine göre milletlerarası antlaşmaları onaylamak ve yayımlamak Cumhurbaşkanı'nın görev ve yetkilerindedir. Cumhurbaşkanı'nın onaylayıp yayınlattığı milletlerarası antlaşmaların onaylanmasını uygun bulmak ise TBMM'nin görev ve yetkilerindedir.

(Cevap A)

8. Siyasal partilerin en önemli gelir kaynakları; devlet yardımı, üye aidatları ve vatandaşların yaptıkları bağışlardır. Bunlar kanunların öngördüğü şekil ve ölçülerde olmalıdır. Ancak siyasal partiler; "Yabancı devletlerden, uluslar arası kuruluşlardan ve Türk uyruğunda olmayan gerçek ve tüzel kişilerden maddi yardım alamaz. Bu durum partinin temelli kapatılması ile cezalandırılır.

(Cevap C)

9. 1982 Anayasası'nın 85. maddesine göre yasama dokunulmazlığının kaldırılmasına veya milletvekilliğinin düşmesine ilişkin kararlara karşı, kararın alındığı tarihten itibaren 7 gün içinde, Anayasa Mahkemesine başvurulabilir.

(Cevap A)

10. Cumhurbaşkanı, bakanlar ve Cumhurbaşkanı Yardımcısı için TBMM'nin denetim yollarından olan "Meclis Soruşturması" için, soruşturma açılmasına TBMM karar verir ise siyasi partilerin gücü oranında 15 kişilik bir komisyon kurulur. Komisyonun rapor süresi 2 aydır, süre yetmez ise bir ay daha ek süre komisyona verilebilir.

(Cevap C)

11. 1982 Anayasası'nın 7. maddesinde yasama yetkisinin TBMM'ye ait olduğu ve bu yetkinin devredilemeyeceği belirtilmektedir.

(Cevap B)

12. Anayasaya göre; on sekiz yaşını dolduran her Türk vatandaşı seçme ve halk oylamasına katılma haklarına sahiptir. Ancak,

- silah altında bulunan er ve erbaşlar ile askerî öğrenciler,
- taksirli suçlardan hüküm giyenler hariç ceza infaz kurumlarında bulunan hükümlüler

oy kullanamazlar.

(Cevap D)

13. 2017'de yapılan halk oylaması ile 1982 Anayasası'nda bazı değişiklikler yapılmıştır. Bu değişikliklerden biri de TBMM'nin görev ve yetkilerine ilişkindir. Yapılan Anayasa değişikliğiyle yürütme yetkisi tümüyle doğrudan halk tarafından seçilen Cumhurbaşkanıya verilmiştir. Hükümetin TBMM tarafından güvenoyu alması da tarihe karışmıştır. TBMM'nin bakanları gen-soru yoluyla denetleme yetkisi de kaldırılmıştır.

(Cevap B)

14. TBMM Başkanlık Divanı; Meclis başkanı, başkan ve kileri, katip üyeleri ve idari amirlerden oluşur. Siyasi parti grupları ise burada yer almaz.

(Cevap D)

15. İç tüzük, her meclisin kendi iç kanunu olarak kabul edilebilir. Anayasa'ya göre; TBMM, çalışmalarını, kendi yaptığı iç tüzük hükümlerine göre yürütür (Md. 95).

(Cevap B)

16. 1982 Anayasasına göre yasama dokunulmazlığına Cumhurbaşkanı Yardımcısı, bakanlar ve milletvekilleri sahiptir. Devlet Denetleme Kurulu üyelerinin böyle bir hakkı yoktur.

(Cevap D)

1. Anayasa değişiklikleri mecliste iki defa görüşülür. İkinci görüşmeye, birinci görüşmenin bitiminden 48 saat geçmeden başlanamaz.

Anayasa değişikliğine ilişkin tekliflerin iki defa görüşülmesi şartının amacı, anayasa değişikliklerinin aceleye getirilmemesini, konu üzerinde daha titizlikli durulmasını ve iki görüşme arasında kamuoyunun çeşitli yollardan ifade bulabilmesini sağlamaktır.

(Cevap C)

2. 1982 Anayasası, anayasanın değiştirilmesi hakkındaki tekliflerin TBMM Genel Kurulunda iki defa görüşüleceğini belirtmiştir. Anayasa değişikliğine ilişkin tekliflerin diğer kanunlardan farklı olarak iki defa görüşülmesi şartının amacı; anayasa değişikliklerinin aceleye getirilmemesini, konu üzerinde daha titizlikle durulmasını ve iki görüşme arasında kamuoyunun çeşitli yollardan ifade bulabilmesini sağlamaktır.

(Cevap E)

3. Bütçe Kanunu'nu kabul etme yetkisine sahip olan TBMM, bu kanunun uygulanışını denetleme yetkisine de sahiptir. Bütçenin denetlenmesi; gelirlerin toplanmasının ve harcamaların bütçeye uygun olarak gerçekleşip gerçekleşmediğinin araştırılmasını içerir. Bu denetleme, kural olarak, TBMM adına Sayıştay tarafından yapılır. (m. 160) Türkiye Büyük Millet Meclisinin bütçenin uygulanışı üzerindeki denetimi ise Kesin Hesap Kanunu Tasarılarını kabul etmek suretiyle olur.

(Cevap C)

4. Yasama yetkisinin ilköllüğü (aslilığı), yasama organının bir konuyu doğrudan doğruya, yani araya herhangi bir başka bir işlem girmeksizin düzenleyebilmesidir. Kanunların anayasaya dayanması zorunlu olmayıp anayasaya aykırı olmaması yeterlidir. Yasama organı, belli bir tedbiri kanunlaştırabilmek için hiçbir metnin ön – iznine tabi değildir. Anayasadan aldığı genel yetki ile her konuyu doğrudan doğruya düzenleyebilir.

(Cevap A)

5. Anayasa'nın 69. md. göre; yabancı devletlerden, uluslararası kuruluşlardan ve Türk uyruğunda olmayan gerçek ve tüzel kişilerden maddi yardım alan siyasi partiler temelli olarak kapatılmalıdır.

(Cevap C)

6. Yasama yetkisinin genelliği; kanunla düzenleme alanının konu itibarıyla sınırlandırılmamış olduğunu, Anayasa'ya aykırı olmamak şartıyla her konunun kanunla düzenlenebileceğini ifade eder. Yasama yetkisinin genelliği aynı zamanda; yasama organının bir konuyu dilediği ölçüde ayrıntılı olarak düzenleyebileceği anlamına da gelir.

(Cevap B)

7. Anayasada 2010'da yapılan değişiklikle, TBMM'nin görev ve yetkileri arasına Anayasa Mahkemesine üye seçme görevi de eklenmiştir. Buna göre; TBMM iki üyeyi Sayıştay'dan, bir üyeyi ise baro başkanlarının gösterecekleri adaylar içinden olmak üzere Anayasa Mahkemesine toplam 3 üye seçer.

(Cevap A)

- 8.
- Hâkimler ve savcılar
  - YÖK üyeleri
  - Silahlı Kuvvetler mensupları
  - Memurlar
  - Yüksek yargı organı mensupları
  - İşçi niteliği taşımayan kamu görevlileri
  - Belediye meclis üyeleri
  - İl genel meclisi üyeleri
  - Siyasi partilerin il ve ilçe yönetim kurulu üyeleri görevlerinden çekilmedikçe milletvekilliğine aday olmazlar.

(Cevap E)

9. Anayasa değişikliklerinin referanduma sunulması kararının Resmî Gazete'de yayımlanmasından 120 gün sonraki ilk pazar halk oylaması yapılırdı. Yapılan son değişiklikle bu süre 60 güne indirildi.

(Cevap C)

10. Anayasa'nın, Bütçe Kanunu ile ilgili düzenlemeleri içeren 161, 162, 163. maddelerine göre;

Cumhurbaşkanı, merkezî bütçe tasarısını mali yılbaşından en az yetmiş beş gün önce TBMM'ye sunar. Komisyonun rapor süresi 55 gündür. Mali yılbaşından önce görüşülür, karara bağlanır.

Genel görüşmeler sırasında gider artırıcı, gelir azaltıcı önerilerde bulunamaz.

Cumhurbaşkanı Bütçe Kanunlarını veto edemez. B şikkında geçen siyasi partilerin gücü oranında komisyona üye göndermesi yanlıştır. Anayasamızda komisyon ile ilgili sayı belirtilmemiştir.

(Cevap B)

11. 1982 Anayasası'na (Madde 79) göre seçimler, yargı organlarının genel yönetimi ve denetimi altında yapılır. Bu yargı organı ise 7 asıl, 4 yedek olarak çalışan Yüksek Seçim Kuruludur.

(Cevap B)

12. 1982 Anayasası'na göre seçimler 4 yılda bir yapılır. Ancak savaş nedeni ile yeni seçimlerin yapılmasına imkân görülmez ise TBMM seçimlerin bir yıl geriye bırakılmasına karar verebilir. Geri bırakma sebebi ortadan kalkmamışsa erteleme kararındaki usule göre bu işlem tekrarlanabilir (Madde 78). Seçimlerin ertelenmesinin tek sebebi vardır o da savaş hâlidir.

(Cevap A)

13. TBMM seçimlerinin yenilenmesine karar verme yetkisi Cumhurbaşkanı ve TBMM'ye aittir. YSK'nin böyle bir yetkisi yoktur.

(Cevap C)

14. Siyasi partilerin en önemli gelirlerinden biri de üyelerinden / vatandaşlardan aldıkları bağış/yardımlardır.

Buna göre III'teki ifade doğru değildir.

I ve II numaralı öncülde verilen ifadeler ise doğrudur.

(Cevap D)

15. 1982 Anayasası'nın 93. maddesine göre; TBMM ara verme veya tatil sırasında, doğrudan doğruya Cumhurbaşkanı'nca toplantıya çağırılır. Meclis Başkanı da doğrudan doğruya veya TBMM üyelerinin beşte birinin yazılı istemi üzerine, Meclisi toplantıya çağırır.

(Cevap D)

16. 1982 Anayasası'na göre; TBMM; iki üyeyi Sayıştay Genel Kurulunun kendi başkanı ve üyeleri arasından, her boş yer için gösterecekleri üçer aday içinden, bir üyeyi ise baro başkanlarının serbest avukatlar arasından gösterecekleri üç aday içinden yapacağı gizli oylamayla seçer. Dolayısıyla toplamda 3 üye seçer.

(Cevap B)

1. 1982 Anayasası'nda 2017 halk oylamasıyla kesinleşen değişikliğe göre; Cumhurbaşkanı yürütme yetkisine ilişkin konularda Cumhurbaşkanlığı Kararnamesi çıkarabilir. Fakat Anayasanın birinci ve ikinci bölümlerinde yer alan temel haklar, kişi hakları ve ödevleriyle dördüncü bölümde yer alan siyasi haklar ve ödevler Cumhurbaşkanlığı Kararnamesi ile düzenlenemez. Buna göre temel hak ve hürriyetlerin korunması (Mad. 40), kanuni hakim güvencesi (Mad. 37), toplantı ve gösteri yürüyüşü düzenleme hakkı (Mad. 34) ve düşünceyi açıklama ve yayma hürriyeti (Mad. 26) kişinin hakları ve ödevleri kapsamında olduğundan Cumhurbaşkanlığı Kararnamesi ile düzenlenemez. Devletleştirme ve özelleştirme (Mad. 47) ise sosyal ve ekonomik haklar ve ödevlerden olduğu için düzenlenebilir.

(Cevap B)

2. Kanun hükmünde karnameler **yürütmenin** güçlendirilebilmesi amacıyla Bakanlar Kuruluna TBMM tarafından tanınmış bir yetki idi. Türk tarihinde Anayasamıza ilk girişi 1961 Anayasası'nda 1971 Anayasa değişikliği ile gerçekleşmiştir.

2017 Anayasa değişikliği ile yeni sistemle birlikte KHK'lar Anayasadan çıkartılmıştır.

(Cevap C)

3. 1982 Anayasası'nın 105 ve 106 maddesine göre; Cumhurbaşkanı veya Bakanlar hakkında, TBMM üye tam sayısının en az salt çoğunluğu vereceği önerge ile soruşturma açılması istenebilir.

(Cevap C)

4. Suç ve cezalara ilişkin esaslar (Mad. 38) kişinin hakları ve ödevleri başlığı altında düzenlenmiştir. Sanatın ve sanatçının korunması (Mad. 64), tarih, kültür ve tabiat varlıklarının korunması (Mad. 63), sporun geliştirilmesi ve tahkim (Mad. 59) ve konut hakkı (Mad 57) sosyal ve ekonomik haklar ve ödevler başlığı altında düzenlenmiştir. Sosyal ve ekonomik haklar ve ödevlere ilişkin Cumhurbaşkanlığı Kararnamesi çıkarılabilir.

(Cevap A)

5. Anayasamıza göre; bakanların kurulması, kaldırılması görevleri, yetkileri ve teşkilatı Cumhurbaşkanlığı kararnamesiyle düzenlenir.

(Cevap B)

6. Anayasamıza göre Cumhurbaşkanı ve Bakanlar milletvekilleri veya TBMM dışından milletvekili seçilme yeterliğine sahip kimseler arasından seçilebilir, bu nedenle milletvekili olma zorunlulukları yoktur. Ancak TBMM Başkanı seçilecek kişinin milletvekili olması zorunludur.

(Cevap D)

7. 1982 Anayasası'nda 2017 halk oylaması ile kesinleşen düzenlemeye göre Devlet Denetleme Kurulunun ve Milli Güvenlik Kurulu Genel Sekreterliğinin teşkilatı ve görevleri (Mad. 118) Cumhurbaşkanlığı Kararnamesi ile düzenlenir.

(Cevap D)

8. 1982 Anayasası'nda 2017 halk oylaması ile yapılan düzenlemeye göre Cumhurbaşkanının "sorumluluk ve sorumsuzluk hali" başlığını taşıyan 105. maddesinde önemli değişiklikler yapılmıştır. Buna göre; Cumhurbaşkanı hakkında bir suç işlediği iddiasıyla TBMM üye tam sayısının salt çoğunluğunun vereceği önergeyle soruşturma açılması istenebilir. Meclis, önergeyi en geç bir ay içinde görüşür ve üye tam sayısının beşte üçünün gizli oyuyla soruşturma açılmasına karar verebilir. TBMM üye tam sayısının üçte ikisinin kararıyla Cumhurbaşkanı yargılanmak üzere Anayasa Mahkemesine gönderilir.

(Cevap E)

9.

|  |   |
|--|---|
| Anayasa değişiklikleri<br>Kanunların şekil yönünden iptali | Kanunların içerik yönünden<br>Cumhurbaşkanı Kararnamesi ve Meclis İç Tüzüğü'nün şekil ve içerik yönünden iptali |
| ↓  | ↓   |
| Cumhurbaşkanı<br>TBMM üye tam sayısının 1/5 i              | Cumhurbaşkanı<br>TBMM üye tam sayısının 1/5 i<br>En çok oy alan ilk iki Parti Grupları                          |

(Cevap D)

10. 1982 Anayasası'nın 117. maddesine göre, millî güvenliğin sağlanmasından ve silahlı kuvvetlerin yurt savunmasına hazırlanmasından TBMM'ye karşı **Cumhurbaşkanı** sorumludur.

(Cevap D)

11. Anayasası'nda 2017 halk oylaması ile kesinleşen düzenlemeye göre, Cumhurbaşkanının cezai sorumluluğuna ilişkin A, B, C ve D seçeneklerinde verilenler doğrudur. Fakat E'deki ifade yanlıştır. Çünkü; Cumhurbaşkanının görevde bulunduğu sürede işlediği iddia edilen suçlar için görevi bittikten sonra da ilgili madde (Mad. 105) hükümleri uygulanır.

(Cevap E)

12. Cumhurbaşkanı Yardımcılarına ilişkin A, C, D ve E seçeneklerinde verilen bilgiler doğrudur. Fakat B seçeneğindeki ifade yanlıştır. Çünkü 2017 halk oylaması ile değişen 1982 Anayasası'nın 106. maddesine göre; vekalet sırasında yardımcıları Cumhurbaşkanına ait yetkilerin tümünü kullanır.

(Cevap B)

13. Olağanüstü hâl süresini uzatma yetkisi her defasında 4 ayı geçmemek üzere TBMM'ne aittir.

(Cevap B)

14. Cumhurbaşkanlığı makamının herhangi bir nedenle boşalması halinde 45 gün içinde Cumhurbaşkanı seçimi yapılır.

(Cevap C)

1. Sürekli hastalık, sakatlık ve kocama sebebi ile belirli kişilerin cezalarını hafifletmek veya kaldırmak **Cumhurbaşkanı'na** ait yetkileri arasındadır.

(Cevap D)

2. Cumhurbaşkanı'nın görev ve yetkileri anayasanın 104. maddesinde belirtilmiştir. Seçimleri ertelemek TBMM'nin görevi olup Cumhurbaşkanı'nın görevi değildir.

(Cevap E)

3. Anayasa Mahkemesine Cumhurbaşkanı üye seçerken 4 üye hariç 8 üyeyi gösterilen adaylardan seçer. I. ve III. öncülde verilenler Cumhurbaşkanı'nın tek başına yapabileceği işlemlerdir.

(Cevap B)

4. Cumhurbaşkanı ve TBMM isterse erken seçim kararı almaya yetkilidir. Bunun yanında Cumhurbaşkanlığı makamı seçimlere 1 yıldan az bir süre kala boşalırsa erken seçim yapılır.

(Cevap C)

5. Cumhurbaşkanı'nın ikinci turda seçilememesi adaylık sürecini yeniden başlatır.

(Cevap E)

6. 1982 Anayasası'nda 2017 halk oylaması ile kesinleşen değişikliğe göre önemli düzenlemelere gidilmiştir. Buna göre ilk kez Cumhurbaşkanlığı Yardımcılığı makamı oluşturulmuştur. Anayasanın 104 maddesine göre Cumhurbaşkanı Yardımcıları doğrudan Cumhurbaşkanı tarafından atanacaktır.

(Cevap D)

7. A, C, D ve E de verilenler 2017 değişikliğinden önceden anayasamızda yer almaktaydı. Fakat Cumhurbaşkanlığı Yardımcıları 2017 anayasa değişikliğiyle hukukumuzda girmiştir.

(Cevap B)

8. Bütçenin hazırlanması Cumhurbaşkanlığına, bütçenin kabul edilmesi ise TBMM'ye ait bir yetkidir. Kamu maliyesinin TBMM tarafından kontrolü "bütçe" ile yapılmaktadır.

(Cevap D)

9. 1982 Anayasası'na göre (Mad. 106), bakanlar milletvekili seçilme yeterliliğine sahip kişiler arasında Cumhurbaşkanı tarafından atanır ve görevden alınır. Bakanlar Cumhurbaşkanına karşı sorumludur.

(Cevap E)

10. 1982 Anayasası'na göre yürütme yetkisi ve görevi Cumhurbaşkanı ve Bakanlar Kurulu tarafından yerine getirilmekte iken, 2017 yılında yapılan anayasa değişikliği sonrasında bu yetki ve görev yalnızca Cumhurbaşkanına verilmiştir.

(Cevap D)

11. Cumhurbaşkanı seçilebilme yeterliliği Anayasa'nın 101. maddesinde belirtilmiştir. Buna göre; A, B, C ve E seçeneklerinde belirtilen vasıflar Cumhurbaşkanı seçilebilmek için şarttır. Fakat Anayasa'nın yeni şekline göre, artık bir kimse iki defa Cumhurbaşkanı seçilebilir.

(Cevap D)

12. Olağanüstü hâl döneminde çıkarılan Cumhurbaşkanlığı Kararnameleri yargı yolu kapalı olan işlemler arasındadır.

(Cevap B)

13. Anayasa'ya göre; Cumhurbaşkanı'nın hastalık ve yurt dışına çıkma gibi sebeplerle geçici olarak görevinden ayrılması hâllerinde, görevine dönmesine kadar; ölüm, çekilme veya başka bir sebeple Cumhurbaşkanlığı makamının boşalması hâlinde de yenisi seçilinceye kadar, Cumhurbaşkanlığı Yardımcısı Cumhurbaşkanlığına vekillik eder ve Cumhurbaşkanı'na ait yetkileri kullanır (Md. 106).

(Cevap C)

14. 1982 Anayasası'nda 106. maddesine göre; Bakanlıkların kurulması, kaldırılması, görevleri ve yetkileri ile teşkilat yapısı ile merkez ve taşra teşkilatlarının kurulması "Cumhurbaşkanlığı Kararnamesi" ile düzenlenir.

(Cevap A)



1. 1982 Anayasası'na göre, Anayasa Mahkemesinin çalışma ve yargılama usulüyle ilgili A, B, D ve E şıkları doğrudur. C şıkında geçen iptal ve itirazlar, bölümlerce karara bağlanır ifadesi ise yanlıştır. İptal ve itirazları genel kurul görüşüp karara bağlar.

(Cevap C)

2. Anayasaya göre; "Siyasi partilerin kapatılması, Cumhuriyet Başsavcısı'nın açacağı dava üzerine, Anayasa Mahkemesince kesin olarak karara bağlanır. (Md.69/4)"

(Cevap E)

3. Anayasanın 146. maddesine göre, Anayasa Mahkemesi, üyeleri arasından "gizli oyla" ve üye tam sayısının salt çoğunluğu ile dört yıl için bir Başkan ve bir Başkanvekili seçer.

(Cevap D)

4. 1982 Anayasası TBMM başkanı veya Yargıtay başkanına Anayasa Mahkemesine iptal davası açabilme yetkisi vermemiştir. İptal davası açabilme yetkisi olanlar;

- Cumhurbaşkanı
- En çok üyesi olan ilk iki partisi meclis grupları
- TBMM üye tam sayısının en az beşte biri tutarındaki üyeler

(Cevap C)

5. Anayasanın 140. maddesine göre, hâkimler ve savcılar altmış beş yaşını bitirinceye kadar hizmet görürler. Hâkimler ve savcılar azlolunamaz, kendileri istemedikçe Anayasada gösterilen yaştan önce emekliye ayrılamaz. (Md. 139)

(Cevap A)

6. Anayasanın 140. maddesine göre, hâkimler ve savcılar idari görevleri yönünden Adalet Bakanlığına bağlıdır.

(Cevap C)

7. Anayasanın 153. maddesine göre; Kanun, Cumhurbaşkanlığı Kararnamesi veya Türkiye Büyük Millet Meclisi iç tüzüğü ya da bunların hükümleri, iptal kararlarının Resmî Gazete'de yayımlandığı tarihte yürürlükten kalkar. Gereken hâllerde Anayasa Mahkemesi iptal hükmünün yürürlüğe gireceği tarihi ayrıca kararlaştırabilir. Bu tarih, kararın Resmî Gazetede yayımlandığı günden başlayarak bir yılı geçemez.

(Cevap A)

8. Yüksek Seçim Kurulu seçim yargısı olmasına rağmen Anayasa'nın Yasama kısmında düzenlenmiştir.

(Cevap E)

9. Sayıştay, Anayasayla düzenlenmiş mali bir denetim organıdır. Sayıştay, merkezî yönetim bütçesi kapsamındaki kamu idareleri ile sosyal güvenlik kurumlarının gelir, gider ve mallarını TBMM adına denetler. Sorumluların hesap ve işlemlerini kesin hükme bağlar. Anayasada, yargı bölümünde düzenlenmiş olsa da yüksek mahkemeler arasında sayılmamıştır.

(Cevap E)

www.akademidenizi.com.tr

AKADEMİ DENİZİ YAYINCILIK

10. 1982 Anayasası'nın 148. maddesine göre;

- Anayasa Mahkemesi;
- Cumhurbaşkan Yardımcısını
- TBMM başkanını
- Kuvvet komutanlarını
- Bakanları
- Anayasa Mahkemesi, Yargıtay, Danıştay, Başkan ve üyelerini, Başsavcılarını, Cumhuriyet Başsavcı vekilini,
- Hâkimler ve Savcılar Kurulu
- Sayıştay Başkan ve üyelerini
- Adalet Bakanı yardımcısı (HSK üyesi olduğundan ötürü Anayasa Mahkemesinde yargılanabilen tek bakan yardımcısıdır.)

görevleriyle ilgili suçlardan dolayı Yüce Divan sıfatıyla yargılar.

(Cevap B)

11. 1982 Anayasası'na göre (Madde 84) milletvekili istifa eder ise bir ay içerisinde beş birleşim günü oturma katılmaz ise milletvekilliği ile bağdaşmayan işleri yapmakta ısrarcı olur ise milletvekilliği TBMM tarafından düşürülebilir. 85. Maddeye göre ise milletvekilliği meclisçe düşürülür ise ilgili milletvekilleri 7 gün içerisinde Anayasa Mahkemesine itiraz edebilir. Anayasa Mahkemesi de 15 gün içerisinde kararını bildirir.

(Cevap A)

12. 1982 Anayasası'na (Madde 159) göre Adli ve idari yargı hâkim ve savcılarını mesleğe kabul etme, atama ve nakletme yetkisini Hâkimler ve Savcılar Kuruluna vermiştir.

(Cevap D)

13. Siyasi partilerin kapatılması, Yargıtay Cumhuriyet Başsavcısının açacağı dava üzerine Anayasa Mahkemesince kesin olarak karara bağlanır. Siyasi partilerin gelir ve giderlerinin amaçlarına uygun olması gereklidir. Bu kuralın uygulanması kanunla düzenlenir. Anayasa Mahkemesince siyasi partilerin mal edimleri ile gelir ve giderlerinin kanuna uygunluğunun tespiti, bu hususun denetim yöntemleri ve aykırılık hâlinde uygulanacak yaptırımlar kanunda gösterilir. Anayasa Mahkemesi, bu denetim görevini yerine getirirken Sayıştay'dan yardım sağlar. Anayasa Mahkemesinin bu denetim sonunda vereceği kararlar kesindir. (Anayasa Md. 69)

(Cevap C)

14. Anayasa Mahkemesinin görev ve yetkileri şunlardır: Bazı normların Anayasa'ya uygunluğunu denetlemek:

- Kanun, Cumhurbaşkanlığı Karamamesi ve TBMM iç tüzüklerinde – esas ve şekilden
- Anayasa değişikliklerinde – şekilden
- Bazı kişileri "Yüce Divan" sıfatıyla yargılamak
- Siyasi partilerin kapatılmasına karar vermek
- Siyasi partilerin mali denetimini yapmak
- Yasama dokunulmazlığının kaldırılması kararlarını denetlemek
- Milletvekilliğinin Meclis tarafından düşürülmesi kararlarını denetlemek
- Uyuşmazlık Mahkemesine başkan seçmek

(Cevap E)

15. Bölge İdare Mahkemeleri'nin en temel görevleri şunlardır:

- İdare ve vergi mahkemelerinin tek hâkimle verdikleri kararlara karşı yapılan itirazları incelemek ve kesin karara bağlamak.
- Yargı çevresindeki idare ve vergi mahkemeleri arasında çıkan görev ve yetki uyuşmazlıklarını kesin karara bağlamak.

(Cevap C)

16. 1982 Anayasası'na göre A, B, D ve E ifadeleri doğru ifadelerdir. Hakim ve savcılarının atamasını Hakimler ve Savcılar Kurulu yaptığı için C şıkkı yanlış bir ifadedir.

(Cevap C)

1. I. TBMM Başkanını Yüce Divan sıfatıyla yargılamak  
II. Avrupa İnsan Hakları Sözleşmesi kapsamındaki temel hak ve özgürlüklerin, kamu gücü tarafından, ihlal edildiği iddiasıyla yapılan başvuruları incelemek  
III. Genelkurmay Başkanı, Kara, Deniz ve Hava Kuvvetleri Komutanlarını görevleriyle ilgili suçlardan dolayı Yüce Divan sıfatıyla yargılamak  
Anayasa Mahkemesi'nin görevidir.

(Cevap E)

2. A, B, C ve D şıkkında geçen ifadeler yargı denetimi-ne tabi değildir. E şıkkı yanlıştır. 1982 Anayasası'nın 2010 değişikliği ile "disiplin kararları yargı denetimi dışına bırakılmaz." ifadesi eklenmiştir.

(Cevap E)

3. Anayasa Mahkemesi üyeleri, emekli oluncaya kadar görev yaparken 1982 Anayasası'nda 2010'da yapılan değişiklikle bu süre 12 yıl ile sınırlandırılmıştır.

(Cevap A)

4. Milletvekilleri Yüce Divan'da yargılanmaz, olağan yargı organlarında yargılanır.

(Cevap D)

5. Jandarma Genel Komutanı'nın Anayasa Mahkemesinde yargılanmasına son verilmiştir. Bunun yanında askeri mahkemeler de kaldırıldığı için Askeri Yargıtay ve AYİM başkan ve üyelerinin de yargılanmasına son verilmiştir.

(Cevap D)

6. Yüce Divan, Anayasa Mahkemesinin ilgili kişileri "Yüce Divan" sıfatıyla yargılarken taşıdığı addir. Yani Yüce Divan Anayasa Mahkemesidir. Başkanı da doğal olarak Anayasa Mahkemesi başkanıdır.

(Cevap C)

7. 1982 Anayasası'na göre, B, C, D ve E şıklarında geçen ifadeler Anayasa Mahkemesine seçilebilmek için yeterli şartlardandır. A şıkkında geçen ifade ise yanlıştır. 15 yıl fiilen avukatlık yapmış olmak değil, en az 20 yıl fiilen avukatlık yapmış olmak şartı aranır.

(Cevap A)

8. A, B, D ve E seçeneklerinde verilenleri Cumhurbaşkanı doğrudan atama yetkisine sahiptir. Üniversite öğretim üyelerini ise YÖK'ün önerdiği üçer aday arasından seçer.

(Cevap C)

9. Bireysel başvuruda bulunmanın şartları şunlardır:
- Hakkın kamu gücü tarafından ihlal edilmiş olması
  - Anayasa ve Avrupa İnsan Hakları Sözleşmesi kapsamında bulunan hakların ihlali
  - Kişisel bir hakkın doğrudan doğruya etkilenmiş olması
  - Sadece Türk vatandaşlarına ait haklarla ilgili, yabancılar bireysel başvuru yolunu kullanamaz.

(Cevap E)

10. Anayasanın 142. maddesine göre; mahkemelerin kuruluşu, görev ve yetkileri, işleyişi ve yargılama usulleri kanunla düzenlenir.

(Cevap B)

11. Anayasa Mahkemesi, iptal ettiği bir normun yürürlüğe gireceği tarihi erteleyebilir. Anayasa Mahkemesine tanınan bu ertelemek yetkisi, zaman yönünden sınırlanmıştır. Buna göre, iptal kararının, yürürlüğe girmesinin ertelendiği tarih, iptal kararının Resmî Gazete'de de yayımlandığı günden başlayarak bir yılı geçemez.

(Cevap E)

12. Anayasa Mahkemesinin, Bakan yardımcılarını yargılama görevi yoktur.

2010 yılında yapılan anayasa değişikliği ile TBMM Başkanını ve Kuvvet Komutanlarını yargılama yetkisi, Anayasa Mahkemesine devredilmiştir.

(Cevap B)

13. HSK'nin başkanı Adalet Bakanıdır. Adalet Bakanı Yardımcısı kurulun tabii üyesidir.

(Cevap B)

14. Öğretmenler birer kamu personelidir ve görev yerlerinin değiştirilmesi de idari bir işlemdir. İdari işlemlerin iptali için açılan davalar ise idare mahkemelerinde görülür.

(Cevap E)

15. Soru kökünde 2005 yılında hukukumuza giren istinaf kanun yolundan bahsetmektedir. İstinaf kanun yolu, ilk derece mahkemesi ile temyiz incelemesi arasında, ikinci derece bir denetim mekanizması ve kanun yoludur. İstinaf kanun yolunun uygulanması durumunda, ilk derece mahkemesi kararından sonra, karar önce istinaf denetimine tâbi tutulacak, istinaf denetiminden sonra temyiz yolu açıksa temyize başvurulabilecektir.

(Cevap A)

16. 1982 Anayasası'nda 2010'da yapılan değişikliğe göre; toplu sözleşme yapılması sırasında uyuşmazlık çıkması hâlinde taraflar, Kamu Görevlileri Hakem Kuruluna başvurabilir.

(Cevap E)

1. Büyükşehir Belediyesi Kanunu'na göre büyükşehir belediye başkanı, büyükşehir içindeki diğer belediyelerin başkanları (ilçe belediye başkanları) ve ilk kademe belediyeleri belediye başkanları, büyükşehir belediye meclisinin doğal üyesidirler.

(Cevap A)

2. Mahallî idareler şunlardır:

- İl Özel İdaresi
- Belediyeler
- Köyler

Buna göre, A, C, D ve E'de verilenler mahallî idarelerdir. Fakat mahalleler mahallî idare değildirler.

(Cevap B)

3. Radyo ve Televizyon Üst Kurulu, 1982 Anayasası'nın 133. maddesiyle düzenlenmiş bir kurumdur. Anayasal bir kurul olması dolayısıyla, lağvedilebilmesi için Anayasa'da gerekli değişikliklerin yapılması gerekir. Diğer kurumlar anayasal bir nitelik taşımadığı için böyle bir değişikliğe ihtiyaç yoktur.

(Cevap D)

4. 1982 Anayasası'nın 130. maddesine göre üniversiteler kanunla kurulur.

(Cevap D)

5. Hiyerarşik sıralama şu şekildedir:  
Bakan → Vali → İl Emniyet Müdürü

(Cevap C)

6. Ülkemizde hükümete ve bakanlıklara yardımcı olmak, belli konularda görüş bildirmek, denetim yapmak gibi amaçlarla kurulan çeşitli birimler bulunmaktadır. Bunlardan en önemlileri Danıştay, Sayıştay ve MGK'dir.

(Cevap E)

7. I, II ve III. ifadeler devlet memurluğundan çıkarılmayı gerektiren disiplin suçu içeren davranışlardır. 657 DMK'ya göre ticaret yapmak kademe ilerlemesinin durdurulmasını gerektiren bir disiplin suçudur.

(Cevap C)

8. 1982 Anayasası'nın 160. maddesine göre Sayıştay, merkezî yönetim bütçesi kapsamındaki kamu idareleri ile sosyal güvenlik kurumlarının bütün gelir ve giderleri ile mallarını TBMM adına denetlemek, sorumluların hesap ve işlemlerini kesin hükme bağlamak ve kanunlarla verilen inceleme, denetleme ve hükme bağlama işlerini yapmakla görevlidir.

(Cevap C)

www.akademidenizi.com.tr

AKADEMİ DENİZİ YAYINLARI

9. Belediye Kanunu'na göre Belediye Başkanı halk tarafından seçilir. Ancak Belediye encümeni, belediye meclisi ve birim amirleri arasından seçilir.

(Cevap D)

10. Yeni bir ilçe kurulması, kaldırılması, merkezinin belirtilmesi, adının değiştirilmesi, bir ilçenin başka bir ile bağlanması kanun ile yapılan idari işlemlerdir.

(Cevap C)

11. İdaresinin bütünlüğü idari vesayet ve hiyerarşi ile sağlanmaktadır. Merkezden yönetimde hiyerarşi varken, kamu tüzel kişiliği olan yerinden yönetimlerde denetim idari vesayet ile olur. İlçe idaresi merkezden yönetim yani hiyerarşidir, diğerleri idari vesayettir.

(Cevap D)

12. Merkezi idare başkent ve taşra teşkilatı olmak üzere ikiye ayrılır. Başkent teşkilatı Cumhurbaşkanı, Bakanlar ve merkeze yardımcı kuruluşlardan oluşur. Taşra teşkilatı ise il ve ilçeden oluşur. Buna göre, Ankara Valiliği taşra teşkilatının bir organıdır.

(Cevap A)

13. Yetki genişliği ilkesi illerde sadece valilere tanınır. Amaç merkezî yönetimin sakıncalarını azaltmaktır.

(Cevap B)

14. İdari kararlar, icrai olma özellikleri dolayısıyla hukuka uygunluk karinesinden yararlanırlar. Bir başka deyişle idari kararlar, hukuka uygun kabul edilirler. Bu sebeple, araya hukuka uygun olduklarına dair bir yargı kararı girmeksizin, ilgililer üzerinde doğrudan etki gösterirler.

(Cevap B)

15. A, B, C ve D şıklarında verilenler mahallî idari kolluk makamları arasında yer alır. Zabıta ise belediyenin kolluk personelidir.

(Cevap E)

16. Devlet Memurları Kanunu'na göre kamu görevlileri, memurlar, sözleşmeli personel, geçici personel ve işçiler olmak üzere dört ana grupta toplanmıştır. İşçiler, bir iş akdi ile çalışan özel hukuk hükümlerine tabi personellerdir.

(Cevap E)

1. Merkezî idarenin taşra örgütündeki amirlerinin belli konularda merkeze danışmadan kendiliklerinden karar alma ve uygulama yetkilerine “yetki genişliği ilkesi” denmektedir. Anayasa’ya göre illerin idaresi yetki genişliği esasına dayanmaktadır. Türk idare sisteminde yalnızca valiler yetki genişliği ilkesinden yararlanmaktadır.

(Cevap A)

2. Sermayesinin tamamı bir iktisadi devlet teşekkülüne ya da kamu iktisadi kuruluşlarına ait olan işletme veya işletmeler topluluğuna “müessese” adı verilir. Özel hukuk hükümlerine tabi olan müesseselerin bütçesi, kamu iktisadi teşekküllerinde olduğu gibi devlet bütçe rejiminden ayrı yönetilir.

(Cevap B)

3. Kamu İktisadi Teşebbüsleri (KİT’ler) kamu kaynaklarını (Petrol, çay, elektrik, makine ve kimya, kömür, bakır, demir, şeker, tütün) kullanmak suretiyle ekonomik alanda faaliyet yürüten devlet kuruluşlarıdır. Rekabet kurumu ise idari ve mali özerkliğe sahip kamu kurumu niteliğinde bağımsız idari otoritedir.

(Cevap C)

4. Hiyerarşi gücünden kaynaklanan yetkilerin kapsamını şu şekilde belirtmek mümkündür;  
Astin memuriyet durumuna ilişkin işlemler yapma  
Asta emir verme yetkisi  
Astin işlemlerini denetleme yetkisi

(Cevap E)

5. Soru öncülünde idari sözleşme türlerinden biri olan müşterek emanet sözleşmesinden söz edilmiştir. Bu sözleşmelerde sermaye idareye aittir. Özel hukuk kişisi ise emeği ve bilgisi ile hizmeti yürütmektedir.

(Cevap A)

6. 2005 yılında kabul edilen 5393 sayılı Belediye Kanunu’nun 4. maddesi “belediyenin kuruluşu ve sınırları” ile ilgili hükümler içermektedir. Buna göre nüfusu 5000 ve üzerinde olan yerleşim birimlerinde belediye kurulabilir. Ayrıca il ve ilçe merkezlerinde belediye kurulması da zorunludur.

(Cevap C)

7. İl özel idaresi il halkının yerel nitelikteki ortak ihtiyaçlarını karşılamak üzere, yasayla kurulan kamu tüzel kişiliğidir. Merkezî yönetimden ayrı bir teşkilatlanmaya sahiptir. Dolayısıyla merkezî yönetim birimi değil yerel yönetim birimidir.

(Cevap D)

8. Genel idare merkezden ve yerinden yönetim olmak üzere ikiye ayrılır. Merkezden yönetimin başkent teşkilatı dışındakiler taşra teşkilatıdır. Bunun içerisinde il ve ilçe genel idareleri vardır.

(Cevap C)

www.akademidenizi.com.tr

AKADEMİ DENİZİ YAYINLARI

9. Kamu kurumu niteliğindeki meslek kuruluşları, belli bir mesleğe mensup olanların oluşturduğu, zorunlu üyelik esasına dayanan kanunla kurulmuş kurumlardır. Örneğin Barolar Birliği, Türk Tabipler Birliği, Türkiye Odalar ve Borsalar Birliği (TOBB) gibi. Bu kuruluşlar yasanın öngörülen idari ve mali denetime tabidirler. Yasanın öngördüğü durumlarda meslek kuruluşlarının işlemleri üzerinde, merkezî idarece yerine getirilen bir vesayet denetimi söz konusudur.

(Cevap E)

10. İdare her zaman, sürekli, soyut, nesnel ve herkes için geçerli, genel hükümler içeren, uyulması zorunlu hukuksal işlemler yapar. İşte bu işlere genel düzenleyici işlem veya idarenin düzenleyici işlemleri denir.

İçerikleri bakımından kanunlara benzeyen bu işlemlerle idare kuralları koyar. Örnek; yönetmelikler.

(Cevap E)

11. Belediye meclisi, belediye idaresinin en üst görüşme ve karar organıdır. Bu mecliste kesinleşen kararlar aleyhine idari yargı yolu açıktır.

(Cevap C)

12. Büyükşehir belediyesi, il merkezi birden fazla belediyeye bölünmüş, il geneli nüfusu 750.000'den fazla olan illerde kurulabilmektedir.

(Cevap B)

13. İstisnai Memuriyet, 657 sayılı kanunun atanma ve sınavlar gibi hükümlerinin uygulanmadığı kadrolara denmektedir. Bu kadroların neler olduğu 657 sayılı kanunun 59. maddesinde düzenlenmiştir.

Buna göre Valiler ve büyükelçiler istisnai memurluktur. Rektör ve kaymakamlar istisnai memur değildir.

(Cevap A)

14. Kamu tüzel kişileri, yasayla ya da yasanın açıkça verdiği bir yetkiye dayanarak kurulan idari ve mali özerkliğe sahip kuruluşlardır. Bu kuruluşlar devlet tüzel kişiliğinden ayrı bir teşkilatlanmaya sahiptir. Emniyet Genel Müdürlüğü ise kamu tüzel kişisi değil, devlet tüzel kişisi bünyesindedir.

(Cevap C)

15. İktisadi devlet teşekküllerinin veya kamu iktisadi kuruluşlarının sermayelerinin en az yüzde on beşine en fazla yüzde ellisine sahip buldukları anonim şirketlere "iştirak" denir. İştirak genel olarak bir işletmenin riskini paylaşmak veya üstlenmek anlamındadır. Bununla birlikte işletmeler arası iştiraklerin başlıca ekonomik işlevi, özellikle dağınık küçük sermaye birikimlerini bir araya toplayarak büyük sermayeler yaratmak ve büyük işletmeler oluşturmaktır.

(Cevap C)

16. Bağımsız yönetsel otorite, idarenin klasik örgütlenmesi dışında kalan ve teşkilatlanmaları açısından kendine özgü özellikler taşıyan idari kurumlardır. Bu kuruluşlar, siyasal iktidarlardan bağımsız olarak faaliyet gösteren özellikle enerji, iletişim, bankacılık, medya gibi kamusal yaşamın duyarlı sektörlerinde düzenleyici ve icrai kararlar alıp uygulayan idari organlardır.

(Cevap B)



1. İdare kavramı, hem kamu kesimi, hem de özel kesim için geçerli bir kavramdır. Çünkü idare olgusu bir devlette görüldüğü gibi, bir şirkette, vakıfta, hatta bir apartmanda da görülür. Tüzel kişilik kavramı ise hem özel idareler hem de kamu idareleri için kullanılır.

(Cevap E)

2. Yerel seçimler beş yılda bir yapılmaktadır. 2017 Anayasa değişikliği öncesi, "Yerel seçimlerden 1 yıl önce yada sonra yapılacak bir yerel seçim varsa genel seçimler ile birleştirilir." Kuralı Anayasadan çıkarılmıştır.

(Cevap C)

3. Türkiye'de 1982 Anayasası'nda 2010 yılında yapılan değişikliklerle bilgi edinme hakkı ile ilgili düzenlemeler yapılmıştır.

(Cevap A)

4. Yerel idareler, kanunla veya kanunun verdiği yetkiyle kurulan, karar organları seçimle işbaşına gelen ve özerk bir bütçeye sahip olan kamu tüzel kişileridir. Yerel idari organlar ise, İl özel idareleri, Belediyeler ve köylerden oluşur.

(Cevap A)

5. 1982 Anayasasına göre (m.125) "idare kendi eylem ve işlemlerinden doğan zararı ödemekle yükümlüdür" ifadesi idarenin mali sorumluluğunu ifade eder. Yani idare tazminat öder.

(Cevap A)

6. İdari fonksiyon, devletin yasama ve yargı fonksiyonu ile yürütme organının siyasi fonksiyonu dışında kalan fonksiyonu ve devlet dışındaki diğer kamu tüzel kişilerinin fonksiyonudur. İdari fonksiyonun konusu, kamu hizmetleridir.

İdareyle ilgili yasa yapmak ise TBMM'nin görevidir.

(Cevap D)

7. Kamu kurumu niteliğindeki meslek kuruluşları, belli bir mesleğe mensup olanların müşterek ihtiyaçlarını karşılamak, mesleğin genel menfaatlere uygun olarak gelişmesini sağlamak, mesleki faaliyetleri kolaylaştırmak, meslek disiplini ve ahlakını korumak amacıyla kanunla kurulan, zorunlu üyelik esasına dayanan kamu tüzel kişileridir. Ticaret ve Sanayi Odaları, Tabip Odaları, Barolar bu türden kuruluşlardır. "B" seçeneği bu türden kuruluşlar arasına girmez.

(Cevap B)

8. 1982 Anayasası'nın 127. maddesi Mahallî İdarelerle ilgili hükümler içermektedir. Buna göre, mahallî idareler; İl, Belediye veya köylerden oluşur. İlçe idaresi ise bir mahallî idare birimi değil, merkezî idare birimidir.

(Cevap C)

9. İl Özel İdaresi, il halkının mahallî müşterek nitelikteki ihtiyaçlarını karşılamak üzere kurulan ve karar organı seçmenler tarafından oluşturulan, idari ve mali özerkliğe sahip kamu tüzel kişisidir. İl Özel İdaresinin organları ise Vali, İl Genel Meclisi ve İl Daimi Encümeni'dir.

(Cevap D)

10. A, B, C ve D'dekiler kamu tüzel kişiliklerini Anayasa'dan alır. Yükseköğretim Kurulu ise, Anayasa'nın 131'inci maddesinde düzenlenmiştir. Fakat tüzel kişiliğini kanundan alır.

(Cevap E)

11. Bu tür soruları çözebilmek için Genel İdare Teşkilatı şemasını bilmek gerekir. (II) Mahallî idareler (a) ile eşleştirilmiştir. (a) nın il, belediye veya köy örneği ile doğrulanması gerekir. Dolayısıyla B, D ve E seçenekleri elenir. (III) Taşra teşkilatı için ise il genel idaresi, ilçe idaresi, bucak idaresi ve bölge idareleri örneği ile doğrulanabilir. Kalan seçeneklerimizden (A)'da elenir. Çünkü Sayıştay merkezî yönetimin taşra teşkilatı örneği değildir; başkente yardımcı kuruluşlar örneğidir.

(Cevap C)

12. Anayasa'nın "vergi ödevi" başlıklı 73'üncü maddesine göre, herkes, kamu giderlerini karşılamak üzere, mali gücüne göre, vergi ödemekle yükümlüdür. Vergi yükünün adaletli ve dengeli dağılımı, maliye politikasının sosyal amacıdır. Vergi, resim, harç ve benzeri mali yükümlülükler kanunla konulur, değiştirilir veya kaldırılır. Vergi, resim, harç ve benzeri mali yükümlülüklerin muafık, istisnalar ve indirimleriyle oranlarına ilişkin hükümlerinde kanunun belirttiği yukarı ve aşağı sınırlar içinde değişiklik yapmak yetkisi Cumhurbaşkanlığına verilebilir.

(Cevap A)

13. Her bir kamu hizmeti kendi özel kurallarına tabi ise de, hepsinde ortak bazı özellikler ve hepsine egemen olan temel bazı ilkeler vardır. Bu ilkeler şunlardır;

- Sürekli ve düzenli
- Değişkenlik (Uyarlama)
- Nesnellik ve eşitlik

(Cevap C)

14. Köy: Nüfusu 2000'den aşağı olan mahallî idare birimleridir. Köyde bulunan tüm seçmenlerin oluşturduğu kurula ise köy derneği denir.

(Cevap B)

15. Köy idaresi bir yerel yönetim olup nüfusu 150 ile 2 bin arası yerleşim yerlerinde kurulur. İmece, bir köy ya da köy topluluğu içinde işlerin gönüllü ya da zorunlu olarak ve elbirliği içinde yapılmasıdır.

İmece köy veya küçük kasabalarda yazılı olmayan hukuka dayalı, herkes tarafından kabul gören bir dayanışma örgütüdür. İmece yapılacak işlere örnek olarak, köyün merasının temizlenmesi, okul inşaatı, cami inşaatı, askere gidecek kişilere yardım için para toplamak verilebilir.

(Cevap A)

1. Üniversiteler, çağdaş eğitim-öğretim esaslarına dayalı bir düzen içinde insan gücü yetiştirmek amacıyla eğitim-öğretim, bilimsel araştırma, yayın ve danışmanlık yapmak amacıyla kurulmuş, bilimsel özerliğe sahip kurumlardır. Üniversiteler ancak kanunla kurulur.

(Cevap B)

2. Kamu tüzel kişiliği, kanunla veya kanunun açıkça verdiği yetkiye dayanarak kurulan, üstün ve ayrıcalıklı yetkilerle donatılmış, malları, personelleri ve gelirleri ayrı bir statüye tabi tutulmuş kuruluşlardır. Bu kuruluşlar idari bir işlem neticesinde kurulurlar.

(Cevap E)

3. Yetki genişliği, Merkezî idarenin taşra örgütündeki amirlerine belli konularda merkeze danışmadan merkez adına kendiliğinde karar alabilme imkânı veren yetkidir. Sadece illerde uygulanır bu yetkiyi sadece vali kullanabilir. Amacı merkezden yönetim sisteminin ortaya çıkaracağı kamu hizmetlerinin taşrada gecikmeden yürütülmesini sağlamaktır.

(Cevap E)

4. Yetki devri, idari makamın kanunun izin verdiği hallerde ve yazılı olmak şartıyla işlem yapma yetkisini kısmen ve hiyerarşik yapıya uygun olarak alt makamlara devretmesidir. Tanımdan da anlaşılacağı üzere yetki devri yazılı olarak yapılmalıdır. Sözlü olarak yapılamaz.

(Cevap C)

5. İdarenin esaslarına ilişkin A, B, D ve E'deki ifadeler doğrudur. Ancak C'deki ifade yanlıştır. Çünkü idarenden kaynaklanan sorunlar "idari yargı"da çözülür.

(Cevap C)

6. Kamu Başdenetçiliği idarenin işleyişi ile ilgili şikâyetleri inceler. Bu kurum 2010 değişikliğiyle Anayasa'ya girmiştir. Kamu Başdenetçisini TBMM (en çok 4 tur bir oylama ile 4 yıl için, gizli bir oylama ile) seçer.

(Cevap E)

7. 1982 Anayasası idarenin eylem ve işlemlerini sadece hukukilik denetimine tabi tutar.

(Cevap B)

8. Tüzel kişiler, kamu ve özel hukuk tüzel kişileri olarak ikiye ayrılır.

Devlet, belediye, il özel idaresi, TRT, YÖK, barolar, odalar, Bankacılık Düzenleme ve Denetleme Kurulu, köy idaresi, kamu iktisadi teşebbüsleri gibi kurumlar kamu tüzel kişiliğine sahiptir. Dernek, vakıf, sendika, şirket, federasyonlar ise özel hukuk tüzel kişiliğine sahiptir. Görüldüğü gibi A, B, C ve E şıkları kamu tüzel kişiliği, D şıkkı ise özel hukuk tüzel kişiliğine sahiptir.

(Cevap D)

www.akademidenizi.com.tr

AKADEMİ DENİZİ YAYINCILIK

9. Yerinden yönetim kuruluşlarının devlet tüzel kişiliğinden bağımsız ayrı bir kamu tüzel kişiliği vardır. Kamu kurumu niteliğindeki meslek kuruluşları bu gruba girer.

(Cevap D)

10. T.C. Devlet İdari Sisteminde merkezî idarenin devlet tüzel kişiliğinden bağımsız ayrı bir kamu tüzel kişiliği yoktur. İl genel idaresi merkezî idarenin bir birimidir. Devlet tüzel kişiliğinden bağımsız ayrı bir kamu tüzel kişiliği yoktur.

(Cevap B)

11. Görevleriyle ilgili bir suçtan dolayı hakkında soruşturma veya kovuşturma açılan belediye organlarını geçici olarak görevden alma yetkisi İçişleri Bakanlığına aittir. Bu kişilerin kesin olarak görevden alınması ise Danıştay tarafından yapılır. Çünkü yerel yönetim kuruluşlarının görevleri ancak yargı kararı ile sona erer. Soruda verilene göre kesin hükme kadar görevden alma yetkisi İçişleri Bakanına ait olup C seçeneği doğrudur.

(Cevap C)

12. Devlet memurlarının kendileriyle ve eşlerine, velayetleri altındaki çocuklarına ait taşınır ve taşınmaz mülklerine ilişkin 5 yılda bir bildirimde bulunurlar.

(Cevap E)

13. Devlet Memurları Kanunu'na göre memurluğun sona ermesi hâlleri için memurluktan çıkarılma, memurluktan çekilme, ölüm, memurluğa alınma şartlarını kaybetme, hapis cezası alma, yüz kızartıcı suç işlemiş olma, devlet sırlarını açığa vurma gibi sebepler memuriyetten çıkarılma sebebidir.

Yaşlanma memuriyetten çıkarılma sebebi olmayıp belli yaşa gelenlerin yaş haddinden emekliliği zorunludur.

(Cevap D)

14. Yetki genişliği: Yetkileri, merkezin karar, emir ve direktiflerini uygulamak olan taşra örgütü amirlerinin, belli konularda merkeze danışmadan, kendiliklerinden karar alma ve uygulama yetkisini kullanması anlamına gelmektedir.

(Cevap B)

15. Söz konusu mallara idarenin özel malları denir. Bu tür mallar, kural olarak özel hukuk kurallarına tabidir. İdare, özel mallarını, satın alma, miras, bağış gibi özel hukuk hükümlerine göre elde eder. İdarenin özel malları dolayısıyla çıkan uyumsuzluklar, kural olarak adli yargının görev alanına girer.

(Cevap C)

16. Yer yönünden yetkisizlik; İdari birimin yetkilerini kendisine tanınan coğrafi birimin dışında kullanması, yaptığı idari işlemi yer yönünden yetkisiz duruma getirir. Örneğin; Bir valinin, komşu ilin sınırlarının içerisini kapsayacak biçimde genel emir çıkarması, yer yönünden yetkisizlikle sakattır.

(Cevap C)

1. Resmî açılışı 29 Ekim 2018'de gerçekleştirilen havalimanının adı aynı gün İstanbul Havalimanı olarak açıklanmıştır. İlk uçuş TK2124 koduyla 29 Ekim 2018 tarihinde İstanbul'dan Ankara'ya yapılmıştır.

(Cevap B)

2. I. Abhazya Cumhuriyeti, Gürcistan Cumhuriyeti'nden 1994 yılında bağımsızlığını ilan etmiş; ancak dünya devletleri tarafından siyasi olarak tanınmamaktadır.
- II. Bağımsızlığı Türkiye dışında hiçbir ülke tarafından tanınmayan KKTC, birçok devlet, Birleşmiş Milletler ve Avrupa Birliği gibi uluslararası kuruluşlar tarafından adanın sadece güneyini kontrol altında tutan Kıbrıs Cumhuriyeti toprakları içerisinde kabul edilmektedir.
- III. Günümüzde Ermeni işgali altında olan Dağlık Karabağ Cumhuriyeti de hiçbir ülke veya uluslararası kuruluş tarafından siyasi bir varlık olarak kabul edilmemektedir.

(Cevap E)

3. 1923'te kabine sistemi ile ilk Başbakan olarak İsmet İnönü göreve başlamışken Cumhurbaşkanlığı hükümet sistemine geçmekle son Başbakan Binali Yıldırım olmuştur.

(Cevap D)

4. 2021 93. Akademi Ödüllerinde (Oscar) "En İyi Yönetmen" ödülünü Chloe Zhao almıştır. Chloe Zhao bu ödülle Nomadland filmiyle kavuştu.

(Cevap C)

5. Çağdaş demokrasi, farklı siyasi görüş ve programlar çerçevesinde kurulmuş siyasi partilere dayanır. Siyasal parti, halkın desteğini sağlamak yoluyla devlet mekanizmasının denetimini ele geçirmeye ya da sürdürmeye çalışan, sürekli ve istikrarlı bir örgüte sahip siyasi topluluk olarak tanımlanabilir.

Siyasal partiler toplumdaki dağınık görüş ve eğilimlere açıklık getirme, seçimlerde aday gösterme yoluyla siyasi yönetim makamlarının doldurulmasını sağlama, çoğunluk olmaları durumunda iktidarın kullanılmasına katılma, ulusal ve uluslararası sorunlar konusunda halkı aydınlatma, eğitme ve kendi doktrinleri doğrultusunda bilinçlendirme gibi işlevler görür.

(Cevap C)

6. Schengen Bölgesinden Avrupa ülkelerinin arasındaki sınırlar sadece haritalarda mevcuttur çünkü her ülke ortak seyahat ve dolaşım haklarını paylaştığı için 26 üye ülkenin 400 milyonu aşkın vatandaşı için bölge içinde ve dışında tek bir ülkede seyahat eder gibi pasaport kontrolüyle ve sınır kontrolü olmaksızın seyahat etme özgürlüğü garantilidir.

- Üç Avrupa ülkesi Schengen Bölgesinin ortak üyeleridir ancak Avrupa Birliği'ne üye değildirler: İzlanda, Norveç ve İsviçre.
- Üç bölge Avrupa kıtasının dışında yer almalarına rağmen Avrupa Birliği'nin özel üyeleri ve Schengen Bölgesinin parçasıdır: Azorlar, Madeira ve Kanarya Adaları.

Öte yandan, şu 3 (üç) ülke sınırlarını açmışlardır ancak Schengen Bölgesine üye değildirler: Monako, San Marino ve Vatikan.

(Cevap E)

7. İsviçre'de bir organizasyon tarafından 2007 yılında Dünyanın yeni Yedi Harikası seçilmiş ve açıklanmıştır. 6 yıl boyunca süren bu organizasyonda Dünyanın dört bir yanından yaklaşık 100 milyon kişi internet ve cep telefonu oylamasıyla oy kullanarak dünyanın yeni 7 harikasını seçmiştir. Bu oylama sonunda Portekiz'in başkenti Lizbon'da ilan edilen Dünyanın Yeni 7 Harikası şunlardır.

- Ürdün'deki Petra Antik Kenti,
- Çin Seddi,
- Brezilya'daki Kurtarıcı İsa Heykeli,
- Peru'daki Machu Picchu Antik Kenti,
- Meksika'daki Chichen Itza Piramidi,
- İtalya'nın Roma kentindeki Kolezyum
- Hindistan'daki Tac Mahal anıtmezarı

(Cevap D)

8. "Şehir Işıkları" Charles Chaplin'in yapımcılığını, yönetmenliğini ve başrolünü üstlendiği filmidir.

(Cevap D)

9. 2050 yılında WTO'nun yaptığı tahmine göre dünyanın en büyük 5 ekonomisi olması beklenen ülkeler arasında Almanya yer almaz.

(Cevap E)

10. Dünya'dan bakıldığında Ay'ın hep aynı yüzünü görmemizin nedeni, Ay'ın kendi eksenini etrafında dönüş süresi ile dünya etrafındaki dönüş süresinin aynı olmasıdır.

(Cevap D)

11. Hatay Devlet Meclisi 23 Haziran 1939'da Türkiye Cumhuriyeti'ne ilhak kararı almıştır. 23 Temmuz 1939'da ise Hatay Türkiye Cumhuriyeti'ne katılmıştır.

(Cevap E)

12. FIFA Ballon d'or, 2010 yılından beri verilen bir futbol ödülüdür. Antrenörler, takım kaptanları ve gazetecilerin oylarıyla belirlenen ödül İsviçre'nin Zürih kentinde verilmektedir.

(Cevap C)

13. Türkiye Ampute Milli Takımı üst üste ikinci kez Avrupa Ampute Futbol Şampiyonu oldu. Finali İspanya ile oynadı, 6-0 galip geldi.

(Cevap D)

14. Avrupa Yeşil Başkent Ödülü 2010 yılından beri verilen bir ödüldür. 2021 yılında bu ödüle Finlandiya'nın Lahti şehri layık görülmüştür.

(Cevap A)

15. Dünya Bankası Başkanlığı'na Jim Yong Kim'in yerine David Malpass gelmiştir.

(Cevap A)

16. Ekonomik ve Sosyal Konsey Birleşmiş Milletler'in bir kurumudur.

(Cevap D)

www.akademidenizi.com.tr

AKADEMİ DENİZİ YAYINLARI

1. 1803-1808'li yıllarda John Dalton atom teorisini açıkladı. Dmitri Mendeleev 1869'da periyodik sistemi oluşturdu. Ernest Rutherford ise 1911'de atom çekirdeğini keşfetti.

(Cevap B)

2. Modern kimya deneylerde kullanılan maddeler arasında sayısal ilişkilerin kurulması teorilerin doğrudan deney sonuçları ile ilişkilendirilip test edilmesi ile başlar. Modern kimyanın başlıca öncüleri Robert Boyle, Priestley (1733-1804) Lavoisier (1743-1794) ve Dalton (1766-1844) olarak bilinmektedir.

(Cevap D)

3. "Ne Kitapsız Ne Kedisiz" adlı roman öykü, roman ve deneme yazarı Bilge Karasu'ya aittir.

(Cevap D)

4. Öncülde hakkında bilgi verilen sinema filmi The Godfather'dir.

(Cevap E)

5. Öncülde hakkında bilgi verilen Vali Recep Yazıcıoğlu'dur.

(Cevap E)

6. İslam, Orta Doğu ve Batı ilişkileri üzerine eserleri olan ve sözde "Ermeni Soykırımı"ni reddetmesi ile gündemde olan 2018'de hayatını kaybeden tarihçi Bernard Lewis'tir.

(Cevap A)

7. Birleşmiş Milletlerin savaş, soykırım gibi suçlara bakan uluslararası mahkemesi Uluslararası Ceza Divanı'dır. 2002 yılında kurulan mahkeme 2003 yılında çalışmalarına başlamıştır. Mahkeme Hollanda'nın Lahey kentinde bulunmaktadır.

(Cevap C)

8. Avrupa'nın ilk Filistin Büyükelçiliği İsveç'te açılmıştır. Şubat 2015'te açılan büyükelçiliğin açılışına Filistin Devlet Başkanı Mahmud Abbas da katılmıştır.

(Cevap A)

www.akademidenizi.com.tr

AKADEMİ DENİZİ YAYINLARI

9. Soru kökünde bahsedilen siyasi hareket Pegida'dır. Hareket, Batı'nın İslamlaşmasına karşı 2014 yılından itibaren toplu gösteriler düzenlemeye başlamıştır. Kurulduğunda 350 üyesi olan hareketin bir yıl içinde sayısı 25.000'e çıkmıştır.

(Cevap A)

10. Nobel ödülü alan ilk Türk vatandaşı Orhan Pamuk'tur. Dünya'nın en etkili 100 kişisi arasında gösterilen Orhan Pamuk, Nobel ödülünü 2006 yılında almıştır.

Orhan Pamuk, 12 Ekim 2006 tarihinde Nobel Edebiyat Ödülü'nü kazanarak Nobel Ödülü kazanan ilk Türkiye Cumhuriyeti vatandaşı olarak tarihe geçmiştir. 2015'te ise Aziz Sançar, hücrelerin hasar gören DNA'ları nasıl onardığını ve genetik bilgisini koruduğunu haritalandıran araştırmaları sayesinde 2015 Nobel Kimya Ödülü'nü kazanmış ve ikinci Nobel Ödülü kazanan Türk vatandaşı olmuştur.

(Cevap A)

11. İslam İşbirliği Teşkilatı'nın 2016–2019 arası dönem başkanlığını Türkiye yapmıştır. Bu sebeple 13. İslam Zirvesi 2016 yılı içinde Türkiye'de yapılmıştır.

(Cevap E)

12. Azerbaycan doğalgazının Türkiye üzerinden taşınmasını öngören Trans Anadolu Doğalgaz Boru Hattı (TANAP) Projesi Aralık 2019'da açılışı yapılarak hayata geçirildi.

(Cevap A)

13. G-20 zirvesi 2022'de Endonezya'da düzenlenecektir. 2023 G20 zirvesi ise Hindistan'da düzenlenecektir.

(Cevap C)

14. Zacharias Janssen ilk mikroskobu ve teleskopu icat etmiştir. Robert Hooke hücre kavramını ilk kez kullanan bilim adamıdır. Antonie Van Leeuwenhoek kendi geliştirdiği mikroskopla bakterileri görmüş ancak bunlara hayvancıklar adını vermiştir. Gaz karışımlarından saf gazları elde eden bilim adamı ise Robert Boyle'dir.

(Cevap C)

14. Gökçeada veya eski adıyla İmroz, Çanakkale'nin bir ilçesi ve Türkiye'nin en büyük adasıdır. Gökçeada Ege Denizi'nin kuzeyinde yer almaktadır.

(Cevap B)

16. Enfeksiyon hastalıklarının kaynağının mikroplar olduğunu keşfeden ve kuduz aşısını geliştiren bilim insanı Louis Pasteur'dur.

(Cevap A)



1. Küreselleşme sürecinde, bilgi teknolojisi, sermaye ve mal alanında uluslararası hareketlilik artarken emek bu hareketlilikten en az etkilenen ögedir. Çünkü küreselleşmede ön plana çıkan teknolojik gelişmelerdir. Bu durum emeğe olan ihtiyacı ikinci plana itmiştir.

(Cevap C)

2. Bakterilerden kaynaklanan hastalıkların tedavisinde çığır açan antibiyotiklerin ilk örneği olan penisilini geliştiren İngiliz bilim insanı Alexander Fleming'dir.

(Cevap B)

3. Türkiye'de kalifiye olmayan (vasıfsız) işgücünün en çok istihdam edildiği sektör **inşaat** sektörüdür.

(Cevap B)

4. Bölge sınırları, bölgeyi oluşturma amaç ve ölçütlerine göre değişiklik gösterebilir. Doğal özelliklere (yer şekilleri, iklim, su durumu, bitki örtüsü vb.) bağlı olarak oluşturulan bölgelerin sınırlarının değişmesi çok uzun zaman alabilir. Ancak beşerî ve ekonomik özelliklere (tarım, nüfus vb.) göre oluşturulan bölgelerin sınırları kısa sürede değişebilir.

(Cevap C)

5. 2018 seçimleri sonrası kurulan Cumhurbaşkanlığı hükümetinin ilk Milli Savunma Bakanı olarak Hulusi Akar atanmıştır. Daha sonra yapılan düzenlemeyle Genel Kurmay Başkanı doğrudan Milli Savunma Bakanı'na sorumlu hale getirilmiştir.

(Cevap B)

6. İlk yerleşmelerin kurulduğu tarihlerde maden işleme-ciliği gelişmediğinden yerleşme yerinin belirlenmesinde yeraltı kaynakları etkili olmamıştır.

(Cevap C)

7. Malthus 1789 yılında yayınladığı çalışmasına göre, nüfus artışının hızlı olmasına bağlı olarak besin yetersizliği yaşanacak ve buna bağlı olarak bazı bireyler besin yetersizliğinden ölecektir. Bu durum doğada dengeyi sağlayacak kuramını savunmuştur.

(Cevap A)

8. TEKNOFEST Havacılık, Uzay ve Teknoloji Festivali, Ocak 2017 tarihinde hayata geçen ve Türkiye'nin millî teknoloji hamlesini gerçekleştirmesi ve teknoloji üretken bir topluma dönüşmesini temel hedefi olarak benimseyen Türkiye Teknoloji Takımı Vakfı (T3 Vakfı) ve T.C. Sanayi ve Teknoloji Bakanlığı öncülüğünde, Türkiye'nin önemli kurum ve firmalarının destekleriyle düzenlenen teknoloji festivalidir. TEKNOFEST 2021; "Teknofest'in Evi" olarak kabul edilen Atatürk Havalimanı'nda gerçekleşmiştir.

(Cevap D)

9. Beyin göçünün önlenmesi, ülke içindeki şartların iyileştirilmesi ile mümkündür. Yabancı ülkelerden bilim adamı getirilmesi, beyin göçünü engelleyemeyeceği gibi artırması da söz konusu olabilir; çünkü gelişmiş ülkelerden getirilen nitelikli insanlar düşük ücretlerle çalışmakta, bu durum ülkedeki nitelikli insan gücünün ülke dışına çıkmasına sebep olmaktadır.

(Cevap E)

10. İstanbul'da temeli 2013'te atılan Çamlıca Camii ibadete açıldı. 63 bin kişinin aynı anda ibadet edeceği şekilde planlanan cami 6 minaresi ile Türkiye Cumhuriyeti tarihinin en büyük camisidir.

(Cevap C)

11. Fransa Cumhurbaşkanı François Hollande'den görevi 14 Mayıs 2017 tarihinde Emmanuel Macron devralmıştır.

(Cevap E)

12. 2008 yılında Sosyal Sigortalar ve Genel Sağlık Sigortası Kanunu'nda yapılan değişikliklerle, emeklilik yaşı kademeli olarak artarak 2048 yılından itibaren 65 olacaktır.

(Cevap D)

13. Kobe Bryant 26 Ocak 2020 tarihinde kızı ile birlikte geçirdiği helikopter kazasında hayatını kaybetti. Ünlü basketbolcu NBA'nın en önemli basketbolcuları arasındaydı.

Kobe Bean Bryant, lakabı Black Mamba, NBA takımlarından Los Angeles Lakers'in formasını giymiş Amerikalı profesyonel basketbolcudur. NBA tarihinin en önemli basketbolcularından birisi olarak gösterilmektedir.

(Cevap E)

14. "Ulusların Zenginliği" adlı eserin yazarı iktisatçı Adam Smith'tir. Adam Smith'in adı "laissez-faire" ile eş anlamlı olarak kullanılmıştır.

(Cevap A)

15. Şeker Portakalı – J. Mauro de Vasconcelos  
Hayvan Çiftliği – George Orwell  
Olağanüstü Bir Gece – Stefan Zweig  
Simyacı – Paulo Coelho  
Körlük – Jose Sarmago

(Cevap A)

16. Tam adıyla Kitâbu'l-İber ve Divan'ül Muhtede ve'l Haber fi Eyyamu'l Arab vel Acem vel Berber ve men Asarahum min Zeviyigis-Sultanil Ekber, kısaltılmış ismi el-iber olan kitap 14. yy bilginlerinden İbn Haldun'a aittir.

(Cevap E)

1. Tercüman-ı Ahval, İstanbul'da 1860-1866 arasında yayımlanan ilk özel gazetedir. 22 Ekim 1860'ta Agah Efendi ve Şinasi tarafından çıkarıldı. Başyazarı Şinasi olan bu gazete bir haber gazetesi olmaktan çok siyasi eleştirileriyle gündeme gelen bir fikir gazetesi niteliğindedir.

(Cevap A)

2. İslam İşbirliği Teşkilatı tarafından 2021 İslam Dünyası Turizm Başkenti olarak Doha (Katar) seçilmiştir.

(Cevap B)

3. Telefon, 1876 yılında Alexander Graham Bell tarafından icat edilmiştir. Telefonda genelde ilk sözcüğümüz olan ALO ise mucit Bell'in sevgilisinin adının kısaltılmış halidir. (Alessandra Lolita Oswald)

Tarihteki ilk telefon konuşması 10 Mart 1876'da İskoç mucit Alexander Graham Bell ile yardımcısı Thomas Watson arasında Boston'da yapıldı. Telefonun mucidi olan Graham Bell, aslında sağırın sessizliğini ortadan kaldırmaya çalışıyordu.

(Cevap C)

4. Bir bankanın kapatılmasına BDDK karar verir, kapanan bankanın yönetimini ise TMSF devralır.

(Cevap D)

5. İngiltere, İskoçya, Kuzey İrlanda ve Galler Birleşik Krallık devletlerindedir. Lüksemburg ise ayrı bir devlettir.

2014'de İskoçya'da yapılan bağımsızlık referandumunda İskoçya halkı Birleşik Krallıktan ayrılmak istememiştir.

(Cevap C)

6. Dünyanın dördüncü en uzun açıklıklı asma köprüsü olarak İzmit Körfez Geçiş Köprüsü 1 Temmuz 2016 tarihinde açılarak hizmete başlamıştır. Köprüye Osman Gazi Köprüsü adı verilmiştir.

(Cevap C)

7. 15 Temmuz darbe girişiminde Özel Kuvvetler Komutanlığı'ni ele geçirmek isteyen darbeci general Semih Terzi'yi vurarak darbenin önlenmesinde önemli bir paya sahip olan astsubay Ömer Halisdemir'dir. Ömer Halisdemir darbeci teröristlerin açtığı ateş ile şehit olmuştur.

(Cevap A)

8. Bilim insanı Archimedes suyun kaldırma kuvvetini fark ederek kendi adıyla bilinen bir ilke geliştirmiştir. Archimedes (Arşimet), yıkanmak için su dolu bir küvete girer. Küvetin kenarından taşan suyu görünce bu suyun ağırlığı ile kendi vücut hacminin suda kalan kısmı arasında bir ilişki kurar. Buna göre su kendi yoğunluğundan daha az yoğunluğa sahip olan cisimleri, yüzeyine doğru itmektir. Yoğunluk farklılıklarından ortaya çıkan itme kuvvetinin etkisiyle cisim yüzmeye başlar. Bu ilke Arşimet ilkesi olarak bilim tarihine geçmiştir.

(Cevap D)

9. 1623-1662 yılları arasında yaşamış olan Fransız bilim insanı Pascal, sıvıların basıncı her yöne ilettiklerini bir yasa ile açıklamıştır. Bu nedenle sıvıların bu özelliğini açıklayan yasa Pascal Yasası (Prensibi) olarak adlandırılır. Kapalı kaplarda gaz moleküllerinin her doğrultuda ve her yönde hareket ettiklerini, bu hareketleri esnasında birbirlerine ve içinde buldukları kaplara basınç uyguladıklarını belirtmiştir. Bu basınç futbol topunu şişirmeye başladığınızda topun çeperlerine her doğrultu ve yönde etki ederek futbol topunun düzgün bir şekilde şişmesini sağlamaktadır.

(Cevap C)

10. Soruda, Hikmet Barutçugil'den bahsedilmiştir. Hikmet Barutçugil ebru sanatı ile ilgili birçok TV programına katılmış ve kongrelerde bildiriler sunmuştur. Ayrıca onun yayımlanmış röportaj, mülakat ve makalelerinin yanı sıra "Renklerin Sonsuzluğu, Suyun Renklerle Dansı, Suyun Rüyası Ebru, The Dream of Water, Efsun Çiçeği, Ebristanbul, Siyah Beyaz Ebru, O'nun Şefkati, Simetri, Battaldan Baruta Ebruvan, Ebristan'dan Yereşerenler, Türklerin Ebru Sanatı, Ebruli Mardin, Hikmet Barutçugil Minyatür Kitap, Ebrularda Mardin, Dostluk Deferi ve Traume auf Wasser, Elif" adlı yayınlanmış on sekiz kitabı bulunmaktadır.

(Cevap A)

11. Bitkiler, besin zincirinin ilk halkasını oluşturmaktadır. Üretici grupta yer alan bitkilerin ürettikleri besinler başka canlılarca tüketilmektedir. Tüketici canlılar için fotosentez çok önemlidir. Bitkilerin su, karbondioksit ve güneş ışığı kullanarak besin ve oksijen üretmesine fotosentez denir. Bitkiler yaptıkları fotosentez sonucu oksijen ve glikoz üretir.

(Cevap C)

12. Petrolün bir enerji kaynağı olarak kullanılması yakın zamana dayanır. İlk petrol kuyusu 1857 yılında ABD'de açılmıştır. Petrol önceleri aydınlatma amacıyla kullanılmıştır. İçten patlamalı ve içten yanmalı motorların icat edilmesiyle birlikte petrolün önemi artmıştır. Petrol günümüzde en önemli enerji kaynaklarından biridir.

(Cevap B)

13. Fransa ve İngiltere arasındaki Manş Denizi'nin altından geçişi sağlayan Manş Tüneli 6 Mayıs 1994 tarihinde açılmıştır. Tünelin su altındaki bölümü 38 km'dir. Bu tünel yeryüzünün en uzun su altı tüneldir. Tünelde trenler saatte 300 km'ye varan hızla yol almaktadır. Deniz yüzeyinin 91 m altında inşa edilen Manş Tüneli, aralarında yaklaşık 30 m mesafe bulunan iki demiryolu ile bunları birbirine bağlayan servis tünellerinden oluşmaktadır.

Manş Tüneli, İngiltere ile Fransa'yı denizden birbirine bağlayan Fransa ve İngiltere ortak yapımı bir demiryolu tüneldir. Uzunluğu 50 km'dir.

(Cevap E)

14. Matematiksel bir terim olarak limit kavramı ilk kez Newton tarafından kullanılmıştır. Newton limiti matematiksel analizin temel kavramı olarak nitelendirmiştir.

(Cevap B)

15. Milli Savunma Bakanlığı, Genelkurmay Başkanlığı, Kara, Deniz ve Hava Kuvvetleri komutanlıklarını aynı çatı altında toplayacak olan yapının adı Ay Yıldız Projesidir. Bu projeye "Müşterek Karargah Projesi"de denilmektedir.

(Cevap B)

16. Korsan Çıkmaz yazar Nezihe Meriç'e aittir. Öykü, oyun, çocuk kitabı ve roman türünde birçok esere imza atan yazarın öyküleri, ABD, Almanya, Fransa ve Rusya'da yayınlanan çeşitli öykü ontolojilerinde yer aldı.

(Cevap A)

1. Nemrut Dağı zirvesinde bulunan eserler, 2000 yıl önce yaşamış bir medeniyet olan Kommagene Krallığı'na aittir. Heykel ilk olarak arkeologlar tarafından 1882 yılında keşfedilmiştir. Burada bulunan aslanlı heykel yıldız konumlarını gösteren dünyanın en eski kalıntısı ve çizimi olarak kabul edilir.

(Cevap A)

2. Canlılara yönelik sınıflandırmayı ilk kez MÖ 350'li yıllarda Aristo'nun yaptığı kabul edilir.

İlk sınıflandırmayı Yunan filozofu Aristoteles (MÖ 383-322) yapmıştır. Aristoteles bitkileri otlar, çalılar, ağaçlar; hayvanları ise yaşadıkları yere göre karada, suda ve havada yaşayanlar şeklinde gruplandırmıştır. Aristoteles'in sınıflandırması canlıların görülebilen ve morfolojik özelliklerine göre yapılmıştır.

(Cevap A)

3. Soru öncüllerinde verilen üç eşleştirme de doğrudur.

(Cevap E)

4. Amerikalı akademisyen Samuel P. Huntington 1996 yılında yayınlanan "Medeniyetler Çatışması ve Dünya Düzeninin Kurulması" adlı eserinde 21. yüzyılda dünyanın savaşa ve uluslararası düzensizliğe yol açacağı şeklindeki tezi ileri sürmüştür. Ayrıca "Üçüncü Dalgaya" adlı eserinde demokratikleşme dalgalarını işlemiştir.

(Cevap C)

5. Batı Avrupa ülkelerinden olan Fransa; Belçika, Lüksemburg, Almanya, İsviçre, İtalya, İspanya, Monako ve Andora'ya komşudur. Ülkenin Akdeniz ve Atlas Okyanusu'na kıyıları bulunmaktadır. Akdeniz'deki Korsika Adası da Fransa'ya aittir.

(Cevap D)

6. Her altı ayda bir değişen AB dönem başkanlığını 2021'de Portekiz ve Slovenya yapmaktadır.

(Cevap A)

7. Notre Dame Katedrali: Hristiyan inancına göre Meryem Ana'ya ithafen inşa edilen Katolik kilisesidir. Paris'te Seine Nehri'nin kıyısında bulunur. Fransız gotik tarzda inşa edilen katedralin yapımına 1163 yılında başlanırken, katedral 182 yılda tamamlanmıştır. Katedral, 16 Mart 2019'da yaşanan yangın sebebiyle büyük zarar gördü.

(Cevap E)

8. Gece gökyüzüne baktığımızda görünen parlak ve yaygın ışık bandına samanyolu (İngilizcede süt yolu anlamına gelen Milk Way) denir. Samanyolunun boyutları ve güneş sisteminin gök adamız içerisindeki konumu ilk kez Harlow Shapley tarafından 1918 yılında belirlenmiştir.

(Cevap A)

9. Amerikalı gök bilimci Edwin Hubble, Samanyolu gök adasının evrendeki tek gök ada olmadığını, aralarında uçsuz bucaksız boşluklar bulunan çok sayıda başka gök adalarının olduğunu ortaya koymuştur. Hubble başka gök adaların varlığını kanıtladıktan sonra onların sınıflaması üzerine çalışmıştır. Hubble'in sınıflandırmasında gök adalar eliptikler, normal sarmallar, çubuklu sarmallar ve düzensizler olmak üzere dört gruba ayrılır.

(Cevap A)

10. DNA'nın yapısı ve görevi hakkındaki önemli bilgiler 1947 yılında biyokimyacı Erwin Chargaff tarafından açıklanmıştır. Chargaff farklı organizmaların DNA'larının baz bileşimlerini analiz etmiş ve DNA'daki baz dizisinin türden türe değiştiğini keşfetmiştir. Chargaff, aynı türün değişik dokularından saflaştırılan DNA'ların ise aynı baz bileşimlerine sahip olduğunu açıklamıştır. 1950-1953 yılları arasında Rosalind Franklin DNA'nın X-ışını kırınımı fotoğrafını çekmiş, bu fotoğraf Watson ve Crick tarafından DNA'nın ikili sarmal yapısının anlaşılmasında kullanılmıştır. 1953 yılında James Watson ve Francis Crick yaptıkları deneylerden ve önceki bulgulardan yararlanarak DNA'nın çift sarmal modelini oluşturmuşlardır.

Bu modele göre DNA iki nükleotid zincirinden meydana gelmektedir. Bu çalışmalardan dolayı Watson ve Crick, Maurice Wilkins ile birlikte 1962 yılında Nobel Ödülü almıştır.

(Cevap A)

11. Ülkemizdeki akarsuların büyük bölümü akarsu turizmi olarak tanımlanan rafting, kano ve nehir kayağı için çok elverişlidir. Büyük yatırımlar gerektirmeyen akarsu turizmi, çevrenin tarihi, arkeolojik, kültürel, otantik değerleri ve diğer turizm çeşitleriyle bir bütün oluşturmaktadır. Çoruh Nehri, Köprü Çayı, Manavgat Çayı, Dim Çayı, Göksü Nehri, Fırat Nehrinin bir kısmı ülkemizde rafting turizmine uygun akarsularımızdır.

(Cevap E)

12. Nüfus politikalarını etkileyen etmenlerden biri de nüfusla ilgili teorilerdir. Bu teorilerden en etkili olanı Thomas Malthus'un 1789 yılında ileri sürdüğü görüştür. Bu görüşe göre nüfus geometrik hızla artarken (1,2,4,8,16,32...) doğal kaynaklar aritmetik olarak artmaktadır (1,2,3,4,5,6...). Malthus, yeryüzünde yaşanan kıtlık, yoksulluk ve toplumsal bunalımların temel nedeni olarak nüfus artışını ileri sürmüştür. Bu nedenle nüfus artış hızının azaltılması gerektiğini savunmuştur. Uzun bir süre Avrupa'daki nüfus politikaları bu teoriden etkilenmiştir. zamanla teknoloji ve ileri tekniklere bağlı olarak doğal kaynakların üretiminin çok üst düzeye ulaşması Malthus'un teorisini çürütmüştür.

Zamanla yoksulluğun nedeninin nüfus artışı olmadığı, yoksulluğun asıl nedeninin doğal kaynakların büyük bir bölümünün küçük bir azınlığın kullanımında olduğu görüşü benimsenmiştir. Bu gelişmeler, Malthus'un nüfusla ilgili teorisinin önemin yitirmesine neden olmuştur.

(Cevap B)

13. İpek böceği, bir tırtıl cinsidir ve dut yapraklarıyla beslenir. Bu nedenle ipek böcekçiliği dut ağaçlarının bulunduğu yerlerde yapılabilmektedir. İpek böceğinin salgıladığı sıvı havayla temas edince ipeğe dönüşmektedir. Türkiye'de kurak yerler ile sıcaklığın çok düşük olduğu yerler hariç, hemen her bölgede ipek böcekçiliği yapılabilir. Ancak ipek böcekçiliği daha çok Marmara bölgesinde gelişmiştir. Bursa, Bilecik, Sakarya, Balıkesir, Antalya ve Eskişehir ipek böcekçiliği 14. yüzyılda başlamıştır. Son yıllarda yapay ipek üretiminin artmasına bağlı olarak ipek böcekçiliğinde gerileme görülmektedir.

(Cevap C)

14. Uzun Mehmet Camii, Cumhurbaşkanı Recep Tayyip Erdoğan tarafından Zonguldak ilimizde açılışı yapılmıştır.

(Cevap E)

15. Öncülde hakkında bilgi verilen ressam Rahmi Pehlivanlı'dır.

(Cevap A)

16. Öncülde sözü edilen sanatçımız Ferhan Şensoy'dur.

(Cevap B)

1. Türkiye'nin biyoçeşitliliği için en önemli tehdit, yaşam alanlarının (habitat) kaybolmasıdır. Aşırı sulama, sulak alanların kurutulması, baraj ve otoyol yapımı, plansız turizm, çarpık kentleşme, plansız madencilik, orman ve makilik alanlarının tarım alanına dönüştürülmesi vb. sonucunda habitatlar parçalara bölünüp tahrip edilmektedir. Habitatların tahrip edilmesi, ortama yabancı türlerin girmesi ve besin zincirinin bozulması vb. biyoçeşitliliği tehdit eden önemli tehlikelerdendir.

(Cevap D)

2. **Artemis Tapınağı** Efes'te (İzmir) MÖ 550 yılında, Lidya kralı Croesus tarafından Tanrıça Artemis'e ithafen yaptırılmıştır. Tamamıyla mermerden oluşan yapı bronz heykellerle süslenmişti. Hem tapınak hem de Pazar yeri olan Artemis Tapınağı, MÖ 21 Temmuz 356'da adını ölümsüzleştirmek isteyen Herostratus adlı bir Yunanlı tarafından yakılmıştır.

(Cevap E)

3. Kolezyum, İtalya'nın başkenti Roma'da bulunmaktadır. Romalıları eğlendirmek için gladyatörlerin dövüştürüldüğü ve birçok gösterilerin yapıldığı bir arena olan ve Flavianus Amfiteatrı olarak da bilinen Kolezyom'un yapımına 72 yılında başlandı, 80 yılında yapımı tamamlandı.

(Cevap D)

4. Atlas Okyanusu ve Büyük Okyanusu birbirine bağlayan su yolu Panama Kanalı'dır.

(Cevap A)

5. Şanghay İşbirliği Örgütü üyeleri, Çin, Rusya, Kırgızistan, Kazakistan, Tacikistan, Özbekistan, Hindistan ve Pakistan.

(Cevap E)

6. Türkiye Ermenistan, Yunanistan ve Fransa ile Kurtuluş Savaşında savaştı ancak Rusya ile savaşmadı.

(Cevap D)

7. Türkiye'de UNESCO Dünya Mirası listesinde 19 yer vardır. Aspendos burada yoktur.

(Cevap E)

8. Silahlara Veda John Steinbeck'in değil Ernest Hemingway'in eseridir.

Silahlara Veda, Amerikalı yazar Ernest Hemingway'in en önemli romanlarından biridir. Silahlara Veda'da savaşın ortasında iki genç insan hem kendi sevgi dolu dünyalarında, hem de savaşın her şeyi yerle bir eden acımasız dünyasında yaşarlar.

(Cevap D)

9. Cannes Film Festivali her yıl düzenli olarak Fransa'da düzenlenmektedir.

(Cevap E)

10. Yüksek Seçim Kurulu'nda üç yılda bir başkanlık seçimi yapılır. 2020'de Sadi Güven'in yerine Muharrem Akkaya YSK'ya başkan seçildi.

Yüksek Seçim Kurulu (YSK), Türkiye Cumhuriyeti'nde, Yargıtay ve Danıştay'ın kendi içlerinden çıkardıkları üyelerden oluşan, Türkiye'deki seçimlerin genel yönetim ve denetimini yürüten, aynı zamanda da seçimlerin yargısal denetimini sağlayan karma egemen üst yargı merciidir. Seçim sonuçlarına yapılacak her türlü itiraza karşı başvurulabilecek son mercii Yüksek Seçim Kurulu'dur. Yüksek Seçim Kurulu'nun verdiği kararlar kesin olup YSK'nın vermiş olduğu kararlara karşı herhangi bir yargı merciiine başvurulamaz.

(Cevap D)

11. *Miratü'l-Memalik (Ülkelerin Aynası)* adlı seyahatnamenin yazarı Seydi Ali Reis'tir.

(Cevap C)

12. Politik Ekonominin Temelleri, Özgürlük Üzerine ve Temsili Yönetim Üzerine Düşünceler adlı eserler İngiliz düşünür John Stuart Mill'e aittir. Komünist Manifesto ise Karl Marx'a aittir.

(Cevap E)

13. Hamlet, Kral Lear, Othello ve Macbeth Shakespeare'nin kaleme aldığı oyunlardandır. Alacakaranlıkta adlı oyun Anton Çehov tarafından yazılmıştır.

William Shakespeare, İngiliz şair, oyun yazarı ve oyuncudur. Çocuklukla İngilizce dilinin en büyük yazarı ve dünyanın en iyi dram yazarı olarak anılır. İngiltere'nin ulusal şairi ve "Avon'un Ozanı" olarak da bilinir.

(Cevap A)

14. Türkiye'de ilk modern ruh ve sinir hastalıkları hastanesini kuran Türk hekimi Mashar Osman Usman'dır.

(Cevap C)

15. Atlantik, Hint, Arktik, Pasifik Okyanusu'ndan sonra Antartika'yı çevreleyen suya Güney Okyanusu ismi verilmesiyle dünyada 5 okyanus olmuştur.

(Cevap A)

16. Öncülde hakkında bilgi verilen Türk sinemacısının üretken yönetmeni Aram Gülyüz'dür.

(Cevap A)



1. Mayıs 2021'de Eurovision şarkı Yarışması'na Hollanda ev sahipliği yapmıştır. "Zitti E Buoni" adlı şarkı ile birinci olan ülke İtalya olmuştur.

(Cevap E)

2. Soru öncülünde verilen bilgiler Kazım Koyuncu'ya aittir.

(Cevap B)

3. 2021'de yapılan UEFA EURO 2020 için yapılan müsabakada İtalya-İspanya ile İngiltere-Danimarka ile yarı finale kalan ülkelerdendir. Final İtalya ve İngiltere arasında oynandı, şampiyon İtalya oldu.

(Cevap D)

4. Özellikle Şanlıurfa tarafında çok oynanan Mangala oyunu, Türkiye, Kazakistan ve Kırgızistan tarafından UNESCO'ya sunularak 2021'de insanlığın Somut Olmayan Kültürel Mirası Listesi'ne eklendi.

(Cevap B)

5. EURO 2012, EURO 2016 ve EURO 2020 ile 2021'de yönettiği 3 turnuvada toplam 9 maç ile Cüneyt Çakır Avrupa Futbol Şampiyonaları tarihinde en çok maç yöneten hakem unvanını aldı.

(Cevap C)

6. Türkiye 2022 Ampute Futbol Şampiyonası'na Türkiye ev sahipliği yapacaktır.

(Cevap A)

7. **IMF (Uluslararası Para Fonu):** 1944'te BM'ye bağlı olarak kurulmuştur. Amacı, uluslararası ekonomik işleyişi düzenlemek, gelişmekte olan devletlere kredi vermektir.

(Cevap A)

8. Sultan I. Kılıçarslan'ın mezarı Diyarbakır'ın Silvan ilçesinde bulundu. I. Kılıçarslan, Habur Çayı'nda boğularak vefat etmiş Silvan'a defnedildiği biliniyor, ancak mezarın yeri tespit edilemiyordu. Yapılan çalışmalar sonrası 2021'de mezarın yeri tespit edildi.

(Cevap D)

9. İnsansız deniz aracımız Şubat 2021’de denize indirilmiştir. Metelsan Savunma ve Ares Tersanesi tarafından yapılan aracın adı; ULAQ’dır.

(Cevap B)

10. Divriği Ulu Camii (1228-29) Mengüceklî beyi Ahmed Şah, Darüşşifa ise Turan Melek tarafından yaptırılmıştır.

(Cevap B)

11. NASA tarafından düzenlenen “Dünya Turnuvası” adlı fotoğraf yarışmasında Van Gölü birinci seçilmiştir.

(Cevap C)

12. Cumhurbaşkanı Recep Tayyip Erdoğan, 2021 yılının “Ahi Evran Yılı” olarak kutlanmasına dair genelge yayımlamıştır. Ahi Ervan, Anadolu’da ahilik teşkilatının kurucusu esnaf ve sanatkar zümresinin piri olarak kabul edilir.

(Cevap C)

13. 93. Oscar Ödülleri’nde “En İyi Erkek Oyuncu” ödülüne Anthony Hopkins layık görüldü. Hopkins bu ödülü alan en yaşlı aktör oldu.

(Cevap A)

14. IDEF’21 İstanbul Tüyap’da gerçekleşmiştir.

(Cevap A)

15. Soru öncülünde hakkında bilgi verilen George Orwell’dir.

(Cevap E)

16. Soru öncülünde hakkında bilgi verilen bilim insanı Prof. Dr. Fuat Sezgin’dir.

(Cevap A)

www.akademidenizi.com.tr

AKADEMİ DENİZİ YAYINCILIK