

DÜNYADA BİR İLK

2024  
KPSS

CANLI  
DERS  
Destekli

LİSE-ÖN LİSANS

KPSS

SÜPER  
30000  
SORU  
BANKASI

GENEL  
Yetenek

GENEL  
Kültür



3000+  
SORU



480 SAYFA  
SORU



480 SAYFA  
PDF ÇÖZÜM



ÖSYM İLE  
%100 UYUM

KOZMİKODA  
Serisi

AKADEMİ  
DENİZİ

soru  
pro

# JENERİK

## KPSS · LİSE-ÖN LİSANS · GYGK SÜPER 3000 SORU BANKASI

**Yayın Koordinatörü**  
Selim IŞIK

**Yazarlar**  
Komisyon

**ISBN**  
978-625-6389-24-3

**BASKI**

© COPYRIGHT AKADEMİ DENİZİ YAYINCILIK

Bu kitabın her türlü yayım hakkı Akademi Denizi Yayıncılık'a aittir. Bu kitabın baskısından 5846 ve 2936 sayılı Fikir ve Sanat Eserleri Yasası hükümleri gereğince kaynak gösterilerek bile olsa alıntı yapılamaz, herhangi bir şekilde çoğaltılamaz, genel ağ ve diğer elektronik ortamlarda yayımlanamaz.



Saray Mah. Fatih Sultan  
Mehmet Blv. No: 316  
Kahramankazan / ANKARA



T.C. Kültür ve Turizm  
Bakanlığı Sertifika No  
52497



0552 518 06 06



akademideniziyayincilik@gmail.com



akademidenizi.com.tr

### Değerli Kariyer Yolcusu,

ÖSYM tarafından düzenlenen Kamu Personel Seçme Sınavı'na (KPSS) hazırlanan adayların yaşamakta olduğu sorunlardan birisi de nitelikli soru çözememektir. Bu nedenle Akademi Denizi Yayıncılık olarak, KPSS adaylarının başucu kitabı olacağına inandığımız Kozmik Oda Serisi'ni hazırladık.

- ÖSYM, genel yetenek ve genel kültür alanlarında her yıl 30'u aşkın sınav düzenlemektedir. Bu sınavların büyük kısmı içerik, kapsam geçerliliği ve soru tarzlarıyla birbirlerine benzemektedir.
- Test tekniği uzmanlarımızca, bu sınavların soruları analiz edilerek kapsamlı bir soru yapısı ve soru içeriği çalışması yapılmıştır.
- ÖSYM tarafından yapılan tüm sınavlarda ortak bir soru havuzu oluşturularak birbirine yakın ya da benzer soruların değişik sınavlarda kullanıldığı görülmüştür.
- 20 Temmuz 2023 tarihinde Türkçe Sözlük'ün 12. baskısını yayımlayan Türk Dil Kurumu (TDK), bazı kelimelerin yazımını güncelledi. Biz de kitabımızda bu sözcüklerin güncel hâllerini kullandık ve sorularda bu sözcüklere yer verdik.
- Kozmik Oda Serisi Süper 3000 ile ÖSYM tarzındaki soruları önceden çözerek hazırbulunuşluk düzeyinizi geliştireceksiniz. Bununla birlikte çıkmış soru tarzı örnekleri üzerinden konu bilgilerinizi ve test tekniğinizi geliştireceksiniz.
- Kozmik Oda Serisi Süper 3000 ile ÖSYM'nin soru yapılarına uygun bir hazırlık yapacaksınız.
- Kozmik Oda Serisi Süper 3000, 2023'te ÖSYM tarafından yapılan sınavların sorularının benzerleri ile zenginleştirildi.
- 2023 KPSS ile şunu bir kez daha gördük: ÖSYM, GYGK sorularında alışılmış sorularına her sene yeni kalıplar eklemektedir. Bu durum, adayların farklı ve orijinal soru tarzlarına yabancı olmamalarını gerektirmektedir. **2024 Kozmik Oda Serisi Süper 3000** hazırlanırken bu durumu ölçüt olarak soru bankamızı sürpriz sorularla zenginleştirdik.
- Bu seride sizlere daha çok ve daha nitelikli soru sunmak için çözümleri basılı olarak vermek yerine dijital çözüm yöntemini tercih ettik. Çözümleri tek bir pdf dosyası olarak [www.akademidenizi.com.tr](http://www.akademidenizi.com.tr) adresinde sizlere sunduk. Kitabımızın her sayfasında bulunan karebarkodları okutarak bu dosyayı cep telefonu, tablet ya da bilgisayarınıza indirebilirsiniz.
- Süper 3000 Soru Bankası kitabımızın kapağında bulunan şifre ile [www.pro.yayincilik.com.tr](http://www.pro.yayincilik.com.tr) üzerinden Türkçe, matematik, tarih, coğrafya, anayasa ve güncel bilgiler derslerine ücretsiz katılabilirsiniz.

AKADEMİ DENİZİ YAYINCILIK

Kozmik Oda Serisi

# İÇİNDEKİLER

■ TÜRKÇE 5

■ MATEMATİK 127

■ TARİH 231

■ COĞRAFYA 343

■ TEMEL YURTTAŞLIK BİLGİSİ (ANAYASA) 431

■ GÜNCEL BİLGİLER 465

# ÇÖZÜM ALTERNATİFLERİ

## Alternatif 1



## Alternatif 2



PDF çözümler için QR kodlardan birini okutunuz.  
Ya da [www.akademidenizi.com.tr](http://www.akademidenizi.com.tr) adresini ziyaret ediniz.



## KPSS CANLI DERSLER

**Canlı Ders** uygulaması, kitapta yer alan konuların canlı olarak anlatımına ulaşmanızı sağlar. Kitabın kapağında bulunan şifreyle sisteme giriş yapıp, Uzman Öğretmen / Yazar kadromuzdan, tamamen ücretsiz **Canlı Ders** imkanından faydalanabilirsiniz.

**soru  
pro**  
[www.soru.pro](http://www.soru.pro)



Kitaplarımız ve uzaktan eğitim sistemine ilişkin sorularınız için

**0552 518 06 06**

numaralı whatsapp destek hattımıza yazabilirsiniz.

Kozmik Oda Serisi

# TÜRKÇE

- »» Sözcükte ve Söz Öbeklerinde Anlam
- »» Cümlede Anlam Özelliğini Bulma
- »» Cümleden Çıkarılabilecek Kesin Yargıyı Bulma
- »» Cümle Oluşturma
- »» Cümle veya Parçada Boşluk Tamamlama
- »» Eş ve Yakın Anımlı Cümleler
- »» Anlatım Biçimleri ve Düşünceyi Geliştirme Yolları
- »» Paragraf Oluşturma
- »» Anlam Bütünlüğünü Bozan Cümleyi Bulma
- »» Paragraf Tamamlama
- »» Numaralı Cümlelerin Anımlı Bir Bütün Oluşturacak Biçimde Sıralanması için Yer Değiştirme
- »» Paragrafı İkiye Bölme
- »» Paragrafın Konusu
- »» Paragrafta Ana Düşünce

**TÜRKÇE • İÇİNDEKİLER**

- Paragrafta Yardımcı Düşünceler
- Paragrafta Tip Soruları
- Birden Fazla Soru Kökünün Olduğu Paragraflar
- Ses Bilgisi
- Yazım Kuralları
- Noktalama İşaretleri
- İsim (Ad)
- Zamir (Adıl)
- Sıfat (Ön Ad)
- Zarf (Belirteç)
- Edat (İlgeç) - Bağlaç - Ünlem
- Eylemsiler (Fiilimsiler)
- Eylemde Kip ve Kişi
- Ek Fiil (Ek Eylem)
- Eylemde Yapı
- Eylemde (Fiilde) Çatı
- Sözcüğün Yapısı
- Cümlelerin Öğeleri
- Cümle Türleri
- Anlatım Bozuklukları
- Sözel Mantıksal Akıl Yürütme ve Muhakeme

1. Alt yazı; parçadaki bağlamda açıkça anlatılmayan ayrıntılı açıklama taşımayan verilerdir. Bir bakıma ör-tülü söylenmiş anlamı da taşımaktadır.

(Cevap B)

2. "A" seçeneği bir neden cümlesi değil, bir açıklama cümlesidir. Osmanlı Dönemi'nde günlük hayatında koku veren maddelerin kullanımının önemi açıklanmıştır. Neden anlamı yoktur.

"B" seçeneği bir zorunluluk cümlesi değil, geneli ifade eden bir cümledir. Zorunlu olabilmesi için kesinlik ifade eden bir cümle olması gerekirdi.

"D" seçeneği kaliteli olma anlamı yoktur. Burada bir açıklama vardır.

"E" seçeneği bir çıkarım cümlesi değildir. Çıkarım, bir duruma bakarak bir hükme varmaktır. Bu cümlede ise böyle bir anlam yoktur. Doğru cevap "C" seçeneğidir. İşlev, bir aracın kullanım alanıdır. Bu cümlede de gülabdan isimli aracın kullanım alanlarını yani ne işe yaradığını öğreniyoruz.

(Cevap C)

3. Soru kökündeki sözle anlatılan şunlardır: "Bir şeyi elde etmek istiyorsan emek vereceksin uğruna bir şeyler feda edeceksin, zahmete gireceksin, emeksiz zahmetsiz bir şey olmaz." O hâlde bu sözün anlatmak istediği şey, "Emek olmadan yemek olmaz." ile-tisidir.

(Cevap D)

4. Gribin en önemli özelliklerinden biri yaygın olarak görülebilesidir. O hâlde depresyonun da yaygın olarak görülebileceği anlamı çıkmaktadır.

(Cevap A)

5. Bir grup Çinlinin arasında bir İskandinav varsa bunun tek bir anlamı vardır; o da sıra dışı olmasıdır. Bunun öyküye uyarlamak demek onun sıra dışılığını diğerlerinden (İskandinav gibi) farklı, alışılmamış hâle getirmektir. O hâlde altı çizili ifade öykünün "sıra dışılığı" nı belirtmiştir.

(Cevap A)

6.

**NOT**

Bu tip sorularda eğer söz öbeğinin içerisinde mecaz anlamlı sözcükler varsa bunların gerçek anlamları düşünülerek parçada ne için kullanılmışsa ona uyarlamak gerekir.

Bu bilgiye dayanarak "sıfır noktasından sıçramak" ifadesindeki "sıfır" sözcüğünü Tanzimat Dönemi'ne uyarlarsak "işe yeni başlama" yani "en baştan başlama" anlamı çıkmaktadır. Bir şey "sıfır noktasından sıçırıyorsa" o "işe yeni başlamış, her şeyi en baştan alarak, temelini kendisi oluşturarak yapıyor" anlamı çıkmaktadır.

(Cevap D)

## TÜRKÇE · Sözcükte ve Söz Öbeklerinde Anlam

7. Burada bulutun ne işe yaradığını ve bunun ozan tarafından sözcüklere nasıl anlam verdiğini düşünülmalıdır. Eğer ozan günlük dilin söz değerlerini şiir yüklü bulutlara çeviriyorsa sizi sözcüklerin göklerinde dolaştırıyorsa burada sözcüklere “yeni anlamlar yüklüyor” demektir. Sözcükler artık günlük kullarımlarından çıkmış, farklı yeni anlamlar kazanmıştır.

(Cevap B)

8. Parçada geçen I, II, IV ve V numaralı ifadeler öznelik bildirir. Çünkü yazar burada kendi ruh hâline bağlı olarak yorum yapmış ve bu ifadelerle cümleye öznelik katmıştır. III. cümlede “kapalı olan pencere” nesnel bir ifadedir. Çünkü bu ifade kişiye göre değişiklik göstermez. Beş duyu organından herhangi biriyle algılanabilen nesne, olay ve durumlar nesnelidir. Herkes pencerenin kapalı olduğunu görebilir ve söyleyebilir.



NOT

Öznelik; kişiden kişiye değişebilen, yorum katılmış, ispatlanamayan yargılardır. Eğer bir ifadede öznelik yoksa bunun tam tersi olan nesnelik vardır.

(Cevap C)

9.



PUAN KÜPÜ

Sanatlı söyleyiş, sözcüklere mecaz anlam yükleyerek cümlede değişik anlam ilgileri oluşturmaktır. Yani mecazlı söyleyişte benzetme, kişileştirme gibi anlam ilgileri vardır.

Buna göre soruya baktığımızda:

B seçeneğinde → yorgun traktör

C seçeneğinde → altın suyu

D seçeneğinde → ömrü boyunca ettiklerinin hasadı

E seçeneğinde → havuzun fiskiyesi tarihin derinliklerinden haberler getiriyor

ifadeleri sanatlı söyleyişe örnek gösterilebilir. A seçeneğinde düz bir cümle vardır, mecaz anlamlı sözcüklerle imgeler oluşturulmamıştır.

(Cevap A)

10.



NOT

Terim; bilim, sanat, meslek ya da spor dalıyla ilgili sözcüklere. Genelde yukarıda verilen dallarla ilgili ortaya çıkan ifadelerdir.

Parçayı incelediğimizde III. cümlede yer alan “endemik” yani “sadece bir yerde yetişen” anlamında kullanılan sözcük bir terimdir. Yine VI. cümlede geçen “holotip” yani “tür tanımlamada temel örnek alınan bir örnek” anlamında kullanılan sözcük terim anlamıdır. Diğer cümlelerde açıklamasıyla verilmiş terim yer almamaktadır.

(Cevap D)

11. Kalıplaşmamış söz öbeklerinde önce sözcüklerin gerçek anlamları düşünülmeli daha sonra parçada anlatılanlara (yazar, şair, eser) uyarlanmalıdır. Buna göre “gölge” insanın ihtiyaç duyduğunda sığınabileceği bir yerdir. Eğer siz bir sanatçının gölgesinde yazma ihtiyacı duyuyorsanız demek ki “onun birikimlerinden yararlanma” gereği duyuyorsunuzdur.

(Cevap A)

12. Parçada verilen kalıplaşmamış söz öbeğinden “düşüncenin sınırlarını zorlayan” anlamı çıkmaktadır. Eğer bir insan aklın karşı kıyısına geçmeyi başarmışsa yani olması gereken yerde değilse olumlu anlamda burada sınırları zorlayan anlamı çıkar.

(Cevap E)



1. “Yazılı olanlar” sözüyle parçada direkt söylenenler, “yazılı olmayanlar” sözüyle de söylenmeyip ima edilenler vurgulanmıştır. Buna göre altı çizili sözle söylenmeyip ima edilenlerin aktarılmadığı belirtilmek istenmiştir. Altı çizili sözün bu bağlamı ancak metnin tümünden çıkarılabilecek bir sonuçtur.

(Cevap E)

2. “İçinde yaşanan anı derinleştirmek”, şimdiki zamanın farkındalığını ve onu geçmiş ve geleceği düşünmeden dolu dolu ve anlamlı yaşamayı akla getirir. Bunu da en iyi açıklayan söz C seçeneğindeki “Bugünü bütün yönleriyle anlamlı kılacak bir biçimde değerlendirmek”tir.

(Cevap C)

3. Parçanın tamamında “Dünyanın kaç bucak olduğunu anlamak” deyiminin açıklaması vardır. Hem açıklama (deyimin anlamı), hem de “Hanya’yı Konya’yı anladım” ifadesi bizi A’ya götürür.

(Cevap A)

4. Bu sorularda parçaya göre sadece bahsedilen söz öbeğinin anlamı dikkate alınır. Parçanın tamamının anlamını değerlendirmek yanıltıcıdır. “hareket alanı açmak” özgür, markajsız bir fırsattır. Bunu da en iyi karşılayan ifade D’dir.

(Cevap D)

5. Parçada, yazarın muhatabını daha iyi anlaması için onlarla aynı ruh haline girdiği, onlar gibi düşündüğü, onların dertleri gibi dertler edindiği anlam, vardır. Bu anlam “acılarını on ikiden vurma” sözüyle belirtilmiştir. B seçeneğindeki ifade bu anlam ilişkisini yansıtmaktadır.

(Cevap B)

6. **Özgünlük:** Kendine haslık

**Yalnlık:** Süslü olmayan, edebi sanatlarla yer vermemeye

**İşlevsellik:** Bir fonksiyonu yerine getirme, bir boşluğu doldurmak

“Hiçbir ayrıntı gereksiz değilse” her ayrıntı işlevini icra için vardır. Bu ise “işlevsellik”tir.

(Cevap C)

## TÜRKÇE · Sözcükte ve Söz Öbeklerinde Anlam

7. Parçadaki “derlemek” bir araya getirmek, “üzere” amacıyla, “ardından” sonra, “üzerine” konularında sözleri birbiri yerine kullanıldığında anlamda bir değişiklik olmamaktadır. Ancak “kulak kabartarak” ile “önem vererek” sözleri farklı anlamlara gelmektedir. “Kulak kabartmak” konuşmaları, fark ettirmeden dinlemeye çalışmaktır. Buna göre bu deyim “önem vererek” ile uyuşmamaktadır.

(Cevap C)

8. Parçadaki altı çizili sözle öykü yazarının olayları bir kadının gözüyle yorumlamadan yani olayları kadınlar gibi duyumsamayıp algılamadan başarılı olamayacağı anlatılmak istenmiştir. Bu anlam örüntüsünü de A seçeneğindeki ifade tamamlamaktadır.

(Cevap A)

9. Parçada, V ile numaralanmış cümlede kitaplarla acıların paylaşıldığı ve onların insanı bağrılarına bastığı ifade edilerek kitaplara insana ait bir nitelik aktarılmaktadır. Parçanın diğer cümlelerinde insandan doğaya aktarma yoktur.

(Cevap E)

10. Parçada geçen “Her kelime ruhunun kimyasını kattığın kadar senindir.” sözü, kelimelere özgün anlamlar yüklemek anlamındadır. Diğer seçeneklerdeki ifadeler verilen sözün anlam derinliğini tam olarak yansıtmamaktadır.

(Cevap C)

11. Etkisini artırmak için anlamın bilerek isteyerek kapalı bırakılması ya da sözlü ya da yazılı anlatımda anlatıcının amacını açıkça söylemediği veya özellikle gizlemeye çalıştığı durumlarda ortaya çıkan örtülülük, kapalılık olarak adlandırılır. O hâlde B, C, D ve E seçenekleri doğru fakat A seçeneği yanlıştır.

(Cevap A)

12. Cümlede altı çizilen ve Şinasi için kullanılan “gönüllü büyükelçi” sözü Batılı değerleri isteyerek temsil etmek anlamındadır. Diğer seçeneklerdeki ifadeler verilen sözün anlamını kapsamamaktadır.

(Cevap B)

1. Parçada yazar "... doğayı değil, onların insan ruhunda bıraktığı izlenimleri" duyurmaya çalıştığını söylemektedir. Öyleyse bu yazar gözleme dayalı gerçekçi bir yol değil, sezgi ve hissettirmeye yönelik coşku-lu bir tarz benimsemiştir. Buna göre E seçeneği kesinlikle söylenemez.

(Cevap E)

2. Öncüldeki metinde "sesimizi aynı şarkıda birleştiriyorsa" sözünde geçen "birleştirmek" eylemi "bir araya getirmek", "ortak olmak" anlamlarını akla getirmektedir. "ses" ifadesi aslında hissiyat anlamında kullanılmıştır. Bu anlamlar da D seçeneğinde verilmiştir.

(Cevap D)

3. Parçadaki altı çizili söz yeni, daha önce dillendirilmemiş olanı anlatmaktadır. Bu anlam örüntüsünü de A seçeneğindeki ifade tamamlamaktadır.

(Cevap A)

4. Bu tip sorularda parantez içinde verilen ifadeyi, altı çizili ifadenin yerine kullandığımızda açıklama doğruysa cümlenin anlamında bir değişme olmaz. I, II, III ve V numaralı ifadelerde tam bir örtüşme görebiliriz. IV. ifade de ise "zekâ ve bakış açısı" ifadelerinin birbirlerinin yerine kullanılmayacağı açıktır. Zekâ birçok zihinsel yeteneğin değişik durum ve koşullarda kullanılmasıdır. Bakış açısı ise bir olayı, konuyu, düşünceyi belirli bir yönde incelemektir.

(Cevap D)

5. I, II, III ve IV. sözler birbirlerinin yerine kullanılabilir. V. söz ve ayraç içindeki ifade aynı anlamı taşımadığı için anlamca örtüşmemektedir, çünkü "yapmak zorunda değilsiniz" demek yapın veya yapmayın size kalmıştır. Parantez içinde verilen "yapmamalısınız" gereklilik bildirmektedir. Ayrıca "mutlaka" ve "yapmamalısınız" ifadesi de cümlenin yapısına uymamaktadır.

(Cevap E)

6. Altı çizili sözün içinde geçen "gizli" sözcüğü "bilinmeyen" ifadesini akla getirmektedir. O hâlde, cümledeki altı çizili sözün kattığı anlam "Kelimelerin bilinmeyen anlamlarını okuyucuya iletme" olabilir.

(Cevap B)

## TÜRKÇE · Sözcükte ve Söz Öbeklerinde Anlam

7. Parçadaki "tarihin imbiğinden süzülüp gelir" sözüyle, kasabanın tarihî unsurları bünyesinde bulundurması; yani eskiye özgür nitelikleri barındırması anlatılmak istenmiştir. "Tarih" ten kasıt eski olandır.

(Cevap A)

8. Bu soru tipinde sözcüğün cümledeki anlam bağlamına bakılır. D seçeneğinde "kafasından attı" sözü "unuttu, düşünmeyi bıraktı vs." anlamlarını karşıladığı için gözlenmesi mümkün olmayan bir eylemdir.

(Cevap D)

9. Parçada, suya atılan taşın, suyu eskisi kadar açık göstermemesi gibi, deneyimlerin de sözcüklerle anlatılması durumunda farklılaşacağı, olduğu gibi anlatılamayacağı vurgulanmıştır. Dolayısıyla, deneyimlerin sözcüklere dökülmesi suya taş atılmasına benzetilmiştir.

(Cevap E)

10. Seçeneklerdeki deyimler ve açıklamaları şöyledir:  
A seçeneğinde "içi parçalanmak", çok üzülmek  
B seçeneğinde "gözü tutmak", çok beğenmek  
C seçeneğinde "hesabını bilmek", gereksiz yere para harcamamak  
D seçeneğinde "güçlük çekmek", zorlanmak anlamındadır.  
E seçeneğinde verilen "ortalığın karışması" deyiminin açıklanması cümlede verilmemiştir.

(Cevap E)

11. Bir şeye ışık tutulduğu zaman o şey görünür hâle gelir. Parçadaki bağlamda Avrupalıların ışığı kendi içine, yüzüne tutması da benliğini öne çıkarmak anlamındadır. Diğer seçenekler bir anlamı vermemektedir.

(Cevap E)

12. Parçanın genelinde İstanbul'un kayıp yapılarından bahsedilmektedir. Bu yapıların yeniden yükselmesi demek; önceden var olan ama şu anda bulunmayan bu yapıların tekrar ortaya çıkması demektir. Bu ifadeyi en iyi karşılayan seçenek "C" seçeneğidir. Artık var olmayan yapıların, okuyuculara tanıtılması ve hatırlatılması, o yapıların yeniden yükseldiğini gösterir.

(Cevap C)

1. V. cümlede "... en çok antika eşyalar dikkat çekiyor." deniliyor. VI. cümledeki "gümüş telkari süs eşyaları, sedef kakmalı ve aynalı sandıklar, Anadolu kilimleri..." öbekleri V'in açıklamasıdır. Buna göre, VI. cümlede anlatılanlar V. cümledeki açıklaması ise E doğru yanıtıdır.

(Cevap E)

2. I. cümlede, Anadolu evlerinin hepsinde görülen bir nitelikten (işlevsellik) söz edilmiştir. II. cümlede, büyüklüğünün bağlı olduğu ölçüt (ekonomik durum) dile getirilmiştir. III. cümlede, olmazsa olmaz kabul edilen öğeler (sokağa taşan cumbalar, duvara gömülü yükler, pencereler boyunca yerleştirilmiş sedirler) sıralanmıştır. IV. cümlede, iç görünüşünün bir özelliği (sade bir görünüm) belirtilmiştir. Ancak V. cümlede, başka evler örnek alınarak yapıldığı söylenmiş ama böyle bir durum söz konusu değildir.

(Cevap E)

3. I. cümlede, "çok güzeldi" sözüyle hoş giden bir durumdan söz edilmiştir. II. cümlede, önceki cümlede belirtilenle ilgili açıklama (kraliçeymiş gibi davranılması) yapılmıştır. III. cümlede, daha önce belirtilenlere karşıt bir görüş (bu durumun aynı zamanda hüznün vermesi) nedenleriyle (kök salamaması, her iki üç senede bir ülke ve okul değiştirmesi) açıklanmıştır. V. cümlede, bir belirsizlik (nereye ait olduğunu bilmemesi, kendisini hep boşlukta hissetmesi) dile getirilmiştir. Ancak IV. cümlede, yabancı bir ülkedeki yaşamın özellikleri belirtilmemiştir.

(Cevap D)

4. I. cümlede, erguvanın özellikleri (Akdeniz ikliminde yetişmesi, nisan ayının ikinci haftasında çıkması vs.) sıralanmıştır. II. cümlede, rastlanılan yerler (şehrin umulmadık sokaklarında, tepelerinde, bahçelerinde) sıralanmıştır. III. cümlede, bölgelere göre farklı isimler verildiğinden söz edilmiştir. V. cümlede, sanata konu olduğu (romanlara isminin verilmesi, şiirlerde söz edilmesi) üzerinde durulmuştur. Ancak IV. cümlede, simgesel özelliğini kaybettiği belirtilmemiştir.

(Cevap D)

## TÜRKÇE · Cümledeki Anlam Özellikliğini Bulma

5. “Bu çağın atmosferine denk düşen bir biçim kaygısıyla parçalanmış, ayrı düşmüş çağdaşlarımla aynı yerde buluşmak istiyorum.” cümlesinde “biçim kaygısıyla parçalanmak” ifadesi olumsuz bir eleştiridir.

(Cevap D)

7. IV. cümlede, gençlere imkân sağlamanın üniversitelerin görevi olduğu belirtilmiştir. Bu içeriğe ilişkin D seçeneğinde yapılan “gençlerin uygun şartları nasıl hazırlayacakları anlatılmıştır.” ifadesi yanlıştır.

(Cevap D)

6. *İnternet* söyleşilerinin anlatıldığı bu parçanın III. cümlesinde soru sorma ve gözlemin mümkün olmadığı belirtilmiştir. Buna göre C seçeneğinde dillendirilen, “Öncelikli yönleri belirtilmiştir.” ifadesi yanlıştır.

(Cevap C)

8. A seçeneğindeki “ama” bağlacı kendinden önceki yargının olumlu, sonraki yargının olumsuz olduğunu anlatmaktadır. Aynı zamanda “ilgisizdi” sözü de eleştiri anlamını kuvvetlendirmektedir.



## NOT

Eleştiri, bir sanatçının, bir eserin yahut bir kavramın hem olumlu hem de olumsuz yönleriyle değerlendirilmesidir. Eleştiriye yalnız olumsuz yönleri ortaya koyan bir değerlendirme olarak düşünmek doğru değildir.

(Cevap A)

1. IV. cümlede belediyenin bakırcılar çarşısını restore ettikten sonra buranın daha güzel olduğu belirtilmiştir. Buna göre D seçeneğindeki, "Alınan bir kararla denetimlerinin sıklaştırıldığı" ifadesinin yanlış olduğu söylenebilir.

(Cevap D)

2. Altı çizili cümleyle oyuncuların gerçekçi olmaları ve senaryoya uygunluk göstermeleri anlatılmak istenmiştir. Buna göre, "Seçilenlerin yüzlerinin, filmde anlatılan olayın geçtiği zamanın yüzleriyle benzeşmesine çok dikkat edildi." cümlesi, altı çizili cümleyi açıklamaktadır.

(Cevap C)

3. Parçadaki II, III, IV ve V ile numaralanmış cümlelerde Behçet Necatigil'in sanatı, dili ve "Eski Sokak" adlı şiiri değerlendirilmektedir. I. cümlede değerlendirme söz konusu değildir.

(Cevap A)

4. I. cümlede, çocukların sorduğu "Neden?" sorusunu yanıtlarken yetişkinlerin üç yaklaşımının olduğu belirtilmektedir. II., III. ve IV. cümlelerde bu üç yaklaşımın neler oldukları açıklanmaktadır. V. ve VI. cümlelerde de üçüncü yaklaşımla ilgili yoruma yer verilmektedir.

(Cevap C)

5. Parçadaki I. cümlede, filmin yönetmeninin başrol için bir oyuncuyla konuştuğu sırada henüz senaryoyu yazmadığından söz edilmektedir. II. cümlede de bu durumun nedeni (Hikâyesini anlatacağı kişinin geçmişi hakkında fazla bir bilgiye sahip değilmiş o zaman.) açıklanmaktadır.

(Cevap A)

## TÜRKÇE · Cümledeki Anlam Özelliğini Bulma

6. I. cümlede, çok satış yapacağı düşünülen kitapların ön plana çıkarıldığı tespit edilmiştir. II. cümlede, ticari kaygı nedeniyle satış oranı düşük kitapların önemsenmediği belirtilmiştir. III. cümlede, çok okunmayan kitapların iade edildiği açıklanmıştır. IV. cümlede, yayıncıların ve editörlerin “iyi”lerin değil, “ilgi çekecek”-lerin peşine düştüğünden söz edilmiştir. Ancak V. cümlede, değişen bir anlayıştan bahsedilmemiştir.

(Cevap E)

7. Parçada konuşan kişinin öznel bir tutum içinde olmasının nedeni sözü edilen çizgi romanın yazarına karşı “bir gönül bağının, bir vefa borcunun” olmasıdır. Bu anlam da V. cümlede vardır.

(Cevap E)

8. I. cümlede, araştırmanın ilköğretim öğrencileri üzerinde yapıldığı söylenmiştir. II. cümlede, kız çocuklarının %60'ının iletişim, erkek çocuklarının %55'inin oyun amacıyla interneti kullandıkları belirtilmiştir. IV. cümlede, internetin çocukların derslerine yardımcı olması beklendiği ifade edilmiştir. V. cümlede öğrencilerin %55'inin 1-3 saatini internet başında geçirdiği belirtilmiştir. Ancak III. cümlede, kaç kişinin etkin kullanıcı olduğu açıklanmamıştır.

(Cevap C)

9. I. cümlede, diyet yapanların hatalı bir davranışından söz edilmiştir. IV. cümlede, diyet yapan insanın düştüğü bir yanılgı belirtilmiştir. V. cümlede, gerçekte kaybedilenin yağ değil, kas ve su olduğu ortaya konmuştur. VI. cümlede, diyet yapan insanlar için bir uyarı yapılmıştır. Fakat II. cümlede, bazı besinlerin ne kadar alınması gerektiğinden söz edilmemiştir.

(Cevap B)



1.

**NOT**

İçerik, herhangi bir yapıtın ele aldığı konuyu yansıtan cümledir. "Ne anlatılmış?", sorusunun yanıtı varsa cümle içerik cümlesidir.

D seçeneğinde hoşgörü ve paylaşmanın önemi kitabın içeriğidir. A seçeneği iyi bir çeldiricidir. Ama burada içerikten değil kitabın esin kaynağından bahsedilmektedir.

(Cevap D)

2.

I. cümlede, edebiyat ürünlerini anlayabilmek için gerekli koşullar üzerinde durulmuştur. II. cümlede, gerçeklik eğitiminin insanlar açısından önemi belirtilmiştir. IV. cümlede, önceki cümlede belirtilen "duyarlılık" kavramıyla ilgili açıklama yapılmıştır. V. cümlede, bu alanlardaki eğitimin basit bir meslek eğitimi olarak düşünülmemesi gerektiği belirtilerek konunun bir yönüne dikkat çekilmiştir. Ancak VI. cümlede, sanatla ilgilenmenin doğuracağı sonuçlar belirtilmemiştir. Sanatla ilgilenmenin koşullarından söz edilmiştir.

(Cevap E)

3.

Öznel değilse bir cümle mutlaka nesnel ve soruda bize nesnel cümleyi sormaktadır. Buna göre II. cümlede "büyülenmiş gibi", III. cümlede "emindim", IV. cümlede "muhteşem şiirin" V. cümlede "başlamışlardır bile" ifadelerinde kişisel düşünceye yer verildiği açıktır. I. cümle nesnel yani ispatlanabilen bir yargı olduğu için kişisel düşünceye yer verilmediği açıktır.

**PUAN KÜPÜ**

Kişisel düşünceye yer veren cümleler öznel, yani subjektif cümlelerdir. Ayrıca yorum katılmış ve ispatlanamayan ifadelerdir.

(Cevap A)

4.

Karşılaştırma; iki olay, olgu veya varlık arasındaki benzerlik ya da farkları belirtmek yani mukayese etmektir. Cümleye karşılaştırma anlamı "ise, kadar, en, pek, çok, daha, fazla, göre..." gibi ifadelerle katılabilir. Buna göre I, II, IV ve V. cümlelerde karşılaştırma olduğu açıktır. III. cümlede karşılaştırma anlamı yoktur; çünkü sadece Türkiye'den söz ederek mukayese yapabileceği ikinci ifadeyi kullanmamıştır. Aynı durum "bitki türü" içinde geçerlidir.

(Cevap C)

5.

Cümlede öğrencilerin değişik kavramları aynı sözcüklerle anlatmasının seçeneklerde sadece D seçeneğinde verilen ifadeye bağlanması en mantıklıdır. Çünkü eğer bir öğrenci farklı kavramları aynı sözcüklerle anlatıyorsa örneğin; elma ve kiraza sadece yiyecek diyorsa bunların adlarını bilmiyordu; yani söz dağarcıkları yeteri kadar geniş değildir.

(Cevap D)

6.

**NOT**

Nesnellik; kişiden kişiye değişmeyen, kanıtlanabilir, yorum katılmayan ifadelerdir. Nesnel bir cümlede kişisellik bildiren "iyi, kötü, harika, muhteşem, başarılı, etkileyici, hoş değil..." gibi ifadeler yer almaz.

Buna bağlı olarak I. cümlede geçen "benzersiz" II. cümlede geçen "göre referans", IV. cümlede geçen "etkileyici", V. cümlede geçen "çok ilgi çekmiştir" ifadeleri öznellik bildirmektedir. Bu tür ifadeler kişiden kişiye değişebilen ifadelerdir. III. cümle kanıtlanabilen ve yorum katılmayan bir cümledir.

(Cevap C)

## TÜRKÇE · Cümledeki Anlam Özelliğini Bulma

7.



NOT

Bu tip sorularda önce seçeneklerde verilen ifade ve bu ifadenin yer aldığı numaralanmış yargıyı okumak aramız gerekeni bilmek açısından faydalı olacaktır.

I. cümlede yer alan “en güçlü adamı” ifadesiyle başkalarından üstün yanı belirtmektedir. II. cümlede geçen “uçakları halatlarla çekmesi ve yüzlerce kiloluk ağırlıkları kaldırması” I. cümleyi desteklemektedir. III. cümlede “ilk kez on altı yaşında...” ifadesiyle spor hayatına başlangıcıyla ilgili bilgi veriliyor. V. cümlede, “on kez ülke ve üç kez dünya şampiyonu” ifadesiyle kazandığı başarılar üzerinde duruluyor. IV. cümlede “beklentileri karşılamadığı” anlamı çıkmamaktadır. Tam aksine herkes spor hayatının bittiğini düşünmüş fakat o tekrardan ülkesinin şampiyonu olmuştur.

(Cevap D)

8. Parçanın ilk cümlesinde yazar konuya hazırlık yaparak II. cümlede bir varsayımla devam etmiştir. III. cümlede I. cümlede sorduğu soruyu desteklemek için yine soru sormuştur. IV. cümlede okurun “yönlendirmeye maruz kaldığını fakat onun da rol yaptığını” anlatmıştır. V. cümlede ise “... doldurulmayacak izler bıraktığını nasıl anlatmalı...” diyerek kitapla ilgili bakış açısını değiştirmeyi soru yoluyla amaçlamıştır.

(Cevap E)

9.



NOT

Kişileştirme, insana ait özelliklerin canlı, cansız diğer varlıklara aktarılmasıdır.

Bu soruda da I numaralı cümlede Kahramanmaraş'ın kimlik kazanma hazırlığından bahsedilmektedir. Kimlik kazanmak insana ait bir özelliktir ve Kahramanmaraş'a kazandırılmıştır.

(Cevap A)

1. Türkiye Cumhuriyeti'nde çok partili hayata ilk geçiş denemesi Terakkiperver Cumhuriyet Partisi'nin kurulmasıyla gerçekleştiyse, sözü edilen parti Türkiye Cumhuriyeti'nde kurulan ikinci partidir.

(Cevap C)

2. Verilen cümledeki "artık" kelimesi "Şirket son dönemde kapsama alanını genişletmiştir." yargısının kesin olduğunu ortaya koymaktadır. Bu, kelime kapsama alanının önceden daha az olduğunu göstermektedir.

(Cevap A)

3. B takımı iki hafta sonra yeniden galip geldiğine göre en az iki karşılaşma yapmıştır. Diğer seçeneklerdeki ifadeler olası sonuçlardır.

(Cevap B)

4. Depresyonun şu anki verilere göre en yaygın olarak görülen hastalıklar arasında 4. sırada olması ve gelecek 10 yıl içinde en çok görülen ikinci hastalık olmasının öngörülmesi "Depresyona yakalanan kişi sayısı her geçen yıl artmaktadır." kesin yargısının dayanağıdır. Diğer seçenekler kesin yargı niteliğinde değildir.

(Cevap C)

5. Mardin, tarihi ve mimari sit alanı olarak dünyanın üçüncü şehri olduğuna göre, "Mardin'in birçok yerinde yöreye özgü tarihi yapılara rastlamak mümkündür." yargısı kesindir.

(Cevap A)

## TÜRKÇE · Cümleden Çıkarılabilecek Kesin Yargıyı Bulma

6.

**NOT**

Cümle veya parçadan çıkarılabilecek kesin yargı dendiğinde daima sorudaki metne bağlı kalınması gerektiği asla unutulmamalıdır.

Sorudaki cümlede “rakiplerinininkinden % 60 daha fazla süt ---” ifadesinden “piyasadaki süt oranı en yüksek peynir---” yargısı kesin olarak çıkarılır. Diğer seçeneklerde cümlede verilmeyen bilgilerle yorum yapılmıştır.

(Cevap B)

7. Sorudaki cümlede “---- sinema izleyicisinin en fazla ilgi gösterdiği yapımların başında korku ve komedi filmleri geliyor” ifadesinden E seçeneğindeki “Korku ve komedi filmleri başka türlerden daha çok izlenmektedir.” yargısı kesin olarak çıkarılır.

(Cevap E)

8. Sorudaki cümlede “futbolcunun bu maçta attığı son gol” ifadesinden D seçeneğindeki “Bu futbolcu bu maçta birden fazla gol atmıştır.” yargısı kesin olarak çıkarılır.

(Cevap D)

9. Sorudaki cümlede “---- kadın müşterilerin %80'inin bu yeni ürünü denediği ---” ifadesinden A seçeneğindeki “Ankete katılanların bir kısmı bu ürünü hiç denememiştir.” yargısı kesin olarak çıkarılır.

(Cevap A)

10. Öncüldeki cümlede Ege Denizi'nin sahilinin ve denizin bilinçsiz kullanımı sebebiyle yerli ve yabancı turistlerin tercihi olmaktan çıktığı ve buna bağlı olarak da, “Ege Bölgesi'nin turizm gelirleri son on yılda eskisine göre azalmıştır.” kesin yargısına varmak mümkündür.

(Cevap C)

1. Soruda numaralanmış sözlerle kurallı ve anlamlı bir cümle oluşturulmak için sözlerin şöyle sıralanması gerekir: "Uluslararası şiir festivali ülkenin usta şairlerinin yanı sıra dünya şiirinin önde gelen isimlerini de dinleyicilerle buluşturuyor." Buna göre, III ile numaralanmış söz baştan ikinci sırada olur.



## NOT

Bu tip sorularda yüklem yer aldığı söz sonucudur. Ayrıca tamlamalar ve söz grupları bölünmez kuralı uygulanarak daha hızlı sıralama yapılabilir.

(Cevap C)

2. Numaralanmış sözlerle kurallı ve anlamlı bir cümle oluşturmak için doğru sıralama: "Bugüne kadar oynadığı kötü adam rolleriyle adını duyuran aktör yeni projesinde farklı bir rolle karşımıza çıkıyor." şeklinde olmalıdır. Böylece II ile numaralanmış söz baştan ikinci olur.

(Cevap B)

3. Soruda numaralanmış sözlerle kurallı ve anlamlı bir cümle oluşturmak için sözler şöyle sıralanmalıdır: "Bilim adamları denizlerin kirlenmesi nedeniyle dünya genelinde tehdit altında olan mercan resifleri için erken uyarı sistemlerinin kurulmasını önerdiler." Buna göre, I ile numaralanmış söz baştan üçüncü sırada olur.

(Cevap A)

4. Verilenlerle kurallı ve anlamlı bir cümle oluşturulduğunda sıralama: "Yabancı dilde yazılmış bilimsel eserlerin çevirisinde dikkate alınan nokta çevirinin sanat değeri değil bilimsel gerçekliğe uygunluğudur." biçiminde olmaktadır. Buna göre, IV ile numaralanmış söz baştan üçüncü sırada olur.

(Cevap D)

5. Numaralanmış sözleri kurallı ve anlamlı bir cümle oluşturacak biçimde sıralarsak I ile numaralanmış söz baştan dördüncü sırada yer alır: "İlk birkaç cümlesinden itibaren okuru sayfalarının içine çeken kitabı insan elinden bırakmadan bir çırpıda okumak istiyor."

(Cevap A)

6. Soruda numaralanmış sözlerle kurallı ve anlamlı bir cümle oluşturulmak için sözlerin şöyle sıralanması gerekir: "Ortalığı kasıp kavuran büyük yangından sonra Avrupalılar Galata ve Pera'da boşalan alanlarda ticarete yönelik binalar inşa etmeye başladılar." Buna göre, V ile numaralanmış söz baştan dördüncü sırada olur.

(Cevap E)

7. Soruda numaralanmış sözlerle kurallı ve anlamlı bir cümle oluşturmak için sözlerin şöyle sıralanması gerekir: "O, kendine has oyunculuğuyla sadece dramalarda değil komedilerde de başarılı olduğunu ispatlamıştır." Buna göre, III ile numaralanmış söz cümlelenin başına getirilmelidir.

(Cevap C)

8. Numaralanmış sözlerle kurallı ve anlamlı bir cümle oluşturmak için doğru sıralama: "Bu sergide yer alan eski otomobil koleksiyonunu görünce insan birinin direksiyonuna geçip bir fotoğraf çektirmekten kendini alıkoyamıyor." şeklinde olmalıdır. Böylece, V ile numaralanmış söz baştan üçüncü sırada olur.

(Cevap E)

9. Soruda numaralanmış sözlerle kurallı ve anlamlı bir cümle oluşturmak için sözler şöyle sıralanmalıdır: "Doğa koruma çalışmalarının önemli sonuçlarından biri, Amerikan turnalarının avlanma ve yaşam alanı tahribatı yüzünden 41'e düşen sayısının 500'e kadar yükselmesidir." Buna göre, I ile numaralanmış söz baştan ikinci sırada olur.

(Cevap A)

10. Verilenlerle kurallı ve anlamlı bir cümle oluşturulduğunda sıralama: "Yenilikçi bir padişah olan Sultan Abdülmecit tarafından mimar Garabet Balyan ve oğlu Nikoğos Balyan'a inşa ettirilen Dolmabahçe Sarayı hızla büyümekte olan kentin silüetini de değiştirmiştir." biçiminde olmaktadır. Buna göre, III ile numaralanmış söz cümlelenin başına getirilmelidir.

(Cevap C)

11. Numaralanmış sözleri kurallı ve anlamlı bir cümle oluşturacak biçimde sıralarsak I ile numaralanmış söz baştan dördüncü sırada yer alır: "Mayıs ayının ilk haftasında düzenlenen kukla festivalinde ipli kuklaların yanı sıra el animasyonları ve gölge oyunu gösterileri de sergilendi."

(Cevap A)

12. Soruda numaralanmış sözlerle kurallı ve anlamlı bir cümle oluşturulmak için sözlerin şöyle sıralanması gerekir: "Çalışmalarında ana malzeme olarak insanı kullanan ressamın yaşamın hüznü ve karamsar yanından çok keyifli yanını ele aldığını görüyoruz." Buna göre, III ile numaralanmış söz cümlelenin başına getirilmelidir.

(Cevap C)

1. Cümlede çardakların işlevinden söz edilmektedir. Boş bırakılan yeri C seçeneğiyle tamamladığımızda çardakların bizi güneş ışınlarından ve rüzgâr gibi etkilerden koruduğu anlatılmış olur. Bu bağlam da kompozisyonu tamamlamaktadır.



## PUAN KÜPÜ

Boşluk tamamlama sorularında boşluklardan önceki ve sonraki bölümlerin anlam örüntüleri, olumluluk–olumsuzluk, sebep–sonuç vs. yönlerden tespit edilmelidir.

(Cevap C)

2. Parçayı en uygun biçimde tamamlayan sözlere bula bilmek için seçeneklerde verilenlerin anlamlarına dikkat etmeliyiz: "... çok başarılı biçimde alarm verebilir" anlamca uygun düşmeyecek; "... bununla çaresiz kalıyorsanız", "... bununla kaygılanıyorsanız" seçenekleri akışı bozacaktır; "aşık atmak" deyiminin de parçayla anlamca ilgisi yoktur. Parçayı en uygun biçimde tamamlayan seçenek B'dir.

(Cevap B)

3. Cümlelerin akışına göre boş bırakılan yerlere getirilecek sözler hem koşul ilişkisi kurmalı hem de cümleyle anlamca uygun olmalıdır. Buna göre cümle, "Doğadaki bilgeliğin fark edilip anlaşıldıkça, bireyin ve kültürün bilgeliği de gelişir." biçiminde tamamlanmalıdır.

(Cevap A)

4. Soruda eğitim için yapılan harcamaların en değerli yatırım olarak görülmesi gerektiği belirtiliyor. Cümledeki "yatırım" sözcüğü "gelecek" kavramını çağırıştır. B seçeneğinde de bu anlam söz konusudur.

(Cevap B)

5. Bu tarz soruları çözerken sorunun seçeneklerine bakmadan cümlelerin akışını tahmin etmeye çalışmalıyız. Soruda yapının daha ilk sayfasından okuyucu üzerinde bıraktığı etkiden söz ettiği anlaşılmaktadır. Cümleyi bu anlamda tamamlayan seçenek ise A'dır.

(Cevap A)

6. Eski bilgileri dokunulmaz sayıp bu bilgileri yeni nesillere aktarmaya çalışmakla anlatılmak istenen "kayıp olmuş düşüncelere" sahip olmaktır. Buna en yakın ifade ise "donup kalmış" sözdür.

(Cevap D)

7. Parçadaki en önemli ipucu "çocuğu olayın içinde yaşatmak" sözdür. Bu ifade "görülebilir / somut" kavramını çağırıştır. "Önemini" ve "amacı" sözcükleri de parçayı anlam bakımından tamamlamaktadır.

(Cevap E)

8. Cümlede, sözü edilen ulusların kültürlerini yansıtan sayısız "eser" bırakarak tarihin "derinliklerine" çekildikleri ifade edilmek istenmiştir. Diğer seçenekler anlamca uygun düşmemektedir.

(Cevap A)

## TÜRKÇE · Cümle veya Parçada Boşluk Tamamlama

9. Parçanın ilk cümlesinde, kimsenin inkâr etmediği (yadsımadığı) bir durumdan; ikinci cümlesinde de şaşıl-maması gereken bir gerçekten (sevmekte zorlanma-ma) söz edilmektedir.

(Cevap B)

10. Bu tip sorularda kelimelerin diğer kelimelerle ilişkisine bakılmalıdır. Seçeneklere bakıldığında en mantıklı seçenek A seçeneğidir. Cümledeki sebep-sonuç ilişkileri en önemli ipuçlarıdır.

(Cevap A)

11. Seçenekleri yerleştirdiğimizde en uygun olan C seçeneğidir. Çünkü anlam örüntülerinin kurgusal bağ-larını bu ifadeler tamamlamaktadır.

(Cevap C)

12. Parçaya bakıldığında “müzelerdeki ziyaretçi sayısı, bale, opera, tiyatro ve sinema” kültürel yaşamla ilgili kavramlardır. Parçada da zaten bunların zayıflığından yakınılmaktadır.

(Cevap B)

13. Bu tarz sorularda sözcüklerin zihnimizde uyandırdığı çağrışımlardan yararlanmalıyız. Nitekim bu soruda “renklerle” “ressam” ve “seslerle” “müzisyen” söz-leri birbirini anlamca düşündürmektedir.

(Cevap B)

14. Cümleye göre Prens Adaları ve Kızıl Adalar sözü edilen adalar grubuna tarih boyunca verilen isimlerdir. Böylece boş bırakılan yere “adlandırılan” sözü getirilmesi uygun olacaktır.

(Cevap C)



1. Soruda, yazılı belgeler olmadan sağlıklı sonuçlara ulaşamayacağı ifade ediliyor. Bu görüşün dayanağı olarak C seçeneği gösterilebilir; çünkü C seçeneğinde yazılı belgelerin somutluğunun yanlış yargılara varılmasını önleyeceği belirtiliyor.

(Cevap C)

2. Cümlede, bir işi enine boyuna düşünmeden, aklın denetiminden geçirmeden yapmanın yanlış olduğu vurgulanıyor. Aynı düşünceye B seçeneğinde de rastlanmaktadır.

(Cevap B)

3. Cümlede, yazabilmenin koşulu olarak insanın kendisini tanıması gerektiği anlatılmaktadır. A seçeneği de bu görüşü desteklemektedir.

(Cevap A)

4. Soruda, bir yazarın kendinden öncekilerin izinden giderek özgünlüğe ulaşabileceği anlatılmaktadır. Bu düşünceden de B seçeneğindeki genellemeye ulaşılabilir.

(Cevap B)

5. Cümlede, başarıya ulaşmanın kolay olmadığı, insanların sürekli kendisini aşması, daha iyiyi hedeflemesi gerektiği anlatılmaktadır. A seçeneği de bu düşünceyi içermektedir.

(Cevap A)

6. Soruda, dışarıda hayatın nasıl geçtiğini anlamak için sokakları dolaşmak gerektiği anlatılıyor. E seçeneğinde de aynı düşünce dile getirilmiştir.

(Cevap E)

7. "Deneyim en zorlu öğretmenlerden biridir." sözüyle deneyim öğretmene benzetilerek yaşananların ders verici gücü vurgulanmak istenmiştir.

(Cevap C)

8. Verilen cümlede, okunduktan sonra okurunda farklılığa yol açmayan bir kitabın başarısız olduğu anlatılmaktadır. Buna göre, bir kitabın başarılı olma koşulu E seçeneğinde belirtildiği gibi okurun düşünce ya da yaşamında bir değişikliğe neden olmasıdır.

(Cevap E)

9. Yazar, yapıtının birçok bilmece-bulmaca ve zeka oyununu içerdiğini bu nedenle de anlaşılmasının kolay olmayacağını anlatmak istenmiştir.

(Cevap D)

10. Soruda, her sanat dalının kendine özgü nitelikleri olduğu, bununla birlikte sanat dallarının birbirlerinden etkilendiği anlatılmak istenmiştir.

(Cevap A)

11. Cümlede, şehirde yaşayan insanların birbirleriyle iletişim kurmadıklarından, ilişkilerin zayıfladığından yakınılmaktadır. B seçeneği de şehirlerle ilgili düşünceyi iletmektedir.

(Cevap B)

12. Soruda, verilen başlıkta açık bir şekilde buzulların erimesinden bahsediliyor. Bu da A seçeneğinde geçen "küresel ısınma" konusuyla ilgilidir.

(Cevap A)

1. Parçadaki “İzmir’in burnunun dibindedir Seferhisar.” cümlesi (yüklemi sonda bulunmadığından) devriktir. Bu cümle konuşma üslubunu anımsatmaktadır. “Burnunun dibi”, “bir şeye çok yakın olma” anlamına gelen bir deyimdir. Parçanın sonundaki “olsa gerek” sözü, tahmin anlatmaktadır. Parçada betimleme ağır basmaktadır, bu nedenle somut bir olaydan pek söz edilemez. Buna göre “Olaylar oluş sırasına göre verilmiştir.” yargısı da yanlıştır.

(Cevap B)

2. Verilen parçanın anlatımında olasılık yoktur. Diğer seçeneklerdeki kavramların karşılıklarını şöyle gösterebiliriz:
- B → Erkenden yola çıktım  
C → Havanın keyfi yoktu  
D → Kıvrıla kıvrıla .....  
E → Yeşil bir halı gibi uzanan ....

(Cevap A)

3. Parçada Maraş dondurmacısının hareketleri oluş sırasına göre verilmiştir. “Olağanüstü” ve “dev” gibi öznel ifadelerle abartmaya başvurulmuştur. Görme ve tatma duyularıyla algılanan ayrıntılardan yararlanılmıştır. Ancak düşünceler örneklerle somutlaştırılmamıştır.

(Cevap D)

4. A’da, dağların “Yolun sonu!” diye bağırması kişileştirmedir.  
B’de, “uzun mu uzun” derken ikileme kullanılmıştır.  
C’de, ağaçlar masanın etrafındaki vazoya benzetilmiştir.  
E’de, iniş çıkışların yükselti havası vermesi, biraz nefeslenmek gerektiğinin belirtilmesi yazıya kişisel duyguların katıldığına göstergesidir.  
Parçada sözde soru cümleleri kullanılmamıştır.

(Cevap D)

## TÜRKÇE • Anlatım Biçimleri ve Düşünceyi Geliştirme Yolları

5. Parçadaki: “Dünyada, geçmişi daha eskiye dayanan başka tapınak yok.” gibi cümleler tapınakların ait olduğu dönemle ilgili karşılaştırma anlamı taşımaktadır.

(Cevap B)

6. Parçada farklı (kurallı, devrik gibi) cümle türleri kullanılmıştır. “Küçük karabataklar, kırlangıçlar, küçük ve büyük akbalıkçıklar...” cümlesiyle sayıp dökmelerden yararlanılmıştır. “Görür görmez” sözü ikilemedir. “O da ne?”, “İşte” gibi sözlerle anlatıma konuşma havası katılmıştır. Ancak parçada kanıtlanabilir veriler kullanılmamıştır.

(Cevap E)

7. I. paragrafta sözün gönülden çıkması ve söylenen söze, söyleyen kişinin inanması gerektiği söylenerek “içtenlik” kavramına vurgu yapılmıştır. II. paragrafta kolay anlaşılma, okuyucunun bulmaca çözmek zorunda kalmamasından söz edilerek “duruluk” vurgusu yapılmıştır. III. paragrafta “anlatımda başkalarına benzememeye çalışmak” sözüyle de “özgünlük” kavramına vurgu yapılmıştır.

(Cevap A)

8. Parçadaki: “Hele bir de dolunay, alaca karanlıkta karşıdaki adanın üstünden dev bir balon gibi yükselmeye görsün...” cümlesi eksiltili cümleye örnektir. Yemyeşil bağların eylül güneşinin sarı ışıkları üstündeki anı koşula bağlanarak ressamların tablolarındaki manzaralara benzetilmiştir. “Yemyeşil bağlar” pekiştirmeli sıfat örneğidir. Ancak parçada yinelemelere yer verilmemiştir.

(Cevap E)

1. Parçadaki “en güzel vakit” sözü karşılaştırmadan yararlanıldığını, tan vaktinin ne olduğunun açıklanması tanım yapıldığını, duygu ve düşüncelerin kişisel bakış açısıyla ele alınması tartışmadan yararlanıldığını göstermektedir. Ancak parçada benzetmeden yararlanılmamıştır.

(Cevap D)

2. Parçada, baştan sona görsel ayrıntılara yer verilmiştir. Ancak, birden çok duyuya ait ayrıntıların kullanıldığına kanıt olabilecek bir kullanım yoktur. İlk cümlede benzetme yapılmıştır. Olaylar oluş sırasıyla verilmiştir. “...derin derin ...yavaş yavaş” ise yineleme örneğidir.

(Cevap D)

3. Parçada geçen “renkli ve kokulu kağıtlara, pahalı dolma kalemlere ...” ifadeleriyle betimleme yapılmıştır. “Son günlerini yaşıyor.” ifadesi bir kişileştirme örneğidir. Parçanın genelinde mektuplarla ilgili bilgi verilerek açıklama yapılmıştır. Yine Andrew Devies’in “Dirty Faxes” romanı verilerek “örnekleme” yapılmıştır. Parçada bir şeyin diğerlerinden ayrılan yönünü bildiren cümleye yani tanımlamaya yer verilmemiştir. Tanım cümlesinde “Bu nedir, bu kimdir?” sorularından birinin cevabı vardır.

(Cevap C)

4. A, C, D ve E seçeneklerinin parçadaki karşılıkları şunlardır:
- A → ... Zonguldak, Bartın, Amasra ...
- C → ... yemyeşil ormanlar, masmavi deniz ...
- D → ... gittikten sonra ...
- E → ... yolun keyifli kısmı ...
- Parçada bir karşılaştırma yapılmamıştır.

(Cevap B)

## TÜRKÇE · Anlatım Biçimleri ve Düşünceyi Geliştirme Yolları

5. Parçada insana özgü nitelikler doğaya aktarılmamıştır. Diğer ifadelerin şu karşılıkları vardır:
- A → ... Eski, ahşap kafesli ...
- C → ... evlerinin önünde oturan ...
- D → ... mutluluk okunuyor, dertleşen ...
- E → ... bakışlarından bazen yalnızlığın ...

(Cevap B)

6. Söz konusu parçada "oyun oynayan iki çocuk" anlatılmış ve buradan tıp dünyası için önemli olan bir buluştan söz edilmiştir. Öykülemenin kullanıldığı parçada genelde betimleme de kullanıldığı için çocukların oyun esnasında yaptıkları anlatılarak betimlemeden yararlanılmıştır denilebilir.

(Cevap D)

7. A) Yapılan benzetme ve karşılaştırmalar → kişisel görüş
- B) Cuma ile kasvetli pazar ---- → karşılaştırma
- C) Cumartesi ---- suskunluk içindedir → aktarma
- E) dingin bir ülke, kıpırtısız bir ırmak gibi → benzetme

Parçada tanık gösterme yoktur.

**NOT**

Tanık gösterme, parçadaki konuyla ilgili uzman birinin görüşüne onun sözünü alıntılıyarak yer vermektir. Bilirkişi raporu olarak hatırlayabiliriz.

(Cevap D)

8. Parçada, yazar başından geçen bir olayı anlatmıştır. Bu tür yazılarda anlatım biçimlerinden öyküleme kullanılır. Öykülemenin olduğu yerde genelde betimleme de vardır. Parçadaki, "Uzaktaki koyun ucunda; kayalıklar, yel değirmenleri ..." betimleme cümlesidir. "Poyrazdan kaçıp açığa demirlemiş boş yük gemileri" ifadesiyle kişileştirme yapılmıştır. Ayrıca "sulanamamasına karşın asmalar yeşildi." ifadesiyle karşılaştırma yapılmıştır. Parçada öyküleme anlatım biçimi kullanıldığı için "kanıtlama" kullanılmamıştır çünkü yargılar genelde öznelidir.

(Cevap A)

1.



## PUAN KÜPÜ

Bu soru tipinde önce giriş cümlesi bulunmalıdır. Ardından şekil ve anlam bakımından cümleler arasındaki ilişki takip edilip sıralama yapılmalıdır.

Öncüde verilen cümleler anlamlı bir paragraf oluşturacak şekilde şöyle sıralanır: III - I - II - V ve IV Buna göre baştan üçüncü "B" seçeneği olacaktır.

(Cevap B)

2. Verilen cümlelerle anlamlı bir bütün oluşturulması için cümlelerin: V - III - IV - I - II biçiminde sıralanması gerekmektedir. Buna göre I. cümle, baştan dördüncü sırada olacaktır.

(Cevap A)

3. Cümlelerdeki ipuçlarına ("resimden anlamak", "görmekle anlamak arasında bir fark", "ben bu farkın bilincine", "aslında bu bilince varmak" gibi) bakıldığında cümlelerin: I - IV - III - V - II biçiminde sıralanması gerektiği ortaya çıkmaktadır. Buna göre IV. cümle baştan ikinci sırada olacaktır.

(Cevap D)

4. Verilen cümleler dikkatle okunduğunda sözü edilen yarışma ve şenlikle ilgili bilgilerin aktarıldığı anlamlı bir parça oluşturmak için cümlelerin: IV - II - V - I - III biçiminde sıralanması gerektiği anlaşılmaktadır. Buna göre V. cümle baştan üçüncü sırada olacaktır.

(Cevap E)

5. Parçaya baktığımızda III. cümle parçanın başındaki cümlelerin sebebi durumundadır. 1. boşluğa III. cümle; I. cümle "dışarıda yavaş yavaş çayını yudumlamasını" bir tahmine bağladığı için 2. boşluğa 1. cümle; II. cümle ise sorulan bir soruya yine kendisi tarafından verilen bir cevap niteliği taşıdığı için 3. boşluğa uygundur. Seçenekleri incelediğimizde sıralamamız "D" seçeneği olmalıdır.

(Cevap D)

6. I cümlede Amerikalı bilim insanlarının bir konuda geliştirdikleri iki endeks olduğundan söz edilmektedir. Diğer cümlelerde de sırasıyla bu endekslerle ilgili açıklamalar yapılmaktadır. Buna göre cümlelerin anlamlı bir bütün oluşturması için ise sıralamanın I-V-II-III-IV biçiminde olması gerekmektedir. Böylece II. cümle baştan üçüncü sırada olacaktır.

(Cevap B)

7.



NOT

Paragraf oluşturma sorularında yapılacak ilk şey, paragrafın giriş cümlesini tespit etmektir.

Verilen cümleleri incelediğimizde giriş cümlesi olmaya en uygun cümle olarak I. cümleyi görüyoruz. Çünkü diğer cümleler hem şekil hem de anlam bakımından giriş cümlesi olmaya uygun değildir. I. cümlelerin karşılaştırma ilgisiyle devamı III. cümledir. III. cümleyle yol ve dağ kıyaslanmıştır. Bunun devamında dağla ne zaman karşılaşıldığının anlatıldığı V. cümle gelmelidir. Bundan sonra ortaya çıkaran sıralama: I – III – V – II – IV şeklindedir. Baştan üçüncü cümle V. söz olmalıdır.

(Cevap E)

8. Konuyu ortaya atar nitelikteki en uygun cümle IV. cümledir. IV cümlede geçen "yürüyüş" sözüne gönderme olan "Bu yürüyüşteki" sözü ise IV. sözün devamı olmalıdır. Buna göre sıralama şöyle olabilir: IV – II – V – III – I

(Cevap B)



1.

**NOT**

Bir paragrafta cümleler zincirin halkaları gibi birbirine bağlıdır. Konu dışına çıkan, kendinden önceki ve sonraki cümleyle bağlantı kuramayan cümleler parçanın anlam akışını bozan cümledir.

Parçada, hemofili hastalığının sebebi ve özellikleri hakkında bilgi verilmiş. V. cümlede Çarlık Rusya'sından söz edilerek konu dışına çıkılarak anlam akışı bozulmuştur. Bu parçanın konusu Çarlık Rusyası'nın tarihi değildir.

(Cevap E)

2. Parçada, *Ilyada* ve *Odeysseia* destanları hakkında bilgi verilmiş. V. cümleye kadar bu destanların içeriği hakkında bilgi verilmiş. V. cümlede konu dışına çıkılarak savaşın yapıldığı yer hakkında bilgi verilmiş, böylece parçanın anlam bütünlüğü bozulmuştur.

(Cevap E)

3. Parçada, pil tüketiminden ve atık pillerin zararlarından söz edilmiş. III. cümlede bir tehlikeden söz edilmiş, V. cümlede de "Bu tehlike..." ifadesiyle III. cümleye işaret edilmiştir. IV. cümlede ise başka bir şeyden söz ederek parçanın anlam bütünlüğünü bozmuştur.

(Cevap D)

4.

Parçada Viyana Sebze Orkestrası hakkında bilgi verilmiştir. I. ve III. cümlede müzik aletlerinin sebzelerden yapıldığı bilgisi verilmiş. II. cümlede farklı bir konudan söz edildiği için parçanın anlam bütünlüğü bozulmuştur.

(Cevap B)

5.

Parçada kuş gözlemciliğinden, bu gözlemcilerin yaptığı çalışmalardan, çalışmaların doğa bilimcileri için veri tabanı oluşturduğundan söz edilmiş, kuşlara ilişkin yayınlanan rapor ve içeriği hakkında bilgi verilmiştir. II. cümlede konu dışına çıkılarak parçanın anlam bütünlüğü bozulmuştur.

(Cevap B)

6.

**NOT**

Anlam bütünlüğünü bozan cümle sorulduğunda bizden aslında verilen metnin "konu"sunu bulmamız istenmektedir. Dolayısıyla konuyla ilgisiz cümle anlam bütünlüğünü bozar.

Sorudaki metnin tamamına baktığımızda, bir kitabın içeriğinden bahsedildiği görülür. Öyleyse konu "*Kayıp Kitaplar Kitabı*" adlı eserdir. V. cümledeki içerik ana konuyla ilgili değildir. Dolayısıyla anlam bütünlüğünü bozar.

(Cevap E)

## TÜRKÇE • Anlam Bütünlüğünü Bozan Cümleyi Bulma

7. Bu metinde bize Moulin Rouge adlı kabareden bahsedilmektedir. I, II, III ve V. cümlelerde bu konuyla ilgili bilgiler verilmiştir. Ancak IV. cümle Paris'in genel kabare tarihi ile ilgili olup anlam bütünlüğünü bozmaktadır.

(Cevap D)

8. Parçanın konusu kurgan mezarlardır. I, II, IV ve V. cümlelerde direkt olarak kurganlarla ilgili bilgiler mevcuttur. III. cümlede ise kurganlarla ilgili araştırma yapan bilim adamlarına değinilmiştir. Dolayısıyla asıl konudan sapma vardır.

(Cevap C)

9. Parçada II. cümleden itibaren deneme türü ve özelliklerinden bahsedilmektedir. I. cümlede ise deneme sözcüğünün anlamına değinilmiştir. Parçanın konusu deneme sözcüğünün anlamı olmadığı için I. cümlelerin parçanın anlam bütünlüğünü bozduğunu söyleyebiliriz.

(Cevap A)

10. Parçada Alibeyköy Barajı ile ilgili bilgi verilmektedir. IV. cümle ise barajla hiç ilgili olmayıp su kaynaklarının azalmasıyla ortaya çıkan tehditle ilgilidir. Buna göre IV. cümlelerin anlam akışını bozduğunu söyleyebiliriz.

(Cevap D)

11. Parçada 1950'li ve 1960'lı yılların film ve şarkıları, özellikle bu dönemin nostaljisi anlatılmaktadır. III. cümlede ise genel bir nostaljiden bahsedilmiş olup 50'li ve 60'lı yıllarla ilgili hiçbir şey yoktur. Nostaljinin parçadaki bağlamının dışına çıktığı için anlam zincirinin bir halkası III. cümleyle kopmuştur.

(Cevap C)

12. "İnovasyon" kavramının açıklandığı bu parçada bu sözcüğün nasıl yazılması gerektiğini belirten II. cümle, parçanın anlam bütünlüğünü bozmuştur. Çünkü bu cümle parçanın tamamındaki konuyla ilgili değildir.



## PUAN KÜPÜ

Bu tarz sorularda konuya bakış açısının değiştiği cümleyi tespit etmek gerekmektedir.

(Cevap B)

1.

**NOT**

Paragraf tamamlama sorularında parçanın genel anlam akışıyla boşluktan önceki ve sonraki kısım çok iyi tahlil edilmelidir. bunun yanında anlamın akış yönü, anlamsal bağlamlar ve paragrafın bütünü dikkate alınmalıdır.

Parçada ülkemizin UNESCO Dünya Miras Listesi'ne girebilecek doğal ve tarihi güzellikler açısından zengin olduğu söylendikten sonra, bu listede daha fazla unsurla yer almanın kendi elimizde olduğu söylenerek bunun için bilinçlenmemiz ve çalışmamız gerektiği anlatılmak istenmiştir. Bu yüzden boş bırakılan yere B seçeneğindeki ifade getirilmelidir.

(Cevap B)

2. Parçada Antik Dönem'de tiyatroların yaygınlığı ve genişliğinden, Avusturyalıların opera ilgisinden ve İngiltere'de nüfusun yarısının kütüphanelere üye olduğundan söz edilmiştir. Demek ki parçanın sonuna kültürel yaşamın, toplumsal değişme ve kalkınmanın en önemli yönü olduğunu ortaya koyan bir ifade getirilmelidir.

(Cevap A)

3. Tamamlanması istenen cümleye dikkat edildiğinde bilgilerin geri dönüşü olmaksızın gitmesi olumsuz bir durumu ifade eder. Fakat B, C ve E seçeneklerinin ikinci sözleri tam manasıyla olumsuzluk içermediğinden elenir. A seçeneğinde ise bilgisayara önem verilmemesi ikinci cümlede verilen emek ve zaman harcanarak oluşturulan bilgilerin yitip gitmesi gibi bir olay için yüzeysel sebep olarak kalır. Bu yüzden D seçeneği en uygun seçenektir.

(Cevap D)

4. İncelenen kitapta yazar, tek bir gerçeğin dört farklı kişi tarafından nasıl algılandığını, nasıl dört farklı biçime büründüğünü işlemektedir. Aynı olayın dört kişinin ruhsal süzgecinden geçirilmesi ve algısal olarak kişiden kişiye değişebilirliği, kitabın bir gerçeği okura kaç farklı biçimde sunabileceğini gösterir. Bu da B seçeneğini doğru yanıt kılar.

(Cevap B)

## TÜRKÇE • Paragraf Tamamlama

5. Tamamlanacak ikinci kısımda uzman olabilmek için illaki eser üretmek, eleştiride bulunabilmek, zaman ayırmak, okumak gereklidir vurgusu yapılmıştır. Ama bir konuda uzman olabilmek için bunların başında bilgi birikimine sahip olmak en temel şarttır da denilmiştir. Bundan dolayı bilgi birikimi diğer seçenekleri kapsar ve cümleyi tam anlamıyla eksiksiz kılar.

(Cevap A)

7. Parçanın tamamında yazar kendi fikrini ortaya koymuş ve “ben dili” kullanmıştır. Burada dikkat edilmesi gereken en önemli şey yazarın genel itibarıyla olumsuz görülen bir şey olumlu görmesidir. Yazar sürekli olaya olumlu yanlarıyla bakmaktadır. Paragraf A, B, D ve E seçenekleriyle tamamlanamaz. C seçeneğinde hem ben dili kullanması hem de genel olarak bir şeyin fazla yapılmasının zararlı olabileceği kanısı parçayı tamamlamaktadır.

(Cevap C)

6. Parçaya baktığımızda yazar “değil” diyerek boşluk bırakmış ve ardından olayı örnek vererek somutlaştırmıştır. O hâlde olumsuz ifade ve ardından gelen örnek cümleyle cümle tamamlanacaksa en uygun seçenek C olur. Parçada bir yanlışlıktan söz edildiği için olumsuzlukla biten ifadenin ardından “ama” ile devam edip bu düşüncenin yanlışlığına payı verilmiş, sonra ise bu yanlışlığa bağlı olarak olay örnek verilerek daha anlaşılır hale getirilmiştir.

(Cevap C)

8.



## PUAN KÜPÜ

Bu tür sorularda boşluğa gelebilecek en uygun ifadeyi bulurken, seçeneklerdeki ifadenin cümlelerin ya da parçanın anlam ve mantığına uygun olmasına dikkat edilmelidir. Parça ya da cümle tamamlanırken anlamlı bağdaştırma yapmak çok önemlidir. Anlamlı bağdaştırmada boşluğa gelebilecek en uygun seçenek belirlenirken cümlelerin ya da parçanın vermek istediği mesaja, boşluğa gelebilecek en uygun ifadenin parçayı veya cümleyi dil ve düşünce yönüyle tamamlamasına dikkat edilir.

Bu bilgiler ışığında parçaya baktığımızda boşluktan önce İznik'in özellikleri sıralanmış fakat boşluktan sonra “İznik böyle anlatılmaz.” denilerek bir eksiklikten söz edilmiştir. Eksiklikle ilgili ifadeyi aradığımızda ise karşımıza sadece D seçeneği çıktığı için doğru yanıt bulunmuş olur.

(Cevap D)

1. Parçada bir eserin ortaya çıkışı anlatılmıştır. Yazar özellikle gördüğü saç telinden etkilenerek kendisinde oluşan izlenimi kaleme aldığını vurgulamaktadır. O halde parçayı tamamlarken aniden gelişen bu olayın yazar üzerindeki etkisinin nasıl olduğundan söz etmek gerekir. B, C, D ve E seçenekleriyle parça tamamlanamaz.

(Cevap A)

2. Parçada, yaşamın hareketlenmesinden dolayı günümüz tiyatrosunun yaşamın dilini yakalayamadığından yakınılmaktadır. Her şeyin hızlandığı zamanımızda tiyatronun ağır kaldığı, bu hızlı sürece ayak uyduramadığını anlatan D seçeneği parçayı anlamca en uygun biçimde tamamlamaktadır.

(Cevap D)

3. Parçadaki "üstelik bu işe adanma durumu" sözü, C seçeneğindeki "Böyle yapanlar, genellikle, kendilerini işlerine adadıklarına inanıyor." cümlesiyle anlamca örtüşmektedir. Buna göre parçayı bu seçenikle tamamlamalıyız.

(Cevap C)

4. Parçanın ilk cümlesinde bahçelerde ve balkonlarda plastik malzeme kullanımının arttığından söz ediliyor. İkinci cümlenin de bu cümlenin gerekçesi olabilecek nitelikte olması gerekir. Buna göre, parçadaki boşluğu E seçeneğiyle tamamlamalıyız.

(Cevap E)

5. "Aynı zamanda" sözü I numaraya getirilemez çünkü cümlenin özne kısmıdır. III, IV, V numaralı cümleler nesne ögesidir parçalanamaz, aynı zamanda III, IV numaralı cümlelerde "genç yazar" "en önemli romanı" tamlamaları bölünemez. "Aynı zamanda" sözü "eleştirmenler tarafından sadece yılın en iyi kitapları arasında sayılmakla kalmadı" cümlesine getirilmelidir.

(Cevap B)

6. I numaralı cümlede şaşırtan bir sonuçtan bahsedilmiş, II numaralı cümlede, "Kimi virüsler insanlarda ve hayvanlarda bazı kanserleri tetikliyor." cümlesiyle devam etmiş.

"Bunlardan biri de kanserle virüslerin birbirine karşıt-mış gibi görünen farklı ilişkilerinde görülüyor." cümlesi I numaralı cümleden sonra gelmeli çünkü şaşırtan bir sonuçtur. II numaralı cümlede konuyla alakalı olarak ardına gelebilecek bir cümledir.

(Cevap A)

7. I numaralı cümlede Akdeniz ve Ege kıyılarındaki antik kentlerden bahsedilmiş ve II numaralı cümledeki örneklerle açıklama kuvvetlendirilmiş. "İç Anadolu ve Doğu Anadolu'daki yerleşimlerle yaşları bakımından karşılaştırıldıklarında her biri daha dünkü çocuktur bu kentlerin" cümlesi II numaralı cümleden sonra gelmeli çünkü bir karşılaştırmadan bahsediyor ve Akdeniz, Ege ile; İç Anadolu, Doğu Anadolu karşılaştırılmalı.

(Cevap B)

8. Parçada sesin duygularımızı yansıtan bir araç olduğu, insanın içinde bulunduğu ruh hâline göre şekillendiği ibaresi vardır. A, B, C ve E seçeneklerinde bu ibareler bulunduğu için paragrafın anlam akışına uygundur. D seçeneğinde sesin duygular üzerindeki yansımaları yoktur.

(Cevap D)

9. Soruda verilen cümlenin parçada nereye yerleştirileceği hem anlamdan (konunun akışı), hem de anlatımdan, üsluptan çıkarılabilir. Buna bağlı olarak soruya baktığımızda soru öncülünde bir sürprizden söz edildiğini görmekteyiz. İşin içinde sürpriz varsa o halde heyecanlanmak gerekir düşüncesiyle ya da "teleskopu kurduktan sonra yapılacak en mantıklı hareketin beklemek olduğunu varsayarsak soru öncülünde verilen cümlenin ikinci cümleden sonra gelmesi mantıklı olacaktır. Parça bu cümleyle dil ve düşünce yönünden tamamlanmış olacaktır.

(Cevap B)

1.

**NOT**

Bu soru tarzında cümleler verilen sırayla okunup mevcut sıraya göre anlam akışını bozan cümle bulunup bu cümlenin yeri değiştirilmiştir. Bunun için anlam örüntüsü ve cümlenin şekilsel özellikleri önemli ipuçlarıdır.

İlk cümlede geçen “bilinen bir gerçektir” sözü, IV. cümledeki “bu gerçeğin” sözüyle örtüşmektedir. Aynı zamanda II. ve V. cümlelerde “baba”nın işlevinden söz edilmektedir. Buna göre, II. cümle ile IV. cümle yer değiştirdiğinde parçanın anlam bütünlüğü sağlanmış olur.

(Cevap D)

2. Parçada, günümüzde Atmeydanı adıyla anılan yerin tarihsel sürecinden söz etmektedir. Kronolojik mantıkla düşünüldüğünde Atmeydanı'nın Romalılardaki durumundan söz eden III. cümle ile Osmanlılardaki durumunu anlatan II. cümle yer değiştirmelidir.

(Cevap C)

3. I. cümlede Komiser Colombo örneği verilmektedir. Bu örnek II. cümlenin (olayı çözen roman ya da film kahramanı) örneği olmaya uygundur. Böylece I. ve III. cümle yer değiştirdiğinde parça anlamlı bir bütün oluşturacaktır.

(Cevap A)

4. Parçada psikanaliz tekniği, bu tekniğin günümüzdeki geçerliliği ve uygulama alanları açıklanmaktadır. Buna göre, psikanaliz tekniğini tanımlayan V. cümle parçanın başına getirilmelidir.

(Cevap B)

5. Parçada mesir macununun hikâyesi anlatılmaktadır. I., II. ve III. cümlelerde Hafsa Sultan'ın macun sayesinde sağlığına kavuştuğundan bahsediliyor. III. cümlede Hafsa Sultan'ın diğer hastalara da macundan verilmesini istediği, V. cümlede hastalardan gelen isteğin artması üzerine macunun kubbe ve minarelerden saçıldığı ve IV. cümlede macunun bu şekilde halka dağıtılmasının zamanla gelenekselleştiği anlatılıyor. IV. cümle ile V. cümle yer değiştirdiğinde parçanın anlam bütünlüğü sağlanmış olur.

(Cevap E)

6. I. cümlede orkide türünün çiçeğinde böceklerin yiyebileceği besin maddelerinin olmadığı, V. cümlede orkidelerdeki bu eksikliğin nesillerini devam ettirebilmelerini güçleştirdiği, III. cümlede doğanın bu sorunu çözdüğü, IV. ve II. cümlelerde de bu sorunun nasıl çözüldüğü anlatılıyor. Buna göre, II. cümle ile V. yer değiştirmelidir.

(Cevap C)

7. Numaralanmış cümlelerde Haliç'teki kirlilikten ve kirliliğin önlenmesi için yapılan çalışmalardan söz ediliyor. II. cümlede, Haliç'in suyunu temizlemek için başlanan projenin ilk adımı V. cümlede belirtilmektedir. Buna göre, III. ve V. cümle yer değiştirmelidir.

(Cevap D)

8. Cümlelerde uçakla seyahat eden bir kimsenin düşüncelerinden söz edilmektedir. Bu kimse, I. cümlede senelerdir uçakla seyahat ettiğinden, III. cümlede bu seyahatlerin uzunluğundan, II. cümlede de uzun süren seyahatlerde eğlenmek için birtakım yollar aradığından bahsediyor. Buna göre, II. ve III. cümle yer değiştirmelidir.

(Cevap B)



1. İlk üç cümlede kuraklığın tarih boyunca yol açtığı olumsuzluklardan söz edilmektedir. IV. cümleden itibaren kuraklığın Mısır için (tarihi eserler açısından) olumlu bir yönünün olduğu vurgulanmaktadır. Böylece parça iki paragrafa ayrılmak istense ikinci paragraf IV. cümleyle başlar.

(Cevap B)

2. Parçanın ilk dört cümlesinde yazın gelmesiyle ortalıkta kimsenin kalmadığından söz ediliyor. V. cümleden itibaren dostluk kavramı üzerinde duruluyor. Buna göre, parça iki paragrafa ayrılmak istense ikinci paragraf V. cümleyle başlar.

(Cevap D)

3. Parçadaki ilk dört cümlede, Türkçenin Ural – Altay dil ailesi içindeki yeri ve bu dil ailesinin özellikleri hakkında bilgi verilmektedir. Ancak V. cümleden itibaren Ural – Altay dil ailesinin iki kola ayrıldığından ve Türkçenin hangi kola ait olduğundan bahsedilmektedir. Buna göre parça, iki paragrafa ayrılmak istense ikinci paragraf V. cümleyle başlar.

(Cevap D)

4.

**NOT**

Paragraf bir bütünlük taşıır. Duygu ve düşünce bakımından birdir. Düşünce ve duygunun değiştiği yerde yeni bir paragraf oluşturmak gerekir.

Parçada I, II, III numaralı cümlelerde bir yönetmen ve onun çekmiş olduğu bir filmde söz etmektedir. Buradaki her cümle birbirinin devamı niteliğindedir. IV. ve sonrası cümlelerde ise olayın yönü değişmiştir. Bu yeni yönde yabancı sözcükler ve Türkçe sözcükler arasındaki kullanımdan söz edilmektedir.

(Cevap B)

5. Parçadaki ilk dört cümlede, bağ bozumu mevsiminde köylülerin durumuyla ilgili izlenimler aktarılmaktadır. Ancak V. cümleden itibaren bağ bozumunun tarihiyle ilgili bilgi verilmektedir. Buna göre parça, iki paragrafa bölünmek istenirse ikinci paragraf V. cümleyle başlar.

(Cevap D)

6.

**NOT**

Bu tür sorularda konunun değiştiği cümleyi doğru tespit etmek gerekir. Anlam bütünlüğüne sahip bir paragrafta konu tektir. Yeni bir konu, yeni bir paragraf demektir.

Verilen parçanın IV. cümlesine kadar ünlü biriyle mektuplaşmanın o kişinin iç dünyasını tanımak için yeterli olmadığı belirtilmiştir. IV. cümleden itibaren sanatçıların her zaman aynı ruh hâline sahip olmadıkları söylenerek yeni bir konuya geçilmiştir. Buna göre bu parça iki paragrafa ayrılmak istenirse ikinci paragrafın IV. cümleyle başlaması uygun olacaktır.

(Cevap C)

7. Yazar I. ve II. cümleye kadar genel bir görüş bildirek insanların ortak paylaşımları olan havadan, sudan, güneşten, mevsimlerden söz etmektedir. Ancak III. cümlede, "Beni yaşamımda şaşırtan bir çok şey olmuştur." diyerek özel bir duruma geçmektedir.

(Cevap B)

8. V. cümleye kadar İstanbul hakkında yazılmış yerli ve yabancı kitaplarla bu kitapların konularından söz edilirken V. cümlede son yıllarda çıkan kitaplardan söz edilerek yeni bir konuya giriş yapılmıştır.

(Cevap D)

9. V. cümleye kadar konuşan kişi kendi özelliklerinden söz etmiştir. V. cümle ve sonrasında ise adil davranma konusu ele alındığından bu cümleden (V. cümle) itibaren ikinci bir paragraf başlatılabilir.

(Cevap D)

10.



NOT

Parçayı ikiye bölme son yıllarda sıkça sorulan soru tiplerindedir. Aslında bu soru tipi ile akışı bozan cümleyi bulma soruları bir anlamda aynıdır. Bu iki soru tipinde de konunun farklılaştığı cümleyi bulmak esastır.

Buna göre paragrafta her cümle bir öncekini destekler ve her cümle arasında anlam ilişkisi bulunur. Buna bağlı olarak I, II, III. cümlelerde kahvenin içilme şeklinden söz edilirken IV. cümlede kahvenin faydaları sıralanmıştır. Hâliyle IV. cümleden itibaren parçayı ikiye bölmek gerekir.

(Cevap C)

11.



NOT

Bu tür sorularda ana fikir çok önemlidir. Çoğu zaman konunun aynı olduğu bu tür sorularda ana fikir farklılık gösterdiğinde paragrafı ikiye bölmek gerekir.

Söz konusu paragrafta da aynı durum geçerlidir. Parçanın I, II ve III. cümlelerinde "para ve ticaret" işlenirken IV. cümlede ilk para (sikke) ile ilgili bilgi verildiği için IV. cümleden itibaren paragrafı ikiye bölmek gerekir.

(Cevap C)

1.



## PUAN KÜPÜ

Konu, paragrafın tamamında üzerinde durulan unsurdur. Burada yalnız belli cümlelere takılıp kalmak yerine parçanın tamamı göz önüne alınmalıdır.

Parçada oyuncuların değişik karakterleri canlandırmaları neticesinde birkaç yüze sahip oldukları belirtilmiştir. Bu yüzden de canlandırdıkları karakterlerden etkilendikleri anlatılmak istenmiştir.

(Cevap B)

2.



## NOT

Yazarın parçada anlatmak istediği şey, okuyucuya vermek istenilen mesaj, ana fikirdir. Bu tip sorularda önce bütünü kavrayıp ondan hareketle tümevarım tekniği kullanılmalıdır. Yani önce parçanın tamamının özümsemiş orada bize verilmek istenen mesajın anlaşılması gerekir.

Bu bilgiler ışığında parçadan çıkarabileceğimiz en genel yargıyı bulacak olursak Halide Edip'in ilk dönemlerde romanlarında farklı düşünceleri savunduğunu zamanla düşüncelerindeki değişikliklerden anlayabilir. Parçada önce İngiliz kültürünü eserlerinde dışa vuran Adıvar'ın daha sonra Amerikan kültürünü eserlerinde dışa vurmaya başlamıştır. O hâlde bu iki farklı kültür zaman içerisinde savunan yazarla ilgili sadece düşüncelerinin zamanla değiştiği anlatılmak istenmiştir.

(Cevap D)

3.

Parçada yazar, Sait Faik'in kendini yaşamın olumsuzluklarını anlatmak zorunda hissettiği için yazdığını belirtmiştir. Kendi yazdıklarının ise yaşamın olumlu yanlarını görmesini sağladığına değinmiştir. Buna göre yazma, her iki kişi açısından da yaşama tutunma sebebi kabul edilmiş.

(Cevap A)

4.

Parçada geçen: "Yalnızlık pek çok biçimde karşımıza çıkar." ifadesiyle ve ardından sıralanan cümlelerle ve son cümlede kullanılan yalnızlığı da unutmayalım." ifadesiyle yalnızlığın farklı türlerinin bulunduğu anlatılmak istenmiştir. Parça özellikle bu düşünce üzerinde yoğunlaşmıştır.

(Cevap E)

5.



## PUAN KÜPÜ

Paragraf; giriş, gelişme ve sonuç bölümlerinden oluşur. Bir parçanın ilk cümlesinden o parçada ne anlatıldığı anlaşılabilir. Yine parçanın son cümlesinde paragrafta anlatılmak, vurgulanmak istenenler çıkarılabilir.

Buna bağlı olarak paragrafın ilk cümlesinde mutlulukla ilgili "erişilebilecek" ifadesiyle "erişmenin yollarının" anlatılacağı okuyucuya sezdirilmiştir. Yine paragrafın son cümlesinde "Eğer bunlar doğru bir biçimde gerçekleştirilirse mutsuzluk söz konusu olmaz." yargısıyla öncesinde "mutluluğa erişmenin yolları" anlatılmaktadır.

(Cevap D)

6. Parçada, çevirmenin de insan olarak bir bakış açısına sahip olabileceğinden yani çeviriye yorumunu kattığından söz edilmektedir.

(Cevap E)

7. Söz konusu eser hakkında yorum yapan eleştirmen roman kahramanı ve bu roman kahramanıyla özdeşleşmiş özelliklerin varlığından söz etmektedir. O hâlde burada belirtilen "gerçek yaşamdaki bir karakterin özelliğine adını verdiği"dir.

(Cevap A)

8. Parçada yer alan "çünkü sen yalnızsın ve tek başınasın. Benim sana bir yararım olmaz. ..." gibi ifadelerden de anlaşılacağı üzere yazar, bu sözü "bencilliği yansıttığı" için eleştirmektedir.

(Cevap B)

1.

**NOT**

Ana düşünce, parçanın tamamında vurgulanan anlamdır.

Parçada, kitap okumakla film izlemek kıyaslanmıştır. Filmlerin kişiyi edilgen yaptığı, kitapların ise okuyucunun aklını ve duygularını harekete geçirdiği vurgulanmıştır.

(Cevap C)

2. Parçada, doğru olarak bilinen bir düşüncenin daha sonraki dönemde yapılan çalışmalar neticesinde yanlış olduğunun ortaya çıktığı anlatılmıştır. Dolayısıyla bu parçaya göre, kabul gören bir bilginin doğruluğu kesin değildir.

(Cevap B)

3. Parçada, Batı'nın yemek yeme kültürüyle Japonya'nın yemek yeme kültürleri kıyaslanmıştır. Birinde görgüsüzlük olarak görülen davranışın diğer tarafta olağan olduğu anlatılmıştır. Bu da gösteriyor ki her kültürün kendine özgü görgü kuralları vardır.

(Cevap E)

4. Parçada sanatçıların kişiliklerini eserlerine yansıttıkları belirtilmiştir. Böylece her sanatçının kendine özgü bir tarz geliştirdiği ve bunun, eserlerinde kolaylıkla görüldüğü söylenmiştir.

(Cevap A)

5. Parçada, toplu hareket eden balıklar hakkında bilgi verilmiştir. Bir balığın boynunda sürüde birlikte hareket etmeyi kontrol eden bölümü etkisiz hale getirdikten sonra balık sürüsünün içine bırakıldığı söylenmiştir. Ancak balığın sürüden ayrıldığı, diğer balıkların da sürüden ayrılan balığın peşinden gittikleri anlatılmıştır. Bu da sürüde toplu hareketin sorgusuz gerçekleştiğini göstermektedir.

(Cevap C)

6. Parçada, Gekko kertenkeleleri hakkında bilgi verilmiş. Bu kertenkelelerden yola çıkarak onlara benzer özellik taşıyan nano yapıştırıcının icat edildiği söylenmiştir. Dolayısıyla parçadan: "Bazı ürünleri geliştirmek için doğadaki canlıların özelliklerinden yararlanılabilir." genellemesine ulaşılabilir.

(Cevap A)

8. Parçada geçen: "---- Türk edebiyatı tarihinde birdenbire ortaya çıkmış bir doruk noktasıdır." ifadesinden hareketle adı geçen eserin dönemindeki edebi yapıtlardan üstün olduğu söylenebilir.

(Cevap E)

7. Parçada, Friglerin MÖ 11. yüzyıla doğru Polatlı yakınlarına yerleştikleri, MÖ 9. yüzyılda başkentlerinin etrafının surlarla çevrildiği ve daha sonrasında söz edilmiş. Dolayısıyla bu parçadan Friglerin Anadolu'da uzun süre aynı yörede yaşadığı yargısına ulaşılabilir.

(Cevap B)

9. Parçada: "Öykülerimle öne çıkmayı isterdim demiyorum ama ---- dile ilişkin konularda yazılar yazan biri olarak algılanmaya başladım son zamanlarda." ifadesinden yola çıkarak E seçeneğindeki: "Dil üzerine yaptığı çalışmaların öykücülüğünün önüne geçmesinden" yakındığı sonucuna varılmaktadır.

(Cevap E)

1. Bu soruda dikkat edilmesi gereken nokta, soruda metne bağlı kalmaktır. Gandhi, insanları “iş yapanlar ve yapılan işten kendilerine pay çıkaranlar” diye ikiye ayırırken bazı insanların iş yapmadığı hâlde o işi sahiplendiklerini vurgulamakta ve bunların çoğunlukta olduğunu söylemektedir.

(Cevap E)

3. Burada Faraday’ın izleyiciye buluşun yararını, yeni doğan bebeğin faydası ile anlatmaya çalışması manidardır. Yeni doğan bebek basit ve bakıma muhtaçtır fakat büyüdüğünde dünyaya yenilikler kazandırabilir. Tıpkı bunun gibi buluşlarda Faraday’a göre ilerideki yenilik ve gelişmelerin ilk adımı niteliğindedir.

(Cevap D)

2.



NOT

Paragraf yorumlarında parçanın genelinden çıkarılacak yargı önemlidir.

Parçanın ana düşüncesi olarak okuyucu biyografi kitaplarını okurken o kitapta anlatılanların ne kadarını bilip bilmediğini önemsemektedir. Hatta son okuduğu biyografideki birçok şeyi bilmediği için sınıfta kaldığından bahsetmektedir.

(Cevap C)

4. Parçada, üzerinde araştırma yapılan şempanzelerin avlanmak için alet yaptıklarının gözlemlendiği anlatılmaktadır. Buradan insan dışında, alet yapabilen başka canlıların da bulunduğu ulaşabiliriz.

(Cevap E)

5. Parçada Narkolepsi hastalığından bahsedilmektedir. Narkolepsi hastalığının çok ciddi sosyal ve hayati sorunlara yol açması tehlikeli durumlara yol açabileceği yargısına temel oluşturur.

(Cevap A)

6. Parçada belirtilen, edebiyatın insanı bir aileye üye yapması ve insanların edebiyatla bazı değerleri paylaşması, bizi edebiyatın insanlar arasında farklı bir iletişim ve paylaşım aracı olduğu yargısına götürür. Bu da B seçeneğinin ortak bir dil olması ile örtüşür.

(Cevap B)

7. Parçada, sanatın bireylerin eğitim düzeyiyle doğru orantılı olduğundan bahsedilmektedir. Eğitim düzeyi düşünce sanat gerilerken eğitim düzeyi yükseldiğinde sanat da gelişmektedir. Bu yorum A seçeneğini kaçınılmaz doğru kılar.

(Cevap A)

8. Parçayı genel bakış açısıyla yorumladığımızda tiyatrunun insanların giyim kuşamını, davranışlarını ve sözlerini etkilediği bu sayede de kent kültürünün benimsenmesini sağladığı yorumu çıkarılabilir. Bu yoruma en yakın yargı C seçeneğidir. A seçeneği de bir bakıma doğrudur ama tiyatrunun tercih sebepleri ve halk tarafından özümsemesi verilmediği için eksik bir seçenektir.

(Cevap C)



1. Parçada, kakaonun ana yurdunun Güney Amerika'nın ekvator bölgesi olduğuna (A), sıcaklık ve nem isteğine (B), ilk yetiştiği bölgeden dünyanın birçok yerine yayıldığına (C), bugün en çok Afrika'da üretildiğine (D) değinilmiş ancak tüketiminin daha çok hangi ülkede olduğuna yer verilmemiştir.

(Cevap E)

2. Okalptüslerin bazı bataklıkları kurutarak tarıma elverişli hâle getirdiği (A), bazı türlerinin Yeni Gine ve Endonezya'da görüldüğü (B), mobilyacılık, boya ve ilaç endüstrisinde kullanıldığı (D), yaprak şeklinin ağacın yaşına göre değiştiği (E) açıklanmıştır; fakat yılın yalnızca iki ayında yapraklı olduğu belirtilmemiştir.

(Cevap C)

3. "Sürekli uygulamalarla kendi sesinizi bulun." cümlesinden uygulama yapmanın önemi ve kendine özgü bir anlatıma ulaşabilmek için çaba harcanması gerektiği, "Gözlemlerinizi sözcüklere yansıtmayı unutmayın." cümlesinden görüp işittiklerinizi dikkatle yazıya geçirin, "Yazdıklarınızda iyi olmayan bir bölüm görürseniz atın, yeniden yazın." cümlesinden yazdıklarınızı eleştirel bir gözle denetleyerek düzeltiniz önerilerine ulaşılabilir. Fakat parçada iyi yazı yazabilmek için birtakım yapıtların okunması gerektiği önerilmemektedir.

(Cevap B)

4. Parçada, takıların tarih boyunca çeşitli amaçlarla kullanıldığı anlatılmaktadır. Ancak E seçeneğinde Selçuklulara ait gerdanlıklarda süsleme sanatında yer alan motiflerin bulunduğu belirtilmesi takıların süsleme dışında bir amaçla kullanılmasına örnek gösterilemez.

(Cevap E)

## TÜRKÇE · Paragrafta Yardımcı Düşünceler

5. Parçada sözü edilen kentlerdeki konaklama gibi ihtiyaçları karşılayan yapılardan söz edilmesi, konukların güvenliklerinin sağlanmasıyla ilgili bilgilerin aktarılması günümüzdeki turizm etkinliklerini, otelleri, parkları ve kolluk güçlerini çağrıştırmakta fakat eğitimle ilgili bir durumu düşündürmemektedir.

(Cevap E)

6. Parçada çapakbalığının solucanlar, yumuşakçalar gibi küçük hayvanlarla beslendiğine (besin kaynakları), göllerde ve yavaş akışlı akarsularda yaşadığına (yaşam alanları), gövdesi yanlardan basık ve yüksek, başı küçük, gümüş renginde bir balık olduğuna (fiziksel özellikleri) ve Latince adının Abramis brama olduğuna (bilimsel adı) değinilmiştir. Ancak üreme mevsiminden söz edilmemiştir.

(Cevap D)

7. Parçadaki "Baudelaire, Verlaine gibi Fransız şairlerden etkilenmesine karşın yaşamı boyunca hiçbir yazınsal akıma dahil olmamıştır." cümlesinden yabancı edebiyat yapıtlarını takip ettiğine ve kalıplara bağlı kalmadığına, edebiyatımızın ünlü şairlerinden biri olduğunun belirtilmesiyle Türk şiirinde önemli bir yeri olduğuna; şiirlerinden, mektuplarından ve öykülerinden bahsedilmesinden de farklı edebi türlerde yapıt verdiğine ulaşılabilir. Ancak yapıtlarının öğretici yönünün bulunduğuna değinilmemiştir.

(Cevap D)

8. Parçada cilt kuruluşunun oluşumuna nelerin yol açtığına, belirtilerine, ciltte nasıl bir değişime neden olduğuna, ne yapmak gerektiğine değinilmiş; fakat parçadan cilt kuruluşunun tedavisinde hangi ilaçların kullanıldığına değinilmemiştir.

(Cevap E)

1. Parçada kakaonun Mayalar tarafından bulunduğuna, sıcak suyla karıştırılıp çeşitli baharatlar eklenecek içecek olarak kullanıldığına, theobroma cacao ağacının meyvelerinden elde edildiğine, kökeninin Orta ve Güney Amerika'nın yağmur ormanları olduğuna, en çok Batı Afrika ülkelerinde üretildiğine değinilmiş; ancak yetişmesi için gerekli koşullara değinilmemiştir.

(Cevap E)

2. Parçada Sultan Sazlığı'nın birçok kuş türünü barındırdığı gibi özelliklerine değinilmiş, ancak kuşların göç sırasında konakladığı bir yer olduğundan söz edilmemiştir.

(Cevap A)

3. Parçada Bigalı köyündeki evin birçok özelliğinden bahsedilmiş fakat evin dış görünüşüyle diğer evlerden farklı olduğuna değinilmemiştir.

(Cevap D)

4. Sözü edilen şairin davranışları ve konuşmalarındaki tutukluğun şiirlerinde de hissedildiği belirtiliyor. Buna göre, şairin şiirleri kısa ve akıcı yazıldığı izlenimi yarattığı söylenemez.

(Cevap B)

## TÜRKÇE • Paragrafta Yardımcı Düşünceler

5. A'da, metinli metinsiz egzersiz yapmak, pratik yapmayı gösterir. C'de, yapılan egzersizler ve finaldeki gösteri katılımcıların kendilerini geliştirmeye örnektir. D'de, konunun ses, beden ve hareketlerle özgün bir gösteriye nasıl dönüşebileceğini anlatmak tiyatroyla ilgili özellik kazanmaktır. E'de ise katılımcıların doğaçlama yapmaları kendilerinden bir şeyler kattıklarını gösterir. Her ne kadar bunlar bir oyuncu yetiştirme gibi görünse de bu bir atölye çalışmasıdır. "Tiyatrolara oyuncu yetiştiriliyor" denemez. "B" seçeneğine ulaşılamaz.

(Cevap B)

6. Parçadan A, B, C ve D seçeneklerindeki genellemeler çıkarılabilir. Ama E seçeneğindeki "Tüm canlılar doğadaki değişimlere uyum sağlar." genellemesi bu parçadan çıkarılamaz.

(Cevap E)

7. Parçanın geneline bakıldığında insanların çizgi roman kahramanlarıyla özdeşleştiklerini görülebiliyor. A, B, D ve E seçeneklerinin hepsi özdeşleşmeyle ilgili genellemelerdir, ancak çizgi roman ya da filmin süreyle sınırlı olması özdeşleşmeyle ilgili bir genelleme değildir.

(Cevap C)

8. A'da narın Farsçada "ateş, kırmızı" anlamlara gelmesi bir dildeki anlamını gösterir. B'de A1, B1, B2, B6 ve C vitaminleri barındırması, narın çeşitli vitaminlere sahip olduğunu gösterir. C'de, nardan farklı renkler yapılması, narın endüstride kullanıldığını gösterir. D'de, sert bir yapıya sahip olup bozulmaması dayanıklılığını gösterir. Narın hangi hastalığın tedavisinde kullanıldığını ilgili bir bilgi parçada verilmemiştir.

(Cevap E)

1. Farsça “tuzlu haşlama” anlamına gelmesi A seçeneğini,  
Geçmişte ana yemek olarak tüketilen çorbanın artık menülerin ilk yemekleri olması B’yi,  
Mutfaklarda özel bir yere sahip olması C’yi,  
İştahı açması, sindirimi kolaylaştırması E seçeneğini destekler; ancak paragrafta D’yi destekleyen açıklama yoktur.

(Cevap D)

2. B’de Heredotos’un Nil Nehri ile ilgili çalışması çevreyle ilgili incelemelere  
C’de, vardığı sonuçların hayal ürünü olması bilimsel olmamaya  
D’de, Nil’in önceleri Kızıldeniz’e akması sonra onun eski bir nehir olduğunun anlaşılması, Nil ile ilgili bilinenlerin değiştiğini gösterir.  
Herodotos’un ilk düz yazı ustası olması ve yazdıklarının günümüze kadar ulaşan en eski bilimsel yazı olması da E seçeneğini doğrular.  
Ancak parçada tarih yazıcılığını kimin başlattığına dair kanıt bulunmamaktadır.

(Cevap A)

3. Canlı kalıntıların üç çocuk, üç yetişkin erkek ve bir gence ait olması A’yı,  
“Anıtın iç halkasındaki mavi taşlar” ifadesiyle B’yi,  
“Kocaman taşlar” ve “mavi taşlar” ifadesi D’yi,  
İngiltere kelimesi E seçeneğini destekler.  
Anıtın gözlemevi mi, statü sembolü mü, tapınak mı olduğu parçada net bilinmemektedir; dolayısıyla hangi amaçla kullanıldığı bilinmemektedir.

(Cevap C)

4. Parçada, demirle ilgili olarak Hitit metinlerinde bilgilerin yer aldığına (B), süs eşyası ve günlük aletlerin yapımında kullanıldığına (C), dövme tekniğiyle işlenmesinde karşılaşılan sorunların nasıl çözüldüğüne (D), günlük hayatta ilk kez Hititlerin kullandığına değinilmiş; fakat günümüzde kullanımının en yaygın olduğu alanlara yer verilmemiştir.

(Cevap A)

## TÜRKÇE · Paragrafta Yardımcı Düşünceler

5. Parçada, sözü edilen müzenin Rönesans Dönemi'nin özelliklerini taşıdığına (A), 2006 yılında dünyanın en çok ziyaret edilen müzesi olduğuna (B), müzenin Paris'te bulunduğu (C) ve avlu bölümünde değişiklik yapıldığına (E) değinilmiştir. Ancak parçada müzenin yapımının ne kadar sürdüğüne ilişkin bir bilgi yoktur.

(Cevap D)

6. Parçada, alışılan aksine Temel Reis'in "halktan biri", sıradan bir denizci olduğuna (A), oyuncaklarının üretildiğine (B), yaratıcısının erken yaşta öldüğüne ve çizgi romanların bir süre daha yayımlandığına (C ve D) yer verilmiş fakat Temel Reis'in daha çok, reklam malzemesi olarak kullanıldığına değinilmemiştir.

(Cevap E)

7. A → --- otoriter aile ve eğitimin yapısı ---  
B → --- büyük keşifler yapmak, icatlara imza atmak ---  
C → --- insana büyük ufuklar açan ---  
E → --- yaşamın her alanında ortaya konabilecek ---  
Kimlerde daha çok geliştiğine değinilmemiştir.

(Cevap D)

8. Açık yüreklilik → İçtenlik anlamını verir. (A seçeneği) ... hem de Fransa'da kendinden söz ettirmiş → yurt dışında beğenildi. (B seçeneği)  
İlk cümlede geçen "... çocukluk özlemleri..." gibi ifadeler → tema çeşitliliğidir. (D seçeneği)  
Fransızca olarak yayımlandığı → başka dile çevrilmeyi bildirir. (E seçeneği)  
Parçada "uzun süredir şiirle uğraştığına" anlamı olmadığından yanıt C'dir.

(Cevap C)

1. Parçada Helenistik Dönem'den köprüler, tiyatrolar, tapınaklar kaldığına, makineleri insanları eğlendirmek amacıyla tasarladıklarına, yapıtlarının Orta Çağ'da Arapçaya çevrildiğine ve Araplar tarafından kullanıldığına değinilmiştir. Ancak parçada Romalıların kimlerle ticaret yaptıklarına dair bir bilgi yoktur.

(Cevap B)

2. Parçaya bakıldığında A, C, D ve E seçeneklerindeki soruların cevapları yoktur. Datça'da çok sayıda arkeolojik eserlerin varlığı B seçeneğindeki soruya bir cevap olabilir.

(Cevap B)

3. Sözleri söyleyen kişi, her ödülün kendisi için bir gurur kaynağı olduğu, ödülleri sembolik bulduğu, ödüllü sanatçının sorumluluk sahibi olması gerektiği gibi birçok değerlendirme bulunuyor. Buna göre, parçadaki sözlerin: "Aldığımız ödülleri nasıl değerlendiriyorsunuz?" sorusuna karşılık olarak söylendiğini düşünebiliriz.

(Cevap A)

4. Parçada, bir kazı sonucunda bulunan malzemelerden yola çıkılarak "kent yaklaşık 3 bin yıllık bir tarihe sahip olduğu" gibi birçok bilgiye ulaşıldığı anlaşılmaktadır. Böylece parçanın: "Yürüttüğünüz bu kazıyla hangi bilgilere ulaştınız?" sorusuna karşılık olarak söylendiğini belirtebiliriz.

(Cevap B)

## TÜRKÇE · Paragrafta Yardımcı Düşünceler

5. Parçadaki ifadelerin tamamına baktığımızda sanatçıyla eser arasında bir ilişkinin sorgulandığını görürüz. Bu anlam kapsamını en iyi ifade eden cümle: "Yazdıklarınızda otobiyografik izler var mı?" sorusudur.

(Cevap B)

6. Parçadaki sözleri söyleyen yazar, denemelerini nasıl kurguladığından ve nasıl kaleme aldığından söz etmektedir. Buna göre parçadaki sözlerin "Yazılarınızı oluşturma sürecinizden söz eder misiniz?" sorusuna yanıt olarak söylendiğini düşünebiliriz.

(Cevap A)

7. Parçada, kaktüslerin radyasyondan koruyucu özellikleri olduğu için ev ve iş yerlerinde daha çok görülmeye başlandığı (A), kışın soğukta kalırsa yazın daha fazla çiçek açtığı (B), nisan ve mayıs aylarında iki haftada bir üzerlerine su püskürtülmesi gerektiği (C), dünyada on binden fazla türü bulunan bir bitki olduğu (E) anlatılmaktadır. Ancak ani sıcaklık değişikliklerinden nasıl etkilendiğine dair bir bilgi verilmemiştir.

(Cevap D)

8. Verilen parçada yazar dili ve anlatımıyla çok beğenilen bir romanı sinemaya aktarma sürecini ve bu işi başarıp başaramayacağından tedirgin olduğunu vurgulamış. Dolayısıyla bu parça, romanı senaryoya dönüştürme sürecinde yazarın zorlanıp zorlanmadığını soran bir soruya karşılık söylenmiştir.

(Cevap D)



1. Yazar, sözünü ettiği tarihi romanının kahramanlarına söz geçiremediğini anlatıyor. Bundan da tarihi gerçeğin yazarın kurgusuna galip geldiği yorumu yapılabilir.

(Cevap B)

2. Parçadaki: "Çünkü onun yaşamında 'ilerleme' diye bir şey yok artık." cümlesinden sözü edilen kişiyle ilgili olarak zamanın sürekliliği kavramını yitirdiği söylenebilir.

(Cevap A)

3. Parçada açık bir şekilde farklı kuşaklarda yetişmiş bireylerin birbirinden farklı davranışlar sergilemesinin, farklı düşünmesinin doğal karşılanması gerektiğinden söz ediliyor.

(Cevap E)

4. Ozanın sözlerinden halkın beğenisini önemseydiği anlaşılıyor. Aynı düşünce D seçeneğinde de belirtilmektedir.

(Cevap D)

## TÜRKÇE · Paragrafta Tıp Soruları

5. Yazar parçada dedesinden dinlediği masalların yazarlığının şekillenmesinde önemli bir yeri olduğunu anlatmaktadır.

(Cevap B)

6. Parçadaki sözleri söyleyen köşe yazarının kendi yazılarıyla ilgili eleştirisi sonucunda köşe yazısı yazmaktan vazgeçtiğini buradan da, bu köşe yazarının köşe yazarlarında bulunması gereken niteliklerin neler olduğunu bildiği söylenebilir.

(Cevap B)

7. Parçadaki "çok detaycıyım" sözünden (A), "mükemmeliyetçiyim" sözünden (B ve D), "başka şeylerle uğraşmıyorum, o işe kendimi veriyorum" sözlerinden (C) seçeneğindeki nitelendirmelere ulaşabilmekteyiz. Ancak parçadaki sözleri söyleyen kişinin "yapamayacağını anlayınca işini yarım bırakan" bir özelliğe sahip olduğu söylenemez.

(Cevap E)

8. Parçada geçen "öykü kişilerinin söyledikleri karşısında okura düşen, söylenen sözlerin ardındaki suskunlukları anlamaya çalışmaktır. "cümlesine dayanarak sözü edilen yazar ve öyküleriyle ilgili olarak okuru etkin kılan bir anlatımının olduğu söylenebilir.

(Cevap A)

9. Parçada sanatçı yaptığı işin arkasından yazma yönteminin doğruluğunu savunmaktadır. Bunu son cümle çok net ifade ediyor. Diğer seçeneklerdeki cümleler sanatçıyla ilgili çıkarılabilecek yargılar değildir.

(Cevap B)

1.

**NOT**

Birden fazla soru kökünün olduğu paragraf sorularını çözerken aynı metne bağlı bütün soru kökleri okunduktan sonra paragraf metni okunursa sorular daha hızlı çözülebilir.

Parçada, bilimsel görüşlerle ilgili kesin yargılara varmanın bilim adamlarını zaman zaman yanıltabileceği belirtiliyor. Maddenin en küçük ve bölünemez parçası olarak kabul edilen atomun parçalanabilmesi bu duruma örnek gösterilebilir.

(Cevap B)

2. Parçada bazı bilimsel görüşlerin değişikliğe uğrayabileceği, bilimsel doğruların değişebileceği vurgulanmaktadır. Bu anlam ise D seçeneğindeki cümlede vardır.

(Cevap D)

3. Mayaların Dünya'yı dört bölgeye ayırmaları, her birine bir ağaç ve kuş adı vermeleri insanların doğa olaylarına açıklık getirmek için uydurduğu öykülere örnek gösterilemez.

(Cevap E)

4. Parçada, eski çağlarda insanların birtakım doğa olaylarını açıklamak için öyküler uydurduğundan söz ediliyor. Parçadaki bu açıklamalardan "İnsanlar gerçek nedenini bilmedikleri olayları inanışları doğrultusunda anlamlandırmışlardır." sonucuna ulaşılabilir.

(Cevap B)

## TÜRKÇE · Birden Fazla Soru Kökünün Olduğu Paragraflar

5. Parçada, tam, halkalı ve parçalı olmak üzere üç tür güneş tutulması olduğu tutulmanın tam veya halkalı oluşunun Ay'ın Dünya'ya uzaklığına, parçalı oluşunun ise Ay ve Güneş arasındaki açıya bağlı olduğu belirtilmektedir. Buna göre, güneş tutulmasının türlerinin belirlenmesinde uzaklık ve açının rolü olduğu söylenebilir.

(Cevap D)

6. Tam tutulmanın diğer tutulma türlerine göre çok daha önemli olmasının nedeni bu tutulma sırasında yapılacak gözlemlerin Güneş'in dış tabakasıyla ilgili önemli bilgiler elde edilebileceği gerekçesiyle açıklanıyor. Bu da tam tutulmanın Güneş hakkında araştırma yapılmasına olanak sağlaması anlamına gelmektedir.

(Cevap A)

7. Parçada, okurun eserde gizlenmiş olanı çıkarmaya çalışması anlatılmaktadır. Buna göre, "taşın içinde gizleneni bulup çıkarmaya çalışma" sözüyle de okurla ilgili olarak yazarın asıl ne anlatmak istediğini araması ifade edilmek istenmiştir.

(Cevap E)

8. Okurun eserdeki etkisinden söz eden bu parçada "romanın tamamı yazarın fikri olsa da bir kısmı da benimdir" sözleriyle okurun yazılanları yorumlayarak onlara yeni boyutlar kazandırması anlatılmaktadır.

(Cevap C)

1. Parçada, gazetelerdeki kitap eki yayımlarının son zamanlarda önem kazanması üzerinde duruluyor. Bunun nedenleri tartışılıyor. Ancak parçada asıl anlatılmak istenen parçanın son cümlesinde veriliyor. Bu cümle, kitap eklerinin gazetelere değer kazandırdığı anlamına gelmektedir.

(Cevap E)

2. Parçada, gazetelerin önceleri gazete satışlarına katkısı olmayacağı düşüncesiyle kitap tanıtımlarına yer vermedikleri; fakat zamanla bu düşüncenin değişerek neredeyse tüm gazetelerin kitap eki çıkardığı ifade edilmektedir. Bu da gazetelerin kitap ekleriyle ilgili anlayışlarının değiştiğini göstermektedir.

(Cevap A)

3. Parçada, Elia Kazan'ın sözü edilen oyunu sahneye koyarken oyun yazarının da provalara katıldığı belirtiliyor. Bu bilgiye dayanarak Elia Kazan ile oyun yazarı Tenesse Williams'ın aynı dönemde yaşadığına ulaşılabilmektedir.

(Cevap D)

4. "Ego" Freud'un kuramına göre "ilkel benlik" anlamına gelmektedir. Bu çağrışımdan yola çıkarak "birbirini kendi egosunun çatlaklarından seyretmek" sözünden, değerlendirme yaparken kişinin kendi benliği etkisinde kaldığı ve tarafsız olamadığı düşüncesine varılabilmektedir.

(Cevap A)

5. Şile'yle ilgili olarak İstanbul'un yaz-kış gezilen şirin ilçesi olduğuna (A), (E), Karadeniz kıyısına boylu boyunca uzandığına (B), Şile sözcüğünün Rumcada mercanköşk anlamına geldiğine ve bir zamanlar Şile'nin bu güzel kokulu çiçekle kaplı olduğuna (C) değinilmiş ancak parçada Şile'nin nüfusunun hızla arttığına dair bir bilgi bulunmamaktadır.

(Cevap D)

## TÜRKÇE · Birden Fazla Soru Kökünün Olduğu Paragraflar

6. Parçada, Şile bezinin neden sağlıklı olduğu sorusuna “teri emdiği için” sözüyle cevap verilmektedir. Fakat parçada diğer soruların cevabı bulunmamaktadır.

(Cevap B)

7. Fenerin 1859 yılında (19. yy) Fransızlara ait Fenerler İdaresi tarafından yaptırıldığına (B), (D), Türkiye'nin en büyük feneri olarak bilindiğine (C), 20 deniz mili uzaktan görülebildiğine (E) yer verilmiştir; ancak parçada fenerin kesme taştan yapıldığına dair bir bilgi bulunmamaktadır.

(Cevap A)

8. Laos'un “bin filin ülkesi” anlamına geldiği, dağlar ve geçit vermez ormanlar yüzünden taşımacılıkta, tarımda, turizmde fillerden yararlandığı parçanın başında belirtiliyor. Bu bilgilere dayanarak ülkenin Laos adını almış olmasında hayatın sürdürülmesi için fillerin önemli rol oynaması etkili olmuştur diyebiliriz.

(Cevap A)

9. Parçada geçen “Doğasının çetin olması ve denize kıyısı olmaması nedeniyle sanayi yatırımını ülkeye çekemeyen Laos, tüm ümidini turizme bağlamış durumda” sözlerinden Laos'un doğal yapısı (C) ve gelir kaynaklarıyla (B) ilgili, “Doğa yürüyüşleri, göletlerde yüzme, kanolarla nehir gezileri, fil safarileri gibi etkinlikler... Halkın ibadet ettiği Budist ve Hindu tapınakları ve farklı özelliklere sahip çok sayıda Buda heykeli sayesinde din turizmi de canlılığını koruyor” sözlerinden turizm olanakları (D), inanç biçimleriyle (A) ilgili bilgilere ulaşılabilmektedir. Fakat parçada Laos'un nüfus özellikleriyle ilgili bir bilgi verilmemiştir.

(Cevap E)

1. Köprünün doğuyla batı arasında ticari ve kültürel alış-veriş köprüsü olarak da bir işlev üstlendiğine (A), üzerinde 30 dükkân, han, ahır ve depolar bulunduğu (B), (C), (D) parçada yer verilmiştir. Ancak köprünün el sanatlarının unutulmamasını sağlamak gibi bir işlevinden söz edilmemiştir.

(Cevap E)

2. Parçada, köprünün uzun süren ilgisizlikten sonra aslına uygun olarak restore edildiği açıklanıyor. Bu bilgiden de köprünün uzun süre bakımsız kaldığı sonucuna ulaşılabilmektedir.

(Cevap B)

3. Parçada çizgi filmleri seslendiren sanatçıların onları kimsenin görmemesine rağmen seslendirme sırasında el kol hareketleri yaptıklarından söz ediliyor. Bu parçadan konuşmanın yalnızca sözlerden ibaret olmadığı beden ve yüz hareketleriyle de desteklendiği çıkarılabilir.

(Cevap E)

4. Parçaya göre seslendirme sanatçılarından beklenen yaratıcılığın “Homurdanmaktan tutun, kahkaha atmaya kadar pek çok farklı sesi çıkarmanın yanında seslendirilen kahramanın kişiliğine uygun ses tonu da önem taşır.” cümlesinde ifade edildiği gibi çıkarıldığı seslerle filmdeki kahramanın kişiliğini ve davranışlarını yansıtmaya ilgilidir.

(Cevap D)

## TÜRKÇE · Birden Fazla Soru Kökünün Olduğu Paragraflar

5. Parçada makarnanın yüzde yüz durum buğdayının öğütülmesiyle elde edilen irmik ve sudan üretildiğinden; makarna pişirmede tencere büyüklüğü, tuz, makarna ve su oranları gibi dikkat edilecek noktalardan bahsedilmiş; ancak saklama koşullarından söz edilmemiştir.

(Cevap B)

6. Makarnanın diğer unlu gıdaların aksine kolay sindirildiği parçada açık şekilde belirtilmiştir. Bu ifadeden bazı unlu gıdaların sindiriminin zor olduğuna ulaşılabılır.

(Cevap A)

7. Parçada Türk sinemasında acı ve gözyaşı yüklü (dramatik) filmlerin çok sevilmesinin sebebi açıklanmaktadır. Bu açıklama ise parçanın son cümlesinde yapılmıştır.

(Cevap E)

8. Filmlerin birbirinin kopyası olmasına karşın hep aynı ilgiyi görmesinin sebebi parçanın son cümlesinde belirtilmiştir: "Belki de sinema izleyicisi, benzer bir durumda kendisinin ne tepki vereceğini, ne söyleyeceğini merak ettiği için ya da filmlerdeki gibi bir aşk hikâyesinin kahramanı olma özlemiyle ilgi gösteriyor bu hikâyelere." D seçeneğinde de bu tür filmlerin ilgi görmesinin sebebi, izleyicilerin filmlerin karakterleriyle özdeşim kurmasına bağlanmıştır.

(Cevap D)



1. "Korunmasız bir şekilde açıldı dünyaya" sözüyle Bodrum'a gelenlerin sayısının artmasına rağmen Bodrum'un doğal dokusunun korunmasına yönelik tedbir alınmaması anlatılmaktadır.

(Cevap C)

2. Parçanın ilk cümlesinde Bordum Yarımadası'nın Homeros'tan beri beğenildiğine, parça boyunca yarımada'nın doğal güzelliklerine, yerleşim özelliklerine, turizmdeki yerine değinilmiş ancak iklim özelliklerine değinilmemiştir.

(Cevap A)

3. Parçada zamanla kimi sanat dallarının yok olacağı düşüncesinin yersiz bir endişe olduğu bilgisayarın da kitabı tamamen ortadan kaldırmasının mümkün olmadığı anlatılıyor. Buna göre, parçadan değişime kapalı olan sanat dallarının zamana ayak uyduramayarak yok olacağına ulaşılamaz.

(Cevap D)

4. Bu parçada sanat dallarının çeşitlenmesinde teknolojik gelişmelerin etkisinden söz edilmektedir. Çünkü fotoğraf makinesi, sinema, televizyon teknolojik gelişmelerdir.

(Cevap E)

## TÜRKÇE · Birden Fazla Soru Kökünün Olduğu Paragraflar

5. Parçada sözü edilen akımın romantizmden sonra en çok yayılmış, tanınmış akım olduğundan, Japonya'dan Meksika'ya kadar birçok ülkede etkili olduğuna, birçok sanat dalı üzerinde etkisinin olduğuna, Batı'nın düşünce tarihinin derinliklerinde yer aldığına, Birinci Dünya Savaşı'nın ertesinde ortaya çıktığına değinilmiştir. Fakat parçadan sürrealizmin en son görülen akım olduğuna ulaşılamaz.

(Cevap B)

6. Parçada sürrealizm köklerinin Batı'nın düşünce tarihinin derinliklerinde yer aldığına ve bu köklerin çeşitli düşüncelerle beslendiğine değinilmiştir. "Bu kökleri nice sular beslemiştir." sözüyle de zengin düşünce kaynakları vurgulanmaktadır.

(Cevap A)

7. Parçada, yaşlanmayla birlikte deri hücrelerinde meydana gelen değişikliklerden söz edilmektedir. Böylece parçadan D seçeneğine ulaşılabilmektedir.

(Cevap D)

8. Parçada belirtilen: "Yaş ilerledikçe deri hücrelerinde bulunan doğal antioksidan maddeler azalır. Bu nedenle hücre içinde serbest kalan radikaller, hücre zarına, proteinlere ve DNA'ya zarar vermeye başlar." ifadesinden anlaşıldığı gibi yaşlandıkça serbest radikallerin artmasının nedeni E seçeneğinde belirtilmiştir.

(Cevap E)

1. B- Çok sayıda dizi yayımlanmasının can sıkıcı olması  
C- "Herbirinin sözüm ona farklı bir senaryosu var" cümlesinde "sözüm ona kelimesi" senaryoların aynı olduğunu gösterir.  
D- Aynı oyuncunun farklı dizilerde farklı rol alması  
E- Rakip kanalın dizisiyle aynı saatte yayımlanması parçada yakınılan durumlardır.  
Çok sayıda televizyon kanalının olması ise yakınılan bir durum değildir.

(Cevap A)

2. A, B, C, E seçenekleri diziyi izlenebilir kılabilir, ancak rollerin ünlü olmayan oyuncular tarafından canlandırılması diziyi izlenebilir kılan faktörlerden olamaz.

(Cevap D)

3. A- Öteki uydulardan farkı yıldız izleme özelliğinin olması  
B- Türksat 3A ile televizyon yayıncılığı, internet, ses ve veri aktarımı daha hızlı olacak.  
C- On beş yıl çalışacak olması...  
D- Roketin kontrol yazılımında çıkan bir sorun nedeniyle gecikmeli fırlatılmıştır.  
E seçeneğiyle ilgili bir cevap yoktur. Sadece kontrolüyle ilgilenen Türk mühendislerin olduğu söylenmiştir.

(Cevap E)

4. Parçada A, C, D ve E seçeneklerine değinilmiştir ama gelecekte uyduların Türkiye'den fırlatılacağına değinilmemiştir.

(Cevap B)

## TÜRKÇE · Birden Fazla Soru Kökünün Olduğu Paragraflar

5. Parçaya göre Erzurum'un ulaşımındaki rolü ve yeryüzü şekilleri günümüze kadar gelmiş özelliklerdendir ama gelir kaynakları bu özelliklerden değildir.

(Cevap A)

6.

**NOT**

Öznel Anlam: Duygulara dayalı olan, doğruluğu ve yanlışlığı kanıtlanamayan ifadelere denir.

"Akarsunun zengin olması", "Ovaların verimli olması" yoruma dayalıdır.

**NOT**

Nesnel Anlam: Duygulara dayalı olmayan, kanıtlanabilen ifadelerdir.

"Erzurum'un bin yedi yüz elli sekiz metre yüksekte bulunması" kanıtlanabilir bir ifadedir.

**NOT**

Açıklama: Herhangi bir konu hakkında bilgi vermedir. Parçada Erzurum hakkında bilgi verilmektedir.

**NOT**

Somutlama: Anlam genişlemesi yoluyla soyut olan kelimenin somut anlam kazanmasıdır.

Parçada "doğu" ve "batı" kelimeleri "Doğu ülkeleri" ve "Batı ülkeleri" kastedildiği için somutlaştırılmıştır.

**NOT**

Tanık gösterme: Bir düşünceyi inandırıcı kılmak için, o konuda tanınan birinin sözünün yazıda yazarıyla birlikte tırnak içinde verilmesidir.

Paragrafta tanık göstermeye yer verilmemiştir.

(Cevap D)

7. Parçaya bakıldığında A, B, C ve D seçeneklerindeki bilgilere ulaşılır ancak E seçeneğindeki "Her yeni bilgi başlangıçta tepkiyle karşılanmıştır" sözüne ulaşamaz.

(Cevap E)

8. Parçadan Hindistan'da yaşayan topluluğa ulaşılabilir. → A

İlk uygarlıkların adları İndus Uygarlığı → C

Yirminci yüzyılın ilk yıllarında yapılan kazılarla bilgilerin değiştiği anlaşılmaktadır. → D

Daha çok bilgiye ulaşılacağı düşünülmesi bilinmeyenlerin olduğunu gösterir. → E

Kazılarda ne tür kalıntılar bulunduğuyla ilgili bilgi yoktur.

(Cevap B)

1. **Karşılaştırma:** Herhangi iki varlık, durum ya da olay arasında çeşitli yönlerden kıyas yapmaktır. Karşılaştırma cümlelerinde “en, daha, göre, kadar” gibi kelimeler bulunur. Parçaya bakıldığında IV. cümlede başka mahalledeki sokak kedileri ile Somuncu Sokağı’ndaki sokak kedileri karşılaştırılmıştır.

(Cevap B)

2. “Vurdumduymazlık ve tasa çekmeme” insana ait özelliktir ama kedilere verilmiştir. Bu ifadeler A’yı destekler. B’de VII. ve VIII. cümleler betimleyici öğeler barındırmaktadır. C’de III. cümlede devrik cümledir. E’de ise, su sesinin gelmesi işitme duyusunu, kedilerin karşımıza çıkması ise görme duyusuyla ilgilidir. Parçada merak duygusu uyandıran ifadeler rastlanmamaktadır.

(Cevap C)

3. rönesans dönemiyle boy ölçüşmesi → A  
İşlevsel, biçimsel, yapısal yenilik → B  
sonraki mimarlara da ... → C  
Pek çok eserin sapasağlam olması → E  
Camilerin en önemli yeri tuttuğuna dair bilgi parçada söz konusu değildir.

(Cevap D)

4. A → Ülkelerin gelişmesi için vazgeçilmez olması  
C → 16. yüzyılda yaptığı mimarlık çalışması  
D → Korumayla ilgili yetersizlikler  
E → Önceki mimarların kemeriyle aynı olması seçeneklerin cevabıdır; ancak B seçeneğinin cevabı parçada yoktur.

(Cevap B)

## TÜRKÇE · Birden Fazla Soru Kökünün Olduğu Paragraflar

5. Parçanın VI. cümlesinde lazer ışığının teknolojinin ve günlük yaşamın vazgeçilmezleri arasına girmesinin nedeni açıklanmaktadır. Bu cümlede neden–sonuç ilişkisi söz konusudur.

(Cevap D)

6. II. cümlede lazer ışıklarıyla çocukluk döneminde karşılaştığımız ve lazer ışıklarının ilk kez ışın kılıçları, lazer tabancaları biçimiyle tanındığına V. cümlede lazer ışıklarının özelliklerine, VII. cümlede ise kullanım alanlarına değinilmiştir. Ancak parçada bu ışıkların nasıl bulunduğu değinilmemiştir.

(Cevap C)

7. Parçada geçen “Sert ve keskin konuşma biçimi ise çoğunlukla dinleyenlerin savunmaya geçmesine yol açar ve onda rahatsızlık hissi uyandırır.” gibi cümlelerden ses tonunun farklı tepkilere neden olduğuna, iletişimde önemli bir unsur olduğuna, konuşulan kişiyi yönlendirdiğine ve içinde bulunan ruh halini yansıttığına ulaşılır. Ancak parçada ses tonunun kültürden kültüre farklılık gösterdiğine dair bir bilgiye yer verilmemiştir.

(Cevap C)

8. Parçanın son cümlesinde, beden dilinin sözlü iletişimde insanın kendini doğru ifade edebilmesine yardımcı olacağı ifade edilir.

(Cevap A)

1. "Dillere pelesenk olmak" dillerde dolaşmak, herkesçe bilinmek ve söylenmek anlamına gelen bir deyimdir.

(Cevap E)

2. Parçada "hit" olmamasına yani kitlelere mal olmamasına rağmen unutulmayan, yıpranmayan şarkılar olduğundan söz edilmektedir.

(Cevap D)

3. Parçada, romanın öyküye oranla daha çok itibar göreceği, daha çok basıldığı ele alınmaktadır. Ancak romanın yazara daha fazla özgürlük tanıdığına ilişkin bir bilgiye yer verilmemiştir.

(Cevap C)

4. "Gevezelik" sözü, boş konuşmak, sözü gereksiz yere uzatmak anlamına gelir. "Romanın gevezeliği karşısındaki zarafeti" sözüyle de öykünün özgünlüğü yani "anlatılmak isteneni daha az sözle aktarılması" anlatılmak istenmiştir.

(Cevap A)

## TÜRKÇE · Birden Fazla Soru Kökünün Olduğu Paragraflar

5. Parçada, sözü edilen kitabın hangi amaçla yazıldığı parçanın son cümlesinde, “Bu kitap, temel buluşlar ve bilimsel düşüncenin özünü anlatırken bilimi herkese, bilimle hiç ilgisi olmayanlara bile sevdirmeyi başarıyor.” sözleriyle verilmiştir.

(Cevap B)

6. Sözü edilen kitabın bir genel kültür kitabı olarak adlandırılmasının nedeni, “Bilimin yaşamamıza kattıklarından söz ederken anlaşılması en zor şeyleri bile herkese anlaşılır kılmayı amaçlamış yazar.” cümlesinde açıklanmıştır.

(Cevap C)

7. Parçada, sözü edilen “Plastiki” adlı teknenin plastik şişeler sayesinde su üzerinde kalabildiği, yelken bezinin geri dönüştürülmüş plastikten, direğinin geri dönüştürülmüş sulama borularından üretildiğine (A); gerekli tüm elektriği güneş panellerinin, rüzgâr türbinlerinin ve bisiklet dinamolarının ürettiğine (B); teknenin plastik atıkların geri dönüştürülmesinin mümkün olduğunu göstermek için yola çıktığına (C); teknenin altı kişilik mürettebata sahip olduğuna değinilmiş; fakat yolculuğu boyunca nerelere uğradığına yer verilmemiştir.

(Cevap D)

8. Parçaya göre, “Plastiki” adlı tekne plastik atıkların geri dönüştürülerek tekrar kullanılabilirliğini göstermektedir (A, C). Ayrıca parçada, plastik atıkların doğada varlığını 450–500 yıl boyunca koruduğu ifade edilmektedir (B, D). Ancak parçadan “plastikten üretilen eşyaların günlük yaşamı vazgeçilmeyecek kadar kolaylaştırdığına” ulaşılamaz.

(Cevap E)



1. Çakıl taşlarının 18. yüzyılda kullanılmaya başlandığına II. cümlede yer verilmiştir. Ancak bu taşların tercih edilmiş nedenlerinden bu cümlede söz edilmemiştir.

(Cevap B)

2. "...Bergama'da izine rastlanan" A'yi  
"Halk dilinde podima döşeme , çakıl kakma..." B'yi  
"...elle toplanıp tek tek elle dizilmektedir." D'yi  
"Tarihteki ilk örneği MÖ..." E'yi elememizi gerektirir.  
Parça da farklı renk taş anlamı çıkar; ama farklı taş türüne değinilmiyor.

(Cevap C)

3. GDO'lardan söz edilen parçada bazı bilimsel çalışmalar anlatılmıştır. Bu çalışmaların başka alanları nasıl etkileyeceğinin bilinemeyeceğinin vurgulandığı parçadan A seçeneğindeki genellemeye varılabilir.

(Cevap A)

4. Parçaya dayanarak gıda ürününün raf ömrünün uzun olması ve albenisinin olmasının gıda ürününü daha karlı hale getireceği söylenebilir.

(Cevap D)

## TÜRKÇE · Birden Fazla Soru Kökünün Olduğu Paragraflar

5. Parçada, A, B, C ve D seçeneklerinde sözü edilen anlamların dayanakları vardır. Ancak, bilinçli ailelerin, çocuklarını, reklamı yapılan ürünü almaktan vazgeçirdiklerine yer verilmemiştir.

(Cevap E)

6. VI. cümlede reklamı yapılan ürünlerin satın alınmasının çocukları mutlu edeceği söylenerek reklamların çocuk üzerinde nasıl bir etki bıraktığından söz edilmiştir.

(Cevap D)

7. Bu parçadan Aral Gölü'yle ilgili olarak "Suları ne zaman azalmaya başlamıştır?" sorusunun cevabı (1960 yılında) alınabilmektedir.

(Cevap E)

8. Parçada bazı deniz canlılarının çoğalması için gerekli koşula (sudaki tuzluluk oranının azalması) yer verilmiştir. B, C, D ve E seçeneklerindeki ifadelerince parçada karşılıkları yoktur.

(Cevap A)

1. Bu tarz sorularda önce seçenekler, ardından paragraf okunmalıdır. Parçada öznel görüş içeren ifadeler vardır. “--- anlaşılıyor” cümlesinde tahmin anlamı vardır. Anlamca kesinlik bildiren cümlelere yer verilmiştir. Parçanın genelinde bir konuşma havası vardır. Konuyla ilgili uzman birinin görüşüne yer vermek olarak tanımlayabileceğimiz tanık göstermeye ise başvurulmamıştır.

(Cevap E)

2. Parçada sözü edilen mektubun içeriğine değinilmemiştir. Değinilen özellikleri parçadaki dayanaklarıyla şöyle gösterebiliriz:
- B → --- neredeyse otuz yıl beklemiş.  
C → --- mektupluk bir bloknottan koparıldığı ---  
D → --- güzel bir yazıyla yazılmış ki ---  
E → --- 16.06.1946 ---

(Cevap A)

3. Çıkarım, bir öncülden hareket ederek sonuca ilişkin hüküm belirtmektir. Parçada çıkarım sayılabilecek bir özellik yoktur. Diğer seçeneklerin karşılıkları şunlardır:

A → --- sonucu kadınlar kendilerini yaşlı ---

B → --- her on kadından birinin ---

C → --- cuma ve çarşambanın kıyaslanması

E → --- en mutlu hissettikleri gün ---

(Cevap D)

4. Parçada kadınların çarşamba günü en fazla strese girdikleri söylenmiş ve bunun nedeni de parçada belirtilmiştir. Buna göre parçadan hareketle kadınlarla ilgili olarak “Hafta ortasında kendilerini kötü hissetmelerinin, iş ve ev hayatının getirdiği sıkıntılardan kaynaklandığı” yargısına varılabilir.

(Cevap E)

## TÜRKÇE · Birden Fazla Soru Kökünün Olduğu Paragraflar

5. Parçanın ilk cümlesinde, yazılım endüstrisinin dünyanın en büyük endüstrilerinden biri olduğu söylenmiştir. IV. cümleye kadar da bu endüstrinin içeriği ve boyutları ele alınmıştır. IV. cümleden itibaren bu alanla ilgili olarak güvenlik ve güvenilirlik hususları konu edinilmiştir. Buna göre ilk cümlede belirtilen düşünce IV. cümleden itibaren farklı bir yönüyle ele alınmıştır, denilebilir.

(Cevap C)

6. Program üreten firmaların önemini artıran özellik III. cümlede: "Günümüzde her alanda yer alması, bu endüstrinin önemini bir kat daha artırmaktadır." cümlesiyle ifade edilmiştir. Bu bağlamda A seçeneğindeki ifadenin III. cümleyle paralel olduğunu söylemek mümkündür.

(Cevap A)

7. Parçada, 1960'tan önce aynaların kimlerde bulunduğu anlatılmıştır. Ayna bulunmayan evlerin % 60'ının çok sayıda paha biçilmez tabloya ve ev eşyalarına sahip oldukları belirtilmiştir. Ayrıca parçanın son cümlesinde evde ayna bulunması gelir düzeyinden çok, anlayış ve hayat tarzıyla ilgilidir, denilmektedir. Buna göre bu parçadan "Kişinin düşünceleri ve hayat tarzı yaşamındaki ayrıntılarda gizlidir." genellemesine ulaşmak mümkündür.

(Cevap E)

8. Parçada ikilemeye yer verilmemiştir. Parçanın son cümlesi özneldir. Aynanın dağılımı sayısal verilerle anlatılmıştır. İsim ve fiil cümleleri kullanılmıştır. Parçanın girişinde ise karşılaştırma yapılmıştır.

(Cevap C)

1. Parçanın IV. cümlesinde bir örnekleme yapılmamıştır. Söz konusu edilen Mimar Sinan'ın eserlerinin en belirgin özellikleri sıralanmıştır. Buna göre, IV. cümleyle ilgili olarak D seçeneğindeki ifadenin yanlış olduğu söylenebilir.

(Cevap D)

2. Mimar Sinan'ın eserlerinde, yaşadığı dönemin sanat anlayışını yansıttığına parçada yer verilmemiştir. Diğer öncüllerin parçadaki karşılıkları şunlardır:

II → V. cümle

III → II. cümle

(Cevap A)

3. IV. cümlede geçen "düşünüyor" ifadesine dayanarak bu cümlenin bir tahmin cümlesi olduğunu söylemek mümkündür.

(Cevap C)

4. Kırılım yasasının henüz tam olarak anlaşılamadığına parçada yer verilmemiştir. Diğer seçeneklerin dayanakları şunlardır:

A → --- bir ortamdan diğerine geçerken ---

B → --- Mısırlı bilim insanı Batlamyus'un ---

C → --- bir bardak suyun içine ---

E → --- Batlamyus, İbnü'l Heysem, Snell ---

(Cevap D)

## TÜRKÇE · Birden Fazla Soru Kökünün Olduğu Paragraflar

5. Filme ilgi duyan birinin serüvenini anlattığı bu parçada “Yeni film projeleriniz var mı?” sorusunun cevabı yoktur. Diğer soruların parçadaki karşılıkları şunlardır:
- B → --- gibi korkularım vardı.
- C → --- maddeci yaklaşımı beni boşmuştu.
- D → --- medya uyanışımı sağladılar.
- E → --- reklamlarda yönetmen yardımcılığı ---

(Cevap A)

7. Öyküleme, bir olayın şahıs ve zamana bağlı olarak anlatılmasıdır. Parçada öykülemeye yer verilmemiştir. Diğer seçeneklerin şu karşılıkları vardır:

- A → --- hayat ağacı formu ise ---
- B → --- güneş motifli bir rozet içinde ---
- D → --- semavi bir güçle muhafaza ---
- E → --- Kitabedeki bilgilerden ---

(Cevap C)

6. Sözü edilen kişinin, etrafındakilerin desteğiyle belli bir noktaya geldiğine parçada yer verilmemiştir. Radyoculuk ve sinemayla uğraşması birden çok uğraşı edindiğini, Prag’da çalışmış olması yurt dışında çalışmalar yaptığına, televizyon programları ve reklam çekip kendi şirketini kurması sorgulayarak çeşitli girişimlerde bulunduğu, “Sinemayla uğraşabilir miyim?” sorusu ile sinemaya çeşitli kaygılarla başladığına işaret eder.

(Cevap B)

8. Parçada kullanılan motiflerin neleri düşündürdüğüne değinilmemiştir. Bunun dışındaki maddeleri parçadaki şu cümlelerle eşleştirebiliriz:

- B → --- mermer cephesindeki süslemeler ---
- C → --- hayatın sudan oluştuğunu --- Canfeda Hanım ---
- D → --- 1780’de tamir ettirildiğini ---
- E → --- bu yüzden onun adıyla ---

(Cevap A)

1.



**PUAN KÜPÜ**

Türkçenin dil bilgisi kurallarına göre “p, ç, t, k” sert sessizlerin biriyle biten sözcüklere ünlüyle başlayan bir ek getirildiğinde bu harfler yumuşayarak “b, c, d, g, ğ” seslerinden birine dönüşür. Buna ünsüz yumuşaması ya da ünsüz değişimi denir. Bu kuralı şöyle formüle edebiliriz:

P e Ç e T e K a ğ ı d ı + Ünlü = b, c, d, g, ğ

Buna göre seçeneklerdeki kelimelerin inceleyelim:

A → kurt – u = kurdu

B → dert – i = derdi

C → gök – ü = göğü

D → harp – i = harpi

Bazı sözcüklerde yumuşama olmaz. “Yapıt” sözcüğü de bunlardan biridir: Yapıtı – ı = Yapıtı

(Cevap E)

2.

Sorudaki öncülde ünsüz düşmesinin tanımı yapılmıştır. B seçeneğindeki “alçal-” sözcüğünde öncülde anlatılan duruma örnek vardır: alçak – l = alçakla

Bu sözcük türeme sırasında ses kaybına uğramıştır.

(Cevap B)

3.

D seçeneğindeki cümlede ünlü düşmesi görülen bir sözcük yoktur. Diğer seçeneklerdeki ünlü düşmeleri şunlardır:

A → sızı – la = sızla–

B → ne – için = niçin

↓  
ı

↓  
e

C → sarı – ar = sarar

E → Yalın – ız = Yalınız

↓  
ı

↓  
ı

(Cevap D)

4.

Öncüldeki dörtlükte ünlü daralmasına örnek olabilecek bir kullanım yoktur. Diğer ses olayları şunlardır:

Dörtlükteki “birlikte-(birlik-de)” ünsüz benzeşmesine; “sana-(sen-a)” ünlü değişimine; “ufacık - (ufak-cık)” ünsüz düşmesine; “kuyruğu-(kuyruk-u)” ünsüz değişimine örneklerdir.

(Cevap A)

5.

“kaybettiğini” sözcüğünde birden fazla ses olayı vardır:

kayıp – et = kaybet

ı

Ünlü

düşmesi

P – b

Ünsüz

yumuşaması

et – ti – k – i = ettiği

Ünsüz benzeşmesi

k

Ünsüz

yumuşaması

Bu sözcükte ünlü düşmesi, ünsüz yumuşaması ve ünsüz benzeşmesi vardır.

(Cevap C)

6.

B seçeneğindeki cümlede ünlü düşmesi yoktur. Diğer seçeneklerdeki ünlü düşmeleri şunlardır:

A → benzedi

“Benze-” sözcüğünün kökü “beniz” dir. Bu kelime türetilirken “i” ünlüsü düşmüştür. beniz – e = benzer

C → çevre

“Çevre” sözcüğünün kökü “çevir-” dir. Bu sözcük türetilirken ünlü kaybına uğramıştır: “çevir – e “çevre

D → alın – ı = alını

↓  
ı

E → boyun – u = boynunu

↓  
u

(Cevap B)

7.

B seçeneğindeki cümlede ünlü daralması yoktur. Diğer seçeneklerdeki ünlü daralmaları şunlardır:

A → de – y – ecek = diyecek

C → bak – ma – yor = bakmıyor

D → Ne – y – e = Niye

E → bekle – yor = bekliyor



**NOT**

Ünlü daralmasını şöyle ifade edebiliriz.

a – e + –yor = ı – i – u – ü



**NOT**

“y” kaynaştırma sesi yalnızca şu kelimelerde daralmaya neden olur:

de – y – en = diyen

ne – y – e = niye

ye – y – en = yiyen

(Cevap B)

## TÜRKÇE · Ses Bilgisi

8. Verilen sözcüklerde ünsüz yumuşaması ve ünsüz benzeşmesi vardır:

Duyduk – u = duyduğu: ünsüz yumuşaması  
yok – du = yoku: Ünsüz benzeşmesi

(Cevap E)

9.



## PUAN KÜPÜ

n–m değişimine uyulmadığı hâlde yanlış yazım kabul edilmeyen sözcüklerden bazıları şunlardır:

“Binbaşı ile Onbaşı Sonbaharda Safranbolu’dan İstanbul’a giderken Binboğa’da durup ton balığı yediler.

C seçeneği dışındaki cümlelerdeki örneklerde “n – m değişimi” vardır.

Seçeneklerdeki cümlelerde n–m değişimi görülen sözcükler şunlardır:

- A → Çember  
B → saklambaç  
D → ambarları  
E → sümbül

(Cevap C)

10. E seçeneğindeki “ufacık” sözcüğünde ünlü türemesi değil, ünsüz düşmesi vardır.

ufak – cık = ufacık  
↓  
k

Seçenekteki ünlü türemelerini şöyle gösterebiliriz:

- A → bir – cık = biricik  
B → gen – cık = gencecik  
C → az – cık = azıcık  
D → dar – cık = daracık



## NOT

Ünlü türemesi iki şekilde görülür:

1. Ünsüzle biten bazı sözcükler “cık” eki aldıklarında ekle sözcük arasında ünlü bir ses türer:

az – cık = azıcık  
bir – cık = biricik

2. “m, p, r, s” harfleriyle yapılan pekiştirmelerde görülür:

sap – sağlam = sapasağlam  
yap – yalnız = yapayalnız

(Cevap E)

11. Öncüldeki dörtlükte ünsüz yumuşamasına örnek olacak sözcükler kullanılmıştır:

bardak – in = bardağın

renk – in = renği

sevdik – i = sevdiki

(Cevap A)

12. B seçeneğindeki cümlede geçen “büyücek” sözcüğü ek alırken ünsüzlerden birini kaybetmiştir:

büyük – cek = büyücek

↓  
k

(Cevap B)

13. “Kardeşim, yemekten hemen sonra çay içmeyi seviyor.” cümlesinde ünlü daralması yoktur. Diğer seçeneklerdeki ünlü daralması örnekleri şunlardır:

A → ara-ma-yor: aramıyor

B → ye-y-en: yiyen

C → ara-yor: arıyor

E → bil-me-yor: bilmiyor

(Cevap D)

14. Cümlede geçen “açtığına” sözcüğünde ünsüz benzeşmesi ve ünsüz yumuşaması vardır.

(Cevap E)

15. Parçadaki, “Bu alandaki modern çalışmaların geçmişi, genellikle 50 yıldan daha uzun bir süre önce yayımlanan bir makaleye dayandırılır.” cümlesinin herhangi bir ses olayı yoktur. Diğer cümlelerdeki ses olayları şunlardır:

A → etki (ünsüz sertleşmesi)

B → oluşturduğu (yumuşama-benzeşme)

D → sağlayacağını, yaratmıştı (yumuşama-benzeşme)

E → dörtte, yükselmiştir (ünsüz benzeşmesi)

(Cevap C)



1.



NOT

Ünsüz benzeşmesi, sonunda “f, s, t, k, ç, ş, h, p” sert ünsüzlerinden biri bulunan sözcüklere “c, d, g” ile başlayan bir ek getirildiğinde “c, d, g” ünsüzlerinin “ç, t, k” ye dönüşmesidir. Bazı birleşik sözcüklerde bu kurala uyulmaz = üçgen, dörtgen, beşgen, başbakan...

A seçeneğindeki cümlede geçen “sınıfca” sözcüğünde ünsüz benzeşmesi (sertleşmesi) kuralına uyulmadığı için yazım yanlışı yapılmıştır.

Buna göre “sınıfca” sözcüğünün doğru yazımı “sınıfça” şeklindedir.

(Cevap A)

2. Verilen parçada yazımı yanlış olan sözcükler ve bunların doğru yazımları şöyledir:

	Yanlış	Doğru
1.	kapıların da	kapılarında
2.	bekliyerek	bekleyerek
3.	beyini	beyni
4.	sanatdan	sanattan
5.	saçmalıkdan	saçmalıktan

Toplamda beş adet sözcüğün yazımında yanlışlık yapılmıştır.

(Cevap D)

3.



NOT

Yabancı kökenli bazı sözcüklerde ünsüz yumuşaması kuralına uyulmaz. “Hukuk” da bunlardan biridir. Arapça kökenli olan bu sözcük, ünlüyle başlayan bir ek aldığı anda “hukuka” şeklinde yazılmalıdır. “Hayat, sepet, devlet, millet” sözcüklerinde de aynı sebeple yumuşama olmaz.

C seçeneğindeki cümlede geçen “hukuğa” sözcüğünde yazım yanlışı yapılmıştır. Bu sözcüğün doğru yazımı “hukuka” şeklindedir.

(Cevap C)

4. A seçeneğindeki cümlede yazım yanlışı yoktur. Burada çeldirici olan “Batı” sözcüğüdür.



PUAN KÜPÜ

“Doğu” ve “Batı” sözcükleri yön adı olarak kullanıldıkları zaman küçük yazılır. Ancak bu sözcükler ad aktarması yoluyla “medeniyet, ülke” anlamında kullanılırsa büyük harfle yazılır ve bu sözcüklere gelen çekim ekleri kesme işaretiyle ayrılır.

Örnek:

Apartmanın batı cephesindeki evler çabucak satılırken doğu cephesindekiler henüz satılmadı.

Çağımızda Batı'nın insan sorunu varken Doğu'nun sorunu kaynaktır.

Diğer seçeneklerdeki yazımı yanlış olan sözcükler ve bunların doğru yazımları aşağıda gösterilmiştir.

Yanlış	Doğru
Ağrı dağıını	Ağrı Dağı'nı
gelipte	gelip de
Temmuz	temmuz
Kuzeydoğusu	kuzeydoğusu

(Cevap A)

5. B, C, D ve E seçeneklerindeki cümlelerdeki altı çizili sözcüklerde yazım yanlışı yoktur. A seçeneğindeki cümlede altı çizili olan “insiyatif” sözcüğü yanlış yazılmıştır. Bu sözcüğün doğru yazımı “inisiyatif” şeklindedir.

(Cevap A)

6. D seçeneğindeki “İzmit' de” sözcüğünde yazım yanlışı vardır. Çünkü bu sözün yazımında ünsüz benzeşmesi kuralına uyulmamıştır. Sözün doğru yazımı “İzmit'te” şeklindedir.



PUAN KÜPÜ

Hâl eki alan “de - da” ünsüz benzeşmesi kuralına uyarak “te-ta” şeklinde yazılır.

(Cevap D)

7. C seçeneğindeki altı çizili sözcük olan “enstütüye” sözü yanlış yazılmıştır. Bu sözcüğün doğru yazımı “enstitü” şeklindedir. Diğer seçeneklerdeki altı çizili sözcüklerin yazımında bir yanlışlık yoktur.

(Cevap C)

## TÜRKÇE • Yazım Kuralları

8. A seçeneğindeki “pamuğ'u” sözü yanlış yazılmıştır. Sözü doğru yazımı “Pamuk'u” şeklindedir.

Bu cümlede aslında bir tür adı olan “pamuk” özel ad olarak kullanılmıştır.

(Cevap A)

9. A, B, C ve D seçeneklerindeki cümlelerde yazım yanlışı yoktur. E seçeneğindeki “biçer döver” sözünün “biçerdöver” şeklinde yazılması gerekirdi.



## PUAN KÜPÜ

İki sözcük birleşirken birleşen sözcüklerden biri türünü kaybediyorsa birleşik sözcük bitişik yazılır. “biçerdöver” bunlardan biri olduğu için bitişik yazılmalıdır.

“biç-” ve “döv-” eylem oldukları hâlde birleştikleri zaman “biçerdöver” olarak ada dönüşür. Bu durumda bitişik yazılması gerekir. “gecekondu, imambayıldı, kuşkonmaz” örnekleri de aynı gerekçeyle bitişik yazılanlardır.

(Cevap E)

10. A seçeneğindeki cümlede yazım yanlışı yoktur. Diğer seçeneklerdeki yazım yanlışları ve açıklamaları şöyledir:

“Bir önce ki akşam” yanlıştır. Doğrusu: “Bir önceki akşam” şeklindedir.



## NOT

Sıfat türeten “-ki” ve ilgi zamiri olan “ki” bitişik yazılırken bağlaç olan “ki” ayrı yazılır.

Örnek:

Resimdeki çocuğu tanıyorum  
(sıfat türeten “ki”)

Karşıdaki buraya yeni taşınmış  
ilgi zamiri olan “ki”

Bir zaman sonra anladım ki yanılmışım.  
bağlaç olan ki

C seçeneğinde “renkten” sözcüğü yanlış yazılmıştır. Ünsüz benzeşmesi kuralı gereğince “renkten” biçiminde yazılmalıdır.

D seçeneğinde “ergeç” yazımı yanlıştır. İkileme olduğu için “er geç” şeklinde ayrı yazılması gerekir. E seçeneğindeki “THY'nın yazımı yanlıştır. Burada kısaltmanın açılımına göre ek getirilmiştir. Oysa kural, ekin kısaltmanın okunuşuna göre getirilmesidir.

(Cevap A)

11. C seçeneğindeki “kayıt oldu” sözünün yazımı yanlıştır. Doğrusu “kayboldu” şeklindedir.

(Cevap C)

12. Temmuz 2023'te Türkçe Sözlük'ün 12. baskısını yayımlayan Türk Dil Kurumu (TDK), bazı kelimelerin yazımını güncelledi. Değişen kelimeler şunlardır:

- Doğubeyazıt (Eski) / Doğubayazıt (güncel)
- Horon vurmak (eski) / Horon tepmek (güncel)
- Çiğ börek (eski) / çi börek (güncel)
- Yeşilzeytin (eski) / yeşil zeytin (güncel)
- Ünvan (eski) / Ünvan (güncel)
- Marmara Ereğlisi (eski) / Marmaraereğlisi (güncel)
- Yakan top (eski) / yakantop (güncel)
- Kümeden düşmek (eski) / küme düşmek (yeni)
- Kayyum (eski) / kayyım (güncel)
- Yeşilsoğan (eski) / Yeşil soğan (güncel)
- Hasıraltı (eski) / hasır altı (güncel)
- Akça armudu (eski) / akçaarmut (güncel)
- Sultan efendi (eski) / Sultanefendi (güncel)
- Akzambak (eski) / ak zambak (güncel)
- Yeşilbiber (eski) / yeşil biber (güncel)
- Boy bos (eski) / boy pos (güncel)
- PİLİ (eski) / Pileli (güncel)
- Yürük (eski) / Yörük (güncel)

Buna göre C seçeneğindeki cümlede geçen “Yakan top” sözcüğü yanlış yazılmıştır. Bu sözcüğün doğru yazımı “yakantop” şeklindedir.

(Cevap C)

13. “Basketbolda boy bos oldukça önemlidir.” cümlesindeki “boy bos” sözcüğü yanlış yazılmıştır. Bu sözcüğün doğru yazımı “boy pos” şeklindedir. Diğer sözcüklerin yazımında bir yanlışlık yoktur.

(Cevap B)

1.



NOT

Akrabalık adları olan amca, teyze, yenge, dayı gibi kelimeler ünvan olarak kullanılmıyorsa büyük, değilse küçük yazılır.

- Ayşe nine, Kemal abi (Akrabalık)
- Nene Hatun, Dayı Veysel (Ünvan)

B seçeneğindeki cümlede büyük harflerin kullanımıyla ilgili bir yanlışlık yapılmamıştır. Diğer seçeneklerdeki yanlışları ve konuyla ilgili kuralları şöyle gösterebiliriz:

“Ahmet baba”

Özel adlara bağlı ünvanlar addan önce de sonra da gelse büyük harfle başlamalıdır.

Buna göre “Ahmet Baba” yazımı doğrudur.

C seçeneğinde, önünde tarih olan ay ve gün isimleri büyük yazılır. Ancak onu takip eden “gün” sözü büyük yazılmaz. Buna göre doğru yazım: “12 Aralık Pazartesi günü” şeklindedir.

D seçeneğinde “Resmî gazete” sözünün yazımı yanlıştır. “Resmî Gazete” yazımı doğrudur.

E seçeneğinde “Ankara kalesi” yazımı yanlıştır. Çünkü tarihi yapı ve yer adlarının baş harfleri büyük olur. Doğru yazımı “Ankara Kalesi” dir.

(Cevap B)

2. “Çocukluğumuz da” sözündeki “da” hâl eki olduğu için bitişik yazılmalıdır. “Çocukluğumuzda” yazımı doğrudur. Diğer altı çizili sözcüklerde yazım yanlışlığı yoktur.

(Cevap A)

3. “Yurdumuzun Kuzeydoğusu” sözünde yön isminin küçük harfle başlaması gerekir, ara yönler özel addan önce geldiklerinde büyük harfle başlar. Özel addan sonra gelirse de küçük harfle başlar. Verilen örnekte özel addan sonra kullanılmıştır.



PUAN KÜPÜ

Yön adları özel adın sıfatı olduklarında büyük harfle başlar:

- Önümüzdeki yıl Kuzey Anadolu'yu gezeceğiz.

Yön adları özel adlarla isim tamlaması kurup tamlanan olduklarında küçük harfle başlar:

- Önümüzdeki yıl Anadolu'nun kuzeyini gezeceğiz.

(Cevap B)

4. Rakamlardan sonra gelen ekler, rakamın okunuşuna uygun olarak yazılır:

3'üncü → Üç – üncü

6'nıcı → altı – ncı

Buna göre “8'nci” yazımı yanlıştır.

Doğrusu “8'inci” şeklindedir.

(Cevap E)

5. B seçeneğindeki altı çizili sözcük olan “baş hekim” sözü yanlış yazılmıştır. Sözcüğün doğru yazımı “başhekim” şeklindedir.



NOT

“Baş” sözcüğüyle kurulan birleşik sözcükler bitişik yazılır: Başkomiser, başöğretmen, başkomutan, başrol....

(Cevap B)

6. Kural olarak “mi” edatı cümleye soru anlamı da katırsa pekiştirme anlamı da katırsa ayrı yazılır.

“İsteddiğimiz zaman sizi arayabilir miyiz?” cümlesinde yazım yanlışlığı yapılmıştır.

Doğru yazımı: “İstedğimiz zaman sizi arayabilir miyiz?” şeklindedir.

(Cevap B)

7. C seçeneğindeki cümlede yazım yanlışlığı yoktur. Yalnız bu seçenekte daralmış olan “me” nin soru edatı olan “mi” ile karıştırılmaması gerekir. Yani buradaki cümlenin: “Niye beni hiç dinle miyorsun?” şeklindeki yazımı yanlıştır. Çünkü bu cümleye soru anlamını “Niye” zarfı katmıştır. “mi” soru edatı bu cümlede kullanılmamıştır. Diğer seçeneklerdeki yazım yanlışlıklarının doğrusu şu şekildedir:

A → arayıp da

B → Batı Anadolu

D → Milli Eğitim Bakanlığına

E → oturmuştuk

(Cevap C)

## TÜRKÇE • Yazım Kuralları

8. Kısaltma büyük harflerle yapılmışsa kısaltmaya getirilen ek son harfinin okunuşuna uygun olmalıdır.



## NOT

Büyük harfle yapıp bir sözcük gibi okunan kısaltmalara getirilen eklerde kısaltmanın okunuşu esas alınır.

Örnek:

ASKİ'ye, TÜPRAŞ'ta, ODTÜ'nün

Buna göre ekin kısaltmanın açılımına göre getirildiği D seçeneğinde yanlışlık yapılmıştır. "Ankara Su ve Kanalizasyon İdaresi (ASKİ)" Doğrusu ASKİ'ye dir.

(Cevap D)

9. Gün adları belli bir tarihle kullanılmamış ise büyük yazılmaz. Buna göre B seçeneğindeki "Cumartesi" sözünün yazımı yanlıştır. Doğrusu "cumartesi" şeklindedir.

(Cevap B)

10. E seçeneğinde geçen "oysa ki" sözünün yazımı yanlıştır. Bu sözün doğru yazımı "oysaki" biçimindedir.



## PUAN KÜPÜ

Bağlaç oldukları hâlde kalıplaştıkları için bitişik yazılan "ki" leri şöyle formüle edebiliriz.

S → Sanki

İ → İllaki

M → Meğerki

B → Belki

O → Oysaki

H → Halbuki

Ç → Çünkü

a

M → Mademki

(Cevap E)

11. E seçeneğinde geçen "hiç bir" sözcüğü yanlış yazılmıştır. Bu sözcüğün doğru yazımı "hiçbir" şeklindedir. Diğer cümlelerdeki sözcüklerin yazımında bir yanlışlık yoktur.



## NOT

Belirsizlik anlamı taşıyan birleşik sözcükler bitişik yazılır. Birkaç, hiçbir, birtakım, birdenbire.

(Cevap E)

12. "birden bire" sözcüğünün D seçeneğindeki yazımı yanlıştır. Bu sözcüğün doğru yazımı "birdenbire" şeklindedir.



## NOT

Şu sözcükler ikileme oldukları halde kalıplaştıkları için bitişik yazılır: "Birdenbire, karmakarışık, darmadağınık, doludizgin, alışveriş"

(Cevap D)

1. B seçeneğindeki cümlede geçen "hayvan sever" sözcüğünün yazımı yanlıştır. İki sözcük birleşirken tür kaybı olursa birleşik sözcüğün bitişik yazılması gerekir. Bu sözcük de birleşme esnasında tür kaybına uğradığı için "hayvansever" şeklinde yazılmalıdır.

(Cevap B)

2. Parçanın I. cümlesindeki "yanısıra" sözü yanlış yazılmıştır. Bu sözün doğru yazımı "yanı sıra" şeklindedir.

**NOT**

"sıra" sözcüğüyle kullanılan sözcükler ayrı yazılır: peşi sıra, yanı sıra, ardı sıra...

(Cevap A)

3. E seçeneğindeki cümlede yazım yanlışı yoktur. Diğer seçeneklerdeki yazım yanlışları şunlardır:

	Yanlış		Doğru
A →	komiser kolombo	→	Komiser Kolombo
B →	Asya Ülkelerinde	→	Asya ülkelerinde
C →	Gün Gazetesinin	→	Gün gazetesinin
D →	kaba kulak	→	kabakulak

**NOT**

"Gazete" sözcüğü özel ada dahil ise büyük harfle, dahil değilse küçük harfle yazılır.

Resmi Gazete  
Gün gazetesi

(Cevap E)

4. Yapım ekleri, özel ada eklendiklerinde kesme işaretiyle ayrılmaz. Buna göre II. cümledeki "İstanbul'suz" sözünün yazımı yanlıştır. Doğru yazımı "İstanbulsuz" şeklindedir. Diğer seçeneklerdeki cümlelerde yazım yanlışı yoktur.

(Cevap B)

5. "mademki" sözcüğünde "ki" bağlacı istisnai olarak bitişik yazılır. Aynı istisnai durum "oysaki" için de geçerlidir. Bunun için A seçeneği yanlıştır. C seçeneğinde iki tane "ki" kullanılmıştır. "evdeki" sözünde doğru "bilmiyoruzki" sözcüğünde yanlış yazılmıştır. D seçeneğinde "Balkonda ki" sözünde sıfat türeten ki olduğu için bitişik yazılmalıdır, ancak ayrı yazıldığı için yanlıştır. E seçeneğinde bağlaç olduğu için ayrı yazılmalıydı, ancak bitişik yazıldığı için E seçeneği yanlıştır.

**PUAN KÜPÜ**

"ki" nin ayrı mı bitişik mi yazıldığını anlamak için "ki" den sonra "-ler" çoğuleki ekleriz, sözcük anlamsız hale geliyorsa "ki" bağlaçtır ve önceki sözcükten ayrı yazılmalıdır. Fakat anlamlı hâle geliyorsa "ki" ektir ve bitişik yazılmıştır.

Evdeki eşyalar eskimiş.

Evdekiler eskimiş.(ek)

Ben ki çok çalıştım.

Benkiler çok çalıştım.(bağlaç)

Buna "kiler" formülü diyoruz.

(Cevap B)

6. C seçeneğindeki cümlede geçen "bilir kişi" sözünün yazımı yanlıştır. Bu birleşik sözcük oluşurken tür kaybı görüldüğünden sözün "bilirkışı" şeklinde yazılması gerekir.

(Cevap C)

## TÜRKÇE • Yazım Kuralları

7. Parçanın I. cümlesinde geçen “arkadaşıda” sözündeki “da” bağlaç olduğu için ayrı yazılmalıdır. Verilen cümlede bağlaç olan “da” bitişik yazıldığından yazım yanlış yapılmıştır.

(Cevap A)

8. B seçeneğindeki “vaad etti” sözünde yazım yanlışı vardır. Bu sözün doğru yazımı “vadetti” şeklindedir. Diğer seçeneklerdeki cümlelerde herhangi bir yazım yanlışı yoktur.

(Cevap B)

9. Türkçede bazı sözcüklerin yazımı sabit değildir. Bu sözcükler içinde kullandıkları cümleye göre değişir. “Birebir” sözcüğü de bunlardan biridir.



## NOT

“Birebir” sözü “etkili” anlamında kullanılırsa “birebir” şeklinde bitişik yazılır:

“Bu mevsimde yağan yağmur, ekinler için bi-rebirdir.”

Bu sözcük eşleştirme bildirirse ayrı yazılır:

Toplu görüşmelerden sonra bire bir görüşmeler yapılacaktır.

Buna göre E seçeneğinde bu sözün ayrı yazılması gerekir.



## PUAN KÜPÜ

“Bire bir” ayrı yazıldığında “bir” yerine iki, üç ve ardışıkları gelebilir. Yani ikiye bir, üçe bir şeklinde söylenebilir. Ancak aynı durum bu sözün “etkili” anlamındaki kullanımı için geçerli değildir. “Hastalığına ikiye bir gelecek bir ilaç buldum...” denilmez.

(Cevap E)

10. B seçeneğindeki “gelmiyecek” sözü yanlış yazılmıştır. Bu sözün doğru yazımı “gelmeyecek” şeklindedir. Buradaki yanlış yazımın nedeni “y” kaynaştırma sesinin daralmaya yol açtığını zannetmektir. Halbuki “y” sesi sadece “de – ye” ve “ne” sözcüklerinde daralmaya neden olur. Bunun dışında daraltılarak yazılan sözcükler yanlıştır.

(Cevap B)

11. C seçeneğindeki “bu gün” sözünün doğru yazımı “bugün” şeklindedir.



## PUAN KÜPÜ

“Bugün” sözü, belli bir tarih gösteriyorsa ayrı yazılır, içinde bulunan zamanı belirtiyorsa bitişik yazılır.

1 Aralık 1954, bu gün memleketimizin düşman işgalinden kurtuluşudur.

İşleri bugün yetiştiremem çok mümkün görünmüyor.

(Cevap C)

12. D seçeneğindeki cümlede yazım yanlışı yoktur. Diğer seçeneklerdeki yanlışlar şunlardır:

	Yanlış	Doğru
A →	güven miyorsun	güvenmiyorsun
B →	illa ki	illaki
C →	Babamki	Babam ki
D →	kg'den	kg'dan

(Cevap D)

13. Tarihi devir dönem adlarının büyük yazılması gerekir. Buna göre “Servetifünün döneminin” ifadesi yanlış yazılmıştır. Bu ifadenin “Servetifünün Dönemi'nin” şeklinde yazılması gerekir.

(Cevap A)

14. E seçeneğindeki cümlede geçen “baş ucu” sözcüğü yanlış yazılmıştır. Bu sözcüğün doğru yazımı “başucu” şeklindedir. Diğer seçeneklerdeki cümlelerde yazım yanlışı yapılmamıştır.

(Cevap E)

1. A seçeneğindeki “karayolu” sözü yanlış yazılmıştır. Bu sözün doğru yazımı “kara yolu” biçimindedir.

(Cevap A)

2. B seçeneğindeki “birden bire” sözü yanlış yazılmıştır. Bu sözün doğru yazımı “birdenbire” şeklindedir. Diğer seçeneklerdeki “gelgit” ve “kapkaç” sözcükleri tür kaybına uğradıkları için birleşik yazılmıştır. “Odubitti” de aynı sebepten bitişiktir. “Hiçbir” her zaman bitişik yazılır.



**NOT**

“Birdenbire karmakarışık ve darmadağınık haldeki evi doludizgin bir şekilde topladı, bana “hoşça kal” bile demeden çıktı, halbuki ben ona hoş geldin demiştim ama yine de sağ olsun. Bu cümledeki altı çizili sözcükler bu şekilde daha pratik akılda tutulabilir

(Cevap B)

3. “23 Nisan 1923, bugün yeni bir tarih başladı.” cümlesindeki “bu gün” sözünün yazımı yanlıştır. Bu söz “bu gün” şeklinde bitişik yazılmalıdır.

(Cevap D)

4. E seçeneğindeki cümlede yazım yanlışı yoktur. “çıt-kırıldım” sözü çeldirici gibi gelebilir. Ancak bu sözcük, tür kaybına uğradığı için birleşik yazılır. Diğer seçeneklerdeki yanlışlar şunlardır:

		Yanlış	Doğru
A	→	15 Martta	15 Mart'ta
B	→	Rüzgâr Gibi Geçti	Rüzgâr gibi Geçti
C	→	orta öğretim	ortaöğretim
D	→	önyargılı	ön yargılı

(Cevap E)

5. “Onlar da kalmak fikri bana ait değildi.” cümlesine “Kimde, Nerede, Ne zaman (2N1K) sorularını sordüğümüzde “Kimde?” sorusuna cevap vermektedir. Buna göre “da” nın bu cümlede hâl eki olduğunu ve kendinden önceki sözcüğe bitişik yazılması gerektiğini söyleyebiliriz. Aynı formülü diğer seçeneklerde de kullanmamız mümkündür.

(Cevap A)

6. Yön bildiren sözcükler özel addan önce gelip sıfat tamlaması kurduklarında büyük yazılır. İsim tamlamasında tamlanan olduklarında büyük harfle yazılmaz. Buna göre “Yurdumuzun Batı'sı” yazımı yanlıştır. “Yurdumuzun batısı” yazımı doğrudur.

(Cevap B)

## TÜRKÇE • Yazım Kuralları

7. C seçeneğindeki cümlede yazım yanlışı yoktur. Diğer seçeneklerdeki yazım yanlışları ve bunların doğru şekli şöyledir:

		Yanlış	Doğru
A	→	Kayb etmeyi	Kaybetmeyi
B	→	nesilin	neslin
D	→	kitaplarda	kitaplar da
E	→	Hiç bir	Hiçbir

(Cevap C)

8. B seçeneğindeki "Fransızca'dan" sözünde yazım yanlışı vardır. Bu sözün doğru yazımı:

"Fransızcadan" şeklindedir. Çünkü özel ada gelen yapım ekleriyle yapım eklerini takip eden çekim ekleri kesme işaretiyle ayrılmaz. Diğer seçeneklerdeki cümlelerde yazım yanlışı yoktur.

(Cevap B)

9. Öncülde verilen cümlede geçen "akılın" ve "herşeyi" sözlerinin yazımı yanlıştır. Bu sözlerin doğru yazımı "aklın" ve "her şeyi" şeklindedir.



NOT

"şey" sözcüğü her zaman ayrı yazılır: her şey, bir şey, hiçbir şey...

(Cevap B)

10. Dağ, ova, deniz, okyanus, göl vb. yer adları özel adla kullanıldıkları zaman büyük harfle başlar. Buna göre "Atlas okyanusundaki" sözünün yazımı yanlıştır. Doğru yazımı: Atlas Okyanusu'ndaki şeklindedir.

(Cevap C)

11. Verilen cümlede 13. 00'da sözünün yazımı yanlıştır. Bu sözün doğru yazımı "13.00'te" şeklindedir.



-PUAN KÜPÜ-

Tam saatlerde dakika dikkate alınmaz ve saate getirilen ek de buna uygun olur:  
Bugün 15.00'te görüşeceğiz.  
Saat 23.00'te uçağımız indi.

(Cevap D)

12. E seçeneğindeki "yüzyıl" sözcüğü yanlıştır yazılmıştır. Bu sözün doğru yazımı "yüz yıl" şeklindedir.



NOT

"yüzyıl" sözcüğü cümledeki kullanımına göre bitişik de ayrı da yazılabilir.  
Önümüzdeki yüzyılda hayat çok daha kolay olacak.  
Bir yıl daha yaşasa yüz yıl ömrü olacaktı.  
"Yüzyıl" asır anlamında olursa bitişik yazılır. Sayı olarak kullanılırsa ayrı yazılır.

(Cevap E)



1.



## PUAN KÜPÜ

İçinde soru sözcüğü bulunan ancak soru anlamı taşımayan cümlelerin sonuna soru işareti konulmaz. A seçeneğindeki cümle bunu örneklemektedir. Bunun yanında cevap gerektirmeyen, sözde soru cümlelerinin sonuna soru işareti konulur. D ve E seçeneğindeki cümleler bunun örneğidir.

B, C, D ve E seçeneklerindeki cümleler soru anlamı taşıdığı için bu cümlelerin sonuna soru işareti konulmalıdır. A seçeneğindeki cümlede ise soru anlamı olmadığı için soru işareti değil, nokta kullanılmalıdır.

(Cevap A)

2. Hitap sözlerinden sonra virgül (,) kullanılır. Öncüldeki metinde noktalı virgül (;) kullanıldığı için I. noktalama işareti yanlıştır. Diğer noktalama işaretlerinde bir yanlışlık yoktur.

(Cevap A)

3. Verilen parçanın noktalama işaretleri sırasıyla: (,) (.) (.) (,) olmalıdır. Kuralları hatırlayacak olursak sıralı cümlelerin arasına virgül (,), anlamca tamamlanmamış cümlelerin sonuna ise nokta (.) getirilir.

(Cevap A)

4. III. numaralı noktalama işareti yanlış kullanılmıştır. Burada nokta (.) kullanılmalıdır. Çünkü bu cümle devriktir ve yüklemi vardır.



## NOT

Üç nokta (...) kullanılabilmesi için cümlede yüklem olmaması gerekir.

(Cevap C)

5. A, C, D ve E seçeneklerindeki ayraçlardan sonra bir açıklama yapılacağı için iki nokta (:) kullanılmalıdır. B seçeneğindeki cümledeyse herhangi bir noktalama işareti gerektirecek bir durum yoktur.



## NOT

İki noktadan sonra cümle gelmişse büyük harfle başlanır. Tek tek örneklerden oluşan ifadeler var ve bu ifadeler özel ad değilse büyük harfle başlanmaz.

(Cevap B)

6. A ve E seçeneğindeki cümlede yüklem bulunmadığı için üç nokta (...) kullanılmalıdır. B ve C seçeneklerinde ise benzer örneklerin sürdürülebileceği anlamı katmak için üç nokta (...) kullanılmalıdır. D seçeneğindeki cümledeyse sonda nokta (.) kullanılmalıdır. Çünkü iki unsurdan söz edilmiş ve bunların ikisi de söylenmiştir.

(Cevap D)

## TÜRKÇE • Noktalama İşaretleri

7. B seçeneğindeki cümlede eşgörevli sözcükleri ayırmak için virgül kullanılmalıdır. C seçeneğinde sıralı cümleleri ayırmak için virgül (,) kullanılmalıdır. D seçeneğinde yüklemden uzak kalmış özneyi belirtmek için virgül (,) kullanılmalıdır. E seçeneğinde sıralı cümleyi ayırmak için virgül kullanılmalıdır. A seçeneğindeki cümledeyse aralarında virgül bulunan cümleyi ayırmak için noktalı virgül (;) kullanılmalıdır.

(Cevap A)

8. C seçeneğindeki cümlede yüklem "baktım" sözüdür. Dolayısıyla devrik de olsa yüklem varsa cümlenin sonuna nokta konur. A ve E seçeneklerindeki cümlelerde yüklem olmadığı için bunlar eksilteli cümlelerdir ve sonlarına üç nokta konulmalıdır. B ve D seçeneklerinde cümlelerin sonuna da benzer örneklerin sürdürebileceği anlamı katmak için üç nokta konulur.

(Cevap C)

9. Metindeki ilk üç cümle eksilteli olduğundan bunların sonuna üç nokta gelmelidir. Dolayısıyla üç noktayla başlayan tek seçenek olan D seçeneğine yoğunlaşmalıyız. III. cümle yüklemi olan bir cümle olduğundan sonuna nokta konulmalıdır. Son cümlenin sonuna da nokta gelmelidir.



## NOT

Bu tür sorularda nokta, iki nokta, üç nokta ve soru işaretinden sonra büyük harfle başladığını hatırlarsak işimiz kolaylaşır. Çünkü bunların dışında bir noktalama işareti varsa seçenekler elenir. Yani büyük, küçük harf önemli bir ipucudur.



## PUAN KÜPÜ

İki noktadan sonra gelen örneklerin sayısı iki noktadan önce belirtilmiş ve belirtilen kadarı da yazılmışsa sonda nokta kullanılır.

Çantamda üç şey var: kitap, defter, kalem. Ancak örneklerin sayısı belirtilmemişse sonda üç nokta kullanılır:

Çantamda birçok şey vardı: kitap, defter, kalem...

Öncüldeki metnin son cümlesinde de örnek sayısı belirtilip belirtilen örnekler de sıralandığı için sonda nokta kullanılır.

(Cevap D)

10. Cümle içinde geçen, zarf-fiil eki almış yalnız bir sözcük varsa bu sözcükten sonra virgül kullanılmaz. "Kitabı alıp içeri girdi." Ancak aynı cümlede zarf-fiil eki almış birden fazla sözcük varsa arada virgül kullanılır:

"Kitabı alıp, içerdekileri selamlayarak çıktı."

(Cevap E)

11. Bir önceki sorumuzun çözümünde de belirttiğimiz gibi, cümle içinde geçen, zarf-fiil eki almış yalnız bir sözcük varsa bu sözcükten sonra virgül kullanılmaz. Buna göre, öncüldeki metnin II. cümlesinde virgül kullanılması yanlıştır. Burada hiçbir noktalama işareti kullanılmaz.

(Cevap B)

12. Bu parçada verilen yerlere sırasıyla:

(.) (") (,) (.) (") (.) getirilmelidir. Alıntı cümle ile cümle devam ediyorsa tırnak işaretinden önce virgül (,) kullanılır. Alıntı cümleden önce cümle tamamlanmışsa iki nokta (:) kullanılır.

Doktor; çocuğun annesine (,) "Çocuğunuz iyileşiyor." dedi.

Doktor; çocuğun annesine şöyle dedi (:)"Çocuğunuz iyileşiyor."

(Cevap E)

1. Sıralı bağlaçlar arasına hiçbir noktalama işareti getirilemez. "Hem kitapçıları dolaşırız ( ) hem de yemek yeriz." cümlesinde de ayrıla belirtilen yere herhangi bir noktalama işareti koymak yanlıştır.

(Cevap B)

2. C seçeneğindeki cümle eksilteli cümle olduğu için bu cümlenin sonuna üç nokta (...) konulmalıdır. A ve D seçeneklerindeki cümleler devriktir. Devrik cümlelerin sonuna nokta konulur çünkü sonda olmasa da bir yüklem vardır. B ve E seçeneklerinde yüklemdeki ek eylemler düşmüştür.

**NOT**

Ek eylemin düştüğü yüklemelerin kullanıldığı cümlelerin sonunda da nokta kullanılır:  
Burası benim köyüm (dür).  
Köydeki herkes çok mutlu (dur).

(Cevap C)

3. Birinci ve ikinci ayrıca ara sözün başı ve sonu olduğu için virgül gelmelidir. Cümlenin sonuna ise nokta getirilmelidir.

**PUAN KÜPÜ**

Arasözün başında ve sonunda virgül kullanılabildiği gibi kısa çizgi de kullanılır.

(Cevap E)

4. "İçeriye girdi: sağa sola sataştı." cümlesi sıralı cümle olduğu için iki nokta yerine virgül kullanılmalıdır. Dolayısıyla bu cümlede iki nokta yanlış kullanılmıştır. Diğer cümlelerde bir açıklama yapıldığı için iki noktanın kullanımı doğrudur.

(Cevap A)

5. B seçeneğindeki cümlede iki şey belirtilmiştir ve bunların ikisi de yazılmıştır. Bu durumda üç nokta kullanılmaz, nokta kullanılır. Eğer birçok şey tavsiye ediliyor denilip bunlardan birkaçı sıralansaydı üç nokta kullanılması yanlış olmazdı.

(Cevap B)

6. "Ben de çocukları parka götürsem mi diye düşünüyorum?" cümlesinde "mi" soru edatı kullanılmıştır ancak cümlede soru anlamı yoktur. Bu durumda cümlenin sonunda soru işareti değil, nokta kullanılmalıdır.

(Cevap B)

## TÜRKÇE · Noktalama İşaretleri

7. İlk ayrıca, bitmiş bir cümlelerin sonu olduğu için nokta gelmelidir. İkinci ve üçüncü ayrıçılara soru cümlelerinin sonu olduğu için soru işareti gelmelidir. Son ayrıca da tamamlanmış bir cümle olduğu için nokta gelmelidir.

(Cevap D)

8. Saat ve dakika arasında iki nokta kullanılmaz. Saat ve dakika arasına (.) nokta konur. Buna göre B seçeneğinde iki nokta yanlış kullanılmıştır. Diğer seçeneklerdeki kullanımlarda bir yanlışlık yoktur.

(Cevap B)

9. "Bu işi başarmanın tek yolu var: çalışmak ..." cümlesinde üç nokta yerine nokta kullanılmalıdır. Çünkü açıklanacak birden fazla öğeden söz edilmemiştir. Bir öğeden söz edilmiş ve o da söylenmiştir.

(Cevap D)

10. İlk ayrıca yüklemden uzak düşen özneyi belirtmek için virgöl getirilmelidir. İkinci ve üçüncü ayrıçılara eser adını belirtmek için tırnak getirilmelidir. Son ayrıca yine özneyi belirtmek için virgöl getirilmelidir.

(Cevap E)

11. C seçeneğindeki "Adıyaman'ının" sözünde kesme işaretinin kullanılması yanlıştır. Çünkü özel adlara getirilen yapım ekleri ve bu yapım ekinden sonra gelen çekim ekleri kesme işaretiyle ayrılmaz. "Adıyaman'ının" yazımı doğrudur.

(Cevap C)

12. Verilen cümlede III ile belirtilen yerin dışındaki yerlere virgöl gelmelidir. III. yere türleri ve takımları ayırmak için noktalı virgöl getirilmelidir. Diğer yerlere ise eş görevli sözleri ayırmak için virgöl gelmelidir.



## -PUAN KÜPÜ-

Noktalı virgülden sonra gelen ifade özel bir ad değilse büyük harfle başlanmaz.

(Cevap C)

1. Parçadaki I numaralı yere noktalı virgül (;) getirilmelidir. Sıralı iki cümle birbirinden ayrıldığı için buraya gelebilecek noktalama işareti (;) noktalı virgüldür. Numaralanmış diğer yerlere ise virgül getirilmelidir.

(Cevap E)

2. “Yaşamını gözden geçirmek” bir söz grubudur. Bu söz grubundaki kelimelerin arasına herhangi bir noktalama işareti getirilemez. Metinde ayraçlarla belirtilen diğer yerlere ise virgül (,) gelmelidir.

(Cevap A)

3. Üç nokta (...) bitmemiş, yani yüklemi bulunmayan cümlelerin sonuna konulur. Parçadaki cümleleri incelediğimizde yüklemi olmayan cümlelerin yalnızca ikinci cümle olduğunu görüyoruz. Parçada devrik cümleler de yer almaktadır. Ancak devrik cümleler bir yüklem barındırdıkları için bu cümlelerin sonuna üç nokta getirilemez. Bitmiş cümle olduklarından bunlara nokta getirilmelidir. Ancak yüklemi bulunmayan ikinci cümlelerin sonuna üç nokta gelmelidir.

(Cevap B)

4. “kitap” sözünden sonra virgül getirilmesine gerek yoktur. Bu sözcükten sonra virgül getirilmesi cümlelerin anlamında değişikliğe yol açacaktır. I numaralı yerin dışındaki yerler virgülün kullanım yerleridir.

(Cevap A)

5. IV numaralı yer eş görevli sözcüklerin arası olduğu için buraya virgül (,) getirilmelidir. Bunun dışındaki numaralı yerler noktalama işaretlerinin kullanılmayacağı yerlerdir.

(Cevap D)

6. A seçeneğindeki cümlede “da” bağlacından önce virgül kullanılması sorudaki öncülde sözü edilen virgül kullanımını örneklemektedir.

(Cevap A)

## TÜRKÇE • Noktalama İşaretleri

7. III numaralı yer, bir cümle bittiği yer olduğu için buraya nokta (.) getirilmelidir. Üç noktanın kullanılması yanlıştır. Burada bir yüklem vardır. Diğer numaralı yerlerde cümle tamamlanmadığı için üç noktanın kullanılması yanlıştır.

(Cevap C)

8. Birinci ayraca bir açıklama yapıldığı için iki nokta gelmelidir. İkinci ayraca eş görevli sözcükler ayrıldığı için virgül gelmelidir. Üçüncü ayraca eksilteli cümle olduğundan üç nokta gelmelidir. Dördüncü ayraca aynı görevdeki sözler ayrıldığından virgül, son ayraca ise üç nokta gelmelidir. Çünkü benzer ifadelerin devam edeceği anlamı vardır.

(Cevap B)

9.

**NOT**

Virgülün kullanılmadığı yerler şunlardır:  
İsim ve sıfat tamlamalarında tamlayanla tamlanan arasında virgül kullanılmaz.  
İkilemeler arasında virgül kullanılmaz.  
Metin içinde zarf-fiil eki almış kelimelerden sonra virgül kullanılmaz.  
Metin içinde ve, veya, yahut, ya...ya da bağlaçlarından önce veya sonra virgül kullanılmaz.  
Tekrarlanan bağlaçlardan önce veya sonra virgül konmaz.  
Şart ekinden sonra virgül konmaz.

Bu doğrultuda "anlatma uğraşı" ifadesinin arasında virgül kullanmanın yanlıştır, çünkü bu bir ad tamlamasıdır. Belirtilen yer de tamlayanla tamlanan arasındadır.

(Cevap B)

10. Virgül: Tekrarlanan bağlaçlardan önce veya sonra, pekiştirme ve bağlama görevinde kullanılan –da / –de bağlacından sonra, metin içinde –ınca / –ince anlamında zarf–fiil görevinde kullanılan mı/mi ekinden sonra, metin içinde zarf–fiil eki almış kelimelerden sonra, metin içinde ve, veya, yahut ... gibi bağlaçlardan önce veya sonra, isim ve sıfat tamlamaları arasına, ikilemeler arasına, şart ekinden sonra konmaz.  
Buna göre "istiyorsa" sözcüğünde gelen şart ekinden (–sa) sonra virgül kullanılması yanlıştır.

(Cevap E)

11. "Tarihle ilgili çalışmalar" sıfat tamlaması olduğu için III numaralı yere noktalama işareti getirilemez. IV numaralı yere nokta, diğer yerlere ise virgül gelmelidir.

(Cevap C)

12. Bu tür sorularda seçenekleri eleme yöntemini kullanmak işimizi kolaylaştıracaktır. Karşılıklı konuşmalar da konuşan kişiyi belirten sözlerden sonra iki nokta kullanıldığı için en son ayraca iki nokta (:) getirmek gerekir. Bu da sadece A seçeneğinde yer aldığı için cevap en kısa yoldan bulunmuş olur. Diğer yerlere; eşgörevli sözcükleri ayırmak için virgül, seslenmelerde ünlem, bitmiş cümlelerin sonuna ise nokta getirilmelidir.

(Cevap A)

1. "Duygu" soyut ismi C seçeneğindeki cümlede özel ad olarak kullanılmıştır.



## PUAN KÜPÜ

Adları, varlıkların oluşlarına göre soyut ve somut olarak ikiye ayrılır. Beş duyu organıyla algılabilenler somut, algılanamayanlar soyuttur.

(Cevap C)

2. Öncüldeki dörtlükte birleşik isim yoktur.  
Çoğul isim: savaşılar  
Hâl eki almış isim: gönlümüzde, gözümüzde,  
Cins isim: anne, güneş, göz  
Soyut isim: umudumuz, barış, gönlümüz



## NOT

İyelik, tamlayan ve çoğul ekleri ismi yalın olmaktan çıkartmaz: umudumuz, savaşılar, gönlün

(Cevap E)

- 3.



## PUAN KÜPÜ

Bu soru tarzında yalnız altı çizili sözcük dikkate alınırsa yanlış olur. Çünkü dilimizdeki kelimelerin sabit bir sözcük türü yoktur. Sözcükler içinde kullandıkları cümleye göre tür değiştirebilir. Böyle bir yanıla düşmemek için sözcüğün cümledeki kullanımı esas alınmalıdır.

Cümledeki sözcüklerin türlerini incelediğimizde A seçeneğindeki "doğru" sözcüğünün sıfat olduğunu görürüz. Çünkü bu sözcük bir addan önce gelerek onun bir özelliğini belirtmiştir. Diğer seçeneklerdeki altı çizili sözcükler ad türündedir.

(Cevap A)

4. C seçeneğindeki "Derin düşünce" ad tamlaması değil, sıfat tamlamasıdır. Diğer seçeneklerdeki ad tamlamaları:

- A → Aşkın tarihi  
B → Kitabın sonu  
D → Yol hazırlığı  
E → Su sesi



## NOT

Ad tamlamasının bütün unsurları addır. Sıfat tamlaması ise bir ad ve bir sıfattan oluşmuştur.

(Cevap C)

5. "Babası" sözcüğü hâl eki almamıştır. "ı" eki burada iyelik eki olarak kullanılmıştır. A'da belirtme, C'de ayrılma D'de yönelme, E'de ayrılma hâl ekleri kullanılmıştır.

(Cevap B)

6. C seçeneğindeki

Anamın gözleri - nin rengi  
tamlayan tamlanan tamlanan  
tamlayan

zincirleme ad tamlamasıdır.



## NOT

Zincirleme ad tamlaması, en az üç isimden oluşan isim tamlamasıdır. Bu tamlamalarda tamlayan veya tamlanan bazen de hem tamlayan hem de tamlanan kendi içinde bir ad tamlamasıdır:

Kitap kokusunun hazzı  
Hatıra defterinin dili

(Cevap C)

7. "Bahçemizin en güzel gülü"  
tamlayan zarf sıfat tamlayan  
isim tamlamasında tamlayanla tamlanan arasına sıfat girmiştir.



## NOT

Tamlamalar konusunda sorulan soruları doğru yanıtlayabilmek ve sıfat tamlamasıyla ad tamlamasını ayırt etmek için ad tamlamalarında tamlayanın da tamlananın da ad olduğu, sıfat tamlamasının ise bir sıfatla bir addan oluştuğu unutulmamalıdır.

(Cevap E)

## TÜRKÇE · Sözcük Türleri: İsim (Ad)

8. Bazı ad tamlamalarında tamlayan düşebilir. "göz çıkarır elleri" kelimesinde de "onun elleri" tamlamasında tamlayanın düşmesiyle oluşan "onun" tamlayanı düşmüştür.

(Cevap B)

9. E seçeneğindeki "söküldü" sözcüğünün türü fiildir. Diğer cümlelerdeki altı çizili sözcükler isimdir.



## PUAN KÜPÜ

İsimler nesnelerin dildeki karşılığıdır, eylemler ise hareketlerin karşılığıdır.

(Cevap E)

10.



## NOT

Bu soru kökünde şu iki durum söz konusu olabilir:

1. Dört tane ad tamlaması bir sıfat tamlaması ayrımına gidilebilir.
2. Ad tamlamalarının kendi içinde ayrımına gidilmiş olabilir. Dört belirtili ad tamlaması bir belirtisiz olması gibi

Seçeneklerdeki tamlamalar şunlardır:

A → Yol durumu: Belirtisiz ad tamlaması  
ty tn

B → çiçeklerin kokusu: Belirtili ad tamlaması  
ty tn

C → köy odası: Belirtisiz ad tamlaması  
tn tn

D → Ağaç işleri: Belirtisiz ad tamlaması  
tn tn

E → Ölüm korkusu: Belirtisiz ad tamlaması  
ty tn

Buna göre B seçeneğindeki tamlamanın belirtili olması yönünden diğerlerinden ayrıldığını söyleyebiliriz.

(Cevap B)

11. C seçeneğindeki "Yıldız" ismi cins bir isim olduğu halde, kullanıldığı cümlede özel ad olmuştur. Diğer seçeneklerdeki altı çizili sözcükler cins addır.

(Cevap C)

12. Öncüldeki dördlükte bileşik isim yoktur. Diğer terimlerin ise şu karşılıkları vardır:

Fiilden türemiş isim: yıld - ın, sar - ı  
fiil fiilden fiil fiilden  
kökü isim kökü isim

İyelik eki alan sözcükler: gönlüm, içim, yaralarım Tamlayanı düşmüş ad tamlaması: benim gönlüm, benim yaralarım

Soyut ad: hasret, keder

(Cevap E)

13. Öncüldeki dizelerde zincirleme ad tamlaması yoktur.

**Belirtili ad tamlaması:** Göklerin maviliği

**Tür adı:** güvercin

**Somut ad:** serçe, güvercin

**Hâl eki almış birden fazla sözcük:** içime, kanadında

(Cevap C)

14. "Neden yenebilecek bir şey yetiştirmiyorsun?" cümlesindeki "neden" sözcüğü zarftır. Diğer seçeneklerdeki altı çizili sözcükler ise isimdir.

(Cevap E)

15. Öncüldeki dördlükte belirtili ad tamlaması yoktur.

**Topluluk adı:** orman

**Özel ad:** Ruhi Su

**Soyut ad:** sevgi

**Tekil ad:** güneş

(Cevap C)



1. "Anlatılanları bu bayan not alacak." cümlesinde zamir kullanılmamıştır. Diğer cümlelerdeki zamirler şunlardır:

A → kendisi (Dönüşlülük zamiri),

B → şu (işaret zamiri)

C → benimle (şahız zamiri)

E → onu (işaret zamiri)



**PUAN KÜPÜ**

"Bu, şu, o" sözcükleri bir ismin yerine kullanıldıklarında işaret zamiri, bir ismi nitelediklerinde ise işaret sıfatı olurlar.

Bu ev  
işaret sıfatı

Bunu al  
işaret zamiri

Buna göre bir sözcüğün türünü doğru tespit edebilmek için mutlaka söz konusu sözcüğü içinde kullanıldığı cümleye göre değerlendirmek gerekir.

(Cevap D)

- 2.

Ek zamirler

İlgi zamiri = "-ki"

Evindeki eskimiş.  
Seninki daha pahalı.

İyelik Zamiri

Eklendikleri isimlerin kime,  
neye ait olduklarını bildirirler:  
gözüm, gözün, gözümüz

"Yoldaki taşları kim kaldırmış?" cümlesinde ek halinde zamir yoktur. Diğer cümlelerdeki ek zamirler:

B → bizimki

C → kapımız

D → arabanızı

E → gözlerimi



**NOT**

"-ki" ilgi zamiriyle sıfat yapan "-ki" karıştırılmamalıdır. İlgi zamiri olan "-ki" belirtili isim tamlamalarında tamlanan yerine kullanılan sözcüktür. Tamlananı kaldırıp yerine "-ki" ilgi zamiri getirebiliriz.

senin evin → seninki  
ty tn ilgi zamiri

Bahçedeki çiçekler  
sıfat  
yapan "ki"

(Cevap A)

3. "Yan odada kaç çocuk oynuyor?" cümlesinde soru anlamı sıfatla sağlanmıştır. Diğer seçeneklerdeki cümlelerde soru anlamı katan sözcükler adların yerini tuttukları için zamirdir.



**NOT**

İsimlerin yerini soru yoluyla tutan zamirlere soru zamirleri denir: ne, neyi, kim, kime, hangisi, kaç...

"Ne" sözcüğü "niçin" anlamında kullanıldığında soru zarfı olur. İsmi nitelendiğindeyse soru sıfatı olur.

Ne gülüyorsun boş yere?  
soru zarf

Ne gün döneceksin?  
soru sıfatı

Gündemimizde ne var?  
soru zamiri

(Cevap B)

4. "O kitabı" ifadesinde "o" bir ismi nitelediği için işaret sıfatıdır. Diğer cümlelerdeki altı çizili sözcükler ismin yerini tuttukları için zamirdir.

(Cevap C)

- 5.



**NOT**

Hangi adın yerine kullanıldığı belli olmayan zamirlere belgisiz zamir denir: birçoğu, bazısı, kimi, tümü, kimse, çoğu, herkes...

"Kimi insanlar vefa kavramını duymamıştır." cümlesindeki "kimi" sözcüğü, bir ismi nitelediği için belgisiz sıfattır. Yani bu cümlede belgisiz zamir yoktur. Diğer cümlelerdeki belgisiz zamirler şunlardır:

A → bazıları

B → herkes

C → kimse

D → başkası

(Cevap E)

## TÜRKÇE · Sözcük Türleri: Zamir (Adıl)

6. "O" sözcüğe B seçeneğinde "yol" adını belirttiği için sıfattır. A seçeneğinde cansız bir varlığın yerine kullanıldığı için işaret zamiridir. C, D ve E seçeneklerinde ise şahıs zamiridir.

(Cevap B)

7. İyelik adlı ile kastedilen iyelik ekleridir. İlgı adlı ise isimlerin yerlerine kullanılan "ki" dir. Soru kökünde belirtilen adılar E seçeneğindeki şu sözcüklerde vardır:

"Kitabım, onunki  
iyelik ilgi  
zamiri zamiri

(Cevap E)

8. C seçeneğindeki "Kimin fikri" isim tamlamasında "kimin" zamiri tamlayan olarak kullanılmıştır. A seçeneğindeki cümledeyse "bazıları" zamiri tamlanan olarak kullanılmıştır. Ancak öncülde tamlayan sorulduğu için C seçeneği doğrudur.

(Cevap C)

9.



## PUAN KÜPÜ

Türkçede dönüşlülük zamiri "kendi" sözcüğüdür. Dönüşlülük zamirinin şahıs zamirinden sonra aynı cümlede yer alması anlatım bozukluğu sayılmamaktadır:

Olayı sen kendin anlat.  
şahıs dönüşlülük  
zamiri zamiri

A seçeneğindeki cümlede geçen "kendilerini" sözcüğü dönüşlülük zamiridir.

(Cevap A)

10. D seçeneğindeki cümlede zamir kullanılmamıştır. Diğer seçeneklerdeki zamirler:

A → kendisine  
B → size  
C → sana, şey  
E → kimse  
şeklinde gösterilebilir.

(Cevap D)

11. Öncüldeki cümlede, varlıkların yerini işaret yoluyla tutan bir işaret zamiri kullanılmamıştır. Diğer seçeneklerdeki terimlerin karşılıkları şunlardır:

Ek halinde zamir → kusurlarımızı

Belgisiz adıl → başkalarının

Yönelme eki almış ad → köstebeklere

Dönüşlülük adlı : kendi

şeklinde gösterilebilir.

(Cevap B)

12. A seçeneğindeki cümlede kullanılan "kime" sözcüğü soru zamiridir. Diğer seçeneklerdeki altı çizili zamirler ise belgisiz zamirdir.

(Cevap A)

13. "Senin de bizimle gelmek istediğini hangisi biliyor?" cümlesinde soru anlamını katan "hangisi" sözcüğü zamirdir. Diğer seçeneklerde soru anlamı zamirle sağlanmamıştır.

(Cevap D)

14. "Arkadaşlarının yaptığı her davranıştan sonra geriye dönmek zorunda değilsin" cümlesindeki "geriye" sözcüğü isimdir. Diğer seçeneklerdeki altı çizili sözcükler ise zamirdir.

(Cevap A)

15. B, C, D ve E seçeneklerindeki "-ki" eki bir ismi niteleyerek sıfat türeten "-ki" ye örnek olmuştur. "Kardeşimin dünya görüşüyle benimki, hiçbir zaman bir olmadı." cümlesindeyse bir ismin yerini tutan ilgi zamiri olan "-ki" dir.

(Cevap A)

1. Sıfat, bir addan önce gelerek onu niteleyen veya belirten sözcüktür. Buna göre “modern yaşam” söz  
sıfat ad  
grubunda “modern” sözcüğü, “yaşam” adının sıfatıdır. Diğer seçeneklerdeki altı çizili sözcükler zarf olarak kullanılmıştır.



## PUAN KÜPÜ

Sıfat, isme sorulan “nasıl?” sorusuna cevap olur.

Pahalı elbiseler

sıfat ad

kirli yol

sıfat ad

Geniş yol

sıfat ad

küçük el

sıfat ad

(Cevap E)

2.



## NOT

Bu tür sorularda cümleye soru anlamı katan sözcüğü bulup o sözcüğün cümledeki kullanımına göre türü tespit edilmelidir. Çünkü aynı sözcük farklı türlerde kullanılabilir.

“Giden şanlı akıncı ne gün döner yurduna?” cümlesindeki “ne” sözcüğü soru sıfatıdır. Bir adı soru yoluyla nitelenmiştir.

B’de soru zarfı,

C’de soru zamiri,

D’de soru zamiri,

E de soru zarfı

kullanılmıştır.

(Cevap A)

3.



## NOT

Türemiş sıfat, yapım eki almış bir sözcüğün bir adı nitelemesi yoluyla oluşur.

B seçeneğindeki cümlede türemiş sıfat yoktur. “küçük” sözcüğü bu cümlede sıfat görevinde kullanılmıştır. Yapı olarak da basittir. Diğer seçeneklerdeki türemiş sıfatlar şunlardır:

A → kapalı hava

C → gizemli atmosfer

D → farklı benzetme

E → kırık eşya

(Cevap B)

4. A seçeneğindeki cümlede niteleme sıfatı yoktur. Diğer seçeneklerdeki niteleme sıfatları şunlardır:

B → solgun çiçekler

C → Yeni ayakkabı

D → Yaşlı bir adam

E → yıkılmış evler

(Cevap A)

5. Öncüldeki şirde birleşik sıfat yoktur. Diğer seçeneklerdeki terimlerin ise karşılıkları şunlardır:

Belirtili Ad Tamlaması: İşçilerin maviplikleri

Niteleme sıfatı: Genç bayraklar

Sayı sıfatı: Yirmi dört saat

Adı: Ben, hepsi, seni

(Cevap D)

6. Seçeneklerdeki sıfatlar şunlardır:

A → tozlu, eskimiş

B → kırık, yıpranmış

C → sarı, beyaz

D → Bahçedeki

E → geniş

Birden fazla sıfat tarafından nitelenmiş ad B seçeneğindeki cümlede vardır:

Kırık, yıpranmış masa

sıfat sıfat ad

(Cevap B)

## TÜRKÇE · Sözcük Türleri: Sıfat (Ön Ad)

7.

**NOT**

Niteleyici sözcük denilince aklımıza hem sıfat hem zarf gelmelidir. Yani içinde sıfatın ya da niteleme zarfının olduğu seçenek doğru cevap değildir. Bu soru tipinde seçeneklerde sıfatın da zarfın da kullanılmadığı bir cümle aramız gerekir.

“İş çıkışı yolda beklerken Mehmet’i gördüm.” cümlesinde niteleme göreviyle kullanılmış bir sözcük yoktur. Diğer seçeneklerdeki niteleyici sözcükler şunlardır:

- A → yavaşça (niteleme zarfı)  
 B → Yol kenarındaki kurumuş (sıfat)  
 D → güle oynaya, ağlayarak (zarf)  
 E → son (sıfat)

(Cevap C)

8.

“Başarılı insan, başarısını çabaya borçlu olduğunu bilir.” cümlesinde belirtme sıfatı yoktur. “Başarılı” sözcüğü niteleme sıfatıdır. Diğer seçeneklerdeki belirtme sıfatları şunlardır:

- B → su ağaç  
 C → Altıncı sınıf  
 D → Kimi insan  
 E → kaç kişi

**NOT**

Kesin bilgi gerektiren bu soruda sıfatların kendi içindeki “niteleme” ve “belirtme” çeşitlerini bilmemiz gerekir. Belirtme sıfatı varlığın değişebilen bir özelliğini ifade ederken niteleme sıfatı varlığın kalıcı özelliğini ifade eder.

(Cevap A)

9.

“Engebesiz tarım arazileri”  
 sıfat tamlayan tamlanan

D seçeneğindeki altı çizili sıfat belirtisiz ad tamlamasını nitelemiştir. A, B ve C seçeneklerindeki altı çizili sözcükler de sıfattır, fakat isim tamlamasını nitelememiştir.

(Cevap D)

10. “rengârenk misketler ve oyuncaklar”

sıfat	ad	ad
	1	2

“rengârenk” sıfatı “misket ve oyuncaklar” adlarını nitelemiştir.

(Cevap C)

11.

**PUAN KÜPÜ**

Sıfatlar çekim eki aldıklarında adlaşır:

Dürüst insanlarla arkadaş ol.

sıfat	ad
-------	----

Dürüstlerle arkadaş ol.

Adlaşmış sıfat

Kırmızı kazağı al.

sıfat	ad
-------	----

Kırmızıyı al.

Adlanmış sıfat

“Büyük adamların derdi çok olur.”

sıfat	ad
-------	----

cümlesinde adlaşmış sıfat yoktur. Diğer seçeneklerdeki adlanmış sıfatlar:

- A → güzellerin (insanların)  
 B → çalışanlar (öğrenciler)  
 D → kirlileri (çamaşırları)  
 E → fakiri (insanları)

(Cevap C)

12.

**NOT**

Böyle sorularda seçeneklerdeki tamlamaların isim tamlaması ve sıfat tamlaması olarak sınıflandırılması gerekir.

Parçadaki I, II, III ve IV numaralı tamlamalar sıfat tamlamasıdır “şehir hayatı rüyası” ise isim tamlamasıdır.

(Cevap E)

1. A, B, C, E seçeneklerindeki ikilemeler bir eylemin anlamını etkiledikleri için zarftır. D seçeneğindeki “yeni yeni kelimeler” ifadesindeyse ikileme bir adın anlamını etkilediği için sıfat olarak kullanılmıştır.

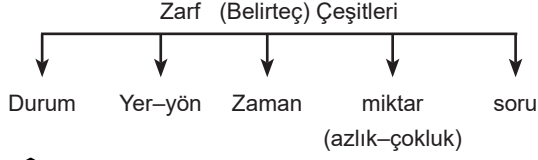
**PUAN KÜPÜ**

Zarflar; eylemleri, eylemsileri, sıfatları bazen de kendi türünden sözcükleri değişik yönlerde etkileyen sözcük türleridir.

(Cevap D)

2. A seçeneğindeki “en” sözcüğü bir sıfattan önce gelip onu derecelendiren zarftır. Aynı seçenekteki “hızlı” ise bir filimsinin anlamını etkileyen zarf olmuştur. Diğer cümlelerde birden fazla zarf yoktur.

(Cevap A)

3. C seçeneğindeki “ne zaman” sözcüğü cümleye soru anlamı katan soru zarfıdır. Diğer cümlelerde soru anlamı katan sözcüklerin türleri şöyledir:

- A → mu: soru edatı  
B → hangi: soru sıfatı  
D → neler: soru zamiri  
E → mi: soru edatı

(Cevap C)

4. “Kardeşim dün oldukça mutlu görünüyordu.” cümlesindeki “oldukça” zarfı “mutlu” zarfının anlamını etkilemiştir. Yani buradaki kullanımda bir zarf bir başka zarfın anlamını etkilemiştir.

(Cevap B)

5. A seçeneğindeki cümlede zarf kullanılmamıştır. Diğer cümlelerde kullanılan zarflar:

- B → en: üstünlük / derecelendirme zarfı  
C → Ümitle: durum zarfı  
D → Arkadaşsız: durum zarfı  
E → Dilinde söz olmadan: zaman zarfı şeklindedir.

(Cevap A)

6. Öncüldeki cümlede zaman zarfları vardır: her zaman, bazen... Diğer seçeneklerde belirtilen miktar, nitelendirme, yer – yön ve soru zarflarına ise cümlede yer verilmemiştir.

(Cevap C)

## TÜRKÇE · Sözcük Türleri: Zarf (Belirteç)

7. Zarflar da diğer sözcük türleri gibi basit, türemiş ve birleşik olarak yapıca üçe ayrılır. Altı çizili sözcüklerden “şimdi” zarfı basit, diğerleri ise yapıca türemiştir.

(Cevap A)

8. “Akıllı olan insan, düşmanını küçümsemez.” cümlesindeki “olan” sözcüğü sıfat–fildir. Diğer seçeneklerdeki altı çizili sözcükler ise zarftır.

(Cevap D)

9.



NOT

Eylem ve eylemsileri yer, yön bakımından tamamlayan sözcüklere yer–yön zarfı denir: aşağı, yukarı, ileri, dışarı, öte... Bu sözcükler hâl eklerini aldıklarında ise zarf olmaktan çıkıp isim olurlar: aşağıya, ileriye, ötede...

“Misafirler gelince birlikte aşağı ineriz.” cümlesinde “aşağı” sözcüğü yer–yön zarfıdır. Diğer seçeneklerdeki yön bildiren sözcükler hâl eklerini aldıklarında isim olmuşlardır.

(Cevap A)

10. “Böyle” sözcüğü E seçeneğindeki cümlede bir fiilin anlamını etkilediği için zarftır. Diğer seçeneklerdeki cümlelerde ismi nitelediği için sıfattır.

(Cevap E)

11. Öncüldeki cümlede durum zarfı yoktur. Diğer seçeneklerin karşılıkları şunlardır:

Şahıs zamiri: size, sizi

Eylemsi: düşündüren

Üstünlük zarfı: en

Miktar zarfı: çok

(Cevap C)

12. Seçeneklerdeki cümlelere soru anlamı katan sözcükler ve bunların türleri şunlardır:

A → neye = zamir

B → mı = soru edatı

C → mi = soru edatı

D → hangi = soru sıfatı

E → ne = soru zarfı



PUAN KÜPÜ

“Ne” sözcüğü kullanıldığı cümleye göre değişik sözcük türlerinden olabildiği için bu sözcük mutlaka cümledeki kullanımına göre değerlendirilmelidir. “Niçin” anlamında kullanılırsa zarf, adı nitelerse sıfat, adın yerine kullanılırsa zamir olur.

(Cevap E)

13. Yer-yön bildiren sözcükler hâl eki almadan kullanıldıklarında zarf olur, hâl eki alarak kullanıldıklarında ise isim olur. Buna göre, “Kitaplıkta duran kitapları alıp içeri koymamızı istedi.” cümlesinde “içeri” sözcüğü yer-yön zarfıdır.

(Cevap E)

14. “Salondan içeriye girip karşıdaki görevliye isteğinizi anlatabilirsiniz.” cümlesindeki “içeriye” sözcüğü yer-yön zarfı değil, isimdir.

(Cevap C)

15. “Son romanı, en çok ilgi gören roman olmasına rağmen tarafından sözlüksüz okunamıyor.” cümlesinde geçen “en” derecelendirme zarfı, “sözlüksüz” ise durum zarfıdır. Diğer cümlelerde birden fazla zarf kullanılmamıştır.

(Cevap D)

1.



NOT

Kelimeler arasında değişik anlam ilgileri kuran tek başına anlamı olmayan sözcüklere edat (ilgeç) denir.

“Gibi” edatı B, C, D ve E seçeneklerinde cümleye karşılaştırma anlamı katmıştır. A seçeneğindeki cümledeyse tahmin anlamı katmıştır.

(Cevap A)

2. C seçeneğindeki cümlede geçen “ancak” sözcüğü bağlaçtır. Diğer cümlelerde bağlaç yoktur.

“Ancak” sözcüğünün yerine “fakat” sözcüğünü getirebiliyorsak “Ancak” bağlaç olarak kullanılmıştır, bu sözcük cümleye “sadece” anlamı katıyorsa edattır.

(Cevap C)

3. D seçeneğindeki cümlede yer alan değil sözcüğü olumsuzluk edatıdır. Diğer seçeneklerdeki altı çizili sözcükler edat değildir.

Edatlar		
<b>Daima Edat Olanlar</b>	<b>Bazen Edat olanlar</b>	<b>Hâl eki olarak edat olanlar</b>
mi, kadar, gibi, için	Yalnız, bir, tek, ancak	–e kadar –den beri –e doğru –e dek

(Cevap D)

4. D seçeneğindeki cümlede geçen “gibi” sözcüğü edattır. “de” ise bağlaç olarak kullanılmıştır. Verilen diğer seçeneklerde hem edat hem bağlaç içeren bir cümle yoktur.

(Cevap D)

5.



NOT

“Karşı” sözcüğü “e – karşı” şeklinde kullanılırsa edat, ismi nitelirse sıfat, hâl eki alırsa isimdir:

Sabaha karşı geldik.

edat

Karşı ev kiralıkmış.

sıfat

Öğleden sonra karşıya geçeceğiz.

isim

“Sabaha karşı evimizin çatısı uçtu.” “karşı” sözcüğü “e – karşı” kullanımıyla edattır. Diğer cümlelerdeyse bir adı niteliği için sıfattır.

(Cevap A)

6. A, B, C ve E seçeneklerindeki cümlelerde “ile” nin yerine “ve” kullanabildiğimiz için “ile” bu cümlelerde bağlaçtır. D seçeneğindeki cümlede ise edattır. Çünkü burada “ile” yerine “ve” koyamayız.



NOT

“–ile” nin yerine “ve” bağlacı kullanılabiliyorsa “ile” bağlaçtır; kullanılamıyorsa edattır.

Evimize masa ile sandalye aldık. (Bağlaç)  
ve

Adam bir hışım ile içeri girdi. (Edat)

(Cevap D)

## TÜRKÇE · Edat(İlgeç), Bağlaç – Ünlem

7. Edatlar, cümle içinde sıfat veya zarf öbeği oluşturabilirler. B seçeneğindeki cümlede geçen “melek gibi bir çocuk” ifadesinde de “gibi” edatı bir sıfat öbeği oluşturmuştur.

(Cevap B)

8. “Ee! Bundan daha güzel de olamazdı bence.” cümlesinde ünlem, beğenme anlamı katmıştır. Diğer seçeneklerdeki kullanımlarda bir beğenme anlamından söz edilemez.

(Cevap A)

9. “Yalnız bu mahallede toplu iftarlar yapılıyor.” cümlesinde “yalnız” sözcüğü “sadece” anlamında kullanıldığından edattır. Diğer cümlelerdeki altı çizili sözcükler addır.



PUAN KÜPÜ

“Yalnız” sözcüğü “sadece” anlamından kullanılmışsa edattır.

(Cevap E)

10. Parçada kullanılan edatlar şunlardır:  
Sevgi ile, disiplin ile, için, gibi  
Toplamda dört tane edat vardır.

(Cevap C)

11. “Çocuksu hareketleriyle...” cümlesinde “çocuk” sözcüğüne eklenen “su” eki “gibi” edatının yerini tutarak benzetme anlamı katmıştır.

(Cevap C)

12. “Çocuğumu almak için okula gidiyorum.” cümlesinde “için” yerine “amacıyla” koyabildiğimiz için bu cümlede “için” edatının amaç ilgisi kurduğunu söyleyebiliriz.

B ve C seçeneğinde neden-sonuç, D ve E seçeneğinde ise “hakkında” anlamı katmıştır.



NOT

“için” edatı, kullanıldığı cümleye amaç anlamı kattığı gibi bazen de sebep anlamı katar. “için” in hangi anlamı kattığını pratik yoldan öğrenmek için yerine “amacıyla” koyarız. Anlam bulunmuyorsa amaç anlamı katmıştır.

(Cevap A)



1.



NOT

Eylemsiler eylemden türemelerine rağmen eylemin bütün özelliklerini taşımayan ve cümle içinde isim, sıfat, zarf görevlerinde kullanılabilen sözcüklere dir. Eylemsiler, eylem özelliklerini de sürdürür.

Buna göre "Hoşnutsuzluk, bir insanın veya milletin ilerlemesi için attığı ilk adımdır." cümlesinde "ilerleme" isim-fiil, "attığı" ise sıfat-fiildir.

(Cevap E)

2. C seçeneğindeki cümlede fiilimsi yoktur. Diğer cümlelerdeki fiilimsiler şunlardır:

A → seven (sıfat-fiil), beklemeden (zarf-fiil)

B → sevme, öğrenmek (isim-fiil)

D → vermediği (sıfat-fiil)

E → kuruyunca (zarf-fiil)

(Cevap C)

3. "Eller çoğalınca işler hafifler." cümlesinde "çoğalınca" zarf-fiildir.



NOT

**Bağ-fiil (zarf-fiil):** Eylem kökenli olan sözcüklere belirli ekler getirilerek elde edilen ve cümlede zarf göreviyle kullanılan eylemsi çeşitlidir.



PUAN KÜPÜ

Zarf-fiil ekleri şunlardır:

Asi(y)e – ken(y)alı – emadan – ince – ip – arak(-la)dıkça – meksizin-maksızın

(Cevap B)

4. akıtan= sıfat-fiil (ortaç)

onulmaz çıban = sıfat-fiil

toplayıp = zarf-fiil (bağ-fiil, ulaç),

başvermesi = isim-fiil

Buna göre D seçeneğindeki sıralama doğrudur.



NOT

**Sıfat fiil ekleri:**

An – ası – mez – ar – dik – ecek – miş

**İsim fiil ekleri:**

ma - (y) iş – mak

(Cevap D)

5.



PUAN KÜPÜ

Sıfat-fiil eki almış bir fiilimsinin önündeki isim düşer ve bu düşen isimdeki ek de sıfat-fiile geçerse adlanmış sıfat-fiil oluşur.

çalışan insanlar = çalışanlar

sıfat-fiil ad adlanmış sıfat-fiil

Buna göre C seçeneğindeki "görmeyenlerin" ve "duymayanların" sözcükleri adlanmış sıfat fiildir.

duymayan insanlar = duymayanlar

görmeyen insanlar = görmeyenler

(Cevap C)

6. Buna göre B, C, D ve E seçeneklerindeki sözcüklerin kalıplaşarak fiilimsi olmaktan çıktıklarını söylemek mümkündür.

"bakmak" sözcüğünü ise "bakmamak" şeklinde olumsuz yapabiliriz.



NOT

Bazı kullanımlarda "-mek, -me, -iş" ekleri somut ad türetir. Bu ekleri alan sözcüklerin adlaşıp adlanmadığını anlamak için olumsuz hallerine bakılır. Olumsuz yapılabiliyorsa isimleşmemiştir, yapılamıyorsa isimleşmiştir.

Yanına çakmak almamış. "Çakmamak almamış" şeklinde olumsuz yapamadığımız için bu sözcük eylemsi özelliğini kaybetmiş, tamamen adlaşıp adlanmıştır.

(Cevap A)

## TÜRKÇE • Eylemsiler (Fiilimsiler)

7. Parçadaki eylemsiler sırasıyla şunlardır:

Olan → sıfat-fiil (ortaç)

yapmak → isim-fiil (ad-eylem),

olarak → zarf-fiil

bilinen → sıfat-fiil

olan → sıfat-fiil

yiyip → zarf-fiil

olan → sıfat-fiil

yaptığımız → sıfat-fiil

Toplamda sekiz adet eylemsi kullanılmıştır.

(Cevap E)

8. A, C, D ve E seçeneklerinde “me – ma” eki isim-fiil eki olarak kullanılmıştır. B seçeneğindeki cümlede ise olumsuzluk eki olarak kullanılmıştır.

(Cevap B)

9. D seçeneğindeki “savunma” isim-fiildir. “erişilmedikçe, büyüdükçe, duygulanarak, kaçarken” sözcükleri ise zarf-fiildir.

(Cevap D)

10. A seçeneğindeki cümlede sıfat-fiil yoktur. Diğer seçeneklerdeki sıfat-fiiller şunlardır:

B → yıkılmış evlerin

C → tanınmaz beden

D → tanıdık bir yüz

E → yıkılası gurbet

(Cevap A)

11. B seçeneğindeki “danışma” eylem anlamını yitirip kalıcı isim olduğu için bu cümlede isim-fiil yoktur. Diğer cümledeki isim-fiiller şunlardır:

A → yüzmek

C → konuşmak

D → gelme

E → savaşmak



NOT

Fiilimsilerin olumsuz yapılabirirken kalıcı isim almış sözlerin olumsuz yapılamaz.

Burayı kazmaman gerek.  
eylemsi

Kazmaları alalım.  
kalıcı ad

(Cevap B)

12. Verilen cümlede ad-eylem kullanılmamıştır. “kıırma, anlatma” sözcükleri ad-eylem değil, eylemin olumsuz çekimidir. Diğer terimlerin karşılıkları şunlardır:

A → kıırma, vurursa, anlatma

B → kırıp

C → kıırma, anlatma

D → yapan

(Cevap E)

13. “En iyi arkadaşını da yanına alıp evlerinin yakınındaki kütüphaneye gittiler.” cümlesinde isim-fiil yoktur. Diğer cümlelerdeki isim-fiiller şunlardır:

B → görmemeye

C → vakit geçirmek

D → konuşma

E → bekleyişten

(Cevap A)

14. “Yol boyunca sıralanan ağaçlar, bana çocukluğumu hatırlatıyor.” cümlesinde zarf-fiil yoktur. Diğer seçeneklerdeki fiilimsi örnekleri şunlardır:

A → kalan

B → gezmekle

C → gideli

D → getirdiğin

(Cevap E)

1. B seçeneğindeki “doldurdum” fiilinde “doldurma” işi önce yapılmış, sonra anlatılmıştır. A seçeneğinde anlatış önce, iş sonradır. C seçeneğinde iş ve anlatım aynı andadır.



## PUAN KÜPÜ

“İş önce, anlatış sonradır.” sorularında geçmiş zaman kipiyle çekimlenmiş fiillere bakmak zaman kazandıracaktır.

(Cevap B)

2. A seçeneğindeki “çıkın” eylemi emir kipiyle çekimlenmiştir. Bir dilek kipi olan emir kipinde zaman anlamı yoktur. Diğer cümlelerin yüklem haber kiplerinden biriyle çekimlenmiştir ve hepsinde de zaman anlamı vardır.



## NOT

Zaman anlamı taşımayan kipler dilek kipleridir. Bu tarz sorularda dilek kiplerinden biriyle çekimlenmiş bir eyleme yoğunlaşmak soruyu daha kısa sürede cevaplamamızı sağlayacaktır.

(Cevap A)

3.



## PUAN KÜPÜ

Bir eylem kipinin taşıdığı zaman anlamından uzaklaşarak başka bir kipin yerine kullanılmasına anlam kayması denir. “Yarın size geliyorum.” cümlesinde yüklem şimdiki zaman kipindedir. Fakat cümlede gelecek zaman anlamında kullanılmıştır. Bu durum anlatım bozukluğu sayılmamaktadır.

E seçeneğindeki “Kış aylarında bu dağlar bembeyaz oluyor.” cümlesinde, her zaman olan ve geniş zamanla çekimlenmesi gereken bir fiil, şimdiki zamanla çekimlenmiştir. Doğru çekimi “olur” şeklindedir.

(Cevap E)

4.



## NOT

**Çekimli Eylem:** Bir fiilin kip ve şahıs eki almış şeklidir: kaçtı, bakmış, sevse, ....

A, B, C ve D seçeneklerinde cümlelerin yüklem olan “sever, yener, doyurmalıyız, kalmazsın” birer çekimli eylemdir. E seçeneğinin yüklemi olan “meyvesidir” sözcüğü ise ek eylem almış bir isimdir.

(Cevap E)

5. “Ben ders çalıştım, kardeşim televizyon izledi.” cümlesinde ders çalışma işini yapan (ben) ile televizyon izleyen (kardeşim) farklı kişilerdir. Diğer cümlelerde belirtilen işler aynı özneler tarafından yapılmıştır.

(Cevap C)

6. Öncüldeki dörtlükte geçen “okudum, yazmam, okuyamam” sözcükleri çekimli eylemdir.



## PUAN KÜPÜ

Eylemsiler çekimli eylem sayılmaz. Çünkü bu sözcükler zaman anlamlarını yitirmiştir.

(Cevap C)

## TÜRKÇE • Eylemde Kip ve Kişi

7. "O, bize her zaman yardımcı oldu." cümlesinde şahıs eki yoktur. Diğer cümlelerdeki şahıs ekleri şunlardır:

al - mış - lar

3. çoğul şahıs

eki

iz - le - r - di - k

1. çoğul şahıs

eki

sanır - ı - m

1. tekil şahıs

eki

(Cevap A)

8. "Yeni gömleğin sana çok yakışmış." cümlesinde "mış" eki başkasından duyma anlamı değil, görülen bir şeyi aktarma anlamı katmıştır.

(Cevap D)

9. "Elif, liseyi geçen yıl bitirmiş olacak." cümlesinde gelecek zaman eki olan "-acak" cümleye "olmalı, herhalde" anlamı katmıştır. Burada gelecek zamanla çekimlenmiş fiil, cümleye olasılık anlamı katmıştır.

(Cevap C)

10. Seçenekleri incelediğimizde C seçeneğindeki "bilme-lisin" eyleminin dilek kiplerinden olan gereklilikle çekimlendiğini, diğerlerinin ise haber kipiyle çekimlendiğini görürüz. Buna göre farklı olan C seçeneğidir



NOT

Bu soru kökünde yoklanmak istenen bilgi, haber kipi dilek kipi ayrımıdır. Bu tipteki sorularda haber kipi dilek kipi ayrımı gidilirse daha hızlı çözüme ulaşılır.

(Cevap C)

11. A seçeneğinde "almayasın" istek kipi, ikinci tekil şahıs ve olumsuz şeklidir.

B seçeneğinde "bakın" emir kipinin ikinci çoğul şahısıdır. C seçeneğinde "gitmeliyiz" gereklilik kipinin birinci çoğul şahısıdır.

D seçeneğinde "sevmeliyim" gereklilik kipinin birinci tekil şahısıdır. İstek kipinin çoğul şahısıyla çekimlenen ise E seçeneğindeki "alalım" fiilidir.



NOT

İstek kipiyle gereklilik kipi genellikle karıştırılır. İstek kipinin eki "e - a" gereklilik kipinin eki ise "meli - malı" dır.

(Cevap E)

12. I. ve III. cümlelerin yüklemeleri haber kipleriyle, diğer cümlelerin yüklemeleri ise dilek kipleriyle çekimlenmiştir. Haber kiplerinde zaman anlamı vardır ama dilek kiplerinde yoktur.

(Cevap D)

13. Öncüldeki parçada geçen, "kayboldu, unuttu" sözcükleri çekimli eylemdir. Bunun dışındaki sözcükler çekimli eylem değildir. Bir sözcüğün çekimli eylem olabilmesi için kip ve kişi eki alabilmesi gerekir.

(Cevap B)

14. Bir kipi taşıdığı anlamla yansıttığı anlam farklı olduğunda kip kayması meydana gelir.

"Herkesten önce yemeğimizi yiyip dışarı çıktık." cümlesinde kip kayması yoktur. Diğer seçeneklerdeki cümlelerde kip kayması vardır.

(Cevap E)

15. "Yemeğimizi yiyip ders çalışmaya bir an önce başlayalım." cümlesinde "e-a" eki ile istek kipi kullanılmıştır. Diğer seçeneklerdeki cümlelerde ise haber kipleri kullanılmıştır.

(Cevap C)

1. A, B, C ve E seçeneklerinde “dır” ek eylemi isimlerin ve isim-fiilin sonuna gelerek bu sözcüklerin yüklem olmalarını sağlamıştır. D seçeneğinde ise ek eylem kullanılmamıştır.



## PUAN KÜPÜ

**Ek fiil (Ek eylem):** Çekimlenmiş eylemlerin sonuna gelerek onları birleşik zamanlı yapan, isim ve isim soylu sözcüklere geldiğindeyse onları yüklem yapan “imek” fiilidir. İsim ve isim soylu sözcüklere getirilen ek fiiller “idi, imiş, ise” dir: evdeymiş, şehirde, güçlüyse.

(Cevap D)

2. Ek fiil, adlara geldiğinde onların cümle içinde yüklem olmalarını sağlar. Eylemlere geldiğindeyse basit zamanlı eylemlerin birleşik zamanlı olmalarını sağlar. Buna göre C seçeneğindeki “sabırsızdı” sözcüğünde ada gelerek adın yüklem olmasını sağlamıştır.

(Cevap C)

3. Ek fiil eki olan “-dır” bazı kullanımlarda düşer. “Şuradaki elbise tam bana göre.” cümlesinde “-dır” ek eylemi düşmüştür. Diğer cümlelerdeki örneklerde ek fiil düşmemiştir.

(Cevap E)

4.



## NOT

Bu tip sorularda ek fiilin cümlede geldiği sözcüğün isim mi fiil mi olduğuna bakılırsa cevaba daha hızlı ulaşılır.



## PUAN KÜPÜ

Ek fiil, isim-fiilere geldiğinde onu yüklem yapar. Bu durumda isim-fiiller isim olarak kabul edilir. D seçeneğindeki “yaşamak” isim fiilline gelen ek fiil eki de bu duruma örnektir.

Buna göre ek fiil C seçeneğinde fiile gelip birleşik zaman yaparken diğer seçeneklerde isme gelip onları yüklem yapmıştır.

(Cevap C)

5. E seçeneğindeki cümlede “-tir” ek eylemi “cömertlik” adına gelerek onun cümlede yüklem olmasını sağlamıştır. Diğer seçeneklerdeki cümlelerde ek eylem kullanılmamıştır.

(Cevap E)

6. A seçeneğindeki cümlede geçen “ben değilim” ifadesi ek eylemin olumsuz şeklidir. Diğer cümlelerde ek eylemin olumsuz şekline örnek olacak bir kullanım yoktur.



## PUAN KÜPÜ

Ek fiille çekimlenmiş isim ve isim soylu sözcükler “değil” edatıyla olumsuz yapılır.

Örnek: Çalışkanım → çalışkan değilim  
Evdeyim → evde değilim

(Cevap A)

7. C seçeneğindeki “olmalıdır” ifadesi ek eylem almış isim değil, fiildir. Diğer seçeneklerdeki cümlelerin yüklemelerinde ek eylem almış isim vardır.

(Cevap C)

8. B seçeneğindeki “odundur” yüklemi ek fiilin geniş zamanıyla çekimlenmiştir. A ve C’de geçmiş zaman, D ve E’de ise geniş zamanla çekimlenmiştir.

(Cevap B)

9. “Masadaki açılmamış paket seninmiş.” cümlesinde “senin” zamiri “miş” ek eylemini olarak yüklem olmuştur. Diğer seçeneklerdeki cümlelerde ek eylem almış bir zamir yoktur.

(Cevap D)

## TÜRKÇE · Ek Fiil (Ek Eylem)

10. A seçeneğindeki cümlenin yüklemi olan “gelir” sözünde ek fiil kullanılmamıştır. Diğer seçeneklerdeki cümlelerde ek fiil, isimlere gelerek onların cümlede yüklem olmalarını sağlamıştır.

(Cevap A)

11. Buna göre seçenekleri inceleyelim:

A → et - er - miş  
eylem geniş ek fiil  
zaman eki

B → lyi - leş - tir - ir  
isim isimden fiilden geniş zaman  
kökü isim yapma fiil eki  
eki yapım eki

C → ver - il - me - miş - ti  
fiil fiilden olumsuzluk kip ek fiil  
kökü fiil eki eki  
yapım eki

D → bat - (ı) yor - du  
fiil yrd. şimdiki ek fiil  
kökü ünlü zaman  
eki

E → öl - me z - di  
fiil olum- geniş ek fiil  
kökü suzluk zaman  
eki eki

Buna göre “iyileştirir” yüklemine birleşik zaman yoktur. Diğer seçeneklerdeyse birleşik zamanlı yüklem vardır.



## PUAN KÜPÜ

Ek fiilin birleşik zaman oluşturması için fiile gelmesi gerekir. Buna göre seçeneklerde ek fiilin isme geldiği seçenek doğru cevap olamaz.

(Cevap B)

12.



## NOT

Birleşik zaman olması için ek fiilin basit zamanlı fiile eklenmesi gerekir. Bileşik zamanlı eylemler içinde iki kip bulunduran eylemlerdir. Bir basit zaman kipinin ardından “-idi, -imiş, -ise” eklerinden birinin gelmesiyle birleşik zaman oluşur. Yani ek fiilin fiillere geldiği zamanki görevinin birleşik zamanlı fiil yapmak olduğunu söyleyebiliriz.

Üçüncü cümledeki “geldim” yüklemi birleşik değil, basit zamanlıdır.

gel - di - m  
fiil kip şahıs  
kökü eki eki

C seçeneği dışındaki ifadeler, verilen cümlelerle ilgili doğru ifadelerdir.

(Cevap C)

13. “Tüm seminerlerde kendisini dinleyenleri etkilerdi.” cümlesinde ek eylem, fiile gelerek birleşik zamanlı fiil yapmıştır. Diğer seçeneklerdeki cümlelerdeyse isme gelerek ismin yüklem olmasını sağlamıştır.

(Cevap A)

14. A seçeneğinde insan-dır, B seçeneğinde “yorgunluk-tur”, C seçeneğinde öğ-renci-y-di-m, E seçeneğinde “üzgün-üm” sözcüklerinde ek eylem kullanılmıştır. D seçeneğinde “ayrıl-“ fiili kullanılmıştır. Fiil “-acak” gelecek zaman ekini ve “-sın” II. tekil şahıs ekini almıştır. Bu cümlede ek fiil yoktur.

(Cevap D)

1.



## PUAN KÜPÜ

“Yapı” denilince “basit, türemiş, birleşik” ifadeleri anlaşılmalıdır. Bu terim genellikle “Tür” terimiyle karıştırılır. “Tür” denildiğinde “isim, sıfat, zamir...” anlaşılmalıdır.

A, B, D ve E seçeneklerindeki cümlelerde geçen eylemler türemiştir. C seçeneğindeki “yürüeyebiliriz” eylemi ise birleşik yapıdır.

(Cevap C)

2. Bu soru tipinde birleşik eylemlerden dördü aynı yolla, biri farklı bir yolla oluşmuştur. Buna göre B, C, D ve E seçeneklerindeki birleşik eylemler kurallı birleşik eylemlerdir. A seçeneğindeki, “göz koy-” ise anlamca kaynaşmış (deyimleşmiş) birleşik eylemdir.

(Cevap A)

3. Yüklemeleri şöyle inceleyebiliriz:

A → küplere binmek: Anlamca kaynaşmış (deyimleşmiş) birleşik fiil

B → salıvermek: Kurallı birleşik fiil

C → alıkoymak: Kurallı birleşik fiil

E → keşfetmek: Yardımcı eylemlerden oluşan birleşik fiil

D → seçeneğinin yüklemi ise “çalışmalıyız” basit yapıdır.

(Cevap D)

4. “İç Anadolu’da bu yıl meyveler erken oldu.” cümlesindeki “ol-” yerine “olgunlaşmak, yetişmek” kelimeleri kullanılabilir. Buna göre “olmak” sözünün A seçeneğindeki cümlede yardımcı eylem değil asıl eylem olduğunu söyleyebiliriz. Diğer seçeneklerde yardımcı eylemdir.



## NOT

“olmak” sözcüğünün yerine aynı anlamı karşılayan başka bir kelime konulabiliyorsa “olmak” yardımcı eylem değil, asıl eylemdir.

(Cevap A)

5. B seçeneğindeki “bitmelidir” eylemi gereklilik kipiyle çekimlenmiş basit yapıllı bir eylemdir. Diğer eylemler ise şöyle gösterebilir:

A → izleyemedik: Kurallı birleşik

C → gözden düştüm: Anlamca kaynaşmış birleşik eylem

D → fark etti: Yardımcı eylemle kurulmuş birleşik eylem

E → bakakaldım: Kurallı birleşik eylem

(Cevap B)

6. Öncüldeki cümlede geçen “başvurulmalıdır” fiili anlamca kaynaşmış birleşik bir fiildir. Bu yüzden bu fiille ilgili E seçeneğindeki ifade yanlıştır. Diğer ifadelerde bir yanlışlık yoktur.

(Cevap E)

## TÜRKÇE · Eylemde (Fiilde) Yapı

7. B, C, D ve E seçeneklerinin yüklemli anlamca kaynaşmış (deyimleşmiş) birleşik fiildir. "kaydetti" ise bir isim ve bir yardımcı eylemden oluşması bakımından ötekilerden farklıdır.

(Cevap A)

8. A seçeneğindeki "savaşacaktık" eylemi yapıcı basittir:

savaş - acak - tı - k  
 eylem kip ek eylem şahıs  
 kökü eki eki

Diğer seçeneklerdeki eylemlerin hepsi türemiştir.

(Cevap A)

9. Yüklem görevli fiilleri yapıları bakımından sınıflayalım:

yazıverdi } birleşik kovacaktı } basit  
 vazgeçti } göçmüşlerdi }  
 gözlemişti → türemiş

Buna göre C seçeneğindeki eylem dışta kalmaktadır.

(Cevap C)

10. A seçeneğindeki cümlede kurallı birleşik eylem kullanılmamıştır. Diğer cümlelerdeki kurallı birleşik eylemler ise şunlardır:

B → aliver (tezlik)  
 C → olmayabilir (yeterliliğin olumsuzu)  
 D → gidedursun (sürerlik)  
 E → yürüyebilir (yeterlilik)

(Cevap A)

11. B seçeneğindeki "rice etti" yardımcı eylemle kurulmuş birleşik yapı bir eylemdir. Diğer cümlelerdeki yüklemde sürerlilik eylemleri kullanılmak suretiyle bu cümlelere sürerlilik anlam katılmıştır.

(Cevap B)

12. Öncüldeki duruma uygun olan kullanım E seçeneğindeki "yardım bile etmedi" dir. Diğer seçeneklerde de "etmek" kullanılmıştır. Ancak öncüldeki şartı sağlayacak şekilde değildir.

(Cevap E)

13. "Utanç duyan gözlerim bir şeyde karar kıldı." cümlesinde "karar kıldı" yardımcı eylemle oluşmuş birleşik yapı eylemdir. Diğer cümlelerin yüklemli birleşik yapı değildir.

(Cevap D)

14. "Bence bu araba satıcının istediği kadar etmez." cümlesindeki "etmek" sözcüğü yardımcı eylem değil, asıl eylemdir. Bu sözcüğün yerine aynı anlamı taşıyan başka sözcükler konulabilir oysa ek eylem olarak kullanıldığında yerine başka sözcük kullanılamaz.

(Cevap C)

15. "Bugün yorgunluktan her yerim sızıyor." cümlesinde yansımasından türemiş bir eylem yoktur. Diğer cümlelerin yüklemli yansımadan türemiştir.

(Cevap A)

16. "Bence başına gelenlere her zaman sabretmelisin." cümlesindeki "sabretmelisin" bir isim ve bir yardımcı eylemden oluşmuş birleşik yapı eylemdir. Diğer cümlelerin yüklemli ise kurallı birleşik eylemdir.

(Cevap D)



1. A, B, C ve D seçeneklerinde işi yapan belli olmadığı için bu cümlelerin edilgen olduğunu söyleyebiliriz. E seçeneğinde ise özne “çocuk” tur. Dolayısıyla bu cümle etken çatılıdır.

(Cevap E)

2.



## NOT

Yüklemi isim ya da isim soylu bir sözcük olan cümlelerde çatı özelliği aranmaz. Çünkü çatı yalnızca fiil sözcük türüyle ilgilidir.

Bu şehir son derece sakindi.  
ad

Çocukların hayali güzel bir evdir.  
ad

“Teyzemlerin evinde senden başka herkes vardı.” cümlesinde “vardı” yüklemının sözcük türü ad olduğundan bu cümlede çatı özelliği aranmaz. B, C, D ve E seçeneklerindeki cümlelerin yüklemeleri eylem olduğu için bu cümlelerde çatı özelliği aranır.

(Cevap A)

3. B seçeneğindeki “oyuncakçıda gördüğü bebeği çok sevmişti.” cümlesindeki “sevmişti” fiili “neyi, kimi?” sorularına cevap verdiği için bu cümlelerin yüklemi geçişlidir. “Neyi sevmişti?” .... bebeği  
Diğer cümlelerin yüklemi “neyi, kimi” sorularına cevap vermemektedir.

(Cevap B)

4. İşteş çatılı eylemlerde bir işi birlikte ya da karşılıklı yapma söz konusudur. A seçeneğindeki: “Yeni işine kısa sürede alışmıştı.” cümlesindeki “alışmıştı” fiili işteş değil, etkendir. Diğer cümlelerin yüklemelerindeki eylemler işteştir.

(Cevap A)

5. Bu cümlede eylemlerin hem özne–yüklem hem de nesne–yüklem açısından incelenmesi istenmiştir. Buna göre “destekleyin” eylemi “siz” gizli öznesini barındırdığı için öznesine göre etkendir çünkü işi yapan bellidir. Bu fiil “kimi, neyi?” sorusuna “dünyayı” cevabını verebildiği için de geçişlidir. “Etken–geçişli” doğru yanıttır.

(Cevap E)

6. B seçeneğindeki:  
“Yönetmenin son filmi bütün dünyada çok konuşuldu.” cümlesindeki “konuşuldu” yüklemine işin kim tarafından yapıldığı belli değildir. Ayrıca “-I” edilgenlik ekinin de kullanılmış olması bize bu fiilin edilgen olduğunu göstermektedir.

(Cevap B)

## TÜRKÇE · Eylemde (Fiilde) Çatı

7.



## PUAN KÜPÜ

Örtülü özne, cümleye “tarafından” anlamı katılarak kullanılan öznedir. Burada işin kim tarafından yapıldığı bir ekle belirtilir:

Bakanlıkça yeni kararlar alındı.

örtülü özne

(Bakanlık tarafından)

Seçeneklerdeki cümleleri incelediğimizde B seçeneğindeki “mesai saatleri idarece yeniden belirlendi.” cümlesinde “idarece” sözünün örtülü özne olduğunu görüyoruz.

(Cevap B)

8. Dönüşlü çatıda özne, işi yapar ve yaptığı işten kendisi etkilenir. Buna göre seçeneklerdeki cümlelerin özne-yüklem ilişkisini gösterelim:

A → arandı: edilgen

B → söylendi: edilgen

C → saklandı: dönüşlü

D → yıkandı: edilgen

E → yakıldı: edilgen

C seçeneğinde özne işi yapmış ve bu işten kendisi etkilenmiştir. Diğer cümlelerde sözde özne olmasına rağmen C seçeneğinde gerçek özne vardır.

(Cevap C)

9. A seçeneğindeki cümlelerin yüklemi olan “git-” eylemi nesne almadığı için geçişsizdir. Diğer seçeneklerdeki cümlelerin yüklemeleri ise nesne aldıkları için geçişlidir.



## NOT

Bir eylemin geçişli olup olmadığını eylemin önüne “onu” sözcüğünü getirerek öğrenebiliriz. Bu sözcüğü getirebiliyorsak geçişli, getiremiyorsak geçişsiz eylemdir:

onu sev-, onu al-, onu seç-  
geçişli geçişli geçişli

onu uyu-, onu tur-  
geçişsiz geçişsiz

Bu pratik yolla eylemin geçişli olup olmadığı daha hızlı yoklanabilir.

(Cevap A)

10.



## PUAN KÜPÜ

Bazı cümlelerde yüklem geçişli bir eylem olduğu halde nesne kullanılmamış olabilir. Bu durumda eylemin önüne “onu” sözcüğü getirilerek söz konusu eylemin geçişliliğinin sağlanmasını yapabiliriz.

Böyle bir kullanım D seçeneğindeki “iki saattir tek başıma durakta bekliyorum.” cümlesinde görülmektedir. “bekle-” eyleminin önüne “onu” sözcüğü getirebiliyoruz:

“onu bekliyorum” öyleyse bu eylem geçişlidir, ancak nesne alabildiği halde nesne kullanılmamıştır.

(Cevap D)

11.



## NOT

Geçişsiz bir fiile r – t – tır ekleri getirilerek oldurgan fiil elde edildiği için bu soruda eylemlerin bu ekleri almadan önce geçişli olup olmadıklarına bakmak doğru sonuca hızlı varmamızı sağlayacaktır.

Bu bilgiler ışığında seçenekleri incelediğimizde A, B, D ve E seçeneklerindeki yüklemelerin “r – t – tır” eklerini almadan önce geçişsiz olduklarını görüyoruz. Buna göre bu eylemler oldurgandır.

C seçeneğindeki “saldır-” eyleminde ise oldurganlık eki yoktur. Bu seçenekteki cümlelerin yüklemi etken çatılıdır.

(Cevap C)

12.



## NOT

Ettirgen çatılı eylemle oldurgan arasındaki fark, ettirgende r – t – tır eklerinin geçişli bir eyleme getirilmesidir.

Ettirgen çatılı eylemlerde, işi başkasına yaptıрма anlamı vardır. “Meyveleri ufak ufak doğrayıp çocuğa yedirtti.” cümlesinin yüklemi olan “yedirtti” eyleminde de işi başkasına yaptıрма anlamı vardır.

(Cevap E)

1.



NOT

Bu soru tipinde altı çizili sözcüklerin köklerini isim-fiil ayırımına göre inceleyip yalnız kalanı doğru seçenek olarak işaretleyebiliriz. Yani ya dört tane isim bir fiildir ya dört fiil bir isimdir.

Altı çizili sözcükleri türlerine göre inceleyelim:

A → Eğ - il                      B → kok - u

fiil                                      fiil

C → büyü - k                      D → yalın - ız

fiil                                      isim

E → bil - gi

fiil

"Yalın" isim, diğerleri ise fiildir.

(Cevap D)

2. Verilen dörtlükte birleşik yapıllı sözcük yoktur. Diğer seçeneklerde belirtilen ifadelerin karşılıkları şöyledir:

A → Çevir - il: Çevrilmiş

B → Ses - siz - lik

İsim kökü    i.i.y.e    i.i.y.e

C → kız - ım,                      oda - m - da

iyelik eki                              iyelik eki

D → boş - luk

isim kökü    i.i.y.e

(Cevap E)

3.



PUAN KÜPÜ

Gövde, sözcüğün en az bir yapım eki almış hali olduğu için bu soru kökünde birden fazla yapım eki almış sözcük aramalıyız.

Seçeneklerdeki altı çizili sözcükleri incelediğimizde "kıskançlık" sözcüğünün gövdeden türediğini görürüz:

kıskan - ç - lık

fiil kökü    f.i.y.e    i.i.y.e.

"kıskanç" gövdedir. "kıskançlık" gövdeden türemiştir. Diğer seçeneklerdeki altı çizili sözcükler gövdeden türememiştir.

(Cevap A)

4. "Yalından hastalandığını..." cümlesindeki "-dan" eki, eklendiği sözcüğün anlamını değiştirdiği için yapım ekidir, diğer seçeneklerdeki kullanımlarında hâl ekidir.

(Cevap A)

5. B, C, D ve E seçeneklerindeki sözcükler isimden fiil eklerini almıştır:

bir - ik -                      küçü - mse-

i.k    i.f                      i.k → i.f

k

kan - a-                      göz - le-

i.k    i.f                      i.k    i.f

(Cevap A)

6. A, B, C ve E seçeneklerinde "-i, -ı" ekinin eklendiği sözcük "neyi, kimi?" sorularına cevap olduğundan belirtme hâli ekidir.

"sevilmeyenin dil kullanımında ise "dil" in kime ait olduğunu bildirdiği için (kimin dili?) iyelik ekidir.

(Cevap D)

7. D seçeneğindeki "yaşamımızı" sözcüğü birden fazla yapım eki almıştır:

yaş - a - m

isim    i.f    f.i

kökü    ye    y.e

Diğer seçeneklerdeki altı çizili sözcükler birer tane yapım eki almıştır:

tat - sız                      kork - u

f.k.    f.i                      f.k.    f.i.

akıl - lı                      tecrübe - li

i.k.    i.i.                      i.k.    i.i.

(Cevap D)

## TÜRKÇE · Sözcüğün Yapısı

8. Öncüldeki cümlede yer alan sözcükleri yapılarına göre inceleyelim:

Rüya – lar – ınız – (i) le = basit

i.k. çoğul eki iyelik bağlaç

gerçek – lik = türemiş

i.k. i.i

boş – luk = türemiş

i.k. i.i

koruk – ma – y – in = basit

f.k. olumsuzluk kaynaştırma çekim

eki eki

yap – abilir – siniz = birleşik

f.k. yeterlilik çekim

birleşik fiil eki

Buna göre V. söz dışta kalmaktadır.



## NOT

Bu tarz sorularda sözcüklerin yapı olarak basit, birleşik ve türemiş şeklinde ayrıldığını hatırlayıp ona göre bir sınıflandırma yapmak gerekir.

(Cevap E)

9. “Yeni komşumuz hemen araba balsa akşam ezanında köyde olurdu.” cümlesindeki tüm sözcükler basit yapıdır. Diğer seçeneklerdeki türemiş sözcükler şunlardır: uç-ur- uyorum, böl-ge-de, gücen-me, uz-ak

(Cevap A)

10. “-ler” ekinin kattığı anlamlar:

A → aile

B → abartma

C → çoğul

D → yaklaşık, civarında

E → benzerleri



## NOT

Eylemlere gelen çoğul 3. şahıs ekiyle çoğul eki olan “-lar” karıştırılmamalıdır: Evden çıkıyorlar: “-lar” şahıs ekidir. Kelebekler geçiyor: “-ler” çoğul “-ler” eyleme geldiğinde şahıs eki, isme geldiğinde çoğul ekidir.

(Cevap C)

11. A, B, C ve E seçeneklerindeki cümlelerde “-me,-ma” eklendiği kelimelerin anlamlarını değiştirdiği için yapım ekidir. “Bazı yanlışları görme, çok mutlu olursun.” cümlesindeyse olumsuzluk anlamı kattığı için çekim ekidir.

(Cevap D)

12. A, B, D ve E seçeneklerindeki birleşik sözcükler tür kaybı yoluyla oluşmuş birleşik adlardır. “niçin” ise ses düşmesi sonucu oluşmuştur:

ne – için: niçin

(Cevap C)

13. “Ruhumuzun” sözcüğü yapım eki almamıştır, tüm ekleri çekim ekidir:

ruh – umuz – un

i.k iyelik tamlayan

eki eki

Altı çizili olan diğer sözcükler yapım eklerini almıştır.



## PUAN KÜPÜ

“Uzak” sözcüğünün kökü “uz” isimdir. Dolayısıyla “uzak” türemiş bir sözcüktür:

uz – a – k  
i.k y.e y.e

(Cevap B)

14. A’da gözyaşı, B’de gökkuşağı, C’de suçüstü, E’de yeryüzü isim tamlaması yoluyla oluşturulmuştur. D’de Akdeniz sözcüğü, sıfat tamlaması yoluyla oluşturulmuş birleşik sözcüktür.

(Cevap D)

15. Cümlelerdeki sözcükleri yapılarına göre basit - türemiş ve birleşik olarak incelediğimizde:

B seçeneğinde “konuştuk - tatlı - akşamüstü”

C seçeneğinde “insanlar - çoğalarak - sanatsever” D seçeneğinde “ruh - olumsuz - gökdelenler”

E seçeneğinde “adıdır - hastalık - aslanpençesi” şeklinde bir tasnif yapabiliriz.

A seçeneğinde ise birleşik sözcük kullanılmamıştır.

(Cevap A)

1. B seçeneğindeki cümlede öğelere ayırmada yanlışlık yapılmıştır. Doğru şekli şöyledir:

Tecrübenin en büyük gayesi / bize / görevlerimizi  
özne dt B'li nesne

/öğretmektir.  
yüklem

Diğer seçeneklerdeki cümlelerde yanlışlık yoktur.

**PUAN KÜPÜ**

Cümlelerin öğeleri bulunurken tamlamalar ve söz grupları bölünmez.

(Cevap B)

2. Annem, / bebeği uyutmak için / evde

özne zarf tümleç dt

/ çok / uğraştı.

zt yüklem

Bu cümlelerin öğeleri arasında nesne yoktur.

(Cevap A)

3. A, B, C ve D seçeneklerindeki cümleler özne ve yüklemden oluşmuştur. E seçeneğindeki cümlelerin öğeleri şöyledir:

Geç gelen teselli / idamdan sonraki affa / benzer.  
özne dolaylı tümleç yüklem

(Cevap E)

4. A, B, D ve E seçeneklerindeki cümlelerde nesne yoktur. C seçeneğinde nesne kullanılmıştır:

Ormanın yok edilmesini / herkes / gördü.  
Belirtili nesne Özne Yüklem

(Cevap C)

5. Ankara'da / geçen yaz / önemli gelişmeler / cereyan etti.  
dt zt özne yüklem

Bu diziliş sırası A seçeneğinde vardır.

(Cevap A)

6. E seçeneğindeki "Dayım nereye gidecek?" sorusunun cevabı olan "Kahramanmaraş'a" sözü dolaylı tümleçtir. Diğer seçeneklerdeki soruların cevapları özne veya yüklemdir.

(Cevap E)

7. Öncüldeki cümlelerin öğeleri şöyledir:

Yusuf, / eski bir arabayla / akşama doğru / köye / geldi.

Özne edat tümleci zarf tümleci d.t. Yüklem

Aynı öge dizilişi B seçeneğindeki cümlede vardır:

İnsanlar / kendi elleriyle / gençken / ölüme

Özne edat tümleci zarf tümleci dolaylı tümleç

/ koşuyorlar.

yüklem

(Cevap B)

## TÜRKÇE · Cümlelerin Öğeleri

8.



NOT

Bu soruda, sorulan soruya cevap verip bu cevabın hangi öge olduğuna bakıp buna göre ilerlersek doğru yanıtta daha doğru ve hızlı ulaşırız.

B, C, D ve E seçeneklerindeki soruların cevabı olan ifadeler zarf tümleci görevindedir.

“Ona ne almayı düşünüyorsunuz?”

cümlesinde soruyu sağlayan “ne” kelimesinin yerine “kitap” yazdığımızda “kitap” nesne görevinde kullanılmış olur.

(Cevap A)

9.



PUAN KÜPÜ

Bir cümlede yükleme en yakın olan öge, vurgulanan ögedir.

“Okulu bitirince uzun süre Ankara’da çalıştım.” cümlesinde “Ankara’da” dolaylı tümleçtir. Yükleme en yakın olan bu öge yer bildirmiştir. Dolayısıyla E seçeneğindeki cümlede yer kavramı vurgulanmıştır diyebiliriz.

(Cevap E)

10.



NOT

Yön bildiren “içeri, dışarı, ileri, geri, aşağı, yukarı...” sözcükleri hâl eki almadan kullanıldığında zarf tümleci, hâl eki aldığında dolaylı tümleç görevindedir:

dışarıya: d.t.

dışarı: z.t.

“Misafirler / biraz önce / dışarı / çıktılar.”

özne z.t. z.t. yüklem

cümlesinde dolaylı tümleç yoktur

(Cevap C)

11. B seçeneğindeki “sınavı erken bitiren” adlanmış sıfattır ve cümlede özne görevinde kullanılmıştır. “Sınavı erken bitiren (öğrenci)”

(Cevap B)

12. Seçeneklerdeki cümlelerin öğeleri şu şekildedir:

A → özne – dolaylı tümleç – yüklem

B → özne – yüklem

C → dolaylı tümleç – özne – yüklem

D → özne – dolaylı tümleç – yüklem

E → özne – dolaylı tümleç – yüklem

B seçeneğindeki cümlelerin öge sayısı diğer seçeneklerdeki cümlelerden daha azdır.

(Cevap B)

13. B, C, D ve E seçenekleri özne ve yüklemden oluşmuştur. A seçeneğindeki “Her bulduğunu yarını düşünmeden yiyen / yarın / aç kalır.” cümlesi ise “özne – zarf tümleci- yüklem” den oluşmuştur.

(Cevap A)

14. Öncüldeki cümlelerin öğelerini bulmak için yüklemine sorulacak “ne zaman” sorusu, altı çizili bölümün zarf tümleci olduğunu gösterecektir.

(Cevap A)

15. Cümlelerin öğeleri bulunurken tamlamalar tek öge kabul edilir ve söz grubu olduğu için bölünemez. Cümledeki “son derece zayıf bir sevgidir” ifadesi de sıfat tamlamasıdır ve bir söz öbeği olarak yüklem olmuştur.

(Cevap C)

1. “Hangi hastalık, cimrilikten daha büyük olabilir ki?” cümlesi yapıcı basittir. Çünkü bu cümlede fiilimsi yoktur. Aynı zamanda ikinci bir yüklem de yoktur. B seçeneğindeki cümlede fiilimsi olduğu için girişik birleşiktir. Diğer seçeneklerdeki cümlelerde de birden fazla yüklem vardır.

(Cevap A)

2.



NOT

**Yüklemin Türüne Göre Cümleler İsim Cümlesi**

-Yüklemi isim veya isim soylu bir sözcük olan cümlelerdir.

**Fiil Cümlesi**

- Yüklemi çekimli bir fiil olan cümlelerdir.

Eylemsiler, eylemler gibi çekimlenemedikleri için eylemsilerin yüklem olduğu cümleler isim cümlesi kabul edilir.

Başarmanın en iyi yolu çalışmaktır.

Cümlesinde altı çizili sözcük ekfiil alıp yüklem olan bir fiilimsidir. Bunun için de bu cümle yüklemimin türüne göre isim cümlesidir.

Buna göre seçeneklerdeki cümleleri yüklemlerinin türlerine göre inceleyelim:

A, B, D, ve E seçeneklerinde cümlelerin yüklemlerinin sözcük türü isim olduğu için bu cümleler isim cümlesidir.

C seçeneğindeki:

“Geç gelen teselli, idamdan sonraki affa benzer” cümlesinin yüklemi olan “benzer” sözcüğü ise tür olarak fiil olduğu için bu cümle yüklemimin türüne göre fiil cümlesidir.

(Cevap C)

3. A, B, C ve D seçeneklerindeki cümleler yüklem yerine göre, yüklem sonda olduğu için kurallıdır. “Son dostumda kayboldu bu güz.” cümlesi ise devrik bir cümledir. Çünkü yüklemi sonda değildir.

**PUAN KÜPÜ**

Cümleler, yüklem cümledeki yerine göre ikiye ayrılır:

**(I) Kurallı (Düz)**

- Yüklem sondadır:

Ben de çok çalıştım.

**(II) Kuralsız (Devrik)**

- Yüklem sonda değildir:

Çok çalıştım ben de.

Yüklem olmadığı cümlelere ise eksilteli (kesik) cümle denir.

(Cevap E)

4. “Elde ne ev kaldı ne araba.” cümlesi biçimce olumludur. Ancak anlamca olumsuzdur. Çünkü evin de arabanın da olmadığı anlamını içermektedir.

(Cevap B)

5. C seçeneğindeki cümle yapısına göre birleşik değildir. Çünkü bu cümlede eylemsi yoktur ve tek yüklem vardır. Dolayısıyla C seçeneğindeki ifade yanlıştır. Diğer seçeneklerdeki ifadelerle sözü edilen cümleler arasında bir uyumsuzluk söz konusu değildir.

(Cevap C)

6. “Yazılarıma yöneltilen eleştirileri bilmiyorum değilim.” cümlesinin tamamından çıkan anlam “biliyorum”dur. Buna göre bu cümle biçimce olumsuz da olsa anlamca olumludur.

(Cevap D)

## TÜRKÇE · Cümle Türleri

7. "Bilgelik kitabının ilk sayfasında dürüstlük yer alır." cümlesi girişik birleşik değil, yapıca basittir. Çünkü bu cümlede bir eylemsiye yer verilmemiştir.



## NOT

Girişik birleşik cümle, yan cümlecğin fillimsilerle kurulduğu birleşik cümle türüdür.

(Cevap A)

8. "Geçen haftaki sınav oldukça basitti." cümlesinin yüklemi sonda yer aldığı için bu cümle, yüklem yerine göre kuralıdır. "basitti" yüklemnin sözcük türü isim olduğu için de cümle, yüklem türüne göre isim cümlesidir.

(Cevap D)

9. Yüklemlerin birbirine bağlaçla bağlandığı cümlelere bağlı cümle denir. Buna göre E seçeneğindeki "Çocukları okula bıraktım ve işe gittim." cümlesi ve bağlacı ile bağlanmış bir bağlı cümledir.

(Cevap E)

10. "Doğum gününde aldığım / hediyeyi / kaybetmiş."

Yan cümle

Yüklem

Nesne

Yüklem

cümlesinde "aldığım" sıfat-fiiliyle kurulan yan cümlecik, temel cümlelerin nesnesi görevinde kullanılmıştır. Diğer seçeneklerdeki cümlelerde yan cümlecik temel cümlelerin nesne dışındaki öğelerinden biridir. Bu soruları doğru çözmenin ön şartı, temel cümleyle yan cümleyi doğru belirlemektir.

(Cevap C)

11. "Elbiselerimi çantaya doldurdum, kardeşim yanıma geldi," cümlesi bağımsız sıralı cümledir. Çünkü öğelerine ayırdığımızda herhangi bir öge ortaklığı yoktur.

Ben  
GÖ.

Elbiselerimi çantaya doldurdum.

B'li Nesne Dolaylı tümleç Yüklem

Kardeşim yanıma geldi.

Özne Dolaylı tümleç Yüklem



## PUAN KÜPÜ

**Sıralı cümle:** Tek başına yargı bildiren birden fazla cümlelerin virgül ya da noktalı virgülle ayrıldığı cümlelerdir. Sıralı cümleyle bağlı cümlelerin tek farkı sıralı cümlede yüklemlerin virgül ya da noktalı virgül ile bağlı cümledeyse bağlaçla ayrılmasıdır.

Öge ortaklığının olup olmamasına göre sıralı cümleler ikiye ayrılır:

**1. Bağımlı Sıralı Cümle:** Öge ortaklığı olan sıralı cümlelerdir.

"Babam bahçeye gitti, zararlı otları tek tek yoldu." cümlesinde "babam" ortak ögedir.

**2. Bağımsız Sıralı Cümle:** Öge ortaklığı olmayan sıralı cümlelerdir.

"Sokaktan sesler geliyor, çocuk gürültüden uyu-muyor." cümlesinde ortak öge yoktur.

(Cevap A)

12. A seçeneğindeki:

"Kıymetli öğretmenimize, bu vefakar insana, çok şey borçluyuz." cümlesindeki altı çizili söz grubu arasözdür. Dolaylı tümlecin açıklayıcısıdır.

(Cevap A)



1. Cümledeki “bütün” sözcüğü atıldığında cümlenin anlamında bir daralma olmamaktadır. Cümledeki “hepsi” sözcüğü aynı anlamı vermektedir. Bir cümlede aynı anlama gelen iki sözcüğün kullanılması anlatım bozukluğuna yol açar.

**NOT**

Bir sözcüğün gereksiz olup olmadığını anlamın kısa yolu o sözcüğü cümleden çıkarmaktır. Çıkarılan sözcük anlamda daralma veya bozulmaya yol açmıyorsa gereksiz kullanılmıştır.

(Cevap A)

2. Verilen cümlede “olan” sözcüğünü attığımızda cümlenin anlamında herhangi bir bozulma ya da daralma olmadığını görüyoruz. Diğer sözcükler için aynı şey geçerli değildir. “olan” sıfat-filil gereksiz kullanılmıştır.

(Cevap B)

3. D seçeneğindeki altı çizili sözcüğü cümleden çıkardığımızda cümlenin anlamında bir daralma ya da bozulma olmamaktadır. “Peşimi hiç bırakmıyor.” söz grubu, altı çizili sözün anlamını karşılamaktadır.

(Cevap D)

4. “Pek çok” sözünün çoğul eki olan bir sözden önce kullanılması anlatım bozukluğuna yol açtığından “pek çok” sözünün cümleden çıkarılması anlatım bozukluğunu giderecektir.

**PUAN KÜPÜ**

“Bazı, bir çok, pek çok...” gibi belgisiz sözcüklerin niteledikleri söz ya da söz gruplarına çoğul eki getirilemez.

(Cevap B)

5. B, C, D ve E seçeneklerindeki cümlelerde anlatım bozukluğu yoktur. A seçeneğindeki cümledeyse yanlış sözcük kullanımından kaynaklanan anlatım bozukluğu vardır. “sonra” sözcüğü yerine “beri” sözcüğünün kullanılması gerekir.

**NOT**

Bu soru tipinde bir cümlede anlatım bozukluğuna sebep olacak bütün etkenler göz önünde bulundurulursa yanlış yapma ihtimali azalır.

(Cevap A)

6. D seçeneğindeki cümlede nesne eksikliğinden kaynaklanan anlatım bozukluğu vardır. Cümlenin doğru şekli şudur: “Sonuçtan, yazı sahiplerini haberdar ediniz.” Bu cümledeki anlatım bozukluğunun tek nedeni nesne eksikliği değildir. Cümlede kullanılan “bilgi vermek”le “haberdar etmek” ifadeleri aynı anlama gelmektedir. “sahiplerine” sözünde “-e” yönelme hâli eki değil, “-i” belirtme hali eki kullanılmalıdır.

(Cevap D)

## TÜRKÇE · Anlatım Bozuklukları

7. A seçeneğindeki cümlede gereksiz sözcük kullanılması anlatım bozukluğuna yol açmıştır. “farklı bir ayrıcalık” kullanımı yanlıştır. “Ayrıcalık” zaten “farklılık” anlamını içermektedir.

(Cevap A)

8. B seçeneğindeki cümlede “başladıkları nedeniyle” söz grubu anlatım bozukluğuna yol açmıştır. Bu ifadenin “başladıkları için” biçiminde kullanılması gerekirdi.

(Cevap B)

9. “Herkes kendinden özveride bulundu.” cümlesinde gereksiz sözcük kullanımından kaynaklanan anlatım bozukluğu vardır. “özveri” sözcüğünün “kendinden” sözüyle kullanılması yanlışığa yol açmıştır. “kendinden” anlamı, “özveri” sözcüğünde zaten vardır. Başkasından özveride bulunulamaz.

(Cevap E)

10. Buna göre “Birçok uzman, bu iş için bir araya geliyorlar.” cümlesinde anlatım bozukluğu vardır.



## NOT

Türkçenin kurallarına göre özne grubunda belgisiz sözcükler (birçok, bazı, her, birtakım) kullanılmışsa yüklem tekil olması gerekir. Yüklem bu durumda çoğul olarak çekimlenirse anlatım bozukluğu meydana gelir.

(Cevap E)

11. “Kaynakların hepsi de ahlak kavramına yer vermiş, önemli bulmuştu.” cümlesinde, nesne eksikliğinden kaynaklanan anlatım bozukluğu vardır. Bu bozukluğun giderilmesi için “önemli bulmuştu” sözünden önce “bu kavramı” sözü getirilmelidir. Diğer seçeneklerdeki cümlelerde bir anlatım bozukluğu yoktur.

(Cevap A)

12. D seçeneğindeki cümlede “yanımdaydın” yüklemi hem “sen” için hem de “halam” için ortak kullanılmıştır. “Sen yanımdaydın” ifadesinde bir yanlışıklık yoktur. Ama “halam yanımdaydın” ifadesinde özne-yüklem uyumsuzluğundan kaynaklanan anlatım bozukluğu vardır. Bu cümlenin yüklemine “yanımdaydınız” yaparak cümledeki anlatım bozukluğunu giderebiliriz.



## PUAN KÜPÜ

Bir cümlede birden fazla özne kullanılmışsa özne-yüklem uyumsuzluğu olmaması için şunları bilmeliyiz.

özne	yüklem
ben + sen	biz
ben + o	biz
ben + sen + o	biz
sen + o	siz

Ben ve sen sınavı kazanacağız.

O ve ben geç kaldık.

Sen ve ben gidelim.

Sen ve o çıkın.

(Cevap D)

1 - 4. soruların çözümü için aşağıdaki tabloyu kullanınız.

Verilen bilgilere göre takımları ve sıralamayı oluşturalım.

Karanfil	Menekşe	Yasemin
Leyla	Barış	Can
Ahmet	Gamze	Fatih
Elif	Demet ← → Hakan	

yer değiştirebilir.

1 → Can  
2 → Gamze  
3 → Leyla  
4 → Hakan  
5 → Demet  
6 → Elif  
7 → Barış  
8 → Ahmet  
9 → Fatih

yer değiştirebilir.

1. Karanfil grubu Leyla, Ahmet ve Elif'ten oluşmaktadır.

(Cevap A)

2. Yarışı 6. sırada Elif bitirmiştir ve Karanfil grubundandır.

(Cevap C)

3. Yarış sonucunda Elif'ten hemen sonra Barış'tır ve Menekşe grubundandır.

(Cevap D)

4. Yarışta 5. olan Demet'tir. Demet Yasemin takımından ise Hakan Menekşe takımındadır.

(Cevap A)

## TÜRKÇE · Sözel Mantıksal Akıl Yürütme ve Muhakeme

5 - 8. soruların çözümü için aşağıdaki tabloyu kullanınız.

Verilen bilgilere göre kimlerin hangi mağazaları gezdiğini bulalım.

3. kat	Elektronikçi	Kitapçı	→	1 er kişi
2. kat	Oyuncakçı	Elbiseci	→	2 şer kişi
1. kat	Ayakkabıcı	Çantacı	→	2 şer kişi

1. Durum

Ahmet	Banu	Cemil	Demet	Ekrem
Oyuncakçı	Kitapçı	Ayakkabıcı	Oyuncakçı	Elektronikçi
Çantacı	Çantacı	Elbiseci	Elbiseci	Ayakkabıcı

2. Durum

Ahmet	Banu	Cemil	Demet	Ekrem
Elbiseci	Kitapçı	Ayakkabıcı	Oyuncakçı	Elektronikçi
Çantacı	Çantacı	Oyuncakçı	Elbiseci	Ayakkabıcı

5. 2 durumda incelendiğinde oyuncak mağazasına Ahmet ve Demet girmiş olabilir.

(Cevap D)

7. Banu ile Ekrem her iki durumda da farklı mağazalara girmişlerdir.

(Cevap B)

6. Her iki durumda da Banu kitapçıya girmiştir.

(Cevap B)

8. Ahmet, Cemil ve Demet'ten 2 tanesi elbise mağazasına girmiştir ancak kimler olduğu kesin değildir.

(Cevap E)

1 - 4. soruların çözümü için aşağıdaki tabloyu kullanınız.

Verilen bilgiler doğrultusunda kimlerin nerde oturduğunu bulmaya çalışalım.

Tekli koltuklar	Koridor	Çiftli koltuklar	
1		2 Demet	3 Fatma
4 Ekrem		5 Barış	6
7 can		8 Ahmet	9 Hasan



1 ve 6 numarada Irmak ve Gamze oturmaktadır ayrıca Ahmet ile Hasan yer değiştirebilir.

1. Barış, Irmak yan yana oturuyor olabilir.

(Cevap C)

2. Demet ve Fatma 2 ve 3 numarada yan yana oturmaktadır.

(Cevap D)

3. Ahmetin koltuk numarası 8 ve 9'dur. Diğerlerinden daha büyüktür.

(Cevap A)

4. Bu durumda tablo aşağıdaki gibi olur.

Tekli koltuklar	Koridor	Çiftli koltuklar	
1 Irmak		2 Demet	3 Fatma
4 Ekrem		5 Barış	6 Gamze
7 Can		8 Ahmet	9 Hasan

Bu durumda Irmak 1 numaralı koltukta oturmaktadır.

(Cevap A)

5 - 8. soruların çözümü için aşağıdaki tabloyu kullanınız.

Verilen bilgilere göre Orkun ve Nerminin hangi gün hangi restoranta gittiğini bulmaya çalışalım.

	Pazartesi	Salı	Çarşamba	Perşembe	Cuma
Nermin	E	-	-	D	G
Orkun	-	B	F	A	C

5. Nerminin E, A, D, C, G restoranlarından 3'üne gitmiştir. A ve C dir.

(Cevap A)

6. Orkun B ve F restoranlarına gittiği kesindir.

(Cevap B)

7. B restoranına E'den önce gidilmemiştir.

(Cevap C)

8. B ile C restoranına aynı kişi gitmişse bu Orkun'dur. Nermin G restoranına cuma günü gitmiş olur.

(Cevap D)

# MATEMATİK

- »» Sayılar
- »» Çözümleme
- »» Asal Sayılar ve Asal Çarpanlar
- »» Faktöriyel
- »» Bölme ve Bölünebilme
- »» Ebob ve Ekok
- »» Rasyonel Sayılar
- »» Üslü Sayılar
- »» Köklü Sayılar
- »» Çarpanlara Ayırma
- »» Oran ve Orantı
- »» Basit Eşitsizlik
- »» Mutlak Değer
- »» Denklem Çözme
- »» Sayı - Kesir Problemleri

**MATEMATİK • İÇİNDEKİLER**

- Yüzde Problemleri
- Yaş Problemleri
- Kar Zarar Problemleri
- Faiz Problemleri
- Karışım Problemleri
- Hareket Problemleri
- İşçi ve Havuz Problemleri
- Kümeler
- İşlem
- Modüler Aritmetik
- Permütasyon
- Kombinasyon
- Olasılık
- Fonksiyonlar
- Tablo Grafik Okuma ve Yorumlama
- Sayısal Mantıksal Akıl Yürütme
- Şekil Yeteneği
- Geometri: Üçgenler
- Geometri: Dörtgenler - Çokgenler
- Geometri: Çember - Daire
- Geometri: Katı Cisimler
- Geometri: Analitik Geometri
- Geometri: Analitik Geometri



1.  $x + 1 = \text{tek sayı}$  ise  $x$  çift sayıdır.  
 $5x^3$  her zaman çift sayıdır.

(Cevap B)

2.  $a$  ve  $b$  birer rakam  
 $a \cdot b = 30 \Rightarrow a = \frac{30}{b}$   
 $b = 1$  için  $a = \frac{30}{1} = 30$  olamaz. Çünkü  $a$  rakamdır.  
 $b = 2$  için  $a = \frac{30}{2} = 15$  olamaz. Çünkü  $a$  rakamdır.  
 $b = 3$  için  $a = \frac{30}{3} = 10$  olamaz. Çünkü  $a$  rakamdır.  
 $b = 5$  için  $a = \frac{30}{5} = 6$  ( $a = 6$  olabilir.)  
 $b = 6$  için  $a = \frac{30}{6} = 5$  ( $a = 5$  olabilir.)  
 $b = 10$  olamaz çünkü  $b$  rakamdır.  
O hâlde  $a$  nın alabileceği 2 değer vardır.

(Cevap E)

3.  $2002 : 2 = 1001$  (1. çarpan)  
O hâlde,  $abcd = 1001 \cdot 3 = 3003$  ise  
 $a + b + c + d = 3 + 0 + 0 + 3 = 6$  bulunur.

(Cevap B)

4. Ardışık 5 tek sayı;  
 $n - 4, n - 2, n, n + 2, n + 4$  olsun.  
Topamları  $t$  ise  
 $n - 4 + n - 2 + n + n + 2 + n + 4 = t$   
 $5n = t \Rightarrow n = \frac{t}{5}$

En büyüğü;  $n + 4 = \frac{t}{5} + 4 = \frac{t + 20}{5}$  bulunur.

(Cevap D)

5.  $a, b$  ve  $c$  ardışık tam sayı ve  $a < b < c$  ise  
 $\left. \begin{array}{l} a = n - 1 \\ b = n \\ c = n + 1 \end{array} \right\}$  şeklinde seçebiliriz.

$$2a - 3b + 4c = 74$$

$$2(n - 1) - 3 \cdot n + 4(n + 1) = 74$$

$$2n - 2 - 3n + 4n + 4 = 74 \Rightarrow 3n + 2 = 74$$

$$3n = 72 \Rightarrow n = 24$$

$$a + b + c = n - 1 + n + n + 1 = 3n$$

$$= 3 \cdot 24 = 72 \text{ bulunur.}$$

(Cevap A)

6. Yüzler basamağındaki 1 rakamını 5 olarak görmüşse  $5 - 1 = 4$  fazla görülmüştür. Bu sayı yüzler basamağı olduğundan  
 $400 \cdot 6 = 2400$  (sonuç fazlalığı)  
 $3012 - 2400 = 612$  bulmalıydı sonucu.

(Cevap E)

7.  $x, y, z$  ardışık çift doğal sayılar  
 $x < y < z$  ise  $x = 2, y = 4, z = 6$  alabiliriz.

Bu değerlere göre,

$$\frac{5(y - z) + 3(x - z)}{2(z - y)} = \frac{5(4 - 6) + 3(2 - 6)}{2(6 - 4)}$$

$$= \frac{5 \cdot (-2) + 3 \cdot (-4)}{2 \cdot 2}$$

$$= \frac{-22}{4} = -\frac{11}{4} \text{ bulunur.}$$

(Cevap A)

8. Ardışık iki pozitif tek sayısını  $n$  ve  $n + 2$  olsun.  
 $2 \cdot n + 5(n + 2) = 227 \Rightarrow 2n + 5n + 10 = 227$   
 $7n + 10 = 227 \Rightarrow 7n = 217 \Rightarrow n = 31$   
Büyük sayı =  $n + 2 = 31 + 2 = 33$  bulunur.

(Cevap C)

## MATEMATİK · Sayılar

$$9. \quad \begin{array}{r} 1+2+3+\dots+7+8+9+\dots+n=x \\ - \quad \quad \quad 8+9+\dots+n=y \\ \hline 1+2+3+\dots+7=x-y \\ \quad \quad \quad x-y=\frac{7 \cdot 8}{2} \\ \quad \quad \quad x-y=28 \end{array}$$

$$\begin{array}{r} x+y=278 \\ x-y=28 \\ \hline 2x=306 \\ x=153 \end{array}$$

(Cevap C)

$$10. \quad \begin{array}{r} ABD \\ - BBC \\ \hline 294 \end{array} \text{ ise } A = B + 3$$

D + 10 - C = 4 olmalıdır.

B = 1 olduğunda A = 4

C = 8 olduğunda D = 2 olacaktır.

$$\begin{array}{r} 412 \quad AC \quad 48 \\ - 118 \quad - BD \quad - 12 \\ \hline 294 \quad ? \quad 36 \end{array} \text{ bulunur.}$$

(Cevap B)

$$11. \quad a+b+c=9$$

$$\begin{array}{ccc} \downarrow & \downarrow & \downarrow \\ 2 & 3 & 4 \end{array}$$

 $a \cdot b \cdot c = 2 \cdot 3 \cdot 4 = 24$  olabilir.

(Cevap C)

12. Toplamın en büyük olması için sayılar birbirine en uzak seçilir. Buna göre,

$$x \cdot y = 27$$

$$\begin{array}{ccc} \downarrow & \downarrow \\ 1 & 27 \end{array}$$

 $x + y$  nin en büyük değeri  $1 + 27 = 28$  bulunur.

(Cevap D)

$$13. \quad \begin{array}{l} 3a = 2b \Rightarrow \frac{a}{b} = \frac{2}{3} = \frac{2k}{3k} \\ 4a = 5c \Rightarrow \frac{a}{c} = \frac{5}{4} = \frac{5k}{4k} \end{array}$$

Buna göre,  $a = 10k$  için  $b = 15k$  ve  $c = 8k$  olur.Buradan  $a + b + c$  nin en küçük değerini alması için  $k = 1$  alınırsa,

$$\begin{aligned} a + b + c &= 10k + 15k + 8k = 33k \\ &= 33 \cdot 1 \\ &= 33 \text{ bulunur.} \end{aligned}$$

(Cevap E)

14. b'nin en büyük değeri için a en büyük değerini alır.

 $b = -1$  için  $a = 3b = 3(-1) = -3$  bulunur.

(Cevap A)

$$15. \quad \left[ \begin{array}{c} \frac{2}{10} + \frac{2}{100} + \frac{2}{1000} \\ \frac{16}{10} - \frac{49}{100} \end{array} \right] \cdot \frac{8}{10} = \frac{222}{1000} \cdot \frac{8}{10} = \frac{222}{1000} \cdot \frac{100}{100} \cdot \frac{10}{8} = \frac{2}{8} = \frac{1}{4} = 0,25$$

(Cevap B)

16.

$$\begin{array}{r} ABB \\ + 6BA \\ \hline \end{array}$$

 $A + B = 11$  olur.

Onlar basamağındaki B + B toplamı daima çift olacağı için birler basamağındaki B + A toplamından 1 elde gelmesi gerekir. O halde  $A = 2$  ve  $B = 9$  olduğunda istenilen şart sağlanır.

(Cevap E)

1.  $\frac{x}{5} + y = 6$ 'dır.  $x$  ve  $y$  pozitif tam sayılar olduğundan  $y = 1$  için  $x$  en büyük değerini alır. ( $x = 25$ ) olur.

(Cevap A)

2.

$$\text{14} = \underbrace{6 + 8 + \dots + 2n}_{14 \text{ tane}}$$

$$\text{Terim sayısı} \Rightarrow \frac{2n-6}{2} + 1 = 14$$

$$\Rightarrow \frac{2(n-3)}{2} + 1 = 14$$

$$\Rightarrow n-3 = 13$$

$$\Rightarrow n = 16$$

$$\text{14} = 6 + 8 + 10 + \dots + 2 \cdot 16 = \frac{32+6}{2} \cdot 14 = 266$$

$$\text{11} = \underbrace{5 + 7 + 9 + \dots + 2n-1}_{11 \text{ tane}}$$

$$\text{Terim sayısı: } \frac{2n-1-5}{2} + 1 = 11$$

$$\Rightarrow \frac{2n-6}{2} + 1 = 11$$

$$\Rightarrow \frac{2(n-3)}{2} = 10$$

$$\Rightarrow n-3 = 10$$

$$\Rightarrow n = 13$$

$$\text{11} = 5 + 7 + 9 + \dots + 25 = \frac{25+5}{2} \cdot 11 = 165$$

$$\text{14} + \text{11} = 266 + 165 = 431 \text{ bulunur.}$$

(Cevap C)

3.  $k^2 \cdot m < 0 \Rightarrow m < \text{old.} \Rightarrow m = (-)$   
 $m \cdot r > 0 \Rightarrow r > 0 \text{ old.} \Rightarrow r = (+)$   
 $k \cdot r < 0 \Rightarrow k < 0 \text{ old.} \Rightarrow k = (-)$   
 O halde,  $(k, m, r) = (-, -, +)$

(Cevap B)

4.  $T + T = \text{Ç}$  sayısından  
 $11^5 + 13^{20} = T + T = \text{Ç}$  bulunur.

(Cevap E)

5.  $a \cdot b = 3a + 10$   
 $a \cdot b - 3a = 10$   
 $a \cdot (b-3) = 10$

$$\begin{array}{c} \downarrow \quad \downarrow \\ 10 \quad 1 \end{array}$$

$$a = 10 \text{ ve } b-3 = 1 \Rightarrow b = 4$$

$$a^2 - b = 10^2 - 4$$

$$\text{Buna göre} \quad = 10^2 - 4 = 96 \text{ bulunur.}$$

(Cevap C)

6.  $2a + 3b = 80$
- |    |    |
|----|----|
| ↓  | ↓  |
| 37 | 2  |
| 34 | 4  |
| 31 | 6  |
| 28 | 8  |
| 25 | 10 |
| 22 | 12 |
| 19 | 14 |
| 16 | 16 |
| 13 | 18 |
| 10 | 20 |
| 7  | 22 |
| 4  | 24 |
| 1  | 26 |

Buna göre;  $a$ , 13 farklı tam sayı değeri alır.

(Cevap D)

7. Toplamları 31 olan üç sayının çarpımının en büyük olması için sayılar birbirine yakın alınır.

$$x = 10 \quad y = 10 \quad \text{ve} \quad z = 11 \text{ alınır.}$$

$$x \cdot y \cdot z = 10 \cdot 10 \cdot 11 = 1100 \text{ bulunur.}$$

(Cevap E)

## MATEMATİK • Sayılar

8.  $x, y, z$  birer tam sayı olduğundan  
 $x = -1, y = -2$  olduğunda  $z = 18$  olacak  
 $x \cdot y \cdot z = (-1) \cdot (-2) \cdot 18 = 36$   
 $x = -1; y = -3$  olduğunda  $z = 19$  olacak  
 $x \cdot y \cdot z = (-1) \cdot (-3) \cdot 19 = 57$   
 $x = -1; y = -4$  olduğunda  $z = 20$  olacak  
 $x \cdot y \cdot z = (-1) \cdot (-4) \cdot 20 = 80$   
 Bu şekilde değer verildiğinde  $x \cdot y \cdot z$  nin en büyük değerinin sonsuz ( $\infty$ ) olduğu bulunur.

(Cevap E)

9. Ardışık tamsayılar sırasıyla  $a, b, c, d, e$  olsun  
 $a + b + c + d + e = M$   
 Ortanca sayı  $\frac{M}{5}$  tir.  
 $a$  sayısı  $\frac{M}{5} - 2$   
 $e$  sayısı  $\frac{M}{5} + 2$   
 $a + e = \frac{M}{5} - 2 + \frac{M}{5} + 2 = \frac{2M}{5}$  bulunur.

(Cevap B)

10. •  $A$  çift sayıysa  $B$  ve  $C$  nin her ikisi de tek sayıdır. Bu önermenin karşıtı,  $B$  ve  $C$  den en az biri çift sayı ise  $A$  tek sayıdır.  
 $A$  tek sayıysa  $B$  de tek sayıdır.  
 Buna göre,  $A$  ve  $B$  sayıları tek sayıdır.

(Cevap D)

11. Kullanılacak rakamlar  $\{3, 4, 5, 6, 7, 8\}$   
 6 tane ve 3 tanesi seçilecek ve sıralanmayacak

$$\binom{6}{3} = \frac{6 \cdot 5 \cdot 4}{3 \cdot 2 \cdot 1} = 20 \text{ farklı sayı yazılabilir.}$$

(Cevap D)

12.  $m > 0 > m \cdot n$   
 $m > 0$  ise  $m \cdot n < 0$  ise  $n < 0$  olur.

Buna göre şıklar incelendiğinde

$$A \text{ şıkkı } m^5 \cdot n \rightarrow -$$

$$B \text{ şıkkı } 1 - m \rightarrow 1 - \frac{1}{2} = \frac{1}{2} \rightarrow +$$

$$C \text{ şıkkı } \frac{m}{4} \rightarrow + \rightarrow \text{sonuç } + \text{ (pozitif)}$$

$$D \text{ şıkkı } n + 2 = -1 + 2 = 1 \rightarrow \text{sonuç } + \text{ (pozitif)}$$

$$E \text{ şıkkı } m^2 + n = 4 - 1 = 3 \rightarrow \text{sonuç } + \text{ (pozitif)}$$

(Cevap A)

13.  $2^3 + 3^3 + 4^3 = 8 + 27 + 64$

= 99 sayısı ardışık bir sayıdır.

(Cevap E)

14.  $x + x + 1 + x + 2 + x + 3 = 14 \cdot A^3$   
 $4x + 6 = 14 \cdot A^3$   
 $A = 3$  alındığında  
 $4x + 6 = 14 \cdot 27$   
 $4x + 6 = 378$   
 $4x = 372$   
 $x = 93$  bulunur.

(Cevap E)

15.  $abc$  üç basamaklı sayı olsun  $a \cdot b = c^2$  veya  $a \cdot c = b^2$   
 $b \cdot c = a^2$  olmalıdır.  
 o halde  $abc$  sayısının  
 en büyük değeri 964  
 en küçük değeri  $\frac{+124}{1088}$

(Cevap D)

16.  $\frac{\text{Koyun}}{x} = \frac{\text{Keçi}}{60 - x}$   
 $6 \cdot 5 + (x - 6) \cdot 6 + (60 - x) \cdot 4 = 280$   
 $30 + 6x - 36 + 240 - 4x = 280$   
 $2x + 234 = 280$   
 $2x = 46$   
 $x = 23$

(Cevap B)

1.  $ab + ba = 121 \Rightarrow (10a + b) + (10b + a) = 121$

$$11a + 11b = 121 \Rightarrow 11(a + b) = 121$$

$$\Rightarrow \begin{array}{cc} a + b = 11 \\ \downarrow \quad \downarrow \\ 9 \quad 2 \end{array}$$

a ve b rakam olduğundan  $a = 9$ ,  $b = 2$  seçersek,

$ab = 92$  en büyük değerini alır.

(Cevap D)

2.  $\frac{7a+b}{b} = 10 \Rightarrow 7a + b = 10b$

$$\Rightarrow \begin{array}{cc} 7a = 9b \\ \downarrow \quad \downarrow \\ 9 \quad 7 \end{array}$$

a ve b birer rakam olduğundan  $a = 9$  ve  $b = 7$  seçebiliriz.

O hâlde  $a \cdot b = 9 \cdot 7 = 63$  bulunur.

(Cevap D)

3. 12 ve 13 aralarında asal sayılardır. x, y ve z de negatif sayılar olduğundan;

$y = -1$  için  $x = -13$  ve  $z = -12$  olur.

Buradan,  $-1 > -12 > -13 \Rightarrow y > z > x$  bulunur.

(Cevap D)

4.  $\begin{array}{r} a \ b \ c \\ \times \ 2 \ 4 \\ \hline . \ . \ . \\ + \ . \ . \ . \\ \hline 5 \ 2 \ 0 \ 8 \end{array}$  İşlemin ikinci satırının sola kayması gerekirken sağa kayması abc sayısının 24 yerine 42 ile çarpımının sonucunu verir.

$$5208 = abc \cdot 42$$

$$abc = \frac{5208}{42} = 124$$

$abc = 124$  ise  $a + b + c = 1 + 2 + 4 = 7$  dir.

(Cevap C)

5. 3 tanesi 40 tan büyük 5 doğal sayı için 4 tanesini öğ bildiğince küçük alalım.

$$0 + 1 + 41 + 42 + x = 153$$

$$84 + x = 153$$

$$x = 153 - 84$$

$x = 69$  bulunur.

(Cevap D)

6. a ve b doğal sayı

$$37 \text{ asal sayı olduğundan } \begin{array}{l} a \cdot b = 37 \\ 1 \quad 37 \end{array}$$

$a + b = 1 + 37 = 38$  bulunur.

(Cevap E)

7.  $a \cdot b \cdot c = 35$

$$\begin{array}{ccc} \downarrow & \downarrow & \downarrow \\ 1 & 1 & 35 \end{array}$$

$$a + b = 1 + 1$$

$= 2$  bulunur.

(Cevap A)

8.  $a, b, \in \square^+$

$$a = \frac{5b}{6} \text{ ifadesinde } b = 6k \text{ alınırsa } (k \in \square^+)$$

$$a = \frac{5b}{6} = \frac{5 \cdot 6k}{6} \Rightarrow a = 5k \text{ olur ki } a \text{ sayısı } 5 \text{ in katı olmalıdır.}$$

Buna göre a sayısı 36 olamaz.

Çünkü 36, 5 in tam katı değildir.

(Cevap B)

9. Çarpma tablosunda

$$n \cdot m = 15m \Rightarrow n = 15 \text{ bulunur.}$$

Toplama tablosunda

$$n + m = k$$

$$+ \quad k + n = 7m$$

$$2n + m + k = k + 7m, (n = 15 \text{ idi})$$

$$2 \cdot 15 = 6m$$

$$m = 5 \text{ olur.}$$

(Cevap B)

## MATEMATİK • Sayılar

10.  $T + Ç = T$  sayı olduğundan  
 $9^9 + 10^{10} = T + Ç = T$  bulunur.

(Cevap E)

11.  $A, B^2, A + B$  ardışık çift sayılar olduğundan,  $A + B$  ile  $A$  arasındaki fark 4 tür. Yani  $B = 4$  tür.

$$A < B^2 < A + B$$

↓

$$14 < 4^2 < 14 + 4$$

$$\text{O halde } A = 14 \quad B = 4 \text{ ise}$$

$$A - B = 10 \text{ olur.}$$

(Cevap E)

12.  $2 < A < B < C$

$$\begin{array}{ccc} \downarrow & \downarrow & \downarrow \\ 4 & 6 & 9 \end{array}$$

$$B^2 = A \cdot C$$

$$\begin{array}{ccc} \downarrow & \downarrow & \downarrow \\ 6^2 & 4 \cdot 9 & \end{array}$$

$$\text{O hâlde; } A + B + C = 4 + 6 + 9 = 19$$

(Cevap D)

13.  $1 \leq n \leq 8$

$$A = 3n - 2$$

↓

$$n = 1, \quad A = 1$$

$$n = 2, \quad A = 4$$

$$n = 3, \quad A = 7$$

$$n = 4, \quad A = 10$$

$$n = 5, \quad A = 13$$

$$n = 6, \quad A = 16$$

$$n = 7, \quad A = 19$$

$$n = 8, \quad + \quad A = 22$$

92

(Cevap C)

14.  $y \cdot (x + 1) = \text{Çift}$  ise çarpanların biri ya da ikisi de çift sayı olmalıdır.

I.  $x$  çift sayı ise  $(x + 1)$  kesin tek sayıdır.O hâlde sonucun çift sayı olabilmesi için  $y$  kesin çift sayı olmalıdır. (Doğru)II.  $y$  çift sayı ise  $x$  kesinlikle tek sayıdır diyemeyiz. (Yanlış)III.  $y$  tek sayı ise  $(x + 1)$  kesin çift sayı olmalıdır. O zaman  $x$ 'in kesin tek sayı olması gerekir. (Doğru)

(Cevap C)

- 15.

	Soba sayısı	Gün sayısı	Verimlilik oranı	
Ali	$x = 60$	6	10	$\Rightarrow \frac{x}{6} = 10$ $\Rightarrow x = 60$
Hasan	30	$z = 9$	$\frac{10}{3}$	
Bekir	$= 3 \cdot 90$ $= 270$	$y = 30$	9	$\Rightarrow \frac{270}{y} = 9$ $\Rightarrow y = 30$

$$2 \cdot (6 + z) = 30$$

$$6 + z = 15$$

$$z = 9$$

$$\text{O halde Hasan'ın verimlilik oranı : } \frac{30}{9} = \frac{10}{3} \text{ tür.}$$

(Cevap A)

$$\begin{aligned} 16. \left( \frac{1}{25} \right) \cdot \left( \frac{7 - \frac{28}{100}}{\frac{35}{100} + \frac{49}{100}} \right) &= 1 \cdot \frac{100}{25} \cdot \frac{70 - 28}{35 + 49} \\ &= 4 \cdot \frac{42}{84} \\ &= \frac{42}{100} \cdot \frac{100}{84} \cdot 4 \\ &= \frac{4}{2} = 2 \end{aligned}$$

(Cevap A)

1.  $ab - ba = 54 \Rightarrow (10a + b) - (10b + a) = 54$   
 $10a + b - 10b - a = 54 \Rightarrow 9a - 9b = 54$   
 $9(a - b) = 54 \Rightarrow a - b = 6$  bulunur.

(Cevap C)

2.  $AB + BA = 187$   
 $(10A + B) + (10B + A) = 187$   
 $11A + 11B = 187$   
 $11(A + B) = 187$   
 $A + B = 17$   
 AB iki basamaklı sayısının en küçük değerini bulmak için B ye en büyük ( $B = 9$ ) değerini veririz.  
 $B = 9$  için  $A + 9 = 17 \Rightarrow A = 8$  bulunur.  
 O hâlde  $AB = 89$  bulunur.

(Cevap E)

3.  $AB3 + 3AB + B3A = 1887$   
 $100A + 10B + 3 + 300 + 10A + B + 100B + 30 + A = 1887$   
 $111 \cdot A + 111B + 333 = 1887$   
 $111 \cdot (A + B) = 1554$   
 $\downarrow \quad \downarrow$   
 5 9  
 A en az 5 değerini alır.

(Cevap E)

4. İki basamaklı sayı  $ab$  olsun.  
 $ab = 7 \cdot (a + b)$   
 $10a + b = 7a + 7b$   
 $3a = 6b$   
 $a = 2b$

b	a
1	2
2	4
3	6
4	8

} 4 tane

(Cevap C)

5.  $ABC + BAC + BCA + CAB + CBA + ACB = 1776$   
 $100A + 10B + C + 100B + 10A + C + 100B + 10C + A$   
 $+ 100C + 10A + B + 100C + 10B + A + 100A + 10C + B$   
 $= 1776$   
 $222A + 222B + 222C = 1776$   
 $222(A + B + C) = 1776$   
 $A + B + C = 8$

(Cevap A)

6. A, B ve C birer rakam,  
 $B = 2A$   
 $A + B + C = 14$   
 $A + 2A + C = 14$   
 $3A + C = 14$   
 $\downarrow \quad \downarrow$   
 4 2  
 $C = 2$

(Cevap C)

7. Sayı  $AB$  olmak üzere,  
 $AB - BA = 9 \Rightarrow 10A + B - (10B + A) = 9$   
 $\Rightarrow 10A + B - 10B - A = 9$   
 $\Rightarrow 9A - 9B = 9$   
 $\Rightarrow 9 \cdot (A - B) = 9$   
 $\Rightarrow (A - B) = 1$   
 $A + B = 11$   
 $+ A - B = 11$   
 $2A = 12 \Rightarrow A = 6$  ise  $B = 5$   
 $AB = 65$

(Cevap E)

8.  $AB - (A + B + C) = 47$   
 $10A + B - A - B - C = 47$   
 $9A - C = 47$   
 $9A = 47 + C$   
 $\downarrow \quad \downarrow$   
 6 7  
 $A = 6$  ve  $C = 7$  olmalıdır.

(Cevap D)

## MATEMATİK • Çözümleme

$$\begin{aligned}
9. \quad DEF - ABC \quad (&\text{Çözümleme yaparsak}) \\
&= 100D + 10E + F - (100A + 10B + C) \\
&= 100D + 10E + F - 100A - 10B - C \\
&= 100(D - A) + 10 \cdot (E - B) + F - C \\
&= 100 \cdot 2 + 10 \cdot (-3) + (-4) \\
&= 200 - 30 - 4 \\
&= 166
\end{aligned}$$

(Cevap E)

$$\begin{aligned}
10. \quad 2AA + 1A &= 85 \cdot A \\
200 + 10A + A + 10A + A &= 82A \\
210 + 12A &= 82A \\
\frac{210}{7} &= \frac{70A}{7} \\
3 &= A
\end{aligned}$$

(Cevap B)

$$\begin{array}{r}
11. \\
\begin{array}{r}
A = 2B \\
\downarrow \quad \downarrow \\
2 \leftarrow 1 \\
4 \leftarrow 2 \\
6 \leftarrow 3 \\
8 \leftarrow 4
\end{array}
\end{array}$$

$$\begin{array}{r}
A \quad 1 \quad B \\
2 \quad 1 \quad 1 \\
4 \quad 1 \quad 2 \\
6 \quad 1 \quad 3 \\
8 \quad 1 \quad 4 \\
+ \quad 8 \quad 1 \quad 4 \\
\hline
2050 \text{ olur.}
\end{array}$$

(Cevap E)

$$\begin{array}{r}
12. \\
A = B + 2 \quad C = A + B \\
\begin{array}{ccc}
2 & 0 & 2 \quad 2 \quad 0 \\
3 & 1 & 4 \quad 3 \quad 1 \\
4 & 2 & 6 \quad 4 \quad 2 \\
5 & 3 & 8 \quad 5 \quad 3
\end{array}
\end{array}$$

$$\begin{array}{r}
ABC \rightarrow 202 \\
\quad \quad 314 \\
\quad \quad 426 \\
\quad \quad 538
\end{array}$$

Bu ilişkiyi sağlayan 4 tane ABC doğal sayısı vardır.

(Cevap B)

$$\begin{aligned}
13. \quad AB0 &= 50 \cdot (A + B) \\
10 \cdot (AB) &= 50 \cdot (A + B), AB \text{ iki basamaklı sayı} \\
10A + B &= 5A + 5B \\
10A - 5A &= 5B - B \\
5A &= 4B = 5B - B \\
5A &= 4B \text{ ise } A = 4, B = 5 \text{ olur.} \\
A0B &= 405 \text{ ve } A + 0 + B = 4 + 0 + 5 = 9 \\
\text{olur ki } &405 : 9 = 45 \text{ bulunur.}
\end{aligned}$$

(Cevap A)

$$\begin{aligned}
14. \quad aba + ab &= 499 \\
(100a + 10b + a) + (10a + b) &= 499 \\
111a + 11b &= 499 \Rightarrow \text{Bu denklem } a = 4, \\
&b = 5 \text{ için sağlanır.} \\
\text{O halde } a - b &= 4 - 5 = -1 \text{ bulunur.}
\end{aligned}$$

(Cevap D)

$$\begin{aligned}
15. \quad BC + CA &= AC + 5 \\
10B + C + 10C + A &= 10A + C + 5 \\
10B + 10C &= 9A + 5 \\
10(B + C) &= 9A + 5 \\
\Rightarrow B + C &= 5 \\
\begin{array}{r}
1 \quad 4 \\
4 \quad 4 \\
3 \quad 1 \\
2 \quad 2 \\
\hline
541 \\
- 514 \\
\hline
27 \text{ olur}
\end{array}
\end{aligned}$$

(Cevap A)

$$\begin{aligned}
16. \quad AB3 - BA3 &= A \cdot B \cdot 3 \\
100A + 10B + 3 - (100B + 10A + 3) &= A \cdot B \cdot 3 \\
90A - 90B &= 3 \cdot A \cdot B \\
90(A - B) &= 3 \cdot A \cdot B \\
30 \cdot (A - B) &= A \cdot B \\
\begin{array}{r}
\quad \quad 6 \quad 5 \\
\quad \quad 6 \quad 5
\end{array}
\end{aligned}$$

O halde  $A + B = 11$ 'dir.

(Cevap B)



1.  $x \cdot y \cdot z = 70$  ise  
 $\downarrow \downarrow \downarrow$   
 $7 \ 5 \ 2$   
 $x = 7$   
 $y = 5$   
 $z = 2$  } bulunur.  
 $x \cdot z = 7 \cdot 2 = 14$

(Cevap A)

2.  $x$  sayısı 21 in pozitif bölenleri olmalıdır. 21 in pozitif bölenlerinin sayısı, 21, 7, 3 ve 1 olmak üzere 4 tane dir.  
 $x = 1, 3, 7, 21$  dört tanedir.

(Cevap D)

3.  $54 \cdot a = b^2$   
 $2 \cdot 3 \cdot 3^2 \cdot a = b^2$ ,  $a = 2 \cdot 3 = 6$  alınırsa  
 $\downarrow$   
 $2 \cdot 3$   
 $(2 \cdot 3 \cdot 3)^2 = b^2$   
 $18^2 = b^2$ ,  $b > 0$  olduğundan  
 $b = 18$  bulunur.  
 $a + b = 6 + 18 = 24$  olur.

(Cevap D)

4.  $P$  asal sayısı 2 alındığında  $k = 3 \cdot 2 = 6$  dir.  $k - 1$  sa-  
 yısı ise  $6 - 1 = 5$  bulunacaktır. Bu durumda sayı 3 ile  
 tam bölünmez. Ancak tek sayıdır. Tüm  $P$  asal sayı-  
 ları için sonuç hem asal sayı hem de tek sayı çıka-  
 caktır. Bu yüzden I ve II doğrudur.

(Cevap C)

5.  $A = x^y \cdot 2^2 \cdot 7^2$  tam bölen sayısı  
 $(y + 1) \cdot 3 \cdot 3 \cdot 2$   
 $B = y^x \cdot 3^2 \cdot 5^2$  tam bölen sayısı  
 $(x + 1) \cdot 3 \cdot 3 \cdot 2$   
 $(y + 1) \cdot 18 = (x + 1) \cdot 18 \Rightarrow x = y$  bulunur.  
 $A \cdot B = x^x \cdot 2^2 \cdot 7^2 \cdot x^x \cdot 3^2 \cdot 5^2$   
 $\Rightarrow A \cdot B = x^{2x} \cdot 2^2 \cdot 3^2 \cdot 5^2 \cdot 7^2$   
 $A \cdot B$ 'nin asal olmayan pozitif bölen sayısı  
 $(3 \cdot 3 \cdot 3 \cdot 3) \cdot (2x + 1) - 5 = 1858$   
 $\Rightarrow 2x + 1 = 23$   
 $2x = 22 \Rightarrow x = 11$   
 $x + y = 11 + 11 = 22$  bulunur.

(Cevap B)

6.  $P$  4 basamaklı asal sayı  
 $P^2 - 1 = (P - 1) \cdot (P + 1)$ 'dir.  
 $P$  asal sayı olduğundan  $P - 1$  ve  $P + 1$  çift sayıdır. Ya-  
 ni 2 ile tam bölünür.  
 $(P - 1) \cdot (P + 1)$  ardışık 3 sayı 3 ile tam bölünür.  $P$   
 sayısı asal ve 3 ile bölünemediğinden  $P - 1$  ya da  $P$   
 $+ 1$  sayıları 3 ile tam bölünecektir.  
 Yani  $(P - 1) \cdot (P + 1)$  sayısı 3 ile tam bölündüğünden  
 6 ile de tam bölünür kalan sıfırdır.

(Cevap A)

7.  $3^{17} - 1$  sayısı çift sayıdır asal sayı değildir.  
 $19!$  sayısı  $19! = 19 \cdot 18 \cdot 17 \dots 1$  olduğundan asal sa-  
 yı değildir. Çünkü sadece çift olan asal sayı 2'dir.  
 $17^0 = 1$  sayısı asal sayı değildir.  
 $0! + 0! + 0! = 1 + 1 + 1 = 3$  asal sayıdır.  
 $-5$  asal değildir. Çünkü en küçük asal sayı 2'dir.

(Cevap D)

## MATEMATİK • Asal Sayılar ve Asal Çarpanlar

8. 5 bulunmaz. Çünkü 5'e tam bölünür.

(Cevap C)

9.

$$\begin{array}{r|l} 360 & 2 \\ 180 & 2 \\ 90 & 2 \\ 45 & 3 \\ 15 & 3 \\ 5 & 5 \\ 1 & \end{array} \quad \begin{array}{l} 360 = r \cdot 2^a \cdot 3^b \\ 360 = 5 \cdot 2^3 \cdot 3^2 \Rightarrow 5 \cdot 2^3 \cdot 3^2 \\ = r \cdot 2^a \cdot 3^b \\ r = 5 \text{ bulunur.} \end{array}$$

(Cevap B)

10. B seçeneğindeki ifadeyi inceleyelim:

$$\begin{aligned} 5(5^6 - 1) &= 5^7 - 5 \\ n &= 5 \\ p &= 7 \end{aligned}$$

O halde  $5(5^6 - 1)$  sayısı 7 ile bölünür.

(Cevap B)

11. A)  $p = 3$  iken  $2p + 1 = 2 \cdot 3 + 1 = 6 + 1 = 7$ 'dir.  
B)  $p = 5$  iken  $2p + 1 = 2 \cdot 5 + 1 = 10 + 1 = 11$ 'dir.  
C)  $p = 7$  iken  $2p + 1 = 2 \cdot 7 + 1 = 14 + 1 = 15$ 'dir.

15 asal sayı olmadığından "7" Sophie Germain asal sayısı değildir.

(Cevap C)

12. P asal sayısından 2 ye kadar olan asal sayıların çarpımının 1 fazlası her zaman asal sayıdır.

$$(7 \cdot 5 \cdot 3 \cdot 2 + 1 = 211 \text{ Asal sayıdır.})$$

P sayısı 2 alındığında k sayısı 2 olacak  $k + 1$  sayısı  $2 + 1 = 3$  olacak ve asal sayı olup hem de tek sayı olacaktır. Ancak 5 in katı değildir.

(Cevap C)

13.  $1 < A < B < C < 7$

A ile C aralarında asal olacak şekilde seçersek,

$$A = 2, C = 5$$

$$\left. \begin{array}{l} A \ B \ C \\ 2 \ 3 \ 5 \\ 2 \ 4 \ 5 \end{array} \right\} 2 \text{ tane yazılır.}$$

A = 3, C = 5 seçersek,

$$A \ B \ C$$

$$3 \ 4 \ 5 \rightarrow \text{ yazılır.}$$

Toplam 3 tane yazılır.

(Cevap C)

14. 35'in pozitif tamsayı bölenleri; 1, 5, 7, 35 tir.

Toplamları:  $1 + 5 + 7 + 35 = 48$  tir.

(Cevap A)

15.  $360 = 2^3 \cdot 3^2 \cdot 5$

$$\frac{360}{n} = 2^3 \Rightarrow n = 3^2 \cdot 5 \text{ olmalıdır.}$$

n'nin pozitif tamsayı bölen sayısı  $= (2 + 1) \cdot (1 + 1) = 6$  olur.

(Cevap B)

16.  $45 \cdot A = 3^2 \cdot 5 \cdot A$   
 $28 \cdot A = 2^2 \cdot 7 \cdot A$   $\rightarrow$   $A = 5 \cdot 7$  (en az)  
 $A = 35$

Rakamları toplamı  $3 + 5 = 8$  olur.

(Cevap B)

$$1. \frac{4! + 5!}{4!} = \frac{4! + 5 \cdot 4!}{4!} = \frac{4! \cdot (1 + 5)}{4!} = 6$$

(Cevap D)

$$2. \quad 2! \cdot 3! \cdot 4! = 2 \cdot 1 \cdot 3 \cdot 2 \cdot 1 \cdot 4 \cdot 3 \cdot 2 \cdot 1 \\ = 2 \cdot 6 \cdot 24 \\ = 288 \text{ bulunur.}$$

(Cevap E)

$$3. \quad \begin{array}{r} 115 \\ \underline{\quad} \quad 5 \\ \quad \quad \quad 23 \\ \underline{\quad \quad} \quad 5 \\ \quad \quad \quad \quad \quad 4 \\ \quad \quad \quad \quad \quad \quad \quad 1 \end{array}$$

115! sayısının sondan 23 + 4 = 27 basamağı sıfırdır. O halde 115! - 1 sayısının sondan 27 basamağı 9 dur.

115! sayısının sıfır sayısı ile 115! - 1 sayısının "9" sayısı aynıdır.

(Cevap E)

$$4. \quad 6^m = 2^m \cdot 3^m \text{ olduğundan 3 çarpanını (3 > 2 old. için) alırız.}$$

$$\begin{array}{r} 49 \mid 3 \\ 48 \overline{) 16} 3 \\ \underline{01} \quad 15 \overline{) 5} 3 \\ \underline{01} \quad 3 \overline{) 1} \\ 1 \end{array}$$

$$16 + 5 + 1 = 22$$

O hâlde, m en fazla 22 olur.

(Cevap A)

$$5. \quad A = 46! - 45! = 45! \cdot 46 - 45! \\ = 45! \cdot (46 - 1) \\ = 45! \cdot 45$$

$$45! \text{ sonunda } 45 \overline{) 5} \Rightarrow 9 + 1 = 10 \text{ tane 5 çarpanı vardır.}$$

45 sayısının içinden de 1 tane 5 çarpanı gelir ve

10 + 1 = 11 tane 5 çarpanı yani sayının sonunda 11 tane sıfır vardır.

(Cevap C)

$$6. \quad \frac{10!}{10! + 9! + 8!} = \frac{10 \cdot 9 \cdot 8!}{10 \cdot 9 \cdot 8! + 9 \cdot 8! + 1 \cdot 8!} \\ = \frac{8! \cdot 90}{8! \cdot (90 + 9 + 1)} \\ = \frac{90}{100} = \frac{9}{10}$$

(Cevap E)

$$7. \quad \frac{10! - 9! - 8!}{9!} = \frac{8!(10 \cdot 9 - 9 - 1)}{9!} \\ = \frac{8! \cdot (10 \cdot 9 - 10)}{9!} \\ = \frac{8! \cdot 10 \cdot 8}{9 \cdot 8!} \\ = \frac{80}{9} \text{ bulunur.}$$

(Cevap E)

$$8. \quad \frac{20! - 19!}{18(17! + 18!)} \\ = \frac{19! \cdot (20 - 1)}{18 \cdot 17! \cdot (1 + 18)} = 19 \text{ bulunur.}$$

(Cevap D)

## MATEMATİK • Faktöriyel

9.  $1 \cdot 2 \cdot 3 \cdot 4 \cdot 5 \cdot 6 \cdot 7 \cdot 8 \cdot 9 \cdot 10 = 10!$   
 $10!$  ifadesini  $10 \cdot 9 \cdot 8 \cdot 7!$  şeklinde yazabiliriz.  
 $(n! = n \cdot (n-1)(n-2)(n-3)!)$

(Cevap B)

$$10. \frac{7 \cdot 81 - 6 \cdot 7!}{5 \cdot 6!} = \frac{7!(7 \cdot 8 - 6)}{5 \cdot 6!}$$

$$= \frac{7! \cdot 50}{5 \cdot 6!}$$

$$= \frac{7 \cdot 6! \cdot 50}{5 \cdot 6!} = 70 \text{ bulunur.}$$

(Cevap E)

$$11. \frac{22! - 21!}{20!} = \frac{22!}{20!} - \frac{21!}{20!}$$

$$= 21 \cdot 22 - 21$$

$$= 21 \cdot (22 - 1)$$

$$= 21(21) = 21^2$$

(Cevap D)

$$12. = \frac{11! - 10! - 9!}{9! + 8! + 7!}$$

$$= \frac{11 \cdot 10 \cdot 9! - 10 \cdot 9! - 9!}{9 \cdot 8 \cdot 7! + 8 \cdot 7! + 7!}$$

$$= \frac{9!(110 - 10 - 1)}{7!(72 + 8 + 1)}$$

$$= \frac{9! \cdot 99}{7! \cdot 81} = \frac{9 \cdot 8 \cdot 7! \cdot 11}{7! \cdot 9}$$

$$= 8 \cdot 11 = 88 \text{ bulunur.}$$

(Cevap E)

$$13. \frac{(n+1)! \cdot (n^2 - 1)}{(n+1)! + n! + (n-1)!}$$

$$\frac{(n+1) \cdot n \cdot (n-1)! \cdot (n-1) \cdot (n+1)}{(n-1)! \cdot (n \cdot (n+1) + n + 1)} = 12$$

$$= \frac{n \cdot (n+1) \cdot (n-1) \cdot (n+1)}{(n^2 + 2n + 1)} = 12$$

$$n \cdot (n-1) = 12$$

$$\downarrow$$

$$n = 4 \text{ bulunur.}$$

(Cevap B)

$$14. \frac{9! + 9! + 9!}{9! + 8! + 7!}$$

$$= \frac{3 \cdot 9!}{7! \cdot (9 \cdot 8 + 8 + 1)}$$

$$= \frac{3 \cdot 9 \cdot 8 \cdot 7!}{7! \cdot 81}$$

$$= \frac{27 \cdot 8}{81} = \frac{8}{3}$$

(Cevap A)

$$15. \frac{(10! - 9!) \cdot (10! + 9!)}{9! (11 \cdot 10 - 10 - 1)} = \frac{9!(10-1) \cdot 9!(10+1)}{9! \cdot 99}$$

$$= \frac{99 \cdot 9!}{99} = 9!$$

(Cevap A)

$$16. \frac{7! + 6!}{6! + 5!} = y \text{ olsun}$$

$$x + y = \frac{7! - 6!}{6! + 5!} + \frac{7! + 6!}{6! + 5!}$$

$$x + y = \frac{2 \cdot 7!}{5!(6+1)} = \frac{2 \cdot 7 \cdot 6 \cdot 5!}{5! \cdot 7} = 12$$

$$y = 12 - x \text{ olur.}$$

(Cevap E)

1. 4 ile bölünebilen; üç basamaklı rakamları farklı en küçük sayı = 104  
9 ile bölünebilen üç basamaklı rakamları farklı en büyük sayı = 981  
Toplamları =  $981 + 104 = 1085$  bulunur.

(Cevap E)

2.

$$\begin{array}{r} A \\ \hline n^2 \\ n-1 \\ \hline n! \end{array}$$

$$n! < n^2 \text{ ve } A = n^2 \cdot (n - 1) + n!$$

$$n = 0 \text{ için } 0! < 0^2 \text{ (sağlamaz)}$$

$$n = 1 \text{ için } 1! < 1^2 \text{ (sağlamaz)}$$

$$n = 2 \text{ için } 2! < 2^2 \text{ (sağlar)}$$

$$n = 3 \text{ için } 3! < 3^2 \text{ (sağlar)}$$

$$n = 4 \text{ için } 4! < 4^2 \text{ (sağlamaz)}$$

n nin alacağı değerler 2 ve 3 tür.

$$n = 2 \text{ için } A = 2^2 \cdot (2 - 1) + 2! = 4 \cdot 1 + 2 = 6 \text{ dir.}$$

$$n = 3 \text{ için } A = 3^2 \cdot (3 - 1) + 3 = 9 \cdot 2 + 6 = 24$$

A nın alacağı değerler toplamı  $6 + 24 = 30$  dur.

(Cevap E)

3. Rakamları birbirinden farklı dört basamaklı en küçük çift doğal sayı 1024 sayıdır. Bu sayı rakamları toplamı  $1 + 0 + 2 + 4 = 7$  olduğundan 3 ile bölünemez. 3 ile bölünemeyen sayı 6 ile de bölünemez.

(Cevap C)

4.

$$\begin{array}{r} B \\ \hline 8 \\ 1 \\ \hline 6 \end{array} \quad \begin{array}{r} A \\ \hline 8 \\ 1 \\ \hline x \end{array}$$

Bölümleri 1 alalım.  $A = 8 + x$ ,  $B = 8 + 6 = 14$  olur.

$A - B = 8 + x - 14 = x - 6$  sayısının 8 ile tam bölünebilmesi için  $x - 6 = 8k$ ,  $k \in \mathbb{Z}$  olmalı  $x < 8$  olacağından,

$$x - 6 = 8 \rightarrow 0$$

$$x - 6 = 0 \rightarrow x = 6 \text{ olmalı}$$

(Cevap B)

5. 7 ile bölünecek, 3 ün katı olacak ve çift olacak  
 $7 \cdot 3 \cdot 2 = 42$

Bu sayılar 42 şer 42 şer değişeceğinden 42 ve 84 pozitif olanları ve  $-84$ ,  $-42$  negatif olanlarıdır. 4 tane

(Cevap C)

6.

$$\begin{array}{r} \underline{\quad} \\ \hline 25 \\ 32 \\ \hline \end{array}$$

Bölünen sayının en çok olması için kalan en çok 24 olmalıdır.

$$\text{Bölünen} = 25 \cdot 32 + 24 = 800 + 24 = 824$$

(Cevap D)

7.

$$\begin{array}{r} 12 \ 15 \ | \ 2 \\ 6 \ 15 \ | \ 2 \\ 3 \ 15 \ | \ 3 \\ 1 \ 5 \ | \ 5 \\ 1 \ 1 \ | \end{array}$$

$$\text{EKOK}(12, 15) = 2^2 \cdot 3 \cdot 5 = 60$$

O hâlde 60 ve katları ( $60k$ ,  $k = 1, 2, 3, \dots$ )

12 ve 15 ile tam olarak bölünür. Buna göre,

$$68 = 60 + 8$$

$$128 = 60 \cdot 2 + 8$$

$$188 = 60 \cdot 3 + 8$$

$$248 = 60 \cdot 4 + 8$$

fakat 288 sayısı 12 ve 15 ile bölündüğünde 8 kalanını vermez.

(Cevap E)

8.

3456ab sayısı 15 ile tam bölünebiliyorsa

$15 = 3 \cdot 5$  olduğundan 3 ve 5 ile tam bölünebilir.

3456ab sayısı 5 ile tam bölünebiliyorsa

$b = 0$  veya  $b = 5$  olur.

$b = 0$  için 3456ab sayısı 3 ile tam bölünebiliyorsa;

$$3 + 4 + 5 + 6 + a + 0 = 3k \Rightarrow 18 + a = 3k$$

$$k = 6 \text{ için } a = 0$$

$$k = 7 \text{ için } a = 3$$

$$k = 8 \text{ için } a = 6$$

$$k = 9 \text{ için } a = 9$$

$b = 5$  için 3456ab sayısı 3 ile tam bölünebiliyorsa;

$$3 + 4 + 5 + 6 + a + 5 = 3k \Rightarrow 23 + a = 3k$$

$$k = 8 \text{ için } a = 1$$

$$k = 9 \text{ için } a = 4$$

$$k = 10 \text{ için } a = 7$$

O hâlde  $a$ ,  $4 + 3 = 7$  farklı değer alır.

(Cevap D)

## MATEMATİK · Bölme ve Bölünebilme

9.  $55 \cdot 5 = 275 \Rightarrow 2 + 7 + 5 = 14$  sayısının 9 ile bölümünden kalan 5 olduğundan 55 basamaklı 555...5 sayısının 9 ile bölümünden kalan 5 dir.

(Cevap B)

10. x sayısının 4 ile bölümünden kalan 3 ise

$x = 3$  alabiliriz. O hâlde,

$$x^2 + x = 3^2 + 3 = 9 + 3 = 12$$

$$\begin{array}{r} 12 \overline{) 4} \\ \underline{12} \phantom{0} \\ 0 \end{array} \rightarrow \text{kalan}$$

(Cevap A)

11.  $x = 3$  alınır.

$$x^2 - 1 = 3^2 - 1 = 9 - 1 = 8$$

$$\begin{array}{r} 8 \overline{) 19} \\ \underline{8} \phantom{0} \\ 11 \end{array}$$

$$x^3 + 3 = 3^3 + 3 = 27 + 3 = 30$$

$$\begin{array}{r} 30 \overline{) 19} \\ \underline{19} \phantom{0} \\ 11 \end{array}$$

$$x^3 - 1 = 3^3 - 1 = 27 - 1 = 26$$

$$\begin{array}{r} 26 \overline{) 19} \\ \underline{19} \phantom{0} \\ 7 \end{array}$$

$$x^4 + 1 = 3^4 + 1 = 81 + 1 = 82$$

$$\begin{array}{r} 82 \overline{) 19} \\ \underline{82} \phantom{0} \\ 4 \end{array}$$

$$x^4 + 3 = 3^4 + 3 = 81 + 3 = 84$$

$$\begin{array}{r} 84 \overline{) 19} \\ \underline{84} \phantom{0} \\ 8 \end{array}$$

(Cevap C)

- 12.

$$\begin{array}{r} 35ab \overline{) 35} \\ \underline{35} \phantom{0} \\ 11 \end{array}$$

$$ab = 11 \Rightarrow a = 1, b = 1$$

$$ab = 11 + 35 = 46 \Rightarrow a = 4, b = 6$$

$$ab = 46 + 35 = 81 \Rightarrow a = 8, b = 1$$

Bu durumda;  $1 + 4 + 6 + 8 = 19$  bulunur.

(Cevap D)

13. Sayı  $\frac{444\dots4}{n \text{ basamaklı}}$  olsun.

Sayının 9 ile bölümünden kalan 2 ise sayının rakamları toplamının 9 ile bölümünden kalan 2 dir.

$$4 \cdot n = 9k + 2 \quad k = 1 \quad \text{ise} \quad 4n = 11 \quad (\text{olmaz})$$

$$k = 2 \quad \text{ise} \quad 4n = 20$$

$$n = 5 \text{ bulunur.}$$

Sayı en az 5 basamaklıdır.

(Cevap B)

$$14. \quad x - y = 72 \quad \begin{array}{r} x \phantom{0} \\ \underline{y} \phantom{0} \\ 4 \phantom{0} \end{array} \quad \begin{array}{r} y \\ \underline{5} \\ 4 \end{array}$$

$$x = 5y + 4$$

$$x - y = 72$$

$$5y + 4 - y = 72$$

$$4y + 4 = 72$$

$$4y = 68$$

$$y = 17$$

$$x - 17 = 72$$

$$x = 89 \text{ bulunur.}$$

(Cevap E)

15. ABBA doğal sayısı 6 ile tam bölüldüğü için ( $6 = 2 \cdot 3$ ) A rakamı 2'nin katı olup  $A \in \{2, 4, 6, 8\}$  dir.

$$2A + 2B = 2 \cdot (A + B) = 3 \cdot k$$

$$\begin{array}{c} \downarrow \quad \downarrow \\ 2 \quad 1, 4, 7 \end{array}$$

$$4 \quad 2, 5, 8$$

$$6 \quad 3, 6, 9$$

$$8 \quad 1, 4, 7 \quad \text{olabilir.}$$

Diğer şartların sağlanması için  $A = 6$  ve  $B = 9$  olmalıdır. O halde

$$\begin{array}{r} 69 \overline{) 7} \\ \underline{69} \phantom{0} \\ 6 \end{array}$$

(Cevap E)

- 16.

$$\begin{array}{r} ABCD \overline{) ABC} \\ \underline{ABC} \phantom{0} \\ 000D \end{array} \rightarrow D = 2 \quad \begin{array}{r} ABC2 \overline{) 222} \\ \underline{ABC2} \phantom{0} \\ B \end{array}$$

$$ABC2 = 222 \cdot 22 + B$$

$$ABC2 = 4884 + B$$

$$ABC2 = 4892$$

$$A = 4, B = 8, C = 9, D = 2$$

$$A + B + C + D = 4 + 8 + 9 + 2 = 23 \text{ olur.}$$

(Cevap A)

1.  $x^2 = 11k + 4$  tür.  
 $x^6 = (x^2)^3$   $x^4 = (x^2)^2$   
 $x^6 - 5x^4 + 2x^2 + 2 = (x^2)^3 - 5 \cdot (x^2)^2 + 2x^2 + 2$   
 $= 4^3 - 5 \cdot 4^2 + 2 \cdot 4 + 2$   
 $= 64 - 80 + 8 + 2 = -6$   
 $11 - 6 = 5$  bulunur.

(Cevap B)

2. 
$$\begin{array}{r|l} 77 & 55 \\ - 55 & 1 \\ \hline (22) & \end{array} \quad \begin{array}{r|l} 777 & 55 \\ - 55 & 14 \\ \hline 227 & \\ - 220 & \\ \hline (7) & \end{array}$$

Basamak sayısı çift ise 22 } kalanını verir.  
 Basamak sayısı tek ise 7 }

O yüzden 77 basamaklı ise tek olduğundan kalan 7 dir.

(Cevap B)

3.  $xy8$  sayısı çift sayıdır. Çift bir sayı 16 ile bölüldüğünde kalan çift sayı olmak zorundadır.

$$\begin{array}{r|l} xy8 & 16 \\ - m & k \\ \hline & \end{array}$$

$m$  sayısı 16 dan küçük çift sayılar olacaktır.

$$0 + 2 + 4 + 6 + 8 + 10 + 12 + 14 = 56$$

(Cevap A)

4.  $OBEB(72, 108) = 36$   
 $36 = 2^2 \cdot 3^2$

Tam bölen sayısı =  $2 \cdot 3 \cdot 3 = 18$  bulunur.

(Cevap D)

5.  $KK + LL + MM = 11K + 11L + 11M$   
 $= 11(K+L+M)$  ( $K+L+M$  7'nin katı olacak)  
 $= 11 \cdot (6+7+8)$   $K = 6$   $L = 7$   $M = 8$   
 $= 11 \cdot 21$  olduğundan 7'ye tam bölünür.  
 Buradan  $K = 6$  bulunur.

(Cevap B)

6. Bölünenin en az olabilmesi için bölenin en az olması gerekir.  
 $5 < a \Rightarrow a = 6$  olur. (en az)  
 $A = a \cdot (a + 7) + 5 \Rightarrow A = 6 \cdot (6 + 7) + 5$   
 $A = 6 \cdot 13 + 5 \Rightarrow A = 78 + 5 \Rightarrow A = 83$  bulunur.

(Cevap C)

7.  $xy = EKOK(6, 4)$   $EKOK(6, 4) = 12$   
 $xy = \{12, 24, 36, 48, 60, 72, 84, 96\}$   
 8 tane  $xy$  iki basamaklı doğal sayısı vardır.

(Cevap D)

8.  $ABC = 15x + 5 = 25y + 5 = 35z + 5$   
 $ABC - 5 = 15x = 25y = 35z$

$$\begin{array}{r|l} 15 & 25 & 35 & 3 \\ 5 & 25 & 35 & 5 \\ 1 & 5 & 7 & 5 \\ & 1 & 1 & 7 \end{array} \quad \text{ekok}(15, 25, 35) = 3 \cdot 5^2 \cdot 7 = 525$$

$$ABC - 5 = 525$$

$$ABC = 530$$

$$A = 5$$

$$B = 3$$

$$C = 0$$

$$A + B + C = 5 + 3 + 0 = 8$$

(Cevap A)

## MATEMATİK · Bölme ve Bölünebilme

$$9. \quad \begin{array}{r} b \quad | \quad c \\ \hline \underline{\quad} \quad 3 \\ 2 \end{array}$$

Bölme işleminde c nin en küçük değeri ( $2 < c$  old.)  
 $c = 3$  tür.

O hâlde,  $b = 3c + 2 = 3 \cdot 3 + 2 = 11$

$$a = 5b + 8$$

$$= 5 \cdot 11 + 8 = 63$$

$$\begin{array}{r} 63 \quad | \quad 3 \\ \hline \underline{6} \quad 21 \\ 03 \\ \underline{\quad} \quad 3 \\ 0 \rightarrow \text{kalan} \end{array}$$

(Cevap A)

10. Bölme işlemini

$$\begin{array}{r} 278 \quad | \quad 13 \\ \hline \underline{\quad} \quad K \\ 5 \end{array}$$

şeklinde yazarsak

$$278 = 13 \cdot K + 5$$

$$273 = 13 \cdot K \Rightarrow K = 21 \text{ bulunur.}$$

(Cevap C)

11.  $18 = 9 \cdot 2$ 

9 ve 2 ile bölünecek yani rakamların sayı değerleri toplamı 9 un katı olan çift sayı bulacağız.

O da 972 bulunur.

$C = 2$  bulunur.

(Cevap A)

12. x ve y iki doğal sayı olsun;

$$\begin{array}{r} x \quad | \quad y \\ \hline \underline{\quad} \quad 7 \\ 3 \end{array}$$

$$\Rightarrow x = 7y + 3$$

Soruda verilen bilgilerden  $x + y + 7 = 106$

$$x = 7y + 3 \text{ ise,}$$

$$7y + 3 + y + 7 = 106 \Rightarrow 8y = 96$$

$$\Rightarrow y = 12 \text{ bulunur.}$$

(Cevap C)

13. 1. yol:

$$x = a \cdot 11 + 6$$

$$y = b \cdot 11 + 9$$

$$x \cdot y = (a \cdot 11 + 6)(b \cdot 11 + 9)$$

$$= a \cdot b \cdot 11^2 + 9 \cdot 11a + b \cdot 11 \cdot 6 + 54$$

$$= 11(a \cdot b \cdot 11 + 9 \cdot a + b \cdot 6 + 4) + 10$$

2. yol:

Kalanlar üzerinden işlem yapılabilir.  $x \cdot y$  olduğundan kalanlar çarpılır.

$$6 \cdot 9 = 54 \quad \begin{array}{r} 541 \\ \hline 44 \\ \hline 10 \end{array}$$

Kalan 10 dur.

(Cevap E)

14. 5ABC sayısı 10 ile bölündüğünde 3 kalanını veriyorsa  $C = 3$  tür. 5AB3 sayısının 9 ile bölümünden kalan 1 olduğuna göre;

$$5 + A + B + 3 = 9k + 1$$

$$\Rightarrow 8 + A + B = 9k + 1$$

$$k = 1 \text{ için}$$

$$\Rightarrow 8 + A + B = 9 + 1$$

$$\Rightarrow A + B = 10 - 8$$

$$\Rightarrow A + B = 2 \text{ olur.}$$

(Cevap D)

15. Bu üç sayıdan son rakamı farklı olan A4B sayısı olup  $B = 5$  olmalıdır (0 olamaz). Geriye kalan sayılar 52A ve 47A'dır.

Eğer 47A sayısı 9'ile tam bölünseydi  $A = 7$  olup 527 sayısı 8'ile tam bölünmezdi. O halde 52A sayısı 9'ile, 47A sayısı 8'ile tam bölünmelidir.

$$5 + 2 + A = 9k \Rightarrow A = 2 \text{ olur. } B - A = 5 - 2 = 3 \text{ tür.}$$

(Cevap C)

16. bu sayının 15'e bölünmesi için hem 5'e hem de 3'e tam bölünmesi gerekir. 5'e tam bölünmesi için son rakam 0 veya 5 olmalıdır.

$$\text{en büyük} \rightarrow 9850$$

$$\text{en küçük} \rightarrow \frac{1035}{8815}$$

(Cevap D)



1. OKEK(20, 45) = 180 dakikada bir beraber hareket ederler.

$$\begin{array}{r} 8.30 \\ + 3.00 \\ \hline \end{array}$$

11.30 'da beraberce kalkarlar.

(Cevap E)

2.  $A = x^2 \cdot y^3 \cdot t$      $B = x \cdot y \cdot z^5$      $C = y^2 \cdot z \cdot t^3$   
EBOB(A, B, C) bulunurken; A, B, C sayılarında bulunan asal çarpanlardan ortak olanlar alınır. x, t, z sayıları üçünde ortak değildir. Ancak y sayısı üçünde de ortaktır.

EBOB(A, B, C) = y bulunur.

(Cevap B)

3.  $a, b, c \in \mathbb{Z}^+$   
 $K = 3a + 2 = 7b + 6 = 9c + 8$

Her tarafa 1 eklenirse

$$K + 1 = 3 \cdot (a + 1) = 7 \cdot (b + 1) = 9 \cdot (c + 1)$$

$$K + 1 = \text{OKEK}(3, 7, 9)$$

$$K + 1 = 63n, n = 2 \text{ için}$$

$$K + 1 = 63 \cdot 2$$

$K = 125$  olur ki rakamları toplamı:

$$1 + 2 + 5 = 8 \text{ bulunur.}$$

(Cevap D)

4. OKEK(1, 300) = 300  
OKEK(1, 360) = 360  
 $x = 1, y = 300, z = 1$  ve  $t = 360$   
alındığında OKEK(x, z) = OKEK(1, 1) = 1  
en küçük değeri bulunur.

(Cevap A)

5.  $111^2 + 222^2 = 111^2(1 + 2^2) = 111^2 \cdot 5$   
 $333^2 + 444^2 = 111^2(3^2 + 4^2) = 111^2 \cdot 25$   
EBOB( $111^2 \cdot 5, 111^2 \cdot 25$ ) =  $111^2 \cdot 5$  bulunur.

(Cevap B)

6. k sayısı x ve y yi bölmeyen bir asal sayı olduğu için  
OKEK(x, y, k) = OKEK(x, y) · k  
= 75 k bulunur.

(Cevap C)

7. OBEB (72, x) = 12  $\Rightarrow$  72 = 12 · 6

$$x = 12 \cdot k$$

$$\text{OBEB}(6, k) = 1 \quad x = 12$$

$$k = 1 \quad x = 60$$

$$k = 5 \quad \frac{+ x = 84}{156} \text{ bulunur.}$$

$$k = 7$$

$$k \neq 11$$

(k = 11 olduğunda iki basamaklı olmuyor.)

(Cevap E)

8. OBEB (24, 42) = 6

$$\frac{24}{6} = 4 \text{ paket}$$

$$\frac{42}{6} = 7 \text{ paket}$$

7 + 4 = 11 pakete ihtiyaç vardır.

(Cevap D)

9. EBOB(24, 36, 48) = 12  
Kutunun hacmi  $24 \cdot 36 \cdot 48$   
Küpün hacmi  $12 \cdot 12 \cdot 12$   
 $\frac{24 \cdot 36 \cdot 48}{12 \cdot 12 \cdot 12} = 2 \cdot 3 \cdot 4 = 24$

(Cevap E)

## MATEMATİK • Ebob ve Ekok

10. Biri 45 dakikada biri 75 dakikada tamamladığında ilk kez aynı anda kaç dakika sonra D durağında olduklarını bulmak için OKEK'lerini buluruz.

$$\begin{array}{r|l} 45 & 3 \\ 15 & 3 \\ 5 & 5 \\ 1 & 5 \\ 1 & 5 \end{array} \quad \begin{array}{l} \text{OKEK}(45, 75) = 3 \cdot 3 \cdot 5 \cdot 5 \\ \text{OKEK}(45, 75) = 225 \end{array}$$

İki otobüs 225 dk = 3 saat 45 dakika sonra D durağında aynı anda olurlar.

Buna göre saat 10.45'te D durağında olurlar.

(Cevap E)

11. EBOB(a, b) = 5  
EBOB(a, c) = 2  
EBOB(b, c) = 9  
a hem 2 nin hem de 5 in katıdır.  
O halde a 10 un da katıdır.  
b hem 5 in hem de 9 un katıdır.  
O halde b 45 in de katıdır.  
c hem 2 nin hem de 9 un katıdır.  
O halde c 18 in de katıdır.

$$\left. \begin{array}{l} a \text{ en az } 10 \\ b \text{ en az } 45 \\ c \text{ en az } 18 \end{array} \right\} a + b + c \text{ en az}$$

$$10 + 45 + 18 = 73 \text{ olur.}$$

(Cevap D)

12.  $K = 5a + 2 = 7b + 4 = 11c + 8$   
 $K + 3 = 5(a + 1) = 7(b + 1) = 11(c + 1)$   
 $K + 3 = \text{OKEK}(5, 7, 11) \cdot n$   
 $K + 3 = 385n, n = 2$  için  
 $K + 3 = 385 \cdot 2$   
 $K = 767$  olur.

Sayının rakamları çarpımı:  $7 \cdot 6 \cdot 7 = 294$  bulunur.

(Cevap D)

13. 6 ve 4 ün en küçük ortak katı;

$$\text{EKOK}(6, 4) = 12$$

$$\text{Fayans sayısı} = \frac{\text{Karenin alanı}}{\text{Fayansın alanı}} = \frac{12 \cdot 12}{6 \cdot 4} = \frac{144}{24} = 6$$

En az 6 fayans kullanılır.

(Cevap D)

14.  $A = 7a + 1 = 8b + 2 = 9c + 3$

$$A + 6 = 7(a + 1) = 8(b + 1) = 9(c + 1)$$

$$\text{EKOK}(7, 8, 9) = 504$$

$$A + 6 = 504$$

$$A = 498$$

$$4 + 9 + 8 = 21$$

(Cevap E)

15.  $A = 8 \cdot 7 \cdot 6! + 7 \cdot 6! = 6! (56 + 7) = 6! \cdot 63$

$$B = 7 \cdot 6! - 6! = 6! (7 - 1) = 6! \cdot 6$$

$$\begin{array}{r|l} 6! \cdot 63 & 6! \\ 63 & 6 \\ 21 & 3 \\ 21 & 2 \\ 21 & 2 \\ 1 & 1 \end{array}$$

$$\text{Ekok}(A, B) = 6! \cdot 3 \cdot 2 \cdot 21$$

$$= 6! \cdot 7 \cdot 2 \cdot 9 = \frac{6! \cdot 7 \cdot 8 \cdot 9}{4}$$

$$= \frac{9!}{4}$$

(Cevap E)

16.  $A = \text{EKOK}(3, 7) = 21$

$$B = \text{EKOK}(3, 5) = 15$$

$$C = \text{EKOK}(5, 7) = 35$$

O halde  $A + B + C = 71$ 'dir.

(Cevap D)

1. Parantezleri kaldırarak

$$\frac{1}{2} - \frac{1}{3} - \frac{1}{3} - \frac{1}{4} - \frac{1}{4} + \frac{1}{2} - \frac{1}{6} = \frac{2}{6} - \frac{2}{6} - \frac{2}{6} - \frac{1}{6}$$

$$= \frac{12 - 8 - 6 - 2}{12} = \frac{-4}{12} = -\frac{1}{3} \text{ bulunur.}$$

(Cevap E)

2.  $\frac{2}{3} : \left(\frac{3}{5} - \frac{1}{2} : \frac{5}{2}\right) = \frac{2}{3} : \left(\frac{3}{5} - \frac{1}{2} \cdot \frac{2}{5}\right) = \frac{2}{3} : \left(\frac{3}{5} - \frac{1}{5}\right)$

$$= \frac{2}{3} : \frac{2}{5} = \frac{2}{3} \cdot \frac{5}{2} = \frac{5}{3} \text{ bulunur.}$$

(Cevap B)

3.  $m_1 = \frac{x}{x+1}, m_2 = \frac{x+1}{x+2},$   
 $m_3 = \frac{x+2}{x+3}, \dots, m_k = \frac{x+k-1}{x+k}$

şeklindeki pozitif rasyonel sayılarda;

$m_k > \dots m_3 > m_2 > m_1$  olduğundan,

$$\frac{6}{7} > \frac{5}{6} > \frac{4}{5} \Rightarrow p > n > m \text{ bulunur.}$$

(Cevap D)

4.  $= 1 + \frac{1}{1 - \frac{1}{1 + \frac{1}{x-1}}}$   $x-1=0 \Rightarrow x=1$

$$= 1 + \frac{1}{1 - \frac{1}{1 - \frac{x-1}{x}}}$$

$$= 1 + x$$

ifadesini tanımsız yapan iki değer vardır.

Toplamı  $0 + 1 = 1$  dir.

(Cevap B)

5.  $a = 7 - \frac{1}{2} = \frac{13}{2} = \frac{52}{8}$

$$b = 7 - \frac{1}{2^2} = 7 - \frac{1}{4} = \frac{27}{4} = \frac{54}{8}$$

$$c = 7 - \frac{1}{2^3} = 7 - \frac{1}{8} = \frac{55}{8}$$

$$\frac{55}{8} > \frac{54}{8} > \frac{52}{8}$$

Paydaları eşit olan pozitif rasyonel sayılarda payı büyük olan daha büyüktür.  $c > b > a$  bulunur.

(Cevap D)

6.  $\frac{b}{a} = 0,1125$

$$\frac{b}{a} = \frac{1125}{10000} = \frac{1125 : 125}{10000 : 125} = \frac{9}{80} \text{ olur.}$$

a en küçük 80 olur.

(Cevap D)

7.  $\frac{1 - \frac{1}{11}}{2 - \frac{1}{22}} = \frac{\frac{11-1}{11}}{\frac{44-1}{22}} = \frac{\frac{10}{11}}{\frac{43}{22}} = \frac{10}{11} \cdot \frac{22}{43} = \frac{20}{43}$  bulunur.

(Cevap B)

8.  $a < b < c \Rightarrow b = a + 2$  ve  $c = a + 4$  olur.

$$a < b < c \Rightarrow b = a + 2 \text{ ve } c = a + 4 \text{ olur.}$$

$$\left(1 + \frac{2}{a}\right) \cdot \left(1 + \frac{2}{b}\right) \cdot \left(1 + \frac{2}{c}\right) = \frac{9}{7}$$

$$\frac{a+2}{a} \cdot \frac{b+2}{b} \cdot \frac{c+2}{c} = \frac{9}{7}$$

$$\frac{\cancel{b}}{a} \cdot \frac{\cancel{c}}{b} \cdot \frac{c+2}{\cancel{c}} = \frac{9}{7}, (c+2 = a+4+2 = a+6)$$

$$\frac{a+6}{a} = \frac{9}{7}, (\text{İçler dışlar çarpımı yapılırsa})$$

$$7a + 42 = 9a$$

$$a = 21$$

$$b = a + 2 = 21 + 2 = 23 \text{ ise } b \text{ nin rakamları toplamı}$$

$$2 + 3 = 5 \text{ olur.}$$

(Cevap D)

## MATEMATİK • Rasyonel Sayılar

$$9. \quad 5 - \frac{1}{3} : \frac{1}{3} + \frac{1}{4} = 5 - \frac{1}{\cancel{3}} \cdot \frac{\cancel{3}}{1} + \frac{1}{4}$$

$$= 5 - 1 + \frac{1}{4} = 4 + \frac{1}{4} = \frac{17}{4} \text{ bulunur.}$$

(Cevap C)

$$10. \quad 0,02 = \frac{2}{100}$$

$$(0,02)^2 = \left(\frac{2}{100}\right)^2 = \frac{2^2}{10000} = \frac{4}{10000}$$

$$\frac{25 \cdot 4}{10000} = \frac{100}{10000} = \frac{1}{100} = \frac{1}{10^2} = 10^{-2}$$

(Cevap A)

$$11. \quad \frac{1}{6} + \frac{1}{12} + \frac{1}{20} + \frac{1}{30} + \frac{1}{42} \quad \frac{1}{6} = \frac{1}{2} - \frac{1}{3}$$

$$\frac{1}{12} = \frac{1}{3} - \frac{1}{4}$$

$$\frac{1}{20} = \frac{1}{4} - \frac{1}{5}$$

$$\frac{1}{30} = \frac{1}{5} - \frac{1}{6}$$

$$\frac{1}{42} = \frac{1}{6} - \frac{1}{7}$$

$$= \frac{1}{2} - \frac{1}{7} = \frac{7-2}{14} = \frac{5}{14} \text{ bulunur.}$$

(Cevap B)

$$12. \quad \frac{\frac{3}{7} + \frac{2}{9} + \frac{17}{15}}{\frac{17}{7} - \frac{7}{9} + \frac{2}{15}} = \frac{\frac{3}{7} + \frac{2}{9} + \frac{17}{15}}{2 + \frac{3}{7} - \frac{7}{9} + \frac{2}{15}}$$

$$= \frac{\frac{3}{7} + \frac{2}{9} + \frac{17}{15}}{\frac{3}{7} + 1 - \frac{7}{9} + 1 + \frac{2}{15}}$$

$$= \frac{\frac{3}{7} + \frac{2}{9} + \frac{17}{15}}{\frac{3}{7} + \frac{2}{9} + \frac{17}{15}} = 1 \text{ bulunur.}$$

(Cevap C)

$$13. \quad = \frac{0,04}{0,2} + \frac{0,02}{0,4}$$

$$= \frac{4}{20} + \frac{2}{40} = \frac{1}{20} + \frac{1}{20} = \frac{5}{20} = 0,25$$

(Cevap A)

$$14. \quad \frac{\left(\frac{2}{1} - \frac{4}{3}\right) \cdot \left(-\frac{3}{1} + \frac{1}{3}\right)}{-\frac{2}{3} + \frac{2}{1}} = \frac{\left(\frac{6-4}{3}\right) \cdot \left(\frac{-9+1}{3}\right)}{\left(\frac{-2+6}{3}\right)}$$

$$= \frac{\frac{2}{3} \cdot \left(-\frac{8}{3}\right)}{\frac{4}{3}} = \left(-\frac{16}{9}\right) \cdot \frac{3}{4} = -\frac{4}{3}$$

(Cevap A)

$$15. \quad \frac{\frac{3}{5} - \left(1 + \frac{2}{3}\right)}{\frac{5}{6} + \frac{4}{3} - \frac{1}{1}} = \frac{\frac{3}{5} - \frac{5}{3}}{\frac{5+8-6}{6}} = \frac{9-25}{15}$$

$$\Rightarrow \frac{-16}{15} = \frac{-16}{15} \cdot \frac{2}{7} = \frac{-32}{35}$$

(Cevap C)

$$16. \quad \frac{12}{5} \cdot \frac{52-1}{42-8} = \frac{3}{5} \cdot \frac{3}{4} \cdot \frac{3}{34} = \frac{27}{10} = 2,7$$

(Cevap B)

1.

$$= \frac{2}{\frac{1}{3} - \frac{2}{3}} + \frac{\frac{1}{3} + \frac{1}{3}}{4}$$

$$= \frac{2}{\frac{3-2}{3}} + \frac{\frac{3+1}{3}}{\frac{4}{1}}$$

$$= \frac{2}{\frac{1}{3}} + \frac{\frac{4}{3}}{4}$$

$$= 6 + \frac{1}{3} \cdot \frac{1}{1} = 6 + \frac{1}{3} = \frac{19}{3} \text{ bulunur.}$$

(Cevap E)

2.

$$\left(1 - \frac{1}{4}\right) \cdot \left(1 - \frac{1}{5}\right) \cdot \left(1 - \frac{1}{6}\right) \cdot \dots \cdot \left(1 - \frac{1}{99}\right)$$

$$\frac{3}{4} \cdot \frac{4}{5} \cdot \frac{5}{6} \cdot \dots \cdot \frac{98}{99} = \frac{1}{33} \text{ bulunur.}$$

(Cevap D)

3.  $m = -\frac{a}{b}$  ( $b \neq 0$ ) ve  $m$  negatif bir rasyonel sayı olmak üzere,

$$-\frac{a}{b}, -\frac{a+1}{b+1}, -\frac{a+2}{b+2}, -\frac{a+3}{b+3}, \dots, -\frac{a+n}{b+n}$$

( $n$  pozitif tam sayı) şeklindeki negatif sayıların sıralaması her zaman

$$-\frac{a}{b} > -\frac{a+1}{b+1} > -\frac{a+2}{b+2} > -\frac{a+3}{b+3} > \dots > -\frac{a+n}{b+n}$$

Buradan,

$$-\frac{5}{6} > -\frac{6}{7} > -\frac{7}{8} \Rightarrow m > n > r \text{ bulunur.}$$

(Cevap B)

$$4. \frac{1}{8} = 0,125 \Rightarrow \% 12,5$$

(Cevap C)

$$5. \frac{2+1-10}{\frac{7}{10} \cdot \frac{5}{3}} = \frac{-7}{\frac{7}{6}} = -7 \cdot \frac{6}{7} = -6$$

(Cevap A)

$$6. \frac{a, a + 0,0a}{0, a} = \frac{a, aa}{0, a} = \frac{aaa}{a0} = \frac{111\cancel{a}}{10\cancel{a}} = 11,1$$

bulunur.

(Cevap E)

7. Seçeneklerde verilen kesirli ifadelerin yaklaşık değerlerini yazarak karşılaştırma yaparsak;

$$A) \frac{5}{6} \cong 0,8 > 0,3 \quad B) \frac{3}{8} \cong 0,37 > 0,3$$

$$C) \frac{3}{7} \cong 0,4 > 0,3 \quad D) \frac{7}{10} \cong 0,7 > 0,3$$

$$E) \frac{4}{15} \cong 0,26 < 0,3 \text{ bulunur.}$$

(Cevap E)

8. Kesirlerin paydalarını eşitleyelim.

$$\frac{x}{2} < \frac{y}{6} < \frac{z}{4} \Rightarrow \frac{6x}{12} < \frac{2y}{12} < \frac{3z}{12}$$

$$(6) \quad (2) \quad (3)$$

$$\Rightarrow 6x < 2y < 3z$$

$$\downarrow \quad \downarrow \quad \downarrow$$

$$1 \quad 4 \quad 3$$

$$\Rightarrow x + y + z = 1 + 4 + 3 = 8 \text{ bulunur.}$$

(Cevap A)

## MATEMATİK • Rasyonel Sayılar

$$9. \quad 1 + \frac{1}{2 + \frac{2}{1 - \frac{1}{3}}} = 1 + \frac{1}{2 + \frac{2}{\frac{2}{3}}} \\ = 1 + \frac{1}{2 + \frac{2 \cdot 3}{1 \cdot 2}} = 1 + \frac{1}{5} = \frac{6}{5} \text{ olur.}$$

(Cevap E)

$$10. \quad \frac{3,09}{1,03} = \frac{2x}{0,8} \\ \frac{309}{103} = \frac{20 \cdot x}{8} \Rightarrow x = \frac{6}{5} = \frac{12}{10} = 1,2 \text{ olur.}$$

(Cevap A)

11. Sayı x olsun.  
 $0,2 \cdot 5 = x \Rightarrow x = 1$ 'dir.  
 Öyleyse,  $1 = k \cdot 0,01$   
 $1 = k \cdot \frac{1}{100}$   
 $k = 100$

(Cevap A)

$$12. \quad \frac{1}{\frac{2}{1} - 0,5} = \frac{1}{\frac{2}{1} - \frac{5}{10}} = \frac{1}{\frac{2}{1} - \frac{5}{10}} = \frac{10}{20 - 5} = \frac{10}{15} = \frac{2}{3}$$

(Cevap E)

$$13. \quad \frac{\frac{2}{100}}{\frac{24}{10}} : \frac{25}{100} \\ = \frac{2}{100} \cdot \frac{10}{24} : \frac{25}{100} = \frac{1}{120} \cdot \frac{100}{25} = \frac{1}{120} \cdot \frac{4}{1} = \frac{1}{30}$$

(Cevap E)

$$14. \quad \frac{4}{3} - \frac{\frac{3}{2}}{\frac{1}{2} - \frac{1}{2}} \\ = \frac{4}{3} - \frac{\frac{3}{2}}{\frac{1}{2} - \frac{1}{2}} = \frac{4}{3} - \frac{\frac{3}{2}}{\frac{1}{2} - \frac{1}{2}} = \frac{4}{3} - 1 \cdot \frac{4-3}{3} = \frac{1}{3}$$

(Cevap C)

$$15. \quad \frac{\frac{1}{5} - \frac{2}{7}}{\frac{7}{6} - \frac{5}{6}} \cdot \frac{29}{6} = \frac{7-10}{6-5} \cdot \frac{29}{6} \\ = \frac{-3}{1} \cdot \frac{29}{6} = \frac{-3 \cdot 29}{6} = \frac{-3}{2} = -1,5$$

(Cevap B)

$$16. \quad \left( \frac{23}{4} \right) : \left( \frac{23}{17} \right) = \frac{23}{4} \cdot \frac{17}{23} = 1$$

(Cevap A)

1.  $64^1 = 64 \rightarrow m + n = 64 + 1 = 65$   
 $8^2 = 64 \rightarrow 8 + 2 = 10$   
 $4^3 = 64 \rightarrow 4 + 3 = 7$   
 $2^6 = 64 \rightarrow 2 + 6 = 8$   
 olduğundan 16 değerini alamaz.

(Cevap B)

2.  $(-3) \cdot (-8) - 20 = 24 - 20 = 4$

(Cevap D)

3.  $\frac{3^{-2} - x^{-1}}{27^{-1}} = 2 \Rightarrow \frac{\frac{1}{3^2} - \frac{1}{x}}{\frac{1}{27}} = 2$   
 $\Rightarrow \frac{1}{9} - \frac{1}{x} = \frac{2}{27}$   
 $\Rightarrow \frac{1}{9} - \frac{2}{27} = \frac{1}{x}$   
 $\frac{(3)}{(3)} - \frac{(2)}{(1)} = \frac{1}{x}$   
 $\Rightarrow \frac{3}{27} - \frac{2}{27} = \frac{1}{x}$   
 $\Rightarrow \frac{1}{27} = \frac{1}{x}$   
 $\Rightarrow x = 27$  bulunur.

(Cevap D)

4.  $\frac{2^{2n-1} + 4^{n+1}}{4^{n-1} + 2^{2n+1}} = \frac{4^n \cdot \frac{1}{2} + 4^n \cdot 4}{4^n \cdot \frac{1}{4} + 4^n \cdot 2}$   
 $= \frac{4^n \cdot \left(\frac{1}{2} + 4\right)}{4^n \cdot \left(\frac{1}{4} + 2\right)}$   
 $= \frac{\frac{1}{2} + 4}{\frac{1}{4} + 2} = \frac{\frac{9}{2}}{\frac{9}{4}} = \frac{9}{2} \cdot \frac{4}{9}$   
 $= 2$  bulunur.

(Cevap E)

5.  $2^x = 25$   
 $8^y = 5 \Rightarrow 2^x = 5^2$  eşitliğinde 5 gördüğümüz yere 8y yazabiliriz.  
 $2^x = (8^y)^2$   
 $2^x = 2^{6y}$   
 $x = 6y$   
 $\frac{5x + 2y}{3x - 2y} = \frac{30y + 2y}{18y - 2y} = \frac{32y}{16y} = 2$  bulunur.

(Cevap A)

6.  $= 2^{11} \cdot (2^{-9} + 2^{-10} - 2^{-11})$   
 $= 2^2 + 2^1 - 2^0$   
 $= 4 + 2 - 1 = 5$

(Cevap C)

7.  $32^{x-1} = 64^{y+2}$   
 $(2^5)^{x-1} = (2^6)^{y+2} \Rightarrow 5 \cdot (x-1) = 6 \cdot (y+2)$   
 $x - 1 = 6$   $y + 2 = 5$   
 $x = 7$   $y = 3$

x + y nin en küçük değeri 7 + 3 = 10 bulunur.

(Cevap D)

8.  $\frac{(-2)^3 - (-3)^2 + (-1)^{-5}}{2^{-1} + 4^{-1}} = \frac{-8 - 9 - 1}{\frac{1}{2} + \frac{1}{4}}$   
 $= \frac{-18}{\frac{3}{4}} = -18 \cdot \frac{4}{3}$   
 $= -24$  bulunur.

(Cevap C)

## MATEMATİK • Üslü Sayılar

9.  $2^{x-1} = 7 \Rightarrow 2 < x-1 < 3 \Rightarrow 3 < x < 4$  ( $2^2 < 7 < 2^3$ )  
 $3^{y+1} = 26 \Rightarrow 2 < y+1 < 3 \Rightarrow 1 < y < 2$  ( $3^2 < 26 < 3^3$ )  
 $5^{z-2} = 120 \Rightarrow 2 < z-2 < 3 \Rightarrow 4 < z < 5$  ( $5^2 < 120 < 5^3$ )  
 $y < x < z$  bulunur.

(Cevap A)

10.  $\frac{n}{3^4} + \frac{n}{3^5} = 3^{-6} \Rightarrow \frac{3n}{3^5} + \frac{n}{3^5} = 3^{-6}$   
 $\frac{4n}{3^5} = 3^{-6} \Rightarrow 4n = 3^5 \cdot 3^{-6}$ ,  $4n = 3^{-1}$   
 $4n = \frac{1}{3} \Rightarrow n = \frac{1}{12}$  bulunur.

(Cevap C)

11.  $\frac{2^2 + 2^3 + 2^4 + 2^5 + 2^6}{124} = \frac{2^2(1 + 2 + 2^2 + 2^3 + 2^4)}{124}$   
 $\frac{2^2(1 + 2 + 4 + 8 + 16)}{4 \cdot 31} = \frac{4 \cdot 31}{4 \cdot 31} = 1$  bulunur.

(Cevap A)

12.  $\frac{a}{b} = 2 \Rightarrow \frac{b}{a} = \frac{1}{2}$   
 $\left(\frac{b}{a}\right)^{-4} = \left(\frac{1}{2}\right)^{-4} = (2^{-1})^{-4} = 2^4$  bulunur.

(Cevap D)

13.  $\frac{10^{-5} \cdot 10^4}{10^7 : 10^5} : \frac{10^8 : 10^2}{10^{-5} \cdot 10^2} = \frac{10^{-5+4}}{10^{7-5}} : \frac{10^{8-2}}{10^{-5+2}}$   
 $= \frac{10^{-1}}{10^2} : \frac{10^6}{10^{-3}}$   
 $= 10^{(-1-2)} : 10^{6-(-3)}$   
 $= 10^{-3} : 10^9$   
 $= 10^{-3-9} = 10^{-12}$  bulunur.

(Cevap A)

14.  $(3^3)^5 \cdot (2^5)^3 = 3^{15} \cdot 2^{15} = (3 \cdot 2)^{15} = 6^{15}$   
 $36^7 = (6^2)^7 = 6^{14}$   
 $\frac{27^5 \cdot 32^3}{36^7} = \frac{6^{15}}{6^{14}} = 6^{15-14} = 6^1 = 6$

(Cevap C)

15.  $\frac{(16)^2 \cdot (27)^2 \cdot [16 + 27]}{(24)^3 \cdot [2 \cdot 24 - 5]} = \frac{(2^4)^2 \cdot (3^3)^2 \cdot 43}{(2^3 \cdot 3)^3 \cdot 43}$   
 $= \frac{2^8 \cdot 3^6}{2^9 \cdot 3^3}$   
 $= \frac{27}{2}$

(Cevap E)

16.  $2^{2x} \cdot 2^3 + (2^2)^x = \frac{9}{8} \cdot (2^2)^{2x}$   
 $2^{2x} \cdot 8 + 2^{2x} = \frac{9}{8} \cdot 2^{4x}$   
 $2^{2x}(8 + 1) = \frac{9}{8} \cdot 2^{4x}$   
 $2^{2x} \cdot 9 = \frac{9}{8} \cdot 2^{4x}$   
 $8 = 2^{2x}$   
 $2^3 = 2^{2x} \Rightarrow x = \frac{3}{2}$

(Cevap B)



$$\begin{aligned}
 1. \quad &= 6^{-7} \cdot (2^9 \cdot 3^8 + 2^8 \cdot 3^7) \\
 &= 6^{-7} \cdot (2 \cdot 2^8 \cdot 3^8 + 2 \cdot 2^7 \cdot 3^7) \\
 &= 6^{-7} \cdot (2 \cdot 6^8 + 2 \cdot 6^7) \\
 &= 2 \cdot 6^8 \cdot 6^{-7} + 2 \cdot 6^{-7} \cdot 6^{-7} \\
 &= 2 \cdot 6 + 2 \cdot 1 \\
 &= 12 + 2 \\
 &= 14
 \end{aligned}$$

(Cevap A)

$$\begin{aligned}
 2. \quad a &= 2^{x+3} = 2^x \cdot 2^3 = 8 \cdot 2^x \Rightarrow 2^x = \frac{a}{8} \\
 b &= 3^{x+2} = 3^x \cdot 3^2 = 9 \cdot 3^x \Rightarrow 3^x = \frac{b}{9} \\
 c &= 5^{x+1} = 5^x \cdot 5^1 = 5 \cdot 5^x \Rightarrow 5^x = \frac{c}{5} \\
 30^{x+1} &= 30^x \cdot 30 = (2 \cdot 3 \cdot 5)^x \cdot 30 \\
 &= 2^x \cdot 3^x \cdot 5^x \cdot 30 \\
 &= \frac{a}{8} \cdot \frac{b}{9} \cdot \frac{c}{5} \cdot 30 \\
 &= \frac{a \cdot b \cdot c}{12}
 \end{aligned}$$

(Cevap A)

$$\begin{aligned}
 3. \quad 4^{x-1} \cdot 9^{x-2} &= 25 \\
 \frac{4^x}{4} \cdot \frac{9^x}{81} &= 25 \\
 4^x \cdot 9^x &= 25 \cdot 4 \cdot 81 \\
 2^{2x} \cdot 3^{2x} &= 81 \cdot 100 \\
 \sqrt{6^{2x}} &= \sqrt{8100} \\
 6^x &= 90 \text{ bulunur.}
 \end{aligned}$$

(Cevap E)

$$\begin{aligned}
 4. \quad 9^n &= 7 \Rightarrow (3^2)^n = 7 \Rightarrow 3^{2n} = 7 \\
 3^{2n+1} &= 3^{2n} \cdot 3 = \frac{3^{2n}=7}{\text{old. için}} \rightarrow 3^{2n+1} = 3^{2n} \cdot 3 \\
 7 \cdot 3 &= 21 \text{ bulunur.}
 \end{aligned}$$

(Cevap E)

$$5. \quad (5 - 2x)^{2m} = 15^{2m} \text{ (2m çift olduğundan)}$$

$$\begin{array}{lll}
 5 - 2x = 15 & \text{ya da} & 5 - 2x = -15 \\
 2x = -10 & & -2x = -20 \\
 x = -5 & & x = 10
 \end{array}$$

x gerçel sayılarının çarpımı  $-5 \cdot 10 = -50$  bulunur.

(Cevap B)

$$\begin{aligned}
 6. \quad 2^{x^2+2} + 2 &= 8^x \\
 2^{x^2+2} &= 2^{3x} \\
 x^2 + 2 &= 3x
 \end{aligned}$$

$$x^2 - 3x + 2 = \overbrace{(x-2)}^0 \cdot \overbrace{(x-1)}^0 = 0$$

$$\begin{array}{ll}
 x = 2 & x = 1
 \end{array}$$

x gerçel sayıları toplamı  $2 + 1 = 3$ 'tür.

(Cevap B)

$$7. \quad \left(\frac{1}{2}\right)^{-4} = (2^{-1})^{-4} = 2^4 = 16 \text{ bulunur.}$$

(Cevap E)

$$\begin{aligned}
 8. \quad x &= 2^{-10} = \frac{1}{2^{10}} \\
 y &= \frac{1}{2^{-11}} = \frac{1}{\frac{1}{2^{11}}} = 2^{11} \\
 z &= \frac{1}{2^{-12}} = \frac{1}{\frac{1}{2^{12}}} = 2^{12} \\
 2^{12} &> 2^{11} > \frac{1}{2^{10}} \Rightarrow z > y > x
 \end{aligned}$$

(Cevap D)

## MATEMATİK · Üslü Sayılar

9.  $(-3)^2 - 2 \cdot (-1)^5 = 9 - 2 \cdot (-1) = 9 + 2 = 11$

(Cevap E)

10.  $\frac{4^3 + 4^3}{8^a} = 2 \Rightarrow \frac{2 \cdot 4^3}{2} = 8^a$   
 $\Rightarrow 4^3 = (2^3)^a \Rightarrow (2^2)^3 = 2^{3a}$   
 $\Rightarrow 2^6 = 2^{3a} \Rightarrow 3a = 6 \Rightarrow a = 2$

(Cevap B)

11.  $2^{a+2}$  sayısı  $2^a$  sayısının  $x$  katı olsun.  $x$  sayısını bulalım.

$$2^{a+2} = 2^a \cdot x \Rightarrow x = \frac{2^{a+2}}{2^a} = \frac{2^a \cdot 2^2}{2^a} = 4 \text{ katıdır.}$$

(Cevap B)

12.  $a^{0,5} = 3 \Rightarrow a^{\frac{1}{2}} = 3 \Rightarrow \sqrt{a} = 3$   
 $\Rightarrow (\sqrt{a})^2 = 3^2 \Rightarrow a = 9$  bulunur.

(Cevap C)

13.  $125^x = 5$

$$5^{3x} = 5$$

$$3x = 1 \Rightarrow x = \frac{1}{3}$$

(Cevap A)

14.

$$\left(\frac{1}{4}\right)^x = 4 \Rightarrow 4^{-x} = 4^1 \Rightarrow x = -1 \dots (*)$$

$$9^x \cdot 3^y = 1 \Rightarrow 9^{-1} \cdot 3^y = 1 \quad (3^0 = 1 \text{ old.})$$

$$\Rightarrow 3^{-2} \cdot 3^y = 3^0 \Rightarrow 3^{y-2} = 3^0$$

$$y - 2 = 0 \Rightarrow y = 2 \text{ bulunur.}$$

$$\left(\frac{1}{4}\right)^4 = 4 \Rightarrow 4^{-x} = 4^1 \Rightarrow x = -1 \dots$$

(Cevap B)

15.  $\frac{((13)^2)^2 - (71)^2}{2 \cdot (2^2)^4 - 2^5} = \frac{(169)^2 - (71)^2}{2 \cdot 2^8 - 2^5}$   
 $= \frac{(169 - 71) \cdot (169 + 71)}{2^5(2^4 - 1)}$   
 $= \frac{98 \cdot 240}{32 \cdot 15} = \frac{49 \cdot 240}{16 \cdot 15} = 49 = 7^2$

(Cevap E)

16.  $\frac{n \cdot (2^4 \cdot 3)^6 + (2^3 \cdot 3)^8}{2n + 12} = (2^5 \cdot 3^2)^4$   
 $\Rightarrow \frac{n \cdot 2^{24} \cdot 3^6 + 2^{24} \cdot 3^8}{2n + 12} = 2^{20} \cdot 3^8$   
 $\Rightarrow \frac{2^{24} \cdot 3^6(n + 3^2)}{2n + 12} = 2^{20} \cdot 3^8 \Rightarrow \frac{2^4 \cdot (n + 9)}{2n + 12} = 3^2$   
 $\Rightarrow 16n + 144 = 18n + 108$   
 $36 = 2n$   
 $n = 18$  olur.

(Cevap C)

$$1. \frac{10 \cdot (\sqrt{5} - 1)}{5 - \sqrt{5}} = \frac{10 \cdot (\sqrt{5} - 1)}{\sqrt{5} \cdot (\sqrt{5} - 1)}$$

$$= \frac{10}{\sqrt{5}} = \frac{10\sqrt{5}}{5} = 2\sqrt{5} \text{ bulunur.}$$

(Cevap B)

$$2. \sqrt{0,25} = 0,5$$

$$\sqrt{0,09} = 0,3$$

$$\sqrt{0,16} = 0,4$$

$$\frac{\sqrt{0,25} - \sqrt{0,09}}{\sqrt{0,25} - 0,09} = \frac{0,5 - 0,3}{\sqrt{0,16}}$$

$$= \frac{0,2}{0,4} = \frac{1}{2} \text{ bulunur.}$$

(Cevap B)

$$3. \frac{2 - \sqrt{3}}{5 + \sqrt{7}} = A \text{ ve } \frac{5 - \sqrt{7}}{2 + \sqrt{3}} = x \text{ olsun}$$

$$\frac{A}{x} = \frac{\frac{2 - \sqrt{3}}{5 + \sqrt{7}}}{\frac{5 - \sqrt{7}}{2 + \sqrt{3}}} \Rightarrow \frac{A}{x} = \frac{(2 - \sqrt{3})(2 + \sqrt{3})}{(5 + \sqrt{7})(5 - \sqrt{7})}$$

$$\frac{A}{x} = \frac{1}{25 - 7}$$

$$\frac{A}{x} = \frac{1}{18} \Rightarrow x = 18A \text{ bulunur.}$$

(Cevap E)

$$4. \sqrt[3]{0,408 - \sqrt{0,06} + \sqrt{0,01}} = \sqrt[3]{0,408 - \sqrt{0,06} + 0,1}$$

$$= \sqrt[3]{0,408 - 0,4}$$

$$= \sqrt[3]{0,008}$$

$$= 0,2 \text{ bulunur.}$$

(Cevap B)

$$5. \frac{1}{\sqrt{3}} - \frac{2\sqrt{3}}{3} + \frac{\sqrt{6}}{\sqrt{2}} = \frac{\sqrt{3}}{3} - \frac{2\sqrt{3}}{3} + \sqrt{\frac{6}{2}}$$

$$= -\frac{\sqrt{3}}{3} + \frac{\sqrt{3}}{1} = \frac{-\sqrt{3} + 3\sqrt{3}}{3} = \frac{2\sqrt{3}}{3} \text{ bulunur.}$$

(Cevap A)

$$6. \sqrt{2} + \frac{1}{\sqrt{2} + \frac{1}{\sqrt{2}}} = \sqrt{2} + \frac{1}{\frac{2+1}{\sqrt{2}}}$$

$$= \sqrt{2} + \frac{\sqrt{2}}{3} = \frac{3\sqrt{2} + \sqrt{2}}{3} = \frac{4\sqrt{2}}{3} \text{ bulunur.}$$

(Cevap A)

$$7. \sqrt{6+2\sqrt{5}} = \sqrt{5} + 1 \text{ ve } \sqrt{6-2\sqrt{5}} = \sqrt{5} - 1$$

$$\frac{\sqrt{6+2\sqrt{5}}}{\sqrt{5}-1} - \frac{\sqrt{5}+1}{\sqrt{6-2\sqrt{5}}} = \frac{\sqrt{5}+1}{\sqrt{5}-1} - \frac{\sqrt{5}+1}{\sqrt{5}-1}$$

$$= \frac{\sqrt{5}+1 - \sqrt{5}-1}{\sqrt{5}-1} = \frac{0}{\sqrt{5}-1} = 0$$

(Cevap D)

$$8. = \frac{1}{\sqrt{5}+2} + \frac{1}{2+\sqrt{3}} + \frac{1}{\sqrt{3}+\sqrt{2}} + \frac{1}{\sqrt{2}+1}$$

$$= \frac{\sqrt{5}-2}{5-4} + \frac{2-\sqrt{3}}{4-3} + \frac{\sqrt{3}-\sqrt{2}}{3-2} + \frac{\sqrt{2}-1}{2-1}$$

$$= \sqrt{5}-2 + 2-\sqrt{3} + \sqrt{3}-\sqrt{2} + \sqrt{2}-1$$

$$= \sqrt{5}-1 \text{ bulunur.}$$

(Cevap C)

## MATEMATİK • Köklü Sayılar

9.  $3^{x-1} = 10$

$$\frac{3^x}{3} = 10$$

$$3^x = 30$$

$$(3^x)^{\frac{1}{x}} = 30^{\frac{1}{x}}$$

$$3 = \sqrt[x]{30} \text{ bulunur.}$$

(Cevap D)

10. A sayısının reel sayı olması için  $\sqrt{x-5}$  ve  $\sqrt{5-x}$  ifadelerinin reel olması gerekir, bu da ancak  $x = 5$  için mümkündür.

$$A = \frac{\sqrt{5-5} + \sqrt{5+4}}{\sqrt{5-5} + \sqrt{5+76}}$$

$$A = \frac{\sqrt{9}}{\sqrt{81}} = \frac{3}{9} = \frac{1}{3} \text{ bulunur.}$$

(Cevap D)

11. Derece çift olduğundan kök içi sıfırdan büyük veya sıfıra eşit olmalıdır.

$$8s - 96 \geq 0 \Rightarrow 8s \geq 96$$

$$s \geq 12$$

Buna göre s'nin alabileceği en küçük değer 12 dir.

(Cevap C)

12. Kök dereceleri çift ve köklerin toplamı sıfıra eşit olduğundan, kök içleri ayrı ayrı sıfıra eşit olmalıdır.

$$3a - 5 = 0 \Rightarrow 3a = 5$$

$$a = \frac{5}{3}$$

$$b + 2 = 0 \Rightarrow b = -2$$

$$a + b = \frac{5}{3} - 2 = -\frac{1}{3} \text{ bulunur.}$$

(Cevap B)

13.  $\sqrt[3]{-27} = \sqrt[3]{(-3)^3} = -3$

$$\sqrt[4]{16} = \sqrt[4]{2^4} = 2$$

$$\sqrt[7]{128} = \sqrt[7]{2^7} = 2$$

$$\sqrt[3]{-27} - \sqrt[4]{16} + \sqrt[7]{128}$$

$$\Rightarrow -3 - 2 + 2 = -3$$

(Cevap A)

14.  $\sqrt[4]{(-1)^4} = |-1| = 1$

$$\sqrt{(-5)^2} = |-5| = 5$$

$$\sqrt[8]{2^8} = 2$$

$$\sqrt[4]{2^4} = 2$$

$$\Rightarrow \frac{1+5-2}{2} = 2 \text{ bulunur.}$$

(Cevap C)

15.  $\sqrt{3} + \frac{\sqrt{9 \cdot 2} + \sqrt{25 \cdot 2}}{\sqrt{4 \cdot 6} - \sqrt{16 \cdot 6}} = \sqrt{3} - \frac{3\sqrt{2} + 5\sqrt{2}}{2\sqrt{6} - 4\sqrt{6}}$

$$= \sqrt{3} - \left( \frac{8\sqrt{2}}{-2\sqrt{6}} \right) = \frac{\sqrt{3}}{(\sqrt{3})} + \frac{4}{\sqrt{3}} = \frac{7}{\sqrt{3}} = \frac{7\sqrt{3}}{3}$$

(Cevap E)

16.  $\frac{\sqrt{81 \cdot 2} + \sqrt{9 \cdot 6}}{4} - \frac{3}{\frac{\sqrt{6} + \sqrt{2}}{(\sqrt{6} - \sqrt{2})}}$

$$= \frac{9\sqrt{2} + 3\sqrt{6}}{4} - \frac{3 \cdot (\sqrt{6} - \sqrt{2})}{6 - 2}$$

$$= \frac{9\sqrt{2} + 3\sqrt{6} - 3\sqrt{6} + 3\sqrt{2}}{4} = \frac{12\sqrt{2}}{4} = 3\sqrt{2} = \sqrt{18}$$

(Cevap A)

$$\begin{aligned}
 1. \quad \sqrt{12} &= \sqrt{3 \cdot 4} = \sqrt{2^2 \cdot 3} = 2\sqrt{3} \\
 \sqrt{75} &= \sqrt{25 \cdot 3} = \sqrt{5^2 \cdot 3} = 5\sqrt{3} \\
 \Rightarrow \sqrt{12} + \sqrt{75} &= 2\sqrt{3} + 5\sqrt{3} = 7\sqrt{3} \\
 &= 7 \cdot 2,3 = 16,1
 \end{aligned}$$

(Cevap E)

$$\begin{aligned}
 2. \quad &\text{İki kare farkı özdeşliği kullanılır.} \\
 &\sqrt{4\sqrt{3}-1} \cdot \sqrt{4\sqrt{3}+1} \cdot \sqrt{\sqrt{3}+1} \\
 &= \sqrt{(4\sqrt{3}-1) \cdot (4\sqrt{3}+1)} \cdot \sqrt{\sqrt{3}+1} \\
 &= \sqrt{4\sqrt{3}-1} \cdot \sqrt{\sqrt{3}+1} \\
 &= \sqrt{(\sqrt{3}-1) \cdot (\sqrt{3}+1)} \\
 &= \sqrt{3-1} = \sqrt{2} \text{ bulunur.}
 \end{aligned}$$

(Cevap A)

$$\begin{aligned}
 3. \quad \sqrt[3]{3\sqrt{3}\sqrt{3}} &= \sqrt[3]{3^2 \cdot \sqrt{3} \cdot \sqrt{3}} \\
 &= \sqrt[6]{9 \cdot 3 \cdot \sqrt{3}} = \sqrt[6]{27\sqrt{3}} \\
 &= \sqrt[6]{27^2 \cdot 3} \\
 &= \sqrt[12]{3^6 \cdot 3} = \sqrt[12]{3^7} \text{ bulunur.}
 \end{aligned}$$

(Cevap D)

$$\begin{aligned}
 4. \quad \sqrt{7+\sqrt{48}} + \sqrt{7-\sqrt{48}} \\
 \sqrt{7+\sqrt{4 \cdot 12}} + \sqrt{7-\sqrt{4 \cdot 12}} \\
 \sqrt{7+2\sqrt{12}} + \sqrt{7-2\sqrt{12}} \\
 \begin{array}{c} \sqrt{7+2\sqrt{12}} \\ \sqrt{7-2\sqrt{12}} \end{array} \\
 \begin{array}{c} \sqrt{4+\sqrt{3}} + \sqrt{4-\sqrt{3}} \\ \sqrt{4+\sqrt{3}} + \sqrt{4-\sqrt{3}} \end{array} \\
 = 2\sqrt{4} = 2 \cdot 2 = 4
 \end{aligned}$$

(Cevap C)

$$\begin{aligned}
 5. \quad \sqrt{5+\sqrt{5+\sqrt{5+\dots}}} &= p \\
 \Rightarrow (\sqrt{5+p})^2 &= p^2 \\
 \Rightarrow p+5 &= p^2 \\
 \Rightarrow p^2 - p &= 5
 \end{aligned}$$

(Cevap E)

$$\begin{aligned}
 6. \quad \frac{x \cdot \sqrt{0,48}}{\sqrt{0,48}} &= \frac{\sqrt{0,12}}{\sqrt{0,48}} \\
 x &= \sqrt{\frac{0,12}{0,48}} \\
 x &= \sqrt{\frac{1}{4}} \\
 x &= \frac{1}{2} \text{ bulunur.}
 \end{aligned}$$

(Cevap B)

$$\begin{aligned}
 7. \quad \sqrt{x^2 - 4xy + 4y^2} &= \sqrt{(x-2y)^2} \\
 \frac{x}{x} \quad \frac{2y}{2y} &= |x-2y| \\
 |x-2y| + |x-y| &= 2y-x+y-x = 3y-2x \quad (0 < x < y)
 \end{aligned}$$

(Cevap A)

$$\begin{aligned}
 8. \quad m\sqrt{3}+2 &= m+4 \\
 m\sqrt{3}-m &= 2 \\
 \Rightarrow m(\sqrt{3}-1) &= 2 \\
 \Rightarrow m &= \frac{1}{\sqrt{3}-1} = \frac{2\sqrt{3}+2}{3-1} \\
 &= \frac{2(\sqrt{3}+1)}{2} = \sqrt{3}+1
 \end{aligned}$$

(Cevap D)

## MATEMATİK • Köklü Sayılar

$$9. \frac{1+\sqrt{a}}{1-a} - \frac{a}{1-\sqrt{a}} = \frac{5}{3}$$

$$\frac{1+\sqrt{a}}{(1-\sqrt{a}) \cdot (1+\sqrt{a})} - \frac{a}{1-\sqrt{a}} = \frac{5}{3}$$

$$\frac{1}{1-\sqrt{a}} - \frac{a}{1-\sqrt{a}} = \frac{5}{3}$$

$$\frac{1-a}{1-\sqrt{a}} = \frac{5}{3}$$

$$\frac{(1-\sqrt{a}) \cdot (1+\sqrt{a})}{1-\sqrt{a}} = \frac{5}{3}$$

$$1+\sqrt{a} = \frac{5}{3} \Rightarrow \sqrt{a} = \frac{5}{3} - 1$$

$$\sqrt{a} = \frac{2}{3} \text{ ise } a = \frac{4}{9} \text{ bulunur.}$$

(Cevap E)

$$10. \sqrt{x} - \sqrt{y} = \sqrt{x+y-1} \text{ her iki tarafın karesini alalım.}$$

$$(\sqrt{x} - \sqrt{y})^2 = (\sqrt{x+y-1})^2$$

$$\sqrt{x}^2 - 2\sqrt{x} \cdot \sqrt{y} + \sqrt{y}^2 = \sqrt{x+y-1}^2$$

$$x+y-2\sqrt{xy} = x+y-1$$

$$-2\sqrt{xy} = -1$$

$$\sqrt{xy} = \frac{1}{2}$$

$$x \cdot y = \frac{1}{4} \text{ bulunur.}$$

(Cevap B)

$$11. \frac{\sqrt{1,44} + \sqrt{0,36} + \sqrt{1,69}}{\sqrt{0,01}} = \frac{\sqrt{(1,2)^2} + \sqrt{(0,6)^2} + \sqrt{(1,3)^2}}{\sqrt{(0,1)^2}}$$

$$= \frac{1,2+0,6+1,3}{0,1} = \frac{3,1}{0,1} = \frac{31}{1} = 31 \text{ bulunur.}$$

(Cevap D)

$$12. \frac{a+b}{a-b} = \frac{\sqrt{2}-1+\sqrt{2}+1}{\sqrt{2}-1-\sqrt{2}-1} = \frac{2\sqrt{2}}{-2} = -\sqrt{2}$$

(Cevap A)

$$13. 3^{\frac{x}{4}} = 9 \Rightarrow 3^{\frac{x}{4}} = 3^2 \Rightarrow \frac{x}{4} = 2 \Rightarrow x = 8$$

(Cevap E)

$$14. \frac{\sqrt{2}}{\sqrt{2}-1} = \frac{\sqrt{2}(\sqrt{2}+1)}{(\sqrt{2}-1)(\sqrt{2}+1)} = \frac{2+\sqrt{2}}{(\sqrt{2})^2-1^2}$$

$$\frac{2+\sqrt{2}}{2-1} = 2+\sqrt{2} \text{ bulunur.}$$

(Cevap C)

$$15. \sqrt{\frac{289}{64}} - \sqrt{\frac{289}{225}} = \frac{17}{8} - \frac{17}{15} = \frac{119}{120}$$

$$\sqrt{\frac{121}{9}} + \sqrt{\frac{9}{100}} = \frac{11}{3} + \frac{3}{10} = \frac{119}{30}$$

$$= \frac{119}{120} \cdot \frac{30}{119} = \frac{1}{4}$$

(Cevap B)

$$16. \frac{\sqrt{3} \cdot (2\sqrt{3}-3+3)}{(2\sqrt{3}-3-1) \cdot (2\sqrt{3}-3+7)}$$

$$\Rightarrow \frac{\sqrt{3} \cdot 2\sqrt{3}}{(2\sqrt{3}-4)(2\sqrt{3}+4)}$$

$$\Rightarrow \frac{6}{(2\sqrt{3})^2 - 4^2}$$

$$= \frac{6}{12-16} = \frac{6}{-4} = \frac{-3}{2}$$

(Cevap A)

1.  $x^4 \cdot y - x \cdot y^4 = 24$   
 $x \cdot y (x^3 - y^3) = 24 \quad x \cdot y = 3 \quad x - y = 1$   
 $3 \cdot (x^3 - y^3) = 24 \Rightarrow x^3 - y^3 = 8$   
 $x^2 + xy + y^2 = 8 \quad (x - y) \cdot (x^2 + xy + y^2) = 8$   
 $x^2 + 3 + y^2 = 8$   
 $x^2 + y^2 = 5$   
 $(x + y)^2 - 2xy = 5$   
 $(x + y)^2 - 6 = 5$   
 $(x + y)^2 = 11$   
 $x + y = \sqrt{11}$  bulunur.

(Cevap E)

2.  $\left(x + \frac{2}{x} - 1\right) \cdot \left(x + \frac{2}{x} + 1\right) = 5$   
 $\left(x + \frac{2}{x}\right)^2 - 1^2 = 5$   
 $\left(x + \frac{2}{x}\right)^2 = 6$   
 $x^2 + 2 \cdot x \cdot \frac{2}{x} + \frac{4}{x^2} = 6$   
 $x^2 + \frac{4}{x^2} = 2$  bulunur.

(Cevap A)

3.  $\frac{x^2 + 4x - 5}{x^3 - 1} : \frac{x^2 - 25}{2x^2 + 2x + 2}$   
 $= \frac{(x-1) \cdot (x+5)}{(x-1) \cdot (x^2 + x + 1)} \cdot \frac{2 \cdot (x^2 + x + 1)}{(x-5)(x+5)} = \frac{2}{x-5}$  bulunur.

(Cevap A)

4.  $19^2 - 17^2 = 2 \cdot p$   
 $(19 - 17) \cdot (19 + 17) = 2 \cdot p$   
 $2 \cdot 36 = 2 \cdot p$   
 $p = 36$   
 $\sqrt{p} = \sqrt{36} = 6$  bulunur.

(Cevap D)

5.  $x + \frac{1}{x} = 5$  her iki tarafın karesini alalım.  
 $x^2 + \frac{1}{x^2} + 2 \cdot x \cdot \frac{1}{x} = 25 \Rightarrow x^2 + \frac{1}{x^2} = 25 - 2$   
 $x^2 + \frac{1}{x^2} = 23$  eşitliğinde her iki tarafın karesini alırsak;  
 $x^4 + \frac{1}{x^4} + 2 \cdot x^2 \cdot \frac{1}{x^2} = 23^2 \Rightarrow x^4 + \frac{1}{x^4} = 529 - 2$   
 $x^4 + \frac{1}{x^4} = 527$  bulunur.

(Cevap B)

6.  $A^2 - B^2 = (A - B)(A + B)$  olduğundan  
 $A^2 - B^2 = [(a + b)^2 + c^2 - (a + b)^2 + c^2] \cdot$   
 $[(a + b)^2 + c^2 + (a + b)^2 - c^2]$   
 $= [2c^2] \cdot [2 \cdot (a + b)^2] = 4c^2 \cdot (a + b)^2$   
 $\Rightarrow \sqrt{A^2 - B^2} = \sqrt{4c^2 \cdot (a + b)^2}$   
 $= 2c(a + b)$  elde edilir.

(Cevap C)

7.  $\frac{x^3y - xy^3}{x^2y + xy^2} : \frac{x^3 - x^2y}{x^2} = \frac{\cancel{xy}(x^2 - y^2)}{\cancel{xy}(x + y)} : \frac{x^2(x - y)}{x^2}$   
 $\frac{(x-y)(x+y)}{(x+y)} \cdot \frac{1}{(x-y)} = 1$  bulunur.

(Cevap E)

8.  $\frac{a^2 - a}{a - 1} \cdot \frac{a^2 - 1}{a^2 + a}$   
 $\frac{a(\cancel{a-1})}{\cancel{a-1}} \cdot \frac{(a-1)(\cancel{a+1})}{a(\cancel{a+1})} = a - 1$  bulunur.

(Cevap B)

## MATEMATİK • Çarpanlara Ayırma

$$\begin{aligned}
 9. \quad x + \sqrt{x} - 3 = 0 &\Rightarrow x = 3 - \sqrt{x} \\
 &= (3 - \sqrt{x})^2 - 7 \cdot (3 - \sqrt{x}) + 8 \\
 &= \underline{9} - 6\sqrt{x} + x - \underline{21} + 7\sqrt{x} + \underline{8} \\
 &= -4 + \frac{\sqrt{x} + x}{3} = -4 + 3 = -1 \text{ dir.}
 \end{aligned}$$

(Cevap E)

$$\begin{aligned}
 10. \quad \frac{x^2 + xy}{x - y} \cdot \frac{x^2 - y^2}{x^3 + x^2y} &= -3 \\
 \Rightarrow \frac{x(x+y)}{x-y} \cdot \frac{(x-y)(x+y)}{x^2(x+y)} &= -3 \\
 \Rightarrow \frac{x+y}{x} &= -3 \\
 \Rightarrow x + y &= -3x \\
 \Rightarrow -4x &= y \\
 \Rightarrow \frac{y}{x} &= -4 \text{ tür.}
 \end{aligned}$$

(Cevap A)

$$\begin{aligned}
 11. \quad a^2 - 2ab + b^2 &= (a - b)^2 = (10001 - 1)^2 \\
 &= (10000)^2 \\
 &= (10^4)^2 \\
 &= 10^8 \\
 \text{sayısı 9 basamaklıdır.}
 \end{aligned}$$

(Cevap D)

$$\begin{aligned}
 12. \quad \frac{a^2 + 4a + 4}{a + 2} \cdot \frac{a^2 + 3a + 2}{a + 1} \\
 = \frac{(a + 2)^2}{a + 2} \cdot \frac{(a + 2)(a + 1)}{a + 1} \\
 = \frac{(a + 2)}{1} \cdot \frac{(a + 2)}{1} \\
 = \frac{a + 2}{1} \cdot \frac{1}{a + 2} = 1
 \end{aligned}$$

(Cevap A)

$$\begin{aligned}
 13. \quad \frac{2010^2 - 2009^2}{2011^2 - 2008^2} &= \frac{(2010 - 2009) \cdot (2010 + 2009)}{(2011 - 2008) \cdot (2011 + 2008)} \\
 &= \frac{1 \cdot 4019}{3 \cdot 4019} = \frac{1}{3} \text{ bulunur.}
 \end{aligned}$$

(Cevap A)

$$\begin{aligned}
 14. \quad x^2 - 4 &= (x - 2) \cdot (x + 2) \\
 x^2 - 5x + 6 &= (x - 2) \cdot (x - 3) \\
 x^2 - 7x + 10 &= (x - 2) \cdot (x - 5) \\
 x^3 - 8 &= x^3 - 2^3 = (x - 2) \cdot (x^2 + 2x + 4) \\
 x^3 + 8 &= x^3 + 2^3 = (x + 2) \cdot (x^2 - 2x + 4)
 \end{aligned}$$

O hâlde  $(x - 2)$ ,  $x^3 + 8$  in bir çarpanı değildir.

(Cevap E)

$$\begin{aligned}
 15. \quad 6m^2 - mn - n^2 \\
 3m \rightarrow +n \\
 2m \rightarrow -n \\
 (3m + n) \cdot (2m - n) \\
 \frac{m+n}{3m+n} \cdot \frac{(3m+n)(2m-n)}{(m-n)(m+n)} = 4 \\
 2m - n = 4m - 4n \\
 3n = 2m \\
 \frac{m}{n} = \frac{3}{2} \text{ olur.}
 \end{aligned}$$

(Cevap C)

$$\begin{aligned}
 16. \quad x - y &= \sqrt{x^2 - y^2} = \frac{(\sqrt{x} - \sqrt{y}) \cdot (\sqrt{x} + \sqrt{y})}{5 \cdot 9} = 45 \\
 \sqrt{x} - \sqrt{y} &= 5 \\
 + \sqrt{x} + \sqrt{y} &= 9 \\
 2\sqrt{x} &= 14 \\
 \sqrt{x} &= 7 \\
 x &= 49 \\
 49 - y &= 45 \\
 y &= 4 \\
 x + y &= 49 + 4 = 53 \text{ olur.}
 \end{aligned}$$

(Cevap A)



$$\begin{aligned}
 1. \quad & (AB)^2 - (BA)^2 = 495 \\
 & (AB - BA) \cdot (AB + BA) = 495 \\
 & (9A - 9B) \cdot (11A + 11B) = 495 \\
 & 9 \cdot (A - B) \cdot 11 \cdot (A + B) = 495 \\
 & 99 (A - B) \cdot (A + B) = 495 \\
 & \underbrace{(A - B)}_1 \cdot \underbrace{(A + B)}_5 = 5 \\
 & A + B = 5 \\
 & + A - B = 1 \\
 & \hline
 & 2A = 6 \quad A = 3 \quad \boxed{B = 2}
 \end{aligned}$$

(Cevap A)

$$\begin{aligned}
 2. \quad & x^3 - 5 = 0 \Rightarrow x^3 = 5 \\
 & = \frac{x^6 - 2 \cdot x^3 + 3}{x^3 + 1} \\
 & = \frac{(x^3)^2 - 2 \cdot x^3 + 3}{x^3 + 1} \\
 & = \frac{5^2 - 2 \cdot 5 + 3}{5 + 1} \\
 & = \frac{25 - 10 + 3}{6} \\
 & = \frac{18}{6} = 3
 \end{aligned}$$

(Cevap A)

$$\begin{aligned}
 3. \quad & = \frac{(0,09)^5 - (0,3)^{11}}{(0,027)^3} \\
 & = \frac{((0,3)^2)^5 - (0,3)^{11}}{((0,3)^3)^3} = \frac{(0,3)^{10} - (0,3)^{11}}{(0,3)^9} \\
 & = \frac{(0,3)^{10}}{(0,3)^9} - \frac{(0,3)^{11}}{(0,3)^9} \\
 & = 0,3 - (0,3)^2 \\
 & = 0,3 - 0,09 \\
 & = 0,21
 \end{aligned}$$

(Cevap C)

$$\begin{aligned}
 4. \quad & \frac{x^2 + 2x - 3}{x^2 - 1} \cdot \frac{x^2 + 2x + 1}{x + 3} = \frac{1}{3} \\
 & \frac{(x+3) \cdot (x-1) \cdot (x+1) \cdot (x+1)}{(x-1) \cdot (x+1) \cdot (x+3)} = \frac{3}{2} \\
 & \Rightarrow 2x + 2 = 3 \\
 & \Rightarrow 2x = 1 \Rightarrow x = \frac{1}{2}
 \end{aligned}$$

(Cevap E)

$$\begin{aligned}
 5. \quad & \frac{x^3 + 1}{(x^2 - 1)(x^2 - x + 1)} = \frac{2}{3} \\
 & \frac{(x+1) \cdot (x^2 - x + 1)}{(x-1) \cdot (x+1) \cdot (x^2 - x + 1)} = \frac{2}{3} \\
 & \frac{1}{x-1} = \frac{2}{3} \\
 & 3 = 2x - 2 \Rightarrow 2x = 5 \\
 & \Rightarrow x = \frac{5}{2} \text{ bulunur.}
 \end{aligned}$$

(Cevap B)

$$\begin{aligned}
 6. \quad & \Rightarrow \frac{a^2 - a - 2}{a^2 - t} \quad (a^2 - a - 2 = (a-2)(a+1)) \\
 & \Rightarrow \frac{(a-2)(a+1)}{a^2 - t} \quad (t = 4 \text{ olursa}) \\
 & \Rightarrow \frac{(a-2)(a+1)}{a^2 - 4} \\
 & \Rightarrow \frac{(a-2)(a+1)}{(a-2)(a+2)} \quad (\text{ifade sadeleşebilir.})
 \end{aligned}$$

(Cevap D)

$$\begin{aligned}
 7. \quad & \frac{a^2 - a}{a-1} \cdot \frac{a^2 - 1}{a^2 + a} \cdot \frac{1}{a-1} \\
 & \frac{a \cdot (a-1)}{a-1} \cdot \frac{(a-1)(a+1)}{a(a+1)} \cdot \frac{1}{a-1} = 1 \text{ bulunur.}
 \end{aligned}$$

(Cevap E)

$$\begin{aligned}
 8. \quad & \frac{x^2 + 10xy + 25y^2 - x^2 + 10xy - 25y^2}{xy} \\
 & = \frac{20xy}{xy} = 20
 \end{aligned}$$

(Cevap E)

## MATEMATİK · Çarpanlara Ayırma

$$9. \frac{x^2 - y^2}{xy^2} : \frac{x-y}{xy} = \frac{(x-y)(x+y)}{xy^2} \cdot \frac{xy}{x-y} = \frac{x+y}{y}$$

(Cevap D)

$$10. a^2 - b^2 = (a-b) \cdot (a+b)$$

$$(5^{10} + 5^{-10} - 5^{10} + 5^{-10}) \cdot (5^{10} + 5^{-10} + 5^{10} - 5^{-10}) \\ = 2 \cdot 5^{-10} \cdot 2 \cdot 5^{10} = 4 \cdot 5^{10-10} = 4 \cdot 5^0 = 4 \text{ olur.}$$

(Cevap A)

$$11. 166^2 - 160^2 = 978 \cdot k$$

$$(166 - 160)(166 + 160) = 978 \cdot k \\ 6 \cdot 326 = 978 \cdot k \\ 2 \cdot 3 \cdot 326 = 978 \cdot k \\ 2 \cdot 978 = 978 \cdot k \\ k = 2$$

(Cevap A)

$$12. \frac{1 - \frac{1}{a^2}}{1 + \frac{1}{a}} = \frac{\left(1 - \frac{1}{a}\right) \cdot \left(1 + \frac{1}{a}\right)}{\left(1 + \frac{1}{a}\right)} = \frac{a-1}{a} \text{ dir.}$$

(Cevap E)

$$13. \frac{x^2 - 3xy}{3y^2 - xy} = \frac{-x(3y-x)}{y(3y-x)} = -\frac{x}{y}$$

(Cevap C)

$$14. x^2 + y^2 = 34 \dots (*)$$

 $x + y = 8$  Her iki tarafın karesi alınırsa

$$(x + y)^2 = 8^2$$

$$x^2 + y^2 + 2xy = 64, (*) \text{ yerine konursa;}$$

$$34 + 2xy = 64$$

$$2xy = 30$$

$$x \cdot y = 15 \text{ bulunur.}$$

(Cevap E)

$$15. (x+1)^3 + 2^3 = (x+1+2) \cdot ((x+1)^2 - 2 \cdot (x+1) + 4) \\ = (x+3) \cdot (x^2 + 2x + 1 - 2x - 2 + 4) \\ = (x+3) \cdot (x^2 + 3)$$

$$\frac{(x+3) \cdot (x^2 + 3)}{x^2 + 2x + 1 - 2x + 2} \cdot \frac{x(x-3)}{(x-3) \cdot (x+3)} \\ = \frac{(x^2 + 3) \cdot x}{x^2 + 3} = x$$

(Cevap B)

$$16. (a+b)^2 = (6)^2$$

$$a^2 + 2ab + b^2 = 36$$

$$a^2 + 2 \cdot 4 + b^2 = 36$$

$$a^2 + b^2 = 28$$

$$(a^2 + b^2)^2 = (28)^2$$

$$a^4 + 2 \cdot a^2 \cdot b^2 + b^4 = 784$$

$$a^4 + 2 \cdot 4^2 + b^4 = 784$$

$$a^4 + b^4 = 752$$

(Cevap C)

1.  $A = 2B = 3C = 6$  OKEK(1, 2, 3) = 6 olduğundan  
 $A = 6k, B = 3k, C = 2k$  oranında kullanılırsa  
 $A + B + C = 110$   
 $6k + 3k + 2k = 11k = 110 \rightarrow k = 10$  olduğundan  
 B maddesinden  $3 \cdot 10 = 30$  gram kullanılmalıdır.

(Cevap A)

2. 100 gram altın bileziğin 80 gramı saf altın ise  
 80 gram altın bileziğin x gram saf altın
- |      |                             |
|------|-----------------------------|
| D. O | $100 \cdot x = 80 \cdot 80$ |
|------|-----------------------------|
- x = 64 gram saf altındır.

(Cevap C)

3.  $\frac{3a}{c} = \frac{2}{3} \Rightarrow \frac{a}{c} = \frac{2}{9}$   
 $\Rightarrow \frac{a}{c} = \frac{2 \cdot 5}{9 \cdot 5}$  ve  $\frac{b}{a} = \frac{1 \cdot 2}{5 \cdot 2}$   
 $\Rightarrow \frac{a}{c} = \frac{10}{45}$  ve  $\frac{b}{a} = \frac{2}{10}$

a = 10k b = 2k c = 45k  
 $\Rightarrow a + b + c = 342$   
 $\Rightarrow 10k + 2k + 45k = 342$   
 $57k = 342$   
 $k = 6$  bulunur.

a = 10k = 10 \cdot 6 = 60 bulunur.

(Cevap C)

4.  $\frac{a}{5} = \frac{b}{7} = k \Rightarrow \begin{cases} a = 5k \\ b = 7k \end{cases}$   
 $a + b = 12k$

$12k = 72 \Rightarrow k = 6$ , O hâlde;  
 $a = 5k = 5 \cdot 6 = 30$   
 $b = 7k = 7 \cdot 6 = 42$   
 ise  $3a - 2b = 3 \cdot 30 - 2 \cdot 42 = 90 - 84 = 6$  bulunur.

(Cevap B)

5. Prizmanın ayrıtları x, y, z; 3, 5 ve 8 ile orantılı ise  
 $x = 3k, y = 5k$  ve  $z = 8k$  dir.

Prizmanın hacmi  $x \cdot y \cdot z = 960$  ise

$$3k \cdot 5k \cdot 8k = 960$$

$$120k^3 = 960$$

$$k^3 = 8$$

k = 2 bulunur.

$$x = 3k = 3 \cdot 2 = 6m$$

$$y = 5k = 5 \cdot 2 = 10m$$

$$z = 8k = 8 \cdot 2 = 16m$$

Prizmanın alanı

$$2(xy + yz + xz) = 2 \cdot (60 + 160 + 96)$$

$$= 632 \text{ m}^2 \text{ bulunur.}$$

(Cevap D)

6. x = 2 y = 5 alabiliriz.

$$\frac{3 \cdot 2 + 4 \cdot 5}{5 \cdot 2 - 5} = \frac{6 + 20}{10 - 5} = \frac{26}{5} \text{ bulunur.}$$

(Cevap C)

7.  $\frac{x \cdot z}{y} = k$  (x ile y doğru z ters orantılı ise)

$$x = 12 \text{ ve } y = 15 \text{ iken } z = 20 \text{ ise}$$

$$\frac{12 \cdot 20}{15} = k \Rightarrow k = 16$$

$$x = 14 \text{ ve } z = 16 \text{ iken } y = ?$$

$$\frac{14 \cdot 16}{y} = 16 \Rightarrow y = 14 \text{ bulunur.}$$

(Cevap C)

- 8.

$$\text{Ortalama} = \frac{\text{Yaşların toplamı}}{\text{Kişi sayısı}}$$

$$= \frac{(x+6) + (y+6)}{2} = \frac{12 + x + y}{2}$$

$$= \frac{12}{2} + \frac{x+y}{2} = 6 + \frac{x+y}{2}$$

(Cevap C)

## MATEMATİK · Oran ve Orantı

9. A şubesindeki tüm öğrencilerin puanları toplamı  
 $-900 + 1120 = 120$  artar.  
 B şubesindeki tüm öğrencilerin puanları toplamı  
 $+900 - 1120 = -120$  azalır.  
 A şubesindeki öğrenci sayısı:  $\frac{120}{12} = 10$   
 B şubesindeki öğrenci sayısı:  $\frac{120}{8} = 15$   
 O halde A ve B şubelerinde toplam 25 öğrenci vardır.

(Cevap B)

10.  $x \cdot 18 = 144$

$$x = \frac{144}{18}$$

$$x = 8$$

$$\frac{18+8}{2} = \frac{26}{2} = 13 \text{ bulunur}$$

(Cevap C)

11.  $\frac{x}{2} = \frac{y}{3} = \frac{z}{4} = k \Rightarrow$

$$x = 2k \quad x + y + z = 63 \Rightarrow 9k = 63 \Rightarrow k = 7$$

$$y = 3k \quad x = 2k \Rightarrow x = 2 \cdot 7 = 14 \text{ bulunur.}$$

$$+ z = 4k$$

$$x + y + z = 9k$$

(Cevap A)

12.  $\left. \begin{array}{l} \frac{a}{1} = k \Rightarrow a = k \\ \frac{b}{2} = k \Rightarrow b = 2k \\ \frac{c}{3} = k \Rightarrow c = 3k \end{array} \right\} \frac{k}{4} + 2k + 3k = \frac{21k}{4}$

$$\frac{a+b+c}{3} = 105 \Rightarrow a + b + c = 315$$

$$\begin{array}{ccc} \downarrow & \downarrow & \downarrow \\ \frac{k}{4} & + & 2k + 3k \end{array}$$

$$\frac{1}{4} \cdot 21k = 315 \Rightarrow k = 60$$

$$\text{En büyük sayı} = 3k = 3 \cdot 60 = 180$$

(Cevap C)

- 13.

$$\frac{1. \text{ yapılan iş}}{1. \text{ veriler}} = \frac{1. \text{ yapılan iş}}{2. \text{ veriler}}$$

$$\frac{15}{1 \cdot \frac{6}{2} \cdot \frac{8}{2}} = \frac{x}{\frac{6}{3} \cdot \frac{12}{3} \cdot \frac{18}{9}} \Rightarrow x = 15 \cdot 27 = 405$$

ton demir taşır.

(Cevap B)

14. Bu öğrencilerin 3 yıl önceki yaş ortalamaları 15 ise  
 şimdiki yaş ortalamaları 18 dir.

Gruptaki öğrenci sayısı = x olsun.

$$\frac{\frac{8}{144}}{x} = \frac{1}{18} \Rightarrow x = 8$$

(Cevap B)

- 15.

	Eren	Metin	Okan
Çalıştıkları toplam yıl	→ 8	15	20
Birikimleri	→ 8k	15k	20k
İstedikleri araba fiyatı	→ 15p	8p	6p
15p = 20k	15k - 8p = 130	15p - 8k = ?	
p = 4x	45x - 32x = 130	60x - 24x = 36x	
k = 3x	13x = 130	36 · 10 = 360 bin	
	x = 10		

TL'ye ihtiyacı vardır.

(Cevap E)

16. 8 işçi → 24 saatte bitirirse

6 işçi → x saatte bitirir.

$$T.O = \frac{8 \cdot 24}{6} = \frac{6 \cdot x}{6}$$

$$x = 32 \text{ saatte bitirir.}$$

(Cevap D)

1.  $\frac{a}{b} = x, \quad \frac{c}{d} = y$  olsun.

$$x \cdot y = \frac{1}{4} \Rightarrow x = \frac{1}{4y}$$

$$\frac{a^2}{b^2} + \frac{d^2}{c^2} = 153$$

$$\left(\frac{a}{b}\right)^2 + \left(\frac{d}{c}\right)^2 = 153$$

$$= x^2 + \frac{1}{y^2} = 153$$

$$= \left(\frac{1}{4y}\right)^2 + \frac{1}{y^2} = 153$$

$$= \frac{1}{16y^2} + \frac{1}{y^2} = 153$$

$$= \frac{1}{16y^2} + \frac{16}{16y^2} = 153 \Rightarrow y^2 = \frac{1}{144} \Rightarrow y = \frac{1}{12}$$

$$\frac{c}{d} = \frac{1}{12} \text{ bulunur.}$$

(Cevap C)

2. 20 kişinin yaşları toplamı  $20 \cdot 36 = 720$

25 kişinin yaşları toplamı  $25 \cdot 37 = 925$

4 kişinin yaşları 40'ar olduğundan yaşları toplamı

$4 \cdot 40 = 160$  bulunur.

5 kişinin yaşları toplamı  $925 - 720 = 205$

5. kişinin yaşı  $205 - 160 = 45$  bulunur.

(Cevap D)

3.

5 işçi bir işi  $\rightarrow$  24 günde bitirirse

12 işçi bir işi  $\rightarrow$  x günde bitirir

T.O.  $5 \cdot \frac{2}{24} = \frac{1}{12} \cdot x \Rightarrow x = 5 \cdot 2$

$x = 10$  günde bitirir.

(Cevap A)

4.  $\Rightarrow \frac{m}{4} = \frac{n}{m} = 8$

$$\Rightarrow \frac{m}{4} = 8$$

$$\Rightarrow m = 32$$

$$\Rightarrow \frac{n}{m} = 8$$

$$\Rightarrow \frac{n}{32} = 8$$

$$\Rightarrow n = 256$$

(Cevap E)

5.  $\frac{a}{2} = \frac{b}{3} = k^2$  ( $k^2 \in \mathbb{Z}^+, k^2 \geq 0$  her zaman)

$$a = 2k^2, b = 3k^2$$

$$\frac{\sqrt{32a}}{\sqrt{27b}} = \frac{\sqrt{32 \cdot 2k^2}}{\sqrt{27 \cdot 3k^2}} = \frac{\sqrt{64k^2}}{\sqrt{81k^2}} = \frac{\sqrt{(8k)^2}}{\sqrt{(9k)^2}} = \frac{8k}{9k} = \frac{8}{9}$$

bulunur.

(Cevap C)

6. x, y, z sayıları 2, 3 ve 7 sayılarının kareleri orantılı ise

$$x = 4k \quad y = 9k \quad \text{ve} \quad z = 49k \text{ dir.}$$

$$x - y + z = 1100$$

$$4k - 9k + 49k = 1100$$

$$44k = 1100 \Rightarrow k = 25$$

$$x = 4k = 4 \cdot 25 = 100$$

$$y = 9k = 9 \cdot 25 = 225$$

$$x + y = 100 + 225 = 325 \text{ bulunur.}$$

(Cevap A)

7.  $\frac{a}{b} \cdot \frac{c}{d} \cdot \frac{e}{f} = 3 \cdot 3 \cdot 3 = 3^3$  bulunur.

(Cevap E)

8.  $\frac{a}{b} = \frac{3}{4} \Rightarrow a = 3k \quad b = 4k$

$$\frac{a-1}{b-1} = \frac{3}{2}$$

$$\frac{3k-1}{4k-1} = \frac{3}{2}$$

$$6k - 2 = 12k - 3$$

$$6k = 1 \Rightarrow k = \frac{1}{6}$$

$$a = 3k = 3 \cdot \frac{1}{6} = \frac{1}{2}$$

$$b = 4k = 4 \cdot \frac{1}{6} = \frac{2}{3}$$

$$a \cdot b = \frac{1}{2} \cdot \frac{2}{3} = \frac{1}{3}$$

(Cevap A)

## MATEMATİK • Oran ve Orantı

9.  $a^2 - 77 = a \cdot b$  eşitliğinin her tarafını  $a$  ile bölersek,

$$\frac{a^2}{a} - \frac{77}{a} = \frac{a \cdot b}{a}$$

$$a - \frac{77}{a} = b \text{ dir.}$$

$a$  asal ise,  $a = 7$  ya da  $a = 11$  dir.

$a$  yerine 7 yazarsak  $b$  negatif çıkar. Soruda görüldüğü üzere  $a$  ve  $b$  de pozitif tam sayıdır. O halde

$a = 11$  için,

$$a - \frac{77}{a} = b \Rightarrow 11 - \frac{77}{11} = b \\ \Rightarrow b = 4 \text{ tür.}$$

(Cevap C)

10.  $\frac{5}{7} = \frac{5k}{7k}$

Toplam öğrenci sayısı  $5k + 7k = 12k$  olur. Şıklarda 12 ile tam bölünebilen 48 vardır.

(Cevap D)

11.  $\frac{b-2a}{2a} = \frac{1}{2}$  ise içler dışlar çarpımı yapalım.

$$2b - 4a = 2a$$

$$2b = 4a + 2a$$

$$2b = 6a$$

$$b = 3a$$

$a + 3b = 40$  ise  $b$  yerine  $3a$  koyalım.

$$a + 3 \cdot 3a = 40$$

$$a + 9a = 40$$

$$10a = 40$$

$$a = 4 \text{ bulunur.}$$

$$a = 4 \text{ ise } b = 3a$$

$$b = 3 \cdot 4$$

$$b = 12 \text{ bulunur.}$$

$$\text{Buradan } a + b = 4 + 12$$

$$= 16 \text{ bulunur.}$$

(Cevap D)

12.  $\frac{1}{8} \leq \frac{a}{12} \leq \frac{1}{3} \Rightarrow \frac{6}{48} \leq \frac{4a}{48} \leq \frac{16}{48}$

$$\Rightarrow 6 \leq 4a \leq 16$$

$$\Rightarrow \frac{6}{4} \leq a \leq \frac{16}{4}$$

$$\Rightarrow \frac{3}{2} \leq a \leq 4$$

Buradan  $a$  ifadesi 2, 3, 4 değerlerini alır ki 3 tanedir.

(Cevap C)

13.  $\frac{a \cdot c}{2 \cdot b} \Rightarrow \frac{\left(\frac{2}{4} \cdot a\right) \cdot \left(\frac{4}{1} \cdot c\right)}{2 \cdot (4 \cdot b)} = \frac{2ac}{b}$  olur.

(Cevap D)

14.  $\frac{a}{2} + \frac{b}{3} = 1 \Rightarrow \frac{6a + 4b}{12} = \frac{1}{1}$

$$6a + 4b = 12 \text{ bulunur.}$$

(Cevap C)

- 15.

	1. sefer	2. sefer	3. sefer	
	8k	9k		
$k = 5$ için	40	45	60	olamaz.
$k = 6$ için	48	54	43	olur.

(Cevap A)

1.  $2 \leq \frac{15}{x-3} \leq 6$  ise  $x - 3 > 0$  dir.  
O hâlde,  $\frac{15}{x-3} \leq 6 \Rightarrow 15 \leq 6x - 18 \Rightarrow 33 \leq 6x$   
 $\frac{33}{6} \leq x \Rightarrow \frac{11}{2} \leq x \dots (*)$   
 $2 \leq \frac{15}{x-3} \Rightarrow 2x - 6 \leq 15 \Rightarrow 2x \leq 21 \Rightarrow x \leq \frac{21}{2} \dots (**)$   
 $\frac{11}{2} \leq x \leq \frac{21}{2} \Rightarrow x = 6, 7, 8, 9, 10$  olabilir.

Bu değerler 5 tanedir.

(Cevap B)

2.  $\frac{x-1}{3} - \frac{3x-5}{27} \leq 3 \Rightarrow \frac{9x-9}{27} - \frac{3x-5}{27} \leq 3$   
 $\Rightarrow \frac{9x-9-3x+5}{27} \leq 3 \Rightarrow \frac{6x-4}{27} \leq 3$   
 $\Rightarrow 6x - 4 \leq 81 \Rightarrow 6x \leq 85$   
 $\Rightarrow x \leq \frac{85}{6} \cong 14,16$

$x = 0, 1, 2, \dots, 14$  ise  $x$  in alabileceği doğal sayıların toplamı;  
 $0 + 1 + 2 + 3 + \dots + 14 = \frac{14 \cdot 15}{2} = 7 \cdot 15 = 105$  bulunur.

(Cevap D)

3.  $x = \{-3, -2, -1, 0, 1, 2, 3, 4\}$   
 $-1 < y < 8$   
 $x \cdot y$  nin en büyük değeri  $= 4 \cdot 8 - 1 = 31$  dir.  
 $x \cdot y$  nin en küçük değeri  $= -3 \cdot 8 + 1 = -24 + 1 = -23$   
 $31 - 23 = 8$  bulunur.

(Cevap A)

4.  $-3 < x < 5 \rightarrow -2, -1, 0, 1, 2, 3, 4$   
 $-4 < y < 3 \rightarrow -3, -2, -1, 0, 1, 2$   
 $x - 3y$  nin en büyük değeri,  
 $4 - 3 \cdot (-3) = 4 + 9 = 13$  bulunur.

(Cevap B)

5.  $5x + 2y$  nin en büyük tam sayı değeri için  $x = 3$  ve  $y = 3$  alınır.  
 $5 \cdot 3 + 2 \cdot 3 = 15 + 6 = 21$  en büyük değeri olur, en küçük değeri için  $x = -5$  ve  $y = -2$  alınır ancak sonuca +1 eklenir.  
 $5 \cdot (-5) + 2(-2) = -25 - 4 = -29$   
( $y = -2$  alınmayacağı için +1 eklenir.)  
 $-29 + 1 = -28$  olur, toplamı  $21 - 28 = -7$  bulunur.

(Cevap B)

6.  $\frac{x}{2} - \frac{x}{7} < \frac{5}{1} \Rightarrow \frac{7x-2x}{14} < \frac{70}{14}$   
 $\Rightarrow 5x < 70$   
 $\Rightarrow x < 14$

ÇK =  $(-\infty, 14)$  olur.

(Cevap D)

7.  $x = \frac{y}{0,5} \Rightarrow 0,5 \cdot x = y \xrightarrow{\text{2 ile çarp}} x = 2y$   
 $8 < y < 12 \xrightarrow{\text{2 ile çarp}} 16 < 2y < 24 \xrightarrow{\text{x=2y old.}} 16 < x < 24$   
 $x = 20$  olabilir.

(Cevap D)

8.  $x < y < 0 < z \Rightarrow \frac{1}{y} < \frac{1}{x} < \frac{1}{z}$  bulunur.

(\*): payları eşit negatif rasyonel sayılarda paydası büyük olan daha büyüktür.

(Cevap B)

## MATEMATİK · Basit Eşitsizlik

9.

$$a^2 < a \Rightarrow 0 < a < 1$$

$$\frac{-5 < b < 4}{-5 < a \cdot b < 4 \text{ (Eşitsizliği 3 ile genişletelim.)}}$$

$$-15 < 3ab < 12$$

3ab nin en küçük tam sayı değeri -14 tür.

(Cevap D)

10.  $x^2 + 4x + 1 = x^2 + 4x + 4 - 3 = (x + 2)^2 - 3$  ifadesi en küçük değerini $x = -2$  ve en büyük değerini  $x = 5$  te alır.En küçük değeri  $(-2)^2 + 4(-2) + 1 = -3$  tür.

En büyük tam sayı değeri

 $5^2 + 4 \cdot 5 + 1 = 25 + 21 = 46$  bulunur ve  $x = 5$  alınmayacağı için sonuç  $46 - 1 = 45$  bulunur.

En büyük ve en küçük tam sayı değerleri toplamı

 $45 + (-3) = 42$  bulunur.

(Cevap E)

11.

 $m - n < 0$  ise  $m < n$ 

$$0 < \underbrace{(n-m)}_{+} \cdot \underbrace{(p-k)}_{+} \text{ ise } p - k > 0 \Rightarrow p > k$$

+ olmalı

$$\underbrace{(k-p)}_{-} \cdot \underbrace{(k-n)}_{+} < 0 \text{ ise } k - n > 0 \Rightarrow k > n$$

+ olmalı

o halde sıralama  $p > k > n > m$  olmalıdır.

(Cevap D)

12.  $x^2 - 16 = 5x - 20$ 

$$(x - 4) \cdot (x + 4) = 5 \cdot (x - 4)$$

$$(x - 4) \cdot (x + 4) - 5(x - 4) = 0$$

$$(x - 4) \cdot (x + 4 - 5) = 0$$

$$(x - 4) \cdot (x - 1) = 0$$

$$x - 4 = 0 \quad x - 1 = 0$$

$$x = 4 \quad x = 1$$

$$\text{ÇK} = \{1, 4\}$$

(Cevap B)

13.  $a^2 < a \Rightarrow 0 < a < 1$ 

$$|b| < b^2 \Rightarrow b \in \mathbb{R} - [-1, 1]$$

$$a \cdot b > 0 \text{ ise } 1 < b$$

$$x = a - b < 0$$

$$y = b^2 - ab = b(b - a)$$

$$z = ab - a^2 = a(b - a) > 0$$

$$\frac{y}{z} = \frac{b(b-a)}{a(b-a)} = \frac{b}{a}$$

$$x < z < y$$

(Cevap D)

14.  $x < 0 \dots (*)$ 

$$12xy - 156x < 0$$

$$\frac{12}{1} xy < \frac{156}{13} x, \text{ Her iki taraf } 12x \text{ e bölünürse}$$

 $y > 13$ , Eşitsizlik yön değiştirdi. (Negatif bir ifadeye bölünürse eşitsizlik yön değiştirir.) $y$  nin en küçük tam sayı değeri 14 tür.

(Cevap C)

15.  $x - 3 < \sqrt{2x + 1} < x + 11$ 

$$x - 3 < 2x + 1 \quad \text{ve} \quad 2x + 1 < x + 11$$

$$-3 - 1 < 2x - x \quad 2x - x < 11 - 1$$

$$-4 < x \quad x < 10$$

$$-4 < x < 10 \Rightarrow \text{ÇK} = (-4, 10)$$

(Cevap A)

16.

$$\left| \frac{a-b}{a} \right| < \left| \frac{a-c}{a} \right| \text{ veya } \left| \frac{a-b}{-a} \right| < \left| \frac{a-c}{-a} \right|$$

$$+ \frac{a-b}{a} < + \frac{a-c}{a} \quad - \frac{a-b}{a} < - \frac{a-c}{a}$$

$$-b < -c \quad b < c$$

$$b > c \quad \text{ve } a - b < 0$$

$$\text{ve } a - b > 0 \quad a < b$$

$$a > b \quad a < b < c$$

$$a > b > c$$

Her iki durumu sağlayan öncüller I ve III'tür.

(Cevap D)



1.  $2x - 3y$  nin en küçük değerini alabilmesi için  $x$ 'e en küçük,  $y$ 'ye en büyük tam sayı değerlerini vermeliyiz.

$$x = -5, y = 5 \text{ için}$$

$$2x - 3y = 2 \cdot (-5) - 3 \cdot 5 = -10 - 15 = -25$$

(Cevap E)

2.  $y - x = 3$   
 $\Rightarrow \frac{x^2 - y^2}{x^3 + y^3} = -\frac{1}{9}$   
 $\Rightarrow \frac{(x - y) \cdot \cancel{(x + y)}}{\cancel{(x + y)} \cdot (x^2 - xy + y^2)} = -\frac{1}{9}$   
 $\Rightarrow \frac{-3}{x^2 - xy + y^2} = -\frac{1}{9}$

$$\Rightarrow x^2 - xy + y^2 = 27$$

$$\Rightarrow (y - x)^2 + 2xy - xy = 27$$

$$\Rightarrow 3^2 + x \cdot y = 27$$

$$\Rightarrow x \cdot y = 18$$

(Cevap A)

3.  $x - \frac{7}{2} < y + \frac{11}{2} \Rightarrow x - y < \frac{11}{2} + \frac{7}{2} \Rightarrow x - y < \frac{18}{2}$

$$\Rightarrow x - y < 9 \Rightarrow x - y \text{ nin en büyük değeri } 8 \text{ dir.}$$

(Cevap D)

4.  $y - x < x \cdot y < 0 \Rightarrow y - x < 0 \Rightarrow y < x$

$$x \cdot y < 0 \text{ ise } y < 0 < x \text{ dir.}$$

I.  $\frac{x^2}{+} > \frac{x \cdot y}{-}$  daima doğrudur.

II.  $\frac{x \cdot y}{-} \geq \frac{x}{+}$  daima yanlıştır.

III.  $y - x < x \cdot y \Rightarrow y - xy < x \Rightarrow y(1 - x) < x$

$$1 - x > \frac{x}{y}$$

kesinlikle doğru olan Yalnız I'dir.

(Cevap A)

5.  $x \cdot y < 0 < y - x \Rightarrow 0 < y - x$

$$x < y$$

$$x \cdot y < 0 \quad x < 0 < y$$

I.  $\frac{x^2}{+} < \frac{x \cdot y}{-}$  yanlış bir ifadedir.

II.  $\frac{x \cdot y}{-} \geq \frac{y}{+}$  yanlış bir ifadedir.

III.  $\frac{y}{x} + x < 1$  ifadesi doğru bir ifadedir.

Yalnız III'dür.

(Cevap C)

6.  $\frac{a^2}{b^3} < 0 \Rightarrow b < 0 (a^2 > 0)$

$$\frac{b^5}{c^3} > 0 \xrightarrow[\text{old. için}]{b < 0} c < 0$$

$$a \cdot b \cdot c < 0 \xrightarrow[\text{old. için}]{b < 0 \text{ ve } c < 0} a < 0 \text{ olur.}$$

(a, b, c) = (-, -, -) bulunur.

(Cevap A)

7.  $\frac{x - 3}{7} < \frac{8}{35} = \frac{5x - 15}{35} < \frac{8}{35}$

$$5x - 15 < 8 \Rightarrow 5x < 23$$

$$\Rightarrow x < \frac{23}{5} \Rightarrow x \text{ in en büyük tam sayı değeri } x = 4 \text{ bulunur.}$$

(Cevap D)

8.  $a + b < 5$

$$+ \quad a - b < 3$$

$$2a < 8 \text{ ve } a < 4 \text{ olur.}$$

(Cevap B)

## MATEMATİK · Basit Eşitsizlik

9.  $a \cdot b^2 > 0$  ise  $b^2 > 0$  ve  $a > 0$  olur.  
 $a \cdot b < 0$  ise  $a > 0$  ve  $b < 0$  olur.  
 $b \cdot c > 0$  ise  $b < 0$  ve  $c < 0$  olur.  
 Bu durumda  $a, b, c$  nin işaretleri  $(+, -, -)$  olur.

(Cevap B)

10.  $a, b, c \in \mathbb{R}$   
 $a - b - c > 0 \Rightarrow a > b + c \dots (*)$   
 $b - c < 0 \Rightarrow b < c \dots (**)$   
 $(**)$  eşitsizliğinde her iki tarafa  $b$  eklensin.  
 $b + b < c + b$   
 $2b < b + c \dots (***)$   
 $(*)$  ve  $(***)$  birlikte çözümlerse  
 $a > b + c > 2b$   
 olduğundan  $a > 2b$  olur.

(Cevap A)

11.  $x, y \in \mathbb{R}$   
 $-3 \leq x \leq 4 \Rightarrow -3 \cdot 3 \leq 3 \cdot x \leq 4 \cdot 3 \Rightarrow -9 \leq 3x \leq 12$   
 $-5 < y < 6 \Rightarrow -5 \cdot (-2) > -2 \cdot y > 6 \cdot (-2)$   
 $\Rightarrow 10 > -2y > -12$   
 $-9 \leq 3x \leq 12$   
 $+ \quad -12 < -2y < 10$   
 $-21 < 3x - 2y < 22$  (Her tarafa 1 eklenirse)  
 $-21 + 1 < 3x - 2y + 1 < 22 + 1$   
 $-20 < 3x - 2y + 1 < 23$  olur.

Öyle ise,  $3x - 2y + 1$  ifadesinin alabileceği en büyük tamsayı değeri 22 dir.

(Cevap E)

12.  $9 - x^2 \geq 0 \Rightarrow x^2 \leq 9$   
 $\Rightarrow |x| \leq 3$   
 $\Rightarrow -3 \leq x \leq 3$

$x$  in pozitif tamsayı değerleri 1, 2 ve 3 olur ki 3 tane dir.

(Cevap E)

13.  $a, b$  ve  $c \in \mathbb{Z}^+ \quad a \neq b \neq c$   
 $\frac{a+b}{b} < 3 \Rightarrow a+b < 3b \Rightarrow a < 2b \dots (*)$   
 $\frac{b+c}{c} > 4 \Rightarrow b+c > 4c \Rightarrow b > 3c \dots (**)$   
 $(**)$  eşitsizliğinde,  
 $c = 1$  için  $b > 3$  ve  $b = 4$  seçilir.  
 $(*)$  eşitliğinde  $b = 4$  alınırsa,  
 $a < 2 \cdot 4 \Rightarrow a < 8 \Rightarrow a = 2$  seçilir.  
 $a + b + c$  nin en küçük değeri  $2 + 4 + 1 = 7$  olur.

(Cevap E)

14.  $-2 \leq x \leq 6$   
 $-5 \leq y \leq 4$

Eşitsizliklerin uç noktaları çarpılır. Çarpımın en küçük değeri alt sınır, en büyük değeri üst sınır kabul edilir.

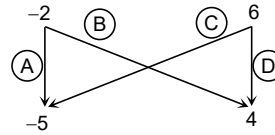

$$A = (-2) \cdot (-5) = +10$$

$$B = (-2) \cdot 4 = -8$$

$$C = 6 \cdot (-5) = -30 \rightarrow \text{En küçük değer}$$

$$D = 6 \cdot 4 = 24 \rightarrow \text{En büyük değer}$$

$$x \cdot y \in [-30, 24] \text{ olur.}$$

(Cevap A)

15.  $\left. \begin{array}{l} a^2 + b < 0 \text{ ise } b < 0 \\ a + b > 0 \text{ ise } a > 0 \\ b(a - c) > 0 \text{ ise } \begin{array}{l} a - c < 0 \\ a < c \end{array} \end{array} \right\} b < a < c$

(Cevap C)

16.  $\frac{x-2}{3} < \frac{x+3}{4}$  ve  $\frac{x+3}{4} < x-3$   
 $4x - 8 < 3x + 9$   $x + 3 < 4x - 12$   
 $x < 17$   $15 < 3x$   
 $5 < x$

$$\text{O halde } 5 < x < 17$$

$$\downarrow$$

$$11 \text{ tane var.}$$

(Cevap A)

1.  $-5 < x < 3$  için

$$x + 5 > 0 \text{ olacağından } |x + 5| = x + 5$$

$$x - 3 < 0 \text{ olacağından } |x - 3| = 3 - x$$

$$x + 7 > 0 \text{ olacağından } |x + 7| = x + 7$$

$$x - 5 < 0 \text{ olacağından } |x - 5| = 5 - x$$

O hâlde,

$$K = |x + 5| + |x - 3| = x + 5 + 3 - x = 8$$

$$L = |x + 7| + |x - 5| = x + 7 + 5 - x = 12$$

$$\frac{K}{L} = \frac{8}{12} = \frac{2}{3} \text{ bulunur.}$$

(Cevap B)

2.  $4x - 8 = |7 - x| = |x - 7|$

$$4x - 8 = |x - 7|$$

$$4x - 8 \geq 0 \Rightarrow x \geq 2 \text{ olmalıdır.}$$

$$4x - 8 = x - 7 \text{ veya } 4x - 8 = -(x - 7)$$

$$4x - x = 8 - 7$$

$$3x = 1 \Rightarrow x = \frac{1}{3} < 2 \text{ sağlamaz.}$$

$$4x - 8 = -x + 7 \Rightarrow 4x + x = 8 + 7$$

$$5x = 15$$

$$x = 3 > 2 \text{ sağlar.}$$

Sadece 3 sağladığından cevap 3 tür.

(Cevap C)

3.  $x < 0$

$$|y - x| = x - y \text{ ise } y - x < 0 \Rightarrow y < x < 0$$

$$|x| = -x$$

$$|-y| = |y| = -y$$

$$|x + y| = -x - y$$

$$|x| + |-y| + |x + y| = -x - y - x - y$$

$$-2x - 2y = -2(x + y) \text{ bulunur.}$$

(Cevap D)

4.  $|a \cdot b| = -a \cdot b$  ise  $a \cdot b < 0$

$$\begin{array}{c} \downarrow \quad \downarrow \\ (+, -) \\ (-, +) \end{array}$$

a ile b zıt işaretlidir. Doğru cevap Yalnız II'dir.

(Cevap B)

5.  $x < 0 < y$

$$x - y < 0 \Rightarrow |x - y| = -(x - y) = y - x$$

$$x < 0 \Rightarrow |x| = -x$$

$$y > 0 \Rightarrow |y| = y$$

$$|x - y| + |x| + |y| = y - x - x + y$$

$$2y - 2x = 2(y - x) \text{ bulunur.}$$

(Cevap C)

6.  $|x| - |x - 4| = 8$

$$x = 0, \quad x - 4 = 0 \Rightarrow x = 4$$

	$-\infty$	I.	0	II.	4	III.	$+\infty$
x		-	o	+		+	
x - 4		-		-	o	+	

I. aralıkta:

$$|x| = -x$$

$$|x - 4| = -(x - 4)$$

$$|x| - |x - 4| = -x - (-(x - 4)) = 8$$

$$-x + x - 4 = 8$$

$$-4 = 8 \text{ eşitlik sağlanmaz.}$$

$$\text{ÇK} = \emptyset$$

II. aralıkta:

$$|x| = x$$

$$|x - 4| = -(x - 4)$$

$$|x| - |x - 4| = x - (-(x - 4)) = 8$$

$$x + x - 4 = 8$$

$$2x = 12$$

$$x = 6$$

$x \in [0, 4]$  olduğundan  $\text{ÇK} = \emptyset$  dir.

III. aralıkta:

$$|x| = +x$$

$$|x - 4| = +(x - 4)$$

$$|x| - |x - 4| = +x - (x - 4) = 8$$

$$x - x + 4 = 8$$

$$4 = 8 \text{ eşitlik sağlanmaz.}$$

$$\text{ÇK} = \emptyset$$

Bu denklemi sağlayan bir reel sayı yoktur. Dolayısıyla

$$\text{ÇK} = \emptyset \text{ dir.}$$

(Cevap E)

7.  $|2x - 2| \cdot |x^2 + x + 1| = 10$

$$2|x - 1| \cdot |x^2 + x + 1| = 10$$

$$2 \cdot |(x - 1) \cdot (x^2 + x + 1)| = 10$$

$$|x^3 - 1| = 5$$

$$x^3 - 1 = 5 \quad x^3 - 1 = -5$$

$$x^3 = 6 \quad x^3 = -4$$

(Cevap A)

## MATEMATİK · Mutlak Değer

8.  $|x - 4| + |x + 3|$  ifadesi en küçük değerini  $x - 4 = 0$   
 $\Rightarrow x = 4$  ve  $x + 3 = 0 \Rightarrow x = -3$  arasındaki değerleri alır.

$$-3 \leq x \leq 4 \rightarrow -3 - 2 - 1 + 0 + 1 + 2 + 3 + 4$$

toplamı 4 bulunur.

(Cevap D)

9.  $A = \frac{150}{|x+3| + |x-2|}$  ifadesi en büyük değerini  
 $-3 \leq x \leq 2$  aralığında alır.

$$x = -3 \text{ için}$$

$$A = \frac{150}{|-3+3| + |-3-2|} = \frac{150}{5} = 30 \text{ bulunur.}$$

(Cevap E)

10.  $|x - 6| - 4 = 2$  veya  $|x - 6| - 4 = -2$  olmalıdır.

$$|x - 6| = 6 \Rightarrow x - 6 = 6 \Rightarrow x = 12$$

$$\text{veya } x - 6 = -6$$

$$x = 0$$

$$|x - 6| - 4 = -2 \Rightarrow |x - 6| = 2$$

Bunun için ya  $x - 6 = 2$  ya da  $x - 6 = -2$  olmalıdır.

$$x = 8, \quad x = 4 \text{ elde edilir.}$$

$$12 + 0 + 8 + 4 = 24$$

(Cevap E)

11.  $|3x - 15| + |x - 5| \leq 16$

$$3|x - 5| + |x - 5| \leq 16$$

$$4|x - 5| \leq 16$$

$$|x - 5| \leq 4$$

$$-4 \leq x - 5 \leq 4 \xrightarrow{\substack{5 \text{ ile} \\ \text{topla}}} -4 + 5 \leq x - 5 + 5 \leq 4 + 5$$

$$1 \leq x \leq 9 \Rightarrow x = \underbrace{1, 2, 3, 4, 5, 6, 7, 8, 9}_{9 \text{ tane}} \text{ olabilir.}$$

(Cevap E)

12.  $\Rightarrow ||2x - 6| - 2| = 2$

$$\Rightarrow |2x - 6| - 2 = 2 \text{ yada } |2x - 6| - 2 = -2$$

$$\Rightarrow |2x - 6| = 4 \text{ yada } |2x - 6| = 0$$

$$\Rightarrow (2x - 6) = -4 \text{ yada } (2x - 6) = 4$$

$$\Rightarrow 2x = 2 \quad \quad \quad 2x = 10$$

$$x = 1 \quad \quad \text{ve} \quad \quad x = 5$$

$$\Rightarrow 2x - 6 = 0$$

$$\Rightarrow 2x = 6$$

$$\Rightarrow x = 3$$

$x$ 'in alabileceği tam sayı değerleri toplamı

$$1 + 3 + 5 = 9 \text{ bulunur.}$$

(Cevap D)

13.  $|x + 2| \leq 3$

$$\begin{array}{c} \overbrace{-3 \leq x + 2 \leq 3} \\ -5 \leq x \leq 1 \end{array}$$

$$-5 \leq x \leq 1$$

$$\frac{-1}{-2 \leq y \leq 6}$$

$$-5 \leq x \leq 1$$

$$-6 \leq -y \leq 2$$

$$+ \quad \quad \quad -11 \leq x - y \leq 3$$

$x - y$  en fazla 3 olur.

(Cevap A)

14.  $|x - 1| < 2$  ise

$$\overbrace{-2 < x - 1 < 2}$$

$$-1 < x < 3 \text{ tür.}$$

$$\frac{\overbrace{+} \quad \overbrace{-}}{|x+2| + |x-3|}$$

$$\frac{\overbrace{+}}{|3-x| + x}$$

$$= \frac{\cancel{x} + 2 - \cancel{x} + 3}{3 - \cancel{x} + \cancel{x}} = \frac{5}{3}$$

(Cevap A)

15.  $2y > 0$  ve  $x > 0$ 'dir.

$$|3x + 6| = 2y \text{ ise } \begin{array}{l} 3x + 6 = 2y \\ 3x - 2y = -6 \end{array}$$

$$|-y - 2| = x \text{ ise } \begin{array}{l} y + 2 = x \\ y - x = -2 \end{array}$$

$$\begin{array}{r} 3x - 2y = -6 \\ + \quad 2/y - x = -2 \\ \hline x = -10 \end{array}$$

$$y = -12$$

$$x \cdot y = 120 \text{ olur.}$$

(Cevap E)

- 16.

$$|2x - 3| = 13$$

$$2x - 3 = 13$$

$$\boxed{x = 8}$$

$$2x - 3 = -13$$

$$\boxed{x = -5}$$

$$|x + 5| = 13$$

$$x + 5 = 13$$

$$\boxed{x = 8}$$

$$x + 5 = -13$$

$$\boxed{x = -18}$$

$$|2x - 3| = |x + 5|$$

$$2x - 3 = x + 5$$

$$x = 8$$

$$2x - 3 = -x - 5$$

$$3x = -2$$

$$x = \frac{-2}{3}$$

o halde cevap 3'tür.

(Cevap B)

1.

$$\begin{array}{r} 2x + 3y = 30 \rightarrow 2x + 3y = 30 \\ 3/5x - y = 7 \quad + \quad 15x - 3y = 21 \\ \hline 17x = 51 \Rightarrow x = 3 \end{array}$$

5x - y = 7 de x yerine 3 yazalım.  
5 · 3 - y = 7  
15 - 7 = y  
8 = y olur.  
İstenen x · y = 3 · 8 = 24 bulunur.

(Cevap C)

2.

$$\begin{array}{l} (x^4 - 1)^4 = 225^2 \\ (x^4 - 1)^4 = (15^2)^2 \\ (x^4 - 1)^4 = 15^4 \\ x^4 - 1 = 15 \\ x^4 = 16 \\ x = 2 \text{ yada } x = -2 \text{ dir.} \end{array}$$

(Cevap A)

3.

$$\begin{array}{r} x + 2y = 4 \\ + \quad 2/3x - y = 2 \\ \hline x + 2y = 4 \\ + \quad 6x - 2y = 4 \\ \hline 7x = 8 \Rightarrow x = \frac{8}{7} \\ \Rightarrow \frac{8}{7} + 2y = 4 \\ \Rightarrow 2y = 4 - \frac{8}{7} \\ \Rightarrow 2y = \frac{20}{7} \Rightarrow y = \frac{10}{7} \\ \Rightarrow \frac{x}{y} = \frac{\frac{8}{7}}{\frac{10}{7}} = \frac{8}{10} = \frac{4}{5} \end{array}$$

(Cevap B)

4.

$$\begin{array}{l} \frac{x}{2} + \frac{2}{x-1} = \frac{4-2x}{x-1} \\ \frac{x}{2} = \frac{4-2x-2}{x-1} \\ \frac{x}{2} = \frac{2-2x}{x-1} \\ \frac{x}{2} = \frac{-2 \cdot (x-1)}{(x-1)} \\ x = -4 \end{array}$$

(Cevap A)

5.

$$\begin{array}{l} x - y = L \quad \frac{y-x}{xy} = K \\ \frac{1}{x} - \frac{1}{y} = K \\ \frac{y-x}{(y)(x)} = K \\ \frac{y-x}{K} = xy \quad y-x = -L \\ xy = \frac{-L}{K} \end{array}$$

(Cevap E)

6.

$$\begin{array}{l} \frac{3}{x-2} - \frac{1}{3} = 0 \Rightarrow \frac{3}{x-2} = \frac{1}{3} \\ x-2 = 9 \Rightarrow x = 11 \text{ bulunur.} \end{array}$$

(Cevap C)

7.

$$\begin{array}{l} \frac{x-5}{4} - \frac{x-6}{8} = 5 \Rightarrow \frac{2x-10}{8} - \frac{x-6}{8} = 5 \\ \Rightarrow \frac{2x-10-x+6}{8} = 5 \Rightarrow \frac{x-4}{8} = 5 \\ \Rightarrow x-4 = 40 \\ \Rightarrow x = 44 \text{ bulunur.} \end{array}$$

(Cevap E)

8.

$$\begin{array}{l} \frac{a}{6} + \frac{b}{7} + \frac{c}{8} = 16 \Rightarrow \frac{28a + 24b + 21c}{168} = 16 \\ \Rightarrow 28a + 24b + 21c = 16 \cdot 168 \\ \Rightarrow 28a + 24b + 21c = 2688 \end{array}$$

(Cevap E)

9.

$$\begin{array}{l} \frac{1}{x} + \frac{1}{y} = \frac{1}{2} \\ \frac{1}{x} + \frac{1}{z} = \frac{1}{3} \\ \frac{1}{y} + \frac{1}{z} = \frac{1}{4} \\ + \quad \frac{1}{x} + \frac{1}{y} + \frac{1}{z} = \frac{1}{2} \\ \hline 2 \left( \frac{1}{x} + \frac{1}{y} + \frac{1}{z} \right) = \frac{1}{2} + \frac{1}{3} + \frac{1}{4} \\ 2 \left( \frac{1}{x} + \frac{1}{y} + \frac{1}{z} \right) = \frac{6+4+3}{12} \\ 2 \left( \frac{1}{x} + \frac{1}{y} + \frac{1}{z} \right) = \frac{13}{12} \\ \frac{1}{x} + \frac{1}{y} + \frac{1}{z} = \frac{13}{24} \text{ bulunur.} \end{array}$$

(Cevap B)

## MATEMATİK · Denklem Çözme

10. Tablodan;  
 $a \cdot b = 6$   
 $a \cdot c = 14$   
 $b \cdot c = 21$   
 $\times$   
 $a^2 \cdot b^2 \cdot c^2 = 6 \cdot 14 \cdot 21$   
 $\Rightarrow (a \cdot b \cdot c)^2 = (2 \cdot 3 \cdot 7)^2 \Rightarrow a \cdot b \cdot c = 2 \cdot 3 \cdot 7$   
 eşitliğine  $b \cdot c = 21$  eşitliğini yazarsak;  
 $a \cdot 21 = 2 \cdot 3 \cdot 7 \Rightarrow a = 2$  bulunur.

(Cevap A)

11.  $a + \frac{2}{b} = 5 \Rightarrow \frac{ab+2}{b} = 5 \dots (*)$   
 $b + \frac{2}{a} = 20 \Rightarrow \frac{ab+2}{a} = 20 \dots (**)$   
 (\*) ve (\*\*) denklemlerini taraf tarafa bölersek;

$$\frac{\frac{ab+2}{b}}{\frac{ab+2}{a}} = \frac{\frac{5}{20}}{\frac{1}{4}} \Rightarrow \frac{ab+2}{b} \cdot \frac{a}{ab+2} = \frac{1}{4}$$

$$\frac{a}{b} = \frac{1}{4} \text{ bulunur.}$$

(Cevap B)

12.  $(a^2 + b, -1) = (2, a + 4)$  eşitlik olduğundan  $x^1 = x^2$  ve  $y^1 = y^2$ dir.  
 $a^2 + b = 2$  ve  $a + 4 = -1$   
 $\Rightarrow a + 4 = -1$   
 $\Rightarrow a = -5$  bulunur.  
 $\Rightarrow a^2 + b = 2$  (a'yı yerine yazalım.)  
 $(-5)^2 + b = 2$   
 $25 + b = 2$   
 $b = -23$   
 $a + b = (-5) + (-23)$   
 $a + b = -28$  bulunur.

(Cevap D)

13.  $\frac{1}{a} + \frac{1}{b} = \frac{1}{4} \Rightarrow \frac{a+b}{ab} = \frac{1}{4} \Rightarrow \frac{-2}{ab} = \frac{1}{4} \Rightarrow ab = -8$

(Cevap A)

14.  $2a + b + c = 16$   
 $+ a - b + 2c = 11$   
 $3a + 3c = 27 \Rightarrow 3(a+c) = 27 \Rightarrow a+c = 9$

1. denklemi -2 ile genişletip 2. denklem ile toplarsak  $a + b$  yi elde ederiz.

$$\begin{array}{r} -2 \cdot (2a + b + c) = 16 \\ a - b + 2c = 11 \end{array} \Rightarrow \begin{array}{r} -4a - 2b - 2c = -32 \\ + \quad a - b + 2c = 11 \\ \hline -3a - 3b = -21 \end{array}$$

$$\Rightarrow -3(a + b) = -21 \Rightarrow a + b = 7 \text{ bulunur.}$$

Buradan;  $\frac{a+c}{a+b} = \frac{9}{7}$  olur.

(Cevap C)

15.  $7a - 14 = 2b + 6$  ve  $5b + 5 = 4a + 12$   
 $7a - 2b = 20$  ve  $5b - 4a = 7$   
 $7a - 2b = 20$   
 $+ \quad 5b - 4a = 7$   
 $\hline 3a + 3b = 27$   
 $3(a + b) = 27$  ise  $a + b = 9$  olur.

(Cevap A)

16.  $3b - 7 = 3c + 2$   $a(b - c) = 6$   $2 \cdot 2 + 16 = 3b - 7$   
 $3b - 3c = 9$   $a \cdot 3 = 6$   $20 = 3b - 7$   
 $3 \cdot (b - c) = 9$   $a = 2$   $27 = 3b$   
 $b - c = 3$   $9 = b$   
 $c = 6$   
 $a \cdot b \cdot c = 2 \cdot 9 \cdot 6 = 108$  olur.

(Cevap D)

1.  $a + c = 3 \dots (*)$

$$\begin{array}{r} ab + c = 14 \\ + a + bc = 16 \\ \hline b(a+c) + (a+c) = 30 \end{array}$$

$$\begin{array}{r} (a+c) \cdot (b+1) = 30 \\ 3 \cdot (b+1) = 30 \end{array}$$

$b + 1 = 10 \Rightarrow b = 9$  bulunur.

(Cevap E)

2.

$$\frac{a \cdot c}{2 \cdot b} \Rightarrow \frac{\left(\frac{2}{4} \cdot a\right) \cdot \left(\frac{4}{1} \cdot c\right)}{2 \cdot \left(\frac{4}{1} \cdot b\right)} = \frac{2ac}{b} \text{ olur.}$$

(Cevap D)

3.

$$\frac{a}{2} + \frac{b}{3} = 1 \Rightarrow \frac{6a + 4b}{12} = \frac{1}{1}$$

$6a + 4b = 12$  bulunur.

(Cevap C)

4.

$$(3\sqrt{x}-1)^2 = (3\sqrt{x}-1)^2 \text{ (Her iki tarafın}$$

$$9(x-1) = 9x - 6\sqrt{x} + 1 \text{ karesini alalım)}$$

$$9x - 9 = 9x - 6\sqrt{x} + 1$$

$$\frac{-10}{-6} = \frac{-6\sqrt{x}}{-6}$$

$$\frac{10}{6} = \sqrt{x}$$

$$(\sqrt{x})^2 = \left(\frac{5}{3}\right)^2 \text{ (Her iki tarafın karesini alalım)}$$

$x = \frac{25}{9}$  bulunur.

(Cevap E)

5.

$$\frac{x-1}{4} - \frac{x}{1} = \frac{x+2}{2}$$

$$\frac{x-1}{4} - \frac{4x}{4} = \frac{2x+4}{4}$$

$$\frac{-3x-1}{4} = \frac{2x+4}{4}$$

$$\frac{-5x}{5} = \frac{5}{5} = -1$$

(Cevap E)

6.  $a + b = 1$

$$\frac{a}{b} \times \frac{2}{1}$$

$$a = 2b$$

$$a + b = 1$$

a yerine 2b koyarsak

$$2b + b = 1 \Rightarrow 3b = 1 \Rightarrow b = \frac{1}{3}$$

$a + b = 1$  de b yerine  $\frac{1}{3}$  koyarız.

$$a + \frac{1}{3} = 1$$

$$a = \frac{1}{1} - \frac{1}{3} \Rightarrow a = \frac{3}{3} - \frac{1}{3} \Rightarrow a = \frac{2}{3}$$

$a = \frac{2}{3}$  ve  $b = \frac{1}{3}$  bulduğumuz sonuçları yerine koyarak çarpımı buluruz.

$$a \cdot b = \frac{2}{3} \cdot \frac{1}{3} = \frac{2}{9}$$

(Cevap E)

7. Tablodaki verilere göre

$$a + b = 17, \quad b + c = 10, \quad a + c = 11$$

Önce taraf tarafa üç eşitliği toplayalım.

$$a + b = 17$$

$$b + c = 10$$

$$+ a + c = 11$$

$$2a + 2b + 2c = 38$$

$$2(a + b + c) = 38^{19}$$

$$a + \frac{b+c}{10} = 19$$

$$a + 10 = 19 \Rightarrow a = 19 - 10 \Rightarrow a = 9$$

(Cevap A)

8.

$$x - y = 4 \quad (\text{Taraf tarafa toplarsak})$$

$$x - z = 1$$

$$+ y + z = 3$$

$$2x + y - y + z - z = 8$$

$$2x = 8$$

$$x = 4$$

$$x - y = 4 \quad y + z = 3$$

$$4 - y = 4 \quad 0 + z = 3$$

$$y = 0 \quad z = 3$$

$$x + y + z = 4 + 0 + 3 = 7$$

(Cevap C)

## MATEMATİK · Denklem Çözme

9.  $\frac{a-b}{a+b} = \frac{3}{2}$  (İçler dışlar çarpımı yapalım.)

$$2a - 2b = 3a + 3b$$

$$a = -5b$$

a'yı yerine yazalım.

$$3 \cdot (-5b) + 5b = 18$$

$$-15b + 5b = 18$$

$$-10b = 18$$

$$b = -\frac{18}{10} = -\frac{9}{5}$$

$$a = -5b \Rightarrow a = -5 \cdot \left(-\frac{9}{5}\right) = 9 \text{ bulunur.}$$

(Cevap D)

10.  $x + 2y - 3z = 30$

$$= \frac{(x+y-2z)}{1} - \frac{1}{5}(2x-y-z)$$

$$= \frac{5x+5y-10z-2x+y+z}{5} = \frac{3x+6y-9z}{5}$$

$$= \frac{3(x+2y-3z)}{5} \text{ (} x+2y-3z \text{ yerine } 30 \text{ yazalım.)}$$

$$= \frac{3 \cdot 30}{5} = 18 \text{ bulunur.}$$

(Cevap E)

11.  $\frac{1}{x-1} + \frac{1}{y-2} = 0 \Rightarrow \frac{1}{x-1} = -\frac{1}{y-2}$  (içler dışlar çarpımı yapalım.)

$$x - 1 = -y + 2$$

$$x + y = 3 \text{ olur.}$$

(Cevap D)

12.  $\frac{2x-5}{4} + \frac{x}{1} = \frac{3x+2}{3}$

$$3 \cdot (2x-5) + 12x = \frac{4 \cdot (3x+2)}{12}$$

$$6x - 15 + 12x = 12x + 8$$

$$6x = 23$$

$$x = \frac{23}{6}$$

(Cevap B)

13.  $A + B = 60 \dots (*)$

$$\frac{A+1}{3} = \frac{B-1}{2}$$

$$2A + 2 = 3B - 3$$

$$2A - 3B = -5 \dots (**)$$

(\*) ve (\*\*) birlikte çözülürse

$$\begin{array}{r} 3/ \ A + B = 60 \\ \ 2A - 3B = -5 \end{array} \Rightarrow \begin{array}{r} 3A + 3B = 180 \\ + \ 2A - 3B = -5 \\ \hline 5A = 175 \end{array}$$

$$A = 35 \text{ bulunur.}$$

(Cevap E)

14.  $\frac{3}{2} - \frac{2x}{1} = \frac{1}{4} + \frac{2y}{1}$

$$\frac{6-8x}{4} = \frac{1+8y}{4}$$

$$6-8x = 1+8y$$

$$5-1 = 8x+8y$$

$$5 = 8 \cdot (x+y)$$

$$x+y = \frac{5}{8}$$

(Cevap E)

15.  $y + x \cdot y = y \cdot \frac{(1+x)}{3} = 15$

$$\frac{y}{3} = 15$$

$$\text{ve } y + 3 \cdot z = 29$$

$$3 \cdot z = 29 - y$$

$$\frac{y}{3} = 15$$

$$\Rightarrow 3 \cdot z = 24$$

$$z = 8$$

$$x \cdot y \cdot z = 2 \cdot 5 \cdot 8 = 80 \text{ olur.}$$

(Cevap C)

16.  $\frac{3x-5}{2} - \frac{2x-4}{3} = \frac{9x-15-4x+8}{6} = \frac{5x-7}{6}$

$$\Rightarrow \frac{5x-7}{6} = 8$$

$$5x-7 = 48$$

$$5x = 55$$

$$x = 11$$

(Cevap E)



1. Kova boşken x litre su alsın.

$$\frac{x}{2} - 8 \cdot 250 = \frac{2x}{5} \Rightarrow \frac{x}{2} - \frac{2x}{5} = 2000$$

$$\Rightarrow \frac{5x - 4x}{10} = 2000$$

$$\Rightarrow \frac{x}{10} = 2000$$

$$\Rightarrow x = 20000 \text{ mL} \Rightarrow x = 20 \text{ litre olur.}$$

(Cevap B)

2. Dolu şişe = 1 litre ise

$$\frac{1}{2} - a = \frac{1}{3} + a$$

$$2a = \frac{1}{2} - \frac{1}{3}$$

$$2a = \frac{1}{6} \Rightarrow a = \frac{1}{12} \text{ litre}$$

(Cevap E)

3.  $a + 7 < 2a + 1$

$$7 - 1 < 2a - a$$

$$6 < a \text{ olmalıdır.}$$

(Cevap D)

4. Otomobil sayısı x olsa geriye kalan 35 - x araç motosiklet olur. 1 otomobilde 4, 1 motosiklette 2 teker olduğundan

$$x \cdot 4 + (35 - x) \cdot 2 = 110$$

$$4x + 70 - 2x = 110$$

$$2x = 40 \Rightarrow x = 20 \text{ otomobil var.}$$

(Cevap D)

5. Başlangıçta top 25h yükseklikten bırakılsın.

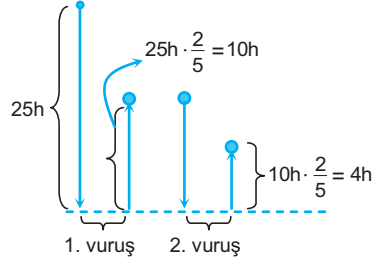

$$\text{Topun aldığı yol} = 25h + 2 \cdot 10h + 4h = 98$$

$$49h = 98$$

$$h = 2 \text{ cm}$$

Başlangıçta top 25h = 25 \cdot 2 = 50 cm yükseklikten bırakılmıştır.

(Cevap A)

6. Kumaşın tümü x metre olsun. İlk satılan  $\frac{3x}{5}$  ilk kalan  $\frac{2x}{5}$  sonraki satış ilk kalanın  $\frac{2}{7}$  si olduğundan

$$\frac{2x}{5} \cdot \frac{2}{7} = \frac{4x}{35} \text{ şimdi kalan}$$

$$\frac{2x}{5} - \frac{4x}{35} = \frac{14x - 4x}{35} = \frac{10x}{35} = \frac{2x}{7} = 38m$$

$$\rightarrow \frac{1}{2} x = 7 \cdot 38$$

$$x = 7 \cdot 19 = 133 \text{ m}$$

(Cevap D)

7. Çubuğun uzunluğu x cm olsa orta noktayı bulmak için yarısını aldığımızdan orta nokta kesilen parçaların farkının yarısı kadar yer değiştirecektir.

$$\frac{x}{6} - \frac{x \cdot 2}{13} = 1 \Rightarrow \frac{13x - 12x}{6 \cdot 13} = 1$$

$$\frac{x}{78} = 2 \Rightarrow x = 2 \cdot 78 = 156 \text{ cm}$$

(Cevap D)

## MATEMATİK · Sayı - Kesir Problemleri

$$8. \quad a + \frac{3s}{5} = b + 2 \Rightarrow \frac{3s}{5} = b + 2 - a$$

$$\Rightarrow 3s = 5b + 10 - 5a$$

$$\Rightarrow s = \frac{5b + 10 - 5a}{3}$$

$$\text{Kova} + s = a + \frac{5b + 10 - 5a}{3}$$

$$= \frac{3a + 5b + 10 - 5a}{3}$$

$$= \frac{10 + 5b - 2a}{3} \text{ kilogram bulunur.}$$

(Cevap B)

$$9. \quad \begin{array}{l} 120 \text{ kg} \\ \swarrow \quad \searrow \\ 60 \text{ kg} \quad \frac{60 \text{ kg}}{5 \text{ kg}} = 12 \text{ tane paket} \\ \downarrow \end{array}$$

2 kg lık x paket (Toplam  $12 \cdot 3 = 36$  paket)4 kg lık  $(24 - x)$  paket

$$2 \cdot x + 4 \cdot (24 - x) = 60$$

$$2x + 96 - 4x = 60$$

$$2x = 36$$

$$x = 18 \text{ bulunur.}$$

(Cevap D)

10. 1 den 80 e kadar numaralanmış 80 topun içinde 8 e bölünebilen;

$$\begin{array}{r|l} 80 & 8 \\ \hline \underline{-80} & 10 \text{ tane top vardır.} \\ \hline 00 & \end{array}$$

80 topun 10 tanesi 8 ile tam bölünür. 70 tanesi tam bölünemez. 8 ile tam bölünen numaraya sahip bir topu çekmeyi garantilemek için bütün bölünemeyenler ve bölünenlerden 1 tane mutlaka seçilmelidir.

$70 + 1 = 71$  tane top seçilmelidir.

(Cevap C)

11. 36 kg şeker = 4 kg çay + 20 kg şeker  
16 kg şeker = 4 kg çay  
1 kg çay = 4 kg şeker  
Tüm parasıyla 36 kg şeker alırsa aynı para ile 9 kg çay alınır.

(Cevap D)

12. Figen = x bardak çay (2 şeker)

Ahmet = x + 1 bardak çay (3 şeker)

$$2 \cdot x + 3 \cdot (x + 1) = 18$$

$$2x + 3x + 3 = 18 \Rightarrow 5x = 15 \Rightarrow x = 3$$

(Cevap C)

13. 600 tavuğa ↔ 25 gün yetecek yiyecek

500 tavuğa ↔ x gün yetecek yiyecek

$$\frac{600 \cdot 25 = 500 \cdot x}{150 = 5 \cdot x \Rightarrow x = 30 \text{ gün}}$$

(Cevap B)

14. Deponun tamamı x litre olsun.

$$\frac{x}{4} + 45 = \frac{7x}{8}$$

$$\frac{7x}{8} - \frac{x}{4} = 45$$

(1)    (2)

$$\frac{7x - 2x}{8} = 45$$

$$5x = 45 \cdot 8$$

$$\boxed{x = 72}$$

Başlangıçta depoda,  $\frac{x}{4} = \frac{72}{4} = 18$  litre

(Cevap B)

15. Alışveriş tutarının  $\frac{2}{3}$ 'ü 72 Dm ise geriye kalan  $\frac{1}{3}$ 'ü 36 Dm'dir.

$$1 \text{ Dm} = \frac{23}{6} \text{ Ln olduğundan}$$

$$36 \text{ Dm} = 36 \cdot \frac{23}{6} = 138 \text{ Ln'dir.}$$

(Cevap D)

- 16.

Cam Kutu  
(50 adet)Plastik Kutu  
(50 adet)

o halde doğru cevap "D" seçeneğidir.

(Cevap D)

1. Karakoldaki toplam polis sayısı = P  
Karakoldaki erkek polis sayısı = E  
Karakoldaki kadın polis sayısı = K

$$E + 5 = (P + 5) \cdot \frac{2}{3}$$

$$K - 5 = (P - 5) \cdot \frac{2}{7}$$

P = E + K olduğundan,

$$3 \cdot (E + 5) = 2 \cdot (P + 5) \Rightarrow 3E + 15 = 2E + 2K + 10$$

$$\Rightarrow \boxed{2K - E = 5}$$

$$7 \cdot (K - 5) = 2 \cdot (P - 5) \Rightarrow 7K - 35 = 2E + 2K - 10$$

$$\Rightarrow \boxed{5K - 2E = 25}$$

$$\begin{array}{r} -2 \\ \hline 2K - E = 5 \end{array}$$

$$5K - 2E = 25$$

$$-4K + 2E = -10$$

$$+ 5K - 2E = 25$$

$$K = 15 \text{ bulunur.}$$

(Cevap D)

2. Başlangıçta Aykut'un x TL'si Burcu'nun 160 TL'si vardı.

Aykut parasının yarısını Burcu'ya verirse

Burcu'nun  $160 + \frac{x}{2}$  TL'si olur.

Burcu parasının yarısını harcarsa  $\frac{160 + \frac{x}{2}}{2}$  TL si kalır.

Bu paranın 200 TL olduğunu bildiğimizden,

$$\frac{320 + x}{4} = 200$$

$$320 + x = 800 \Rightarrow x = 480 \text{ TL}$$

(Cevap B)

3. Orhan'ın parasına x dersek parasının yarısını harcarsa geriye  $\frac{x}{2}$  si kalır.

Babası  $\frac{x}{2} \cdot \frac{1}{3} = \frac{x}{6}$  TL verirse,

$$\frac{x}{2} + \frac{x}{6} = 180$$

$$\frac{4x}{6} = 180 \Rightarrow 4x = 6 \cdot 180$$

$$\Rightarrow x = 270$$

(Cevap D)

4. Saatte 12 litre su akıtan musluğun 8 dakikada kaç litre su akıttığını bulalım.

$$\frac{60 \text{ dk}}{8 \text{ dk}} \times \frac{12 \text{ litre}}{x}$$

$$\frac{60 \cdot x}{60} = \frac{12 \cdot 8}{60}$$

$$x = \frac{8}{5} \text{ litre}$$

8 dakikada kovanın  $\frac{1}{5}$ 'i dolmuş ise kovanın  $\frac{1}{5}$  i  $\frac{8}{5}$  litredir. Kovanın hacmine x dersek;

$$\frac{x}{5} = \frac{8}{5} \text{ ise } x = 8 \text{ litre olur.}$$

(Cevap B)

5. 50 TL'lik banknot sayısı m olsun.  
20 TL'lik banknot sayısı (100 - m) olur.

$$50 \cdot m + 20 \cdot (100 - m) = 2150$$

$$\Rightarrow 50m + 2000 - 20m = 2150$$

$$\Rightarrow 30m = 2150 - 2000$$

$$\Rightarrow 30m = 150 \Rightarrow m = 5 \text{ bulunur.}$$

(Cevap B)

6. Gülşen İnci Fatma

$$x + 20 \quad x \quad x + 30$$

$$x + 20 + x + 30 \geq x + 60$$

$$2x + 50 \geq x + 60 \Rightarrow x \geq 10$$

x = 10 için toplam ceviz,

$$x + 20 + x + x + 30 = 3x + 50$$

$$3x + 50 = 3 \cdot 10 + 50 = 80 \text{ bulunur.}$$

(Cevap B)

- 7.

$$-6/5K + 6D = 480$$

$$5/6K + 5D = 510$$

$$-30K - 36D = -2880$$

$$+ 30K + 25D = 2550$$

$$-11D = -330$$

$$\Rightarrow D = 30 \Rightarrow 5K + 6 \cdot 30 = 480 \Rightarrow 5K = 480 - 180$$

$$\Rightarrow 5K = 300 \Rightarrow K = 60 \text{ TL}$$

O hâlde 1 kitap parasına  $\frac{60}{30} = 2$  defter alır.

(Cevap A)

## MATEMATİK · Sayı - Kesir Problemleri

8. 5 yataklı oda sayısı  $n$  olsun.  
2 yataklı oda sayısı  $(40 - n)$  olur.  
 $5 \cdot n + 2 \cdot (40 - n) = 110 \Rightarrow 5n + 80 - 2n = 110$   
 $\Rightarrow 3n + 80 = 110 \Rightarrow 3n = 110 - 80$   
 $\Rightarrow 3n = 30$   
 $\Rightarrow n = 10$  bulunur.
- (Cevap C)

9. Hızlı yanan mum =  $\frac{30}{5} = 6$  saatte biter.  
Diğer mumun 6 saatte:  $6 \cdot 4 = 24$  cm si yanar.  
Geriyeye;  $30 - 24 = 6$  cm si yanmamış hâlde kalır.
- (Cevap C)

10. Parçalardan her biri  $n$  cm olsun.  
 $16n = 20(n - 4) \Rightarrow 16n = 20n - 80$   
 $\Rightarrow 4n = 80$   
 $\Rightarrow n = 20$ cm  
Çubuğun boyu =  $16n = 16 \cdot 20 = 320$  cm bulunur.
- (Cevap E)

11. Öğrencinin kalemlerden fazla alabilmesi için ucuz olan kalemlerden fazla alması gerekmektedir. Buna göre öğrenci  $n$  tane 20 TL'lik kalem,  $m$  tane 16 TL'lik kalem alırsa;  
 $20 \cdot n + 16 \cdot m = 180$   
 $n = 1$  için  $m = 10$  bulunur.  
 $m + n = 10 + 1 = 11$  bulunur.
- (Cevap D)

12.  $\frac{1.\text{gün}}{x-36} \frac{2.\text{gün}}{x-24} \frac{3.\text{gün}}{x-12} \frac{4.\text{gün}}{x} \frac{5.\text{gün}}{x+12} \frac{6.\text{gün}}{x+24} \frac{7.\text{gün}}{x+36}$   
 $x - 36 + x - 24 + x - 12 + x + x + 12 + x + 24 + x + 36 = 399$   
 $\Rightarrow 7x = 399 \Rightarrow x = 57$   
5. gün =  $x + 12 = 57 + 12 = 69$  tane soru çözmüştür.
- (Cevap C)

13.  $3 \cdot x = 2 \cdot (x + 10) \Rightarrow 3x = 2x + 20 \Rightarrow x = 20$   
Basamak sayısı;  $3x = 3 \cdot 20 = 60$ 'tır.
- (Cevap D)

14. Salona  $n$  tane evli çift gelsin.  
 $2(6 + n) = 16 + n \Rightarrow 12 + 2n = 16 + n$   
 $\Rightarrow 2n - n = 16 - 12$   
 $\Rightarrow n = 4$
- (Cevap B)

15. 1 kalem fiyatı  $x$  TL olsun  
 $3 \cdot 5x = 12(x + 8)$   
 $15x = 12x + 96$   
 $3x = 96$   
 $x = 32$   
Esmâ  $\Rightarrow 5 \cdot 32 = 160$  TL ödemiştir.
- (Cevap D)

16. Videonun toplam süresi  $45x$  olsun.  
 $45x \cdot \frac{3}{5} = 27x \Rightarrow 27x \cdot \frac{4}{9} = 12x \Rightarrow 27x - 12x = 15x$   
 $15x + 40 = 45x$   
 $40 = 30x$   
 $\frac{4}{3} = x$   
 $\rightarrow$  O halde video:  $45 \cdot \frac{4}{3} = 60$  dakika olur.
- (Cevap C)

1. Öğrenci  $x$  soruya yanlış cevap versin. Tüm soruları cevapladığından  $140 - x$  soruyu doğru cevaplamıştır. 4 yanlış bir doğruyu götürdüğünden yanlış sayısını 4 e bölüp sonucu doğru sayısından çıkarıp 6 ile çarparsak öğrencinin aldığı 465 puanı buluruz. Yani;

$$\left[ \left( \frac{140-x}{1} \right) - \left( \frac{x}{4} \right) \right] \cdot \frac{2}{6} = 465$$

$$\frac{560 - 4x - x}{2} \cdot \frac{1}{2} = 155$$

$$560 - 5x = 310$$

$$560 - 310 = 5x$$

$$250 = 5x \Rightarrow x = 50$$

(Cevap E)

2. Toplam  $60 + 20 = 80$  bilye var.  
 $\frac{80}{2} = 40$  bilyeleri olursa eşit bilyeleri olur.  
Mehmet  $40 - 20 = 20$  bilye almalıdır.  
1 günde 4 bilye alırsa 5 günde 20 bilye alır.

(Cevap A)

3. Sınıftaki 36 öğrencinin her birine birer tane düşecek kadar kalem; kalemıraş ve silgi getirilmiş yani 36 tane kalem, 36 tane kalemıraş ve 36 tane silgi. Dağıtım günü sınıfta  $x$  tane öğrenci olmasın. Bu durumda sınıfta olan öğrenci sayısı  $36 - x$  tir. Her birine 3 kurşun kalem  $3 \cdot (36 - x) =$  Dağıtılan kurşun kalem sayısı  
Her birine 2 kalemıraş  $2 \cdot (36 - x) =$  Dağıtılan kalemıraş sayısı  
Her birine 1 silgi  $1 \cdot (36 - x) =$  Dağıtılan silgi sayısı  
Dağıtılacak malzemelerin toplamı  $3 \cdot 36 = 108$  dir.  
Dağıtılan toplam malzeme  $6 \cdot (36 - x)$  dir.  
Dağıtım sonunda malzemelerden toplam 42 adet artığına göre,  
 $6 \cdot (36 - x) + 42 = 108$   
 $216 - 6x + 42 = 108$   
 $258 - 6x = 108$   
 $150 = 6x$   
 $x = 25$   
Sınıfta  $36 - 25 = 11$  öğrenci bulunmaktadır.  
11 öğrencinin her birine 2 kalemıraş verilirse 22 tane dağıtılmış olur.  $36 - 22 = 14$  tane kalemıraş artar.

(Cevap E)

4. Çalışan işe  $x$  gün gitmesin. 54 günden geriye  $(54 - x)$  gün kalır. Bu kadar gün çalıştığından  
 $(54 - x) \cdot 300 - x \cdot 40 = 11440$   
 $16200 - 300x - 40x = 11440$   
 $16200 - 11440 = 340x \Rightarrow 4760 = 340x$   
 $x = \frac{4760}{340} = 14$  gün işe gitmemiştir.  
 $54 - 14 = 40$  gün işe gitmiştir.

(Cevap E)

5. Ahmet'in parası =  $7x$   
Barış'ın parası =  $x$   
 $7x - 50 = 5(x + 50) \Rightarrow 7x - 50 = 5x + 250$   
 $\Rightarrow 7x - 5x = 250 + 50$   
 $\Rightarrow 2x = 300$   
 $\Rightarrow x = 150$  TL bulunur.

(Cevap B)

6. Küçük kardeş Ortanca kardeş Büyük kardeş  
 $x - 11$   $x$   $x + 7$   
 $x - 11 + x + x + 7 = 62 \Rightarrow 3x = 66 \Rightarrow x = 22$   
(Küçük kardeş) + (Ortanca kardeş) bilye sayıları;  
 $x - 11 + x = 2x - 11 \Rightarrow 2 \cdot 22 - 11 = 33$

(Cevap E)

7. 1 kesimden 2 parça, 2 kesimden 3 parça, 3 kesimden 4 parça çıkacağından parça sayısı kesim sayısından 1 fazla olur.  
 $4 \text{ parça} = 3 \text{ kesim} = 48 \text{ saniye}$  ise 1 kesim  $\frac{48}{3} = 16$  saniyede alır.  
 $13 \text{ parça} = 12 \text{ kesim}$  demektir.  
 $12 \text{ kesim} \cdot 16 = 192$  saniyede olur.

(Cevap C)

8. Ceviz sayısı  $x$  olsun. 24 çocuğa bölüştüreceğimizden bir çocuk  $\frac{x}{24}$  tane ceviz alır. 6 çocuk daha gelirse  $24 + 6 = 30$  çocuk cevizleri paylaşır. Her biri  $\frac{x}{30}$  tane ceviz alır. Çok kişi bölüştüğünden her biri daha az ceviz alacağından,  
 $\frac{x}{24} - \frac{x}{30} = 2 \rightarrow \frac{5x - 4x}{120} = 2$   
 $x = 2 \cdot 120$   
 $x = 240$  ceviz

(Cevap A)

## MATEMATİK • Sayı - Kesir Problemleri

9. Sayı
- $x$
- olsun.

$$x \cdot 17 - (x + 1) \cdot 9 = 15$$

$$17x - 9x - 9 = 15$$

$$8x = 15 + 9$$

$$8x = 24 \Rightarrow x = 3$$

(Cevap D)

10. 18 den fazla ise
- $18+x$
- diyebiliriz.

$$(18 + x) \cdot 10 + (18 + x) \cdot 5$$

$$180 + 10x + 90 + 5x$$

$$270 + 15x \text{ (ikinci duvarın yüksekliği)}$$

$x$ 'in tam sayı olup olmadığını bilmediğimiz için;

$$x = \frac{1}{3} \text{ olursa } 270 + 15 \cdot \frac{1}{3} = 275 \text{ cm}$$

$$x = \frac{1}{5} \text{ olursa } 270 + 15 \cdot \frac{1}{5} = 273 \text{ cm}$$

$$x = \frac{1}{15} \text{ olursa } 270 + 15 \cdot \frac{1}{15} = 285 \text{ cm olabilir.}$$

Ancak 270 olması için  $x = 0$  olmalı o halde 18'den büyük olma şartı sağlanmamış olur.

(Cevap E)

11.  $\left(x + \frac{x}{2}\right) \cdot \frac{1}{2} = x - 4$

$$\frac{3x}{2} \cdot \frac{1}{2} = x - 4$$

$$\frac{3x}{4} = x - 4$$

$$3x = 4x - 16$$

$$16 = 4x - 3x$$

$$16 = x$$

(Cevap C)

12. Sayılar
- $x$
- ve
- $y$
- ve
- $x < y$
- olsun.

$$(x + y) \cdot \frac{3}{5} = 78 \rightarrow x + y = \frac{26}{3} \cdot \frac{5}{1} = 130$$

$$x + y = 130$$

$$3\frac{1}{2} = \frac{7}{2} \text{ olduğundan,}$$

$$(y - x) \cdot \frac{7}{2} = 35 \rightarrow y - x = \frac{5}{7} \cdot \frac{2}{1} = 10$$

$$x + y = 130$$

$$- y - x = 10$$

$$2x = 120$$

$$x = 60$$

$$\frac{x}{12} = \frac{60}{12} = 5$$

(Cevap C)

13. Toplam koltuk kapasitesi =
- $2 \cdot 4 = 8$
- kişilik yani 8 kişilik yer boştur.

$$P(8,3) = \frac{8!}{(8-3)! \cdot 3!} = \frac{8!}{5! \cdot 3!} = \frac{8 \cdot 7 \cdot 6 \cdot \cancel{5!}}{\cancel{5!}} = 8 \cdot 7 \cdot 6 = 336$$

değişik şekilde oturabilirler.

(Cevap E)

14. Bir ay 30 gün günde 10 dakika spor yaparsa 30 günde

$30 \cdot 10 = 300$  dakika spor yapar. 300 dakika 5 saat eder. Günde 2L su tüketirse 30 günde  $30 \cdot 2 = 60L$  su tüketir.

(Cevap B)

15. Ağaç dikildikten sonra
- $x$
- hafta sonra budansın.

$$60 + 5x - 25 + 8 \cdot (13 - x) = 115$$

$$35 + 5x + 104 - 8x = 115$$

$$139 - 3x = 115$$

$$24 = 3x$$

$$8 = x$$

Budaman hemen önceki boyu:

$$60 + 5 \cdot 8 = 100 \text{ cm'dir.}$$

(Cevap D)

1. % x i olsun.

$$540 \cdot \frac{18}{100} = \frac{120 \cdot x}{100}$$

$$540 \cdot \frac{3}{10} = \frac{12 \cdot x}{10}$$

$$54 \cdot 3 = 2 \cdot x$$

$$x = 27 \cdot 3 \Rightarrow x = 81$$

(Cevap E)

2.  $a \cdot \frac{20}{100} = b \cdot \frac{50}{100} \Rightarrow \frac{a}{5} = \frac{b}{2} \Rightarrow 2a = 5b$  bulunur.

(Cevap B)

3. Fabrikada x tane işçi bu işi 10 günde bitirsin.

İşin %50 daha kısa sürede bitmesi

$$10 - 10 \cdot \frac{50}{100} = 10 - 5 = 5 \text{ günde bitmesi demektir.}$$

Bunun için y işçi daha alınsın.

Son durumda toplam işçi sayısı (x + y) olur.

$$\text{O zaman } x \cdot 10 = (x + y) \cdot 5 \Rightarrow 2x = x + y$$

$$2x - x = y \Rightarrow x = y \text{ olur.}$$

O hâlde işçi sayısı x + x = 2x olur. Yani %100 artırılmalıdır.

(Cevap E)

4. Musluktan birim zamanda 4n litre su aksın.

Havuz 40 saatte doluyorsa havuzun hacmi,

$$40 \cdot 4n = 160n$$

Musluktan akan su miktarı %25 oranında artırılırsa,

$$4n + 4n \cdot \frac{25}{100} = 4n + \frac{4n}{4} = 4n + n = 5n$$

$$\text{Havuz; } \frac{160n}{5n} = 32 \text{ saatte dolar.}$$

(Cevap B)

5. Taşırken;  $800 \cdot \frac{10}{100} = 80$  tane

$$\text{Satarken; } 800 \cdot \frac{5}{100} = 40 \text{ tane kırılmıştır.}$$

Geriye;  $800 - (80 + 40) = 800 - 120 = 680$  tane kalmıştır.

$$680 \cdot \frac{75}{100} = \frac{680 \cdot 3}{4} = 510$$

O hâlde kalan yumurta;  $680 - 510 = 170$  tanedir.

(Cevap A)

6. Havuzun tamamı x litre olsun.

$$x \cdot \frac{20}{100} + 200 = x - x \cdot \frac{40}{100}$$

$$\Rightarrow \frac{x}{5} + 200 = x - \frac{2x}{5} \Rightarrow \frac{x}{5} + 200 = \frac{3x}{5}$$

$$\Rightarrow \frac{3x}{5} - \frac{x}{5} = 200 \Rightarrow \frac{2x}{5} = 200 \Rightarrow x = \frac{5 \cdot 200}{2}$$

$$\Rightarrow x = 500 \text{ litre bulunur.}$$

(Cevap B)

7. Yolun tamamı x km olsun. İlk yolun  $x \cdot \frac{70}{100}$  ini gitti. Ka-

lan yol  $\frac{x \cdot 30}{100}$ , şimdi de kalan yolun %90'ını yani;

$$\frac{30x}{100} \cdot \frac{90}{100} = \frac{27x}{100} \text{ ünü gider.}$$

$$\text{En son kalan yol } \frac{30x}{100} - \frac{27x}{100} = \frac{3x}{100} \times 3$$

$$3x = 3 \cdot 100$$

$$x = 100 \text{ km}$$

(Cevap B)

8. %20'si 32 lira ise

%80'i x lira olur.

$$\frac{4}{80} \cdot 32 = \frac{1}{20} \cdot x$$

$$x = 128 \text{ bulunur.}$$

(Cevap D)

9. 2. simitçi simitlerin x tanesini satsın

$$1. \text{ simitçi } 50 \cdot \frac{40}{100} = 20 \text{ a det}$$

$$3. \text{ simitçi } 80 \cdot \frac{65}{100} = 52 \text{ a det}$$

$$(50 + 70 + 80) \cdot \frac{57}{100} = (20 + 52 + x)$$

$$114 = 72 + x$$

$$x = 42 \text{ adet}$$

$$70 \cdot \frac{A}{100} = 42 \Rightarrow A = 60$$

%60'nı satmıştır.

(Cevap D)

## MATEMATİK • Yüzde Problemleri

$$10. \frac{\text{Erkek}}{\text{Kız}} = \frac{1}{4} = \frac{k}{4k}$$

$$\text{Sarışın erkekler} = k \cdot \frac{20}{100} = \frac{k}{5}$$

$$\text{Sarışın kızlar} = 4k \cdot \frac{5}{100} = \frac{k}{5}$$

$$\text{Sarışın olmayan öğrenci} = \frac{5k}{1} - \frac{k}{5} - \frac{k}{5} = \frac{23k}{5}$$

$$\frac{23k}{5} = \frac{x}{100} \Rightarrow 5kx = \frac{23k}{5} \cdot 100$$

$$\Rightarrow 25x = 23 \cdot 100$$

$$\Rightarrow x = 92$$

Sarışın olmayan öğrenciler sınıftaki öğrencilerin %92 sidir.

(Cevap B)

$$11. \text{Sude'nin bilye sayısı} = 5x$$

Sude bilyelerinin % 80 ini yani

$$5x \cdot \frac{80}{100} = 4x \text{ ini Dilara'ya versin.}$$

Sude de  $5x - 4x = x$  bilye kalır.

Dilara'nın bilye sayısı Sude'nin bilyelerinin 24 katı olduğuna göre, Dilara'nın bilye sayısı  $24x$  olur. Dilara başlangıçta

$24x - 4x = 20x$  bilyeye sahiptir ve Sude'nin bilyelerinin sayısı Dilara'nın bilyelerinin sayısının % a sı olsun. Şimdi a yı bulalım.

$$20x \cdot \frac{a}{100} = 5 \cdot x \Rightarrow a = 25 \text{ bulunur.}$$

(Cevap B)

$$12. \text{Züccaciye } 100n \text{ tane bardak alsın. \%80 i kırılırsa}$$

$$100n - 100n \cdot \frac{80}{100} = 100n - 80n = 20n \text{ tane bardak}$$

kalır. Züccaciye her bir bardağı m TL den alsın.

$$\text{Toplam maliyet: } 100n \cdot m = 100mn$$

$$\text{Bu züccaciyeye 1 bardak } \frac{100mn}{20n} = 5m \text{ TL ye mal olmuştur.}$$

O hâlde maliyetteki artma  $5m - m = 4m$  dir. Yani %400 (4 kat daha artmıştır.)

(Cevap D)

$$13. \frac{1}{100} \cdot a = \frac{1}{100} \cdot (b+c) \Rightarrow 5a = 2 \cdot (b+c) \text{ bulunur.}$$

(Cevap D)

$$14. x \text{ işçi, günde } t \text{ saat çalışarak } y \text{ işini } 44 \text{ günde bitirsin.}$$

Yeni iş a günde bitirilmek üzere,

$$\text{İşçi sayısı} = x - x \cdot \frac{20}{100} = \frac{100x - 20x}{100} = \frac{80x}{100}$$

$$\text{Günlük çalışma süresi} = t + t \cdot \frac{10}{100} = \frac{100t + 10t}{100} = \frac{110t}{100}$$

$$\text{Yapılacak iş} = y + y \cdot \frac{50}{100} = \frac{100y + 50y}{100} = \frac{150y}{100}$$

$$\frac{1. \text{ iş}}{2. \text{ iş}} = \frac{1. \text{ işle ilgili herşeyin çarpımı}}{2. \text{ işle ilgili herşeyin çarpımı}}$$

$$\frac{150y}{100} = \frac{80x}{100} \cdot \frac{110t}{100} \cdot a$$

bağıntısında yerine konularak;

$$\frac{150y}{100} = \frac{80x \cdot 110t \cdot 44}{100 \cdot 100 \cdot 100} \Rightarrow \frac{15}{10} \cdot 44 = \frac{8}{10} \cdot \frac{11}{10} \cdot a$$

$$\Rightarrow 15 = \frac{a}{5} \Rightarrow a = 75 \text{ gün}$$

(Cevap D)

$$15. \text{Oda } 100x \text{ olsun.}$$

$$\frac{1. \text{ kilim}}{70x} \quad \frac{2. \text{ kilim}}{\%50'si 81x - 70x = 11x \text{ olup}}$$

$$\% 100'ü \Rightarrow 22x \text{ olur.}$$

$$70x + 22x + 2 = 100x$$

$$92x + 2 = 100x$$

$$2 = 8x \Rightarrow x = \frac{1}{4}$$

$$\text{O halde zemin} \Rightarrow 100 \cdot \frac{1}{4} = 25 \text{ metre kare olur.}$$

(Cevap A)

$$16. \frac{1. \text{ gün}}{10x} \quad \frac{2. \text{ gün}}{14x}$$

$$\boxed{14 \cdot 24 = 336}$$

$$\% 60'ı 24x \text{ ise}$$

$$\% 100'ü 40x \text{ olur.}$$

$$40x = 960$$

$$x = 24$$

(Cevap C)



1. t yıl sonra babanın yaşı oğlunun yaşının 3 katı olsun.

$$56 + t = 3 \cdot (14 + t)$$

$$\Rightarrow 56 + t = 42 + 3t$$

$$\Rightarrow 3t - t = 56 - 42 \Rightarrow 2t = 14$$

$$\Rightarrow t = 7 \text{ bulunur.}$$

(Cevap C)

2. Çocukların yaşları toplamı = 35 + 38 = 73

$$\text{Anne} + \text{baba} = 35 + 38 = 73$$

t yıl sonra

$$\text{Çocukların yaşları toplamı} = 73 + 5t$$

$$\text{Anne ile babanın yaşları} = 73 + 2t$$

$$73 + 5t = 2 \cdot (73 + 2t)$$

$$73 + 5t = 146 + 4t$$

$$t = 73 \text{ bulunur.}$$

(Cevap E)

3.  $\frac{\text{Ali}}{A}$      $\frac{\text{Emre}}{E}$      $\frac{\text{Murat}}{M}$



$$E - A = M - E$$

$$E + E = M + A$$

$2E = M + A \rightarrow$  Murat ile Ali'nin yaşları toplamı Emre'nin yaşının iki katıdır.

(Cevap A)

4. Emel'in şimdiki yaşı = x olsun.

$$5 \text{ yıl sonraki yaşı } x + 5$$

$$5 \text{ yıl önceki yaşı } x - 5$$

$$x + 5 = 3 \cdot (x - 5)$$

$$x + 5 = 3x - 15$$

$$20 = 2x \Rightarrow x = 10$$

$$2 \text{ yıl sonraki yaşı } 12,$$

$$8 \text{ yıl önceki yaşı } 2 \text{ ve } \frac{12}{2} = 6 \text{ katıdır.}$$

(Cevap C)

5.  $\frac{\text{Tuğba}}{x}$      $\frac{\text{Sude}}{x + 10}$

$$7 \cdot x = 5 \cdot (x + 10) \Rightarrow 7x = 5x + 50 \Rightarrow 7x - 5x = 50$$

$$\Rightarrow 2x = 50 \Rightarrow x = 25$$

$$\text{Sude'nin yaşı} = x + 10 = 25 + 10 = 35 \text{ bulunur.}$$

(Cevap A)

6.  $27 + t = (27 - t) \cdot 2$

$$27 + t = 54 - 2t$$

$$3t = 27$$

$$t = 9 \text{ bulunur.}$$

(Cevap C)

7. Oylum  $4a + 12$  yaşına geldiğinde  $3a + 12$  yıl geçer.

$$\text{Burak} \rightarrow 8 + 3a + 12 = 3a + 20 \text{ yaşında olur.}$$

(Cevap E)

8. x, x + 5, x + 10, x + 15

En küçükü doğduğunda en büyüğü 15 yaşındadır.

(Cevap D)

## MATEMATİK • Yaş Problemleri

9. 3 yıl sonraki yaşları toplamı 25 ise şuan ki yaşları toplamı 19'dur.

$$\frac{Y}{x} + \frac{K}{y} = 19$$

$$\frac{y-x}{y} + \frac{8-y}{8} = 19$$

$$y-x = 8-y \Rightarrow 2y-x = 8$$

$$+ y+x = 19$$

$$3y = 27$$

$$y = 9$$

$$x = 10$$

Yusuf 10, Kağan ise 9 yaşındadır.

(Cevap C)

10.  $\frac{36+3x}{3} = \frac{18}{1}$  (İçler dışlar çarpımı yapalım)

$$\text{D} \frac{36+3x}{3} = \frac{18}{1}$$

$$\text{D} 36+3x = 3 \cdot 18$$

$$\text{D} 36+3x = 54$$

$$\text{D} \frac{3x}{3} = \frac{18}{3}$$

$$\text{D} x = 6 \text{ bulunur.}$$

(Cevap A)

11. Defne Emre

$$\frac{x+t+y+t}{2} = \frac{x+y+2t}{2} = \left(\frac{x+y}{2}\right) + t$$

(Cevap C)

12. 8 yıl sonra her birinin yaşı 8 artar.

Buna göre,  $39 + 3 \cdot 8 = 39 + 24 = 63$  olur.

(Cevap E)

13. Anne Çocuk

$$33 \quad x$$

5 yıl önce  $\leftarrow$   $\rightarrow$  5 yıl önce

$$28 = 4 \cdot (x-5)$$

$$28 = 4x - 20$$

$$4x = 48 \Rightarrow x = 12$$

(Cevap A)

14. Oğuz Baba Anne

$$x \quad x+25 \quad x+22$$

$$x+22 \quad x+47 \quad x+44$$

Oğuz bugün x yaşında olsun.

Baba 67 yaşında ise,

$$x + 47 = 67$$

$$x = 20 \text{ olur.}$$

Oğuz'un bugünkü yaşı 20'dir.

(Cevap B)

- 15.

	Ayşe	Şule	Kübra
2010 yılında	$\rightarrow 25 - x$	$x$	
2017 yılında	$\rightarrow 32 - x$	$x + 7$	$33 - x$
2022 yılında	$\rightarrow 37 - x$	$x + 12$	$38 - x$

$$37 - x + x + 12 + 38 - x = 70$$

$$87 - x = 70$$

Büyükten küçüğe doğru sıralama

$\rightarrow$  Şule - Kübra - Ayşe

(Cevap C)

- 16.

	Hikmet Bey	1. çocuk	2. çocuk	3. çocuk
Bugünkü yaşları	$\frac{30+x}{37}$ $37 + y$	$\frac{x+4}{11}$ $11 + y$	$x = 7$ $7 + y$	$0$ $+ y$

$$30 + x = 2 \cdot (2x + 4) + 1 \quad | \quad 37 + y = 11 + y + 7 + y + y + 3$$

$$30 + x = 4x + 9 \quad | \quad 37 + y = 21 + 3y$$

$$21 = 3x$$

$$7 = x$$

$$16 = 2y$$

$$8 = y$$

En büyük çocuk  $11 + 8 = 19$  yaşında olur.

(Cevap E)

1. Malın maliyeti 100 TL olsun. Taksitli satış fiyatı 150 TL olur. Peşin satış fiyatı  $150 \cdot \frac{80}{100} = 120$  TL yani % 20 kâr elde edilir.

(Cevap B)

2. Bir öğrenci bileti = x TL

Tam bilet sayısı = 2x TL

Tam bilete % 10 indirim yapılırsa indirim miktarı

$$2x \cdot \frac{10}{100} = \frac{2x}{10}$$

Öğrenci biletine % 15 indirim yapılırsa indirim miktarı

$$= \frac{x \cdot 15}{100}$$

Başlangıç fiyatına göre değişimin 7 TL olduğu bilindiğine göre,

$$\frac{2x}{10} + \frac{15x}{100} = 7$$

$$\frac{35x}{100} = 7 \Rightarrow 35x = 700$$

$$x = 20$$

Tam biletin

$$\text{indirimli fiyatı} = 2x - 2x \cdot \frac{10}{100} = \frac{180x}{100} = \frac{180 \cdot 20}{100}$$

$$= 36 \text{ TL}$$

(Cevap E)

3. Maliyet fiyatı = 100n olsun.

% 80 kârla:

$$100n + 100n \cdot \frac{80}{100} = 100n + 80n = 180n$$

%90 indirimle:

$$180n - 180n \cdot \frac{90}{100} = 180n - 162n = 18n \text{ satış}$$

Son durumda:  $100n - 18n = 82n$  zarar

$$\text{O hâlde; } \frac{82n}{100n} = \frac{82}{100} \Rightarrow \%82 \text{ zarar eder.}$$

(Cevap E)

4. Limonların alış fiyatı A TL'dir. x tane limon almış olalım.

Alış = Satış - Kâr ; Alış = Satış + Zarar

$$A = 3 \cdot x - 400 = 2x + 200$$

$$3x - 2x = 400 + 200$$

$$x = 600 \text{ tane}$$

(Cevap C)

5. x bin kavun toplamış olsun.

$$\frac{x}{4} \cdot 12 = \text{Maliyet} + 6300$$

$$- \frac{x}{5} \cdot 12 = \text{Maliyet} - 2100$$

$$\frac{12x}{4} - \frac{12x}{5} = 6300 + 2100$$

$$3x - \frac{12x}{5} = 8400 \Rightarrow \frac{3x}{5} = \frac{28}{1} \cdot 400$$

$$x = 2800$$

$$x = 2,8 \text{ bin}$$

(Cevap E)

6. 100 km'de benzin maliyeti  $\rightarrow 24 \cdot 8 = 192$  TL

100 km'de LPG maliyeti + 1 litre benzin

$$\rightarrow 10 \cdot 12 + 24 = 144 \text{ TL}$$

100 km'de  $192 - 144 = 48$  TL kâr

100 km 48 TL

$$\frac{x}{9600 \text{ TL}}$$

D.O

$$48x = 100 \cdot 9600$$

$$x = \frac{100 \cdot 9600}{48}$$

$$x = 20000$$

1 km fazla giderse kâra geçmiş olur 20001 km

(Cevap E)

7. Etiket fiyatı = 100n TL olsun.

$$1. \text{ indirim (\%40)} = 100n - 100n \cdot \frac{40}{100}$$

$$= 100n - 40n = 60n$$

$$2. \text{ indirim (\%20)} = 60n - 60n \cdot \frac{20}{100}$$

$$= 60n - 12n = 48n$$

O hâlde toplamda yapılan indirim;

$$100n - 48n = 52n$$

$$\text{Toplam yapılan indirim oranı} = \frac{52n}{100n} = \frac{52}{100}$$

$$\Rightarrow \% 52 \text{ bulunur.}$$

(Cevap E)

## MATEMATİK • Kar Zarar Problemleri

8. Manav 100n kilogram domatesin kilogramını m TL den alsın.

O hâlde maliyet 100mn'dir. %75'i bozulursa:

$$100n - 100n \cdot \frac{75}{100} = 100n - 75n = 25n \text{ kg sağlam ka-}$$

ılır.

O hâlde maliyet  $\frac{100nm}{25n} = 4m$  yani 4 katına çıkmış-  
tır. (Maliyet m iken 4m oldu.)

$$\text{Ve; } m + m \cdot \frac{x}{100} = 4m \Rightarrow \frac{mx}{100} = 4m - m$$

$$\frac{mx}{100} = 3m \Rightarrow x = 300 \text{ maliyet \% 300 artmıştır.}$$

(Cevap C)

9. Etiket fiyatı 100 TL olsun.

Etiket fiyatının % 20 eksigine alınıp alış fiyatı 80 TL  
Etiket fiyatının % 60 fazlasına satılan satış fiyatı 160 TL

$$80 \cdot \frac{x}{100} = 160 - 80$$

$$80 \cdot \frac{x}{100} = 80 \Rightarrow x = 100$$

(Cevap B)

10. Yatırımcı 100 TL sinin yarısını altına, diğer yarısını  
da dolara yatırmış

50 TL altın % 20 zarar 10 TL zarar

50 TL dolar % 30 kâr 15 TL kâr

Bu durumda  $15 - 10 = 5$  TL kâr eder

% 5 kâr etmiştir.

(Cevap B)

11. Ahmet'in maaşı A TL

Deniz'in maaşı D TL

Ahmet'in maaşına Deniz'in maaşının yarısı kadar  
 $\left(\frac{D}{2}\right)$  zam yapılırsa Ahmet'in maaşı  $A + \frac{D}{2}$  olur.

İkisinin maaşları toplamı Ahmet'in başlangıçtaki ma-  
aşının 2 katı oluyor ise,

$$A + \frac{D}{2} + D = 2 \cdot A$$

$$\frac{D}{2} + D = 2A - A$$

$$\frac{3D}{2} = A$$

$$3D = 2A \text{ bulunur.}$$

(Cevap E)

12. İsmail'in elinde X TL si olsun. Soruda verilen bilgile-  
re göre;

$$\left. \begin{array}{l} 12 \cdot x + 27,5 = X \\ 15 \cdot x + 5 = X \end{array} \right\} \Rightarrow 12x + 27,5 = 15x + 1$$

$$\Rightarrow 22,5 = 3x \Rightarrow x = 7,5$$

$$x = 12 \cdot 7,5 + 27,5 = 90 + 27,5 = 117,5 \text{ TL'dir.}$$

(Cevap D)

13. 1 kg = 1000 g dir.

350 gr 40 TL almaktadır.

650 gramında her gramı için 0,1 TL almaktadır.

$$40 + 650 \cdot 0,1 = 105 \text{ TL}$$

(Cevap B)

14.  $40 + x \cdot 0,1 = 60$

$$x \cdot 0,1 = 20$$

$$x = 200 \text{ gr}$$

350 grama kadar 40 TL alıyor ve bundan sonraki 200  
gram içinde 20 TL almıştır.

Yani paketin ağırlığı  $350 + 200 = 550$  gr dir.

(Cevap D)

15. x tane futbol topu patlak olsun.

$$480 \cdot 140 = (480 - x) \cdot 160$$

$$420 = 480 - x$$

$$x = 60$$

(Cevap E)

16. Basılan bilet sayısı 100x olsun.

$$100x \cdot \frac{10}{100} \cdot 150 \cdot \frac{90}{100} + 90x \cdot \frac{20}{100} \cdot 150 \cdot \frac{80}{100} + 72x \cdot 150$$

$$= 143100$$

$$10x \cdot 135 + 18x \cdot 120 + 72x \cdot 150 = 143100$$

$$1350x + 2160x + 10800x = 143100$$

$$14310x = 143100$$

$$x = 10$$

Basılan bilet sayısı  $100 \cdot 10 = 1000$  adettir.

(Cevap E)

1.  $3 \cdot 4000 \cdot \frac{15}{100} = 3 \cdot 40 \cdot 15$   
 $= 45 \cdot 40 = 1800 \text{ TL}$   
 $2 \cdot 1800 \cdot \frac{15}{100} = 36 \cdot 15 = 540 \text{ ₺ bulunur.}$

(Cevap B)

2.  $F = \frac{A \cdot n \cdot t}{100}$   
 $640 = \frac{2500 \cdot n \cdot \frac{8^2}{12^3}}{100} \Rightarrow 640 = 25 \cdot n \cdot \frac{2}{3}$   
 $\Rightarrow n = 640 \cdot \frac{3}{50} \Rightarrow n = \frac{192}{5} \Rightarrow n = 38,4 \text{ bulunur.}$

(Cevap D)

3.  $F = \frac{A \cdot n \cdot t}{100}$   
 $f = \frac{400 \cdot 60 \cdot \frac{8}{12}}{100} = 4 \cdot 60 \cdot \frac{8}{12} = 4 \cdot 5 \cdot 8 = 160 \text{ TL}$

(Cevap B)

4.  $F = \frac{\text{Ant}}{100} \Rightarrow 2 \cdot 2000 = \frac{2000 \cdot 40 \cdot t}{100} \Rightarrow 4000 = 800 \cdot t$   
 $\Rightarrow t = \frac{4000}{800} \Rightarrow t = 5 \text{ yıl bulunur.}$

(Cevap D)

5.  $F = \frac{\text{Ant}}{100} \Rightarrow 4A = \frac{A \cdot n \cdot 5}{100} \Rightarrow n = 80 \text{ bulunur.}$

(Cevap D)

6.  $200 \cdot 0,00 \cdot \frac{50}{100} = 100 \cdot 000 \text{ TL (% 50 si)}$   
 $48 \cdot 2500 = 120 \cdot 000 \text{ TL faizli vereceği miktar}$

Burada faiz oranı;

$$100 \cdot 000 + 100 \cdot 000 \cdot \frac{A}{100} = 120 \cdot 000$$

$$\Rightarrow A = 20 \text{ bulunur.}$$

(Cevap B)

7. Bankaya yatırılan para x TL olsun.

$$\frac{x \cdot A}{100} = 200 \quad \frac{x \cdot (A - 2)}{100} = 100$$

$$\frac{\cancel{x} \cdot A}{100_1} = \frac{200}{100_1}$$

$$\frac{A}{A - 2} = 2$$

$$A = 2A - 4$$

$$A = 4 \text{ bulunur.}$$

(Cevap A)

8.  $9A = \frac{A \cdot 18 \cdot n}{100}$   
 $n = \frac{9 \cdot 100}{18} \Rightarrow n = 50 \text{ bulunur.}$

(Cevap A)

## MATEMATİK · Faiz Problemleri

9. 2 yıllık toplam faiz  $20\ 000 - 16\ 000 = 4000$  faiz

$$4000 = \frac{16000 \cdot n \cdot 2}{100}$$

$$n = \frac{400}{32} = 12,5 \text{ bulunur.}$$

(Cevap D)

10.  $7000 = \frac{1400 \cdot 25 \cdot n}{1200}$

$$7000 = \frac{14 \cdot 25 \cdot n}{12}$$

$$n = \frac{7000 \cdot 12}{14 \cdot 25} \Rightarrow n = 240 \text{ bulunur.}$$

(Cevap E)

11. Faiz =  $\frac{6000 \cdot 12 \cdot 8}{1200} = 480$  TL

Toplam Para =  $6000 + 480 = 6480$  TL bulunur.

(Cevap D)

12. Faiz =  $\frac{60000 \cdot 40 \cdot 45}{36000}$

F = 3 000 TL bulunur.

(Cevap C)

13.  $F_1 = \frac{20000 \cdot 40 \cdot 2}{100} = 16000$

Bileşik faiz ile

$$\frac{20000 \cdot 40}{100} = 8000 \quad 1. \text{ yıl}$$

$$28000 \cdot \frac{40}{100} = 11200 \quad 2. \text{ yıl}$$

Bileşik Faiz miktarı =  $8000 + 11200 = 19200$

Bileşik Faiz ile  $19200 - 18000 = 1200$  TL fazla faiz alır.

(Cevap A)

14.  $\frac{A \cdot 20 \cdot 5}{1200} = \frac{B \cdot 15 \cdot 3}{1200}$

$$A \cdot 20 \cdot 5 = B \cdot 15 \cdot 3$$

$$\frac{A}{B} = \frac{15 \cdot 3}{20 \cdot 5} = \frac{9}{20} \text{ bulunur.}$$

(Cevap A)

15.  $F = \frac{A \cdot n \cdot t}{100}$

Ana para 100x olsun

$$F_A = \frac{40x \cdot 30 \cdot 2}{100} = 24x \quad 54x = 1620$$

$$F_B = \frac{60x \cdot 25 \cdot 2}{100} = 30x \quad x = 30$$

B bankası :  $60 \cdot 30 = 1800$

A bankası :  $40 \cdot 30 = \frac{1200}{600}$  TL

(Cevap D)

16. Basit faiz =  $\frac{25000 \cdot 20 \cdot 3}{1000} = 1500$  TL

$$\begin{aligned} \text{Bileşik faiz} &\Rightarrow 2500 \cdot \frac{120}{100} \cdot \frac{120}{100} \cdot \frac{120}{100} = 2500 \cdot \left(\frac{6}{5}\right)^3 \\ &= 2500 \cdot \frac{216}{125} = 20 \cdot 216 = 4320 \end{aligned}$$

Bileşik faiz miktarı =  $4320 - 2500 = 1820$  TL

O halde fark =  $1820 - 1500 = 320$  TL olur.

(Cevap C)

$$1. \quad 40 \cdot \frac{20}{100} + 60 \cdot \frac{30}{100} = 100 \cdot \frac{x}{100}$$

$$800 + 1800 = 100x$$

$$\frac{2600}{100} = \frac{100x}{100}$$

$$x = 26 \text{ bulunur.}$$

(Cevap B)

$$2. \quad \text{Tuz oranı} = \frac{\text{Tuz}}{\text{su} + \text{tuz}}$$

$$\Rightarrow \frac{80}{100} = \frac{3a}{3a+5b} \Rightarrow \frac{4}{5} = \frac{3a}{3a+5b}$$

$$\Rightarrow 12a + 20b = 15a$$

$$\Rightarrow 20b = 3a \text{ bulunur.}$$

(Cevap D)

$$3. \quad \frac{20}{100} \cdot 15 + 5 \cdot \frac{0}{100} = (15+5) \cdot \frac{x}{100}$$

$$300 = 20x$$

$$x = 15 \text{ bulunur.}$$

(Cevap C)

$$4. \quad \text{Şeker oranı} = \frac{\text{Şeker}}{\text{Şeker} + \text{Su}}$$

$$= \frac{40}{100} = \frac{120 \cdot \frac{20}{100}}{120 - x}$$

$$\Rightarrow \frac{4}{10} = \frac{24}{120 - x}$$

$$\Rightarrow 120 - x = 60$$

$$x = 60 \text{ bulunur.}$$

(Cevap B)

$$5. \quad \frac{\text{Su}}{\text{Un} + \text{Maya} + \text{Su}} = \frac{8}{30 + 12 + 8} = \frac{8}{50} = \frac{16}{100} = \%16$$

su bulunur.

(Cevap A)

$$6. \quad \text{Alkol oranı} = \frac{\text{Alkol}}{\text{Alkol} + \text{Su}} = \frac{y}{y+x} = \frac{40}{100}$$

$$\Rightarrow \frac{y}{y+x} = \frac{2}{5}$$

$$\Rightarrow 5y = 2y + 2x$$

$$\Rightarrow 3y = 2x$$

$$\Rightarrow x = \frac{3y}{2}$$

(Cevap A)

$$7. \quad \text{Tuz oranı} = \frac{\text{tuz}}{\text{su} + \text{tuz}}$$

$$= \frac{100n \cdot \frac{48}{100}}{100n - 40n} = \frac{48n}{60n} = \frac{8}{10} = \frac{80}{100} = \%80$$

bulunur.

(Cevap E)

$$8. \quad a \cdot \frac{10}{100} + 10 \cdot \frac{100}{100} = (a+10) \cdot \frac{36}{100}$$

$$10a + 1000 = 36a + 360$$

$$26a = 640$$

$$a = \frac{320}{13}$$

$$\text{Karışım} = \frac{320}{13} + 10$$

$$\text{Karışım} = \frac{320 + 130}{13}$$

$$\text{Karışım} = \frac{450}{13} \text{ gram}$$

(Cevap B)

$$9. \quad 8 \cdot 6 + 18 \cdot 3 + 6 \cdot 3 = x \cdot (6 + 3 + 3)$$

$$= 48 + 54 + 18 = x \cdot 12$$

$$120 = 12x$$

$$x = 10 \text{ bulunur.}$$

(Cevap B)

## MATEMATİK • Karışım Problemleri

10.

$$\begin{aligned} \text{Alkol oranı} &= \frac{\text{alkol}}{\text{alkol} + \text{su}} \\ &= \frac{55 \cdot \frac{3}{100} + 15}{55 + 15 + 10} = \frac{11 \cdot \frac{3}{10} + 15}{80} \\ &= \frac{33 + 15}{80} = \frac{48}{80} = \frac{6}{10} = \frac{60}{100} \Rightarrow \% 60 \end{aligned}$$

(Cevap C)

11.  $10 + 7 = 17$  gram ilacın 7 gramı B olur.

17 gr ilacın 7 gr B ise

85 gr ilacın x gr B olur

$$\text{D.O.} \quad x = \frac{85 \cdot 7}{17} = 35 \text{ gramı B dir.}$$

(Cevap C)

12. Karışım A gr olsun.

$$40 \cdot A + 100 \cdot 0 = 20(100 + A)$$

$$40A + 0 = 2000 + 20A$$

$$20A = 2000$$

$$\frac{2A}{2} = \frac{200}{2}$$

$$A = 100$$

100 gramın % 40 ı şekerdir. O zaman 40 gram şeker vardır.

(Cevap D)

13.

$$\text{\% 5} + \text{\% 10} = \text{\% x}$$

$$10 \text{ litre} \quad 40 \text{ litre} \quad 20 + 40 = 50 \text{ litre}$$

$$10 \cdot \frac{5}{100} + 40 \cdot \frac{10}{100} = 50 \cdot \frac{x}{100}$$

$$\frac{50 + 400}{100} = \frac{50 \cdot x}{100}$$

$$450 = 50x \Rightarrow x = 9$$

Karışımın şeker oranı % 9 bulunur.

(Cevap E)

$$14. \quad 40 \cdot x + 50 \cdot y + (40x + 50y) \cdot \frac{25}{100} = 60 \cdot (x + y)$$

$$\frac{40x + 50y}{4} + \frac{40x + 50y}{4} = \frac{60x + 60y}{4}$$

$$\frac{160x + 200y + 40x + 50y}{4} = \frac{240x + 240y}{4}$$

$$200x + 250y = 240x + 240y$$

$$250y - 240y = 240x - 200x$$

$$10y = 40x$$

$$y = 4x$$

(Cevap B)

15.

$$\frac{18}{40} + \frac{22}{60} = \frac{x}{100}$$

$$\Rightarrow 40 \cdot 18 + 60 \cdot 22 = 100x$$

$$720 + 1320 = 100x$$

$$2040 = 100x$$

$$20,4 = x$$

(Cevap B)

16. Bardaklar 80 mililitre olsun

1. durum

$$\frac{20}{20} + \frac{40}{40} = \frac{x}{60}$$

$$20 \cdot 20 + 40 \cdot 40 = 60 \cdot x$$

$$400 + 1600 = 60 \cdot x$$

$$2000 = 60 \cdot x$$

$$x = \frac{100}{3}$$

2. durum

$$\frac{20}{20} + \frac{100}{30} = \frac{y}{50}$$

$$20 \cdot 20 + 30 \cdot \frac{100}{3} = 50 \cdot y$$

$$400 + 1000 = 50y$$

$$1400 = 50 \cdot y$$

$$28 = y$$

$$\% 28 \text{ olur.}$$

(Cevap A)



1.

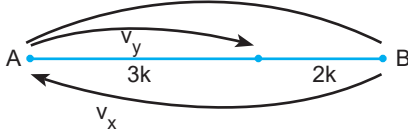

$$\frac{V_x \cdot t = 10k}{V_y \cdot t = 3k} \Rightarrow \frac{V_x}{V_y} = \frac{10}{3} \text{ bulunur.}$$

(Cevap D)

2.



Yol = Hız · Zaman

Hızlı giden araç t saat sonra B ye varırsa yavaş gideni

(t + 4) saat sonra varır.

$$90 \cdot t = 60 \cdot (t + 4) \Rightarrow 3t = 2t + 8$$

t = 8 saat

Yol = 90 · 8 = 720 km

(Cevap E)

3.

t saat sonra karşılaşırlar.  $V_2$  hızlı araç 36 km fazla,  $V_1$  hızlı araç 36 km eksik yol gitseydi ikisi aynı yolu alıp B de karşılaşırlardı.

O hâlde,

$$V_2 \cdot t + 36 = v_1 \cdot t - 36$$

$$36 + 36 = v_1 \cdot t - v_2 \cdot t$$

$$72 = (v_1 - v_2) \cdot t$$

$$\frac{72}{12} = \frac{12 \cdot t}{12} \Rightarrow t = 6$$

(Cevap C)

4.

$$x = V \cdot t$$

Aynı anda ters yönde birbirlerine doğru hareket ederlerse

$$x = (v_1 + v_2) \cdot t \Rightarrow 700 = (60 + 80) \cdot t$$

$$\Rightarrow 700 = 140 \cdot t \Rightarrow t = 5 \text{ saat}$$

$v_1$  hızındaki araç 5 saatte:

$$x = V \cdot t \Rightarrow x = 60 \cdot 5 = 300 \text{ km yol alır.}$$

Kalan yol:  $700 - 300 = 400$  km,

B şehirden 20 km uzaklaşırsa toplam;

$$400 + 20 = 420 \text{ km yol alması gerekir.}$$

$$t = \frac{x}{V} \Rightarrow t = \frac{420}{60} = 7 \text{ saatte alır.}$$

(Cevap D)

5.

$$v = \frac{x}{t} \Rightarrow v = \frac{400 \text{ km}}{10 \text{ sa}} \Rightarrow v = 40 \text{ km/sa}$$

t = 4 saat için;

$$v = \frac{x}{t} \Rightarrow v = \frac{400 \text{ km}}{4 \text{ sa}} \Rightarrow v = 100 \text{ km/sa}$$

Araç hızını % m artırır hız  $100 - 40 = 60$  artırır. Yani;

$$40 \cdot \frac{m}{100} = 60$$

m = 150 bulunur.

(Cevap E)

6.

$$v = \frac{x}{t} \Rightarrow t = \frac{x}{v} = \frac{180 + 240}{30}$$

$$= \frac{420}{30} = 14 \text{ saniyede geçer.}$$

(Cevap A)

7.

$$\text{Hız} = \frac{\text{Yol}}{\text{Zaman}} \left( v = \frac{x}{t} \right)$$

$$v = \frac{600}{12} = 50 \text{ km/sa}$$

$$x = v \cdot t \Rightarrow x = 50 \cdot 8 \Rightarrow x = 400 \text{ km yol alır.}$$

(Cevap C)

8.

$$x = v \cdot t \Rightarrow x = (v_1 + v_2) \cdot t$$

$$\Rightarrow x = 300 \cdot 7$$

$$\Rightarrow x = 2100 \text{ km bulunur.}$$

(Cevap E)

9.

$$x = v \cdot t \Rightarrow x = 60 \cdot 12$$

$$\Rightarrow x = 720 \text{ km}$$

$$v = \frac{x}{t} \Rightarrow v = \frac{720}{6} = 120 \text{ km / sa}$$

O halde hızını  $120 - 60 = 60$  km artırmalıdır.

(Cevap C)

## MATEMATİK • Hareket Problemleri

10.

$$v_{\text{ort.}} = \frac{x_{\text{toplam}}}{t_{\text{toplam}}}$$

$$v_{\text{ort.}} = \frac{360}{\frac{200}{50} + \frac{160}{40}} = \frac{360}{4 + 4}$$

$$= \frac{360}{8}$$

$$= 45 \text{ bulunur.}$$

(Cevap B)

11.

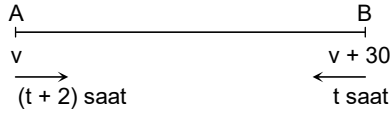

Yol = Hız • Zaman

$$v \cdot (t + 2) = (v + 30) \cdot t$$

$$\Rightarrow vt + 2v = vt + 30t \Rightarrow v = 15t$$

(Cevap A)

12.

$$t_1 = \frac{600}{60} = 10 \text{ saat}$$

$$t_2 = \frac{600}{50} = 12 \text{ saat}$$

$$t_1 + t_2 = 10 + 12 = 22 \text{ saat}$$

(Cevap E)

13.

$$\text{Ortalama hız} = \frac{\text{Toplam yol}}{\text{Toplam zaman}}$$

$$= \frac{40 \cdot 4 + 70 \cdot 2}{4 + 2} = \frac{300}{6} = 50 \text{ km / sa}$$

(Cevap A)

14.

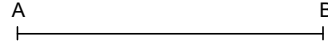

$$\rightarrow V_1 = 75$$

$$\rightarrow V_2 = ?$$

$$V_1 > V_2$$

$$x = V \cdot t$$

$$300 = 75 \cdot t$$

$$t = 4$$

Hızlı olan yavaş olandan 2 saat önce B noktasına geldiği için yavaş olan  $4 + 2 = 6$  saatte B noktasına gelir.

$$x = Vt$$

$$300 = V \cdot 6$$

$$V = 50$$

(Cevap D)

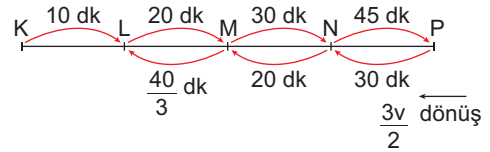
15. gidiş  $v$ 

$$\left. \begin{array}{l} V - 45 \text{ dk} \\ \frac{3v}{2} \rightarrow t_1 \text{ dk} \end{array} \right\} \begin{array}{l} 45 \cdot V = \frac{3v}{2} \cdot t_1 \\ 30 = t_1 \end{array}$$

$$\left. \begin{array}{l} V - 30 \text{ dk} \\ \frac{3v}{2} \rightarrow t_2 \end{array} \right\} \begin{array}{l} 30 \cdot V = \frac{3v}{2} \cdot t_2 \\ 20 = t_2 \end{array}$$

$$\left. \begin{array}{l} V - 20 \text{ dk} \\ \frac{3v}{2} \rightarrow t_3 \end{array} \right\} \begin{array}{l} 20 \cdot V = \frac{3v}{2} \cdot t_3 \\ \frac{40}{3} = t_3 \end{array}$$

$$30 + 20 + \frac{40}{3} > 60 > 30 + 20$$

olduğundan bu araç saat 11.45'de L noktası ile M noktası arasında olur.

(Cevap C)

16. Pistin uzunluğu:  $20 \cdot V + 5V \cdot 10 = 70V$ 'dir.

$$\text{O halde } 15V + 5V \cdot t = 70V$$

$$5V \cdot t = 55V$$

$$t = 11 \text{ dakika}$$

(Cevap A)

1. Ali 6 gün, Kemal 12 gün, Murat 9 gün çalıştığında işin  $\frac{1}{3}$  ü bitiyorsa  
Ali 2 gün, Kemal 4 gün, Murat 3 gün çalışırsa bitiren işin  $\frac{1}{3}$  ünü bitirirler.  
İşin tamamı  $9x$  olsun.  
Önce  $9x \cdot \frac{1}{3} = 3x$ , sonra da yapılan kısmın  
 $3x \cdot \frac{1}{3} = x$  yapılır.  
Bu durumda toplam  $4x$  bitmiş olur. Bu da işin  $\frac{4}{9}$  ü olur.

(Cevap E)

2.  $\frac{1}{120} + \frac{1}{60} = \frac{1}{x} \Rightarrow x = 40$  beklenen değer.  
Beklenenden % 10 daha uzun sürdüğüne göre,  
 $40 \cdot \frac{10}{100} = 4$   
 $40 + 4 = 44$  bulunur.

(Cevap C)

3. 60 işçi işin  $\frac{1}{3}$  ünü 48 günde bitirirse  
A işçi işin  $\frac{2}{3}$  ünü 36 günde bitirir
- 
- $$\frac{\frac{1}{3}}{60 \cdot 48} = \frac{\frac{2}{3}}{A \cdot 36}$$
- $\Rightarrow A = 160$   
 $160 - 60 = 100$  işçi daha eklenmelidir.

(Cevap C)

4. Havuzun  $\frac{1}{3}$  nü  $2m + 1$  saatte doldurursa tamamını  
 $3 \cdot (2m + 1)$  saatte doldurur.  
Aynı musluk havuzun  $\frac{1}{5}$  'ni  $3m - 1$  saatte doldurursa tamamını  
 $5 \cdot (3m - 1)$  saatte doldurur.  
 $5 \cdot (3m - 1) = 3 \cdot (2m + 1)$   
 $15m - 5 = 6m + 3$   
 $15m - 6m = 5 + 3$   
 $9m = 8 \Rightarrow m = \frac{8}{9}$  bulunur.

(Cevap D)

5. A ve B muslukları birlikte havuzu 48 saatte doldurduğuna göre yalnız A musluğu havuzu 48 saatten daha fazla bir sürede dolduracaktır. Buna göre  $a > 48 \dots$  (\*) dir.

A ile B muslukları aynı sürede havuzu doldursunlar. Buna göre aşağıdaki denklem yazılabilir:

$$\frac{1}{a} + \frac{1}{a} = \frac{1}{48} \Rightarrow \frac{2}{a} = \frac{1}{48} \Rightarrow a = 96 \text{ saat}$$

B musluğu A musluğundan daha uzun sürede doldurduğuna göre  $a < 96$  olmalıdır.

Bu bilgilere göre,  $48 < a < 96$  olur.

(Cevap D)

6.  $\frac{1}{24} = \frac{1}{x} - \frac{1}{x+4} \Rightarrow \frac{1}{24} = \frac{x+4}{x \cdot (x+4)} - \frac{x}{x \cdot (x+4)}$   
 $\Rightarrow \frac{1}{24} = \frac{x+4-x}{x \cdot (x+4)} \Rightarrow \frac{1}{24} = \frac{4}{x(x+4)}$   
 $\Rightarrow x(x+4) = 24 \cdot 4 \Rightarrow x^2 + 4x = 96$   
 $\Rightarrow x^2 + 4x - 96 = 0$   
 $\frac{x}{x} \quad \frac{12}{-8}$   
 $\Rightarrow (x + 12) \cdot (x - 8) = 0 \Rightarrow x = 8 \text{ veya } x = -12$   
O hâlde  $x = 8$  bulunur.

(Cevap B)

7. Havuzun ilk yarısını 1. musluk  $\frac{12}{2} = 6$  saatte doldurur. O hâlde son yarısını da 6 saatte doldurur; Son yarısında boşaltan muslukta etkili olduğundan  
 $\frac{1}{x} = \frac{1}{6} - \frac{1}{12} = \frac{2-1}{12} = \frac{1}{12} \Rightarrow x = 12$  bulunur.  
 $\frac{1}{x} = \frac{1}{6} - \frac{1}{12}$   
 $\frac{1}{x} = \frac{2}{12} - \frac{1}{12}$   
 $\frac{1}{x} = \frac{1}{12}$   
 $\frac{1}{x} = \frac{1}{12} \Rightarrow x = 12$  bulunur.

O hâlde toplamda havuz;  $12 + 6 = 18$  saatte dolar.

(Cevap D)

8. Havuzun tamamı  $x$  saatte dolsun.

$$\frac{1}{x} = \frac{1}{12} + \frac{1}{12} - \frac{1}{24} \Rightarrow \frac{1}{x} = \frac{2}{24} + \frac{2}{24} - \frac{1}{24}$$

$$\Rightarrow \frac{1}{x} = \frac{4}{24} - \frac{1}{24} \Rightarrow \frac{1}{x} = \frac{3}{24}$$

$$\Rightarrow x = 8 \text{ bulunur.}$$

(Cevap D)

## MATEMATİK · İşçi ve Havuz Problemleri

9. Üç işçinin de kapasitesi aynı olsun ve her biri tek başına aynı işi x günde bitirsin. Problemin denklemini kuralım:

$$1 \text{ işçi bir günde işin } \frac{1}{x} \text{ ini bitirir.}$$

$$3 \text{ işçi bir günde işin } 3 \cdot \frac{1}{x} = \frac{3}{x} \text{ ini bitirir.}$$

Üçü beraber işin tamamını 18 günde bitiriyorsa 1 günde işin  $\frac{1}{18}$  ini bitirir. Yani,

$$3 \cdot \frac{1}{x} = \frac{1}{18} \Rightarrow \frac{3}{x} = \frac{1}{18} \Rightarrow x = 3 \cdot 18 \Rightarrow x = 54 \text{ olur.}$$

Bu işçilerin işi bitirebilme süreleri eşit olmadığından ve a gün sayısı b ve c den büyük olduğundan a, 54 ten büyük olmalıdır.

Yani a > 54 ve a = 55 olabilir.

(Cevap E)

10.  $\frac{1. \text{ yapılan iş}}{1. \text{ veriler}} = \frac{2. \text{ yapılan iş}}{2. \text{ veriler}}$
- $$\Rightarrow \frac{m}{18} = \frac{15m}{6 \cdot x}$$
- $$\Rightarrow x = 45 \text{ günde yapar.}$$

(Cevap E)

11. İş 72 parça olsun.

$$\left. \begin{array}{l} \text{Ali } 1 \text{ saatte} = \frac{72}{12} = 6 \text{ parça} \\ \text{Ekrem } 1 \text{ saatte} = \frac{72}{18} = 4 \text{ parça} \\ \text{Kerem } 1 \text{ saatte} = \frac{72}{24} = 3 \text{ parça} \end{array} \right\}$$

$$\begin{aligned} 13 \cdot 2 + 7 \cdot 3 + 3 \cdot x &= 72 \\ \Rightarrow 26 + 21 + 3 \cdot x &= 72 \\ 3x &= 25 \\ x &= \frac{25}{3} \\ 5 + \frac{25}{3} &= \frac{40}{3} \text{ olur.} \end{aligned}$$

(Cevap D)

12.  $\frac{1}{x} = \frac{1}{18} - \frac{1}{36} \Rightarrow \frac{1}{x} = \frac{2}{36} - \frac{1}{36} \Rightarrow \frac{1}{x} = \frac{1}{36} \Rightarrow x = 36$

(Cevap E)

13.  $\Rightarrow \frac{1}{2a} + \frac{1}{4a} - \frac{1}{6a} = \frac{1}{36}$
- $$\Rightarrow \frac{6}{12a} + \frac{3}{12a} - \frac{2}{6a} = \frac{1}{36}$$
- $$\Rightarrow \frac{7}{12a} = \frac{1}{36}$$
- $$\Rightarrow a = 21 \text{ bulunur.}$$

(Cevap E)

14. Tarık = t saat

$$\text{Mete} = t + 6 \text{ saat}$$

$$\text{İkisi beraber, } \frac{1}{t} + \frac{1}{t+6} = \frac{1}{4}$$

$$\frac{t+6+t}{t^2+6t} = \frac{1}{4}$$

$$4 \cdot (2t+6) = t^2+6t$$

$$8t+24 = t^2+6t$$

$$t^2-2t-24 = (t-6) \cdot (t+4) = 0$$

$$t = 6 \text{ saat bulunur.}$$

(Cevap C)

15. Sümeyye bu işi tek başına = 6 · 4 = 24 saatte

$$\text{Beyza bu işi tek başına} = 6 \cdot 8 = 48 \text{ saatte}$$

İkisi beraber a saatte yapsın,

$$\frac{1}{a} = \frac{1}{24} + \frac{1}{48} \Rightarrow \frac{1}{a} = \frac{2}{48} + \frac{1}{48} = \frac{3}{48} \Rightarrow a = 16$$

(Cevap D)

16.  $\frac{1. \text{ kademe}}{x} = \frac{2. \text{ kademe}}{2x} = \frac{3. \text{ kademe}}{4x} = \frac{4. \text{ kademe}}{8x}$
- $$V = 6 \cdot 4x = 24x$$
- $$\text{O halde } = \frac{4 \cdot 24x}{8x} = 12 \text{ saatte doldurur.}$$

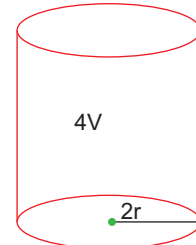
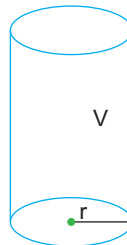

(Cevap C)

1.  $A = \{x \mid x^3 < 10 ; x \in \mathbb{N}\}$   
 $A = \{0, 1, 2\}$   
 $B = \{x \mid x^4 < 100 ; x \in \mathbb{Z}\}$   
 $B = \{-3, -2, -1, 0, 1, 2, 3\}$   
 $B \setminus A = \{-3, -2, -1, 3\}$   
 $s(B \setminus A) = 4$  bulunur.

(Cevap E)

2.

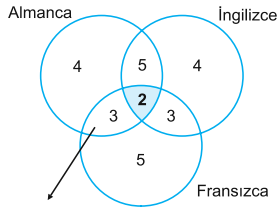

En çok iki dil =  $4 + 3 + 5 + 3 + 5 + 4 = 24$

(Cevap D)

3. Taralı bölge A ile B'nin birleşiminin C ile kesişimidir.  
 Cevap  $(A \cup B) \cap C$  dir.

(Cevap A)

4.

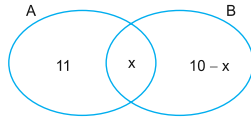

$s(A) = s(B) + 5$   
 $11 + x = 10 + 5$   
 $x = 4$  bulunur.

(Cevap C)

5.  $s(A \cup B) = s(A) + s(B) - s(A \cap B)$   
 $25 = 18 + 15 - s(A \cap B)$   
 $\Rightarrow 25 = 33 - s(A \cap B) \Rightarrow s(A \cap B) = 33 - 25$   
 $\Rightarrow s(A \cap B) = 8$  bulunur.

(Cevap D)

6. Gruptaki sporcu sayısı 100 kişi olursa

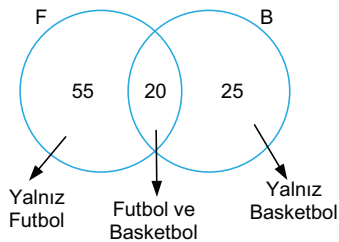

Yalnız futbol oynayan 55 öğrenci vardır.

(Cevap D)

7. Yalnız C ye giden 15 kişidir. A ya gitmeyen 20 kişidir. B ye gitmeyen 35 kişidir. Soruda verilen bilgilere göre yukarıdaki şema elde edilir. Turizm şirketine başvuran toplam 50 kişidir ve taranmayan kısım A ve B ülkelerinin her ikisine de gider ki bu kişilerin sayısı;  $50 - 20 - 15 - 5 = 10$  olur.

(Cevap C)

8.

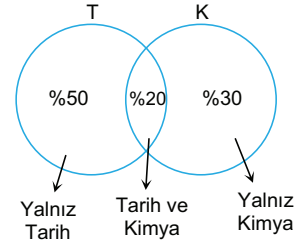

Bu sınıfta x kişi olsun. Tarih ve kimyadan başarılı olan sayısı = 6

Tarih ve kimyadan başarılı olanların yüzdesi:  
 $\% 100 - \% 50 - \% 30 = \% 20$  olur.

Bu bilgilere;  $x \cdot \frac{20}{100} = 6 \Rightarrow x = 30$  kişi

Sınıf 30 kişidir.

Yalnız tarihten başarılı olanlar =  $x \cdot \frac{50}{100}$   
 $= 30 \cdot \frac{1}{2} = 15$  öğrenci bulunur.

(Cevap A)

9.

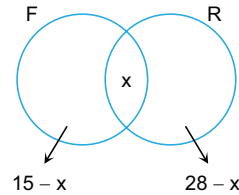

$s(F) = 15$

$s(R) = 28$

$s(F \cap R) = x$

$s(F \cup R) = s(F) + s(R) - s(F \cap R)$

$s(F \cup R) = 15 + 28 - x$

$36 = 43 - x$

$x = 7 \Rightarrow 28 - 7 = 21$  tanedir.

(Cevap E)

## MATEMATİK • Kümeler

10.  $A = \{3n \mid 1 \leq n \leq 30, n \in \mathbb{Z}\}$

A kümesini yazalım.

$$A = \{3, 6, 9, \dots, 90\}$$

$$B = \{2m + 1 \mid 1 \leq m \leq 45, m \in \mathbb{Z}\}$$

B kümesini yazalım.

$$B = \{3, 5, 7, 9, \dots, 91\}$$

B kümesi tek sayılardan oluşmuştur.

A kümesindeki elemanlardan tek ve 3'ün katı olanları çıkarırsak  $A \setminus B$ 'yi buluruz.

$$A \text{ kümesi } \frac{90-3}{3} + 1 = 29 + 1 = 30 \text{ elemanlı}$$

B kümesindeki 3'ün katı olan tek sayıların sayısı

$$\frac{87-3}{6} + 1 = 14 + 1 = 15$$

$$A \setminus B = 30 - 15 = 15 \text{ elemanlıdır.}$$

(Cevap D)

11.  $A = \{\text{Atkı takan öğrenciler}\}$

$$E = \{\text{Eldiven takan öğrenciler}\}$$

Hem atkı hem eldiven takan öğrenci sayısı:  $s(A \cap E) = 3$

Yalnız eldiven takan öğrenci sayısı:  $s(E \setminus A) = 8$

Sınıftaki öğrenci sayısı:  $s(A \cup E) = 24$

Yalnız atkı takan öğrenci sayısı:  $s(A \setminus E) = x$

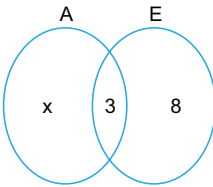

$$s(A \cup E) = s(A \setminus E) + s(A \cap E) + s(E \setminus A)$$

$$24 = x + 3 + 8$$

$$x = 13 \text{ bulunur.}$$

(Cevap C)

12. Taralı bölge A ile B nin kesişiminden C'nin çıkartılmış şeklidir. Yani  $(A \cap B) \setminus C$  dir.

(Cevap C)

13. A kümesi n elemanlı olsun.

$$\binom{n}{0} + \binom{n}{1} + \binom{n}{2} = 22$$

$$1 + n + \frac{n(n-1)}{2} = 22$$

$$\frac{2n + n^2 - n}{2} = 21$$

$$n^2 + n = 42$$

$$n = 6$$

(Cevap D)

14.  $A = \{3n \mid 3n \leq 60\}$  n doğal sayı

$$A = \{0, 3, 6, 9, 12, \dots, 60\}$$

$$B = \{4m \mid 4m \leq 60\}$$

$$B = \{0, 4, 8, 12, \dots, 60\}$$

$A \cap B$  12'nin katı olan doğal sayılardır.

$$A \cap B = \{0, 12, 24, \dots, 60\}$$

$A \cap B$  toplam  $0 + 12 + 24 + 36 + \dots + 60$

= (Son terim + İlk terim) (Son terim - İlk terim + Artış miktarı)

2. Artış miktarı

$$= \frac{(60+0)(60-0+12)}{2 \cdot 12} = \frac{60 \cdot 72}{2 \cdot 12} = 180$$

(Cevap D)

15.  $2m < 3n$  ise  $s(A_{2m} \cap A_{3n})$

$$\Rightarrow 2m = 15 \quad m = 7,5 \text{ olamaz.}$$

o halde  $3n < 2m$  olup  $s(A_{2m} \cap A_{3n})$

$$\Rightarrow 3n = 15, \quad n = 5 \text{ tir.}$$

$$s(A_{3m} \setminus A_{4n}) = 4 \text{ ise } 3m - 4n = 4$$

$$3m - 20 = 4$$

$$3m = 24$$

$$m = 8$$

o halde  $s(A_{m+n} \cup A_{m \cdot n}) = s(A_{13} \cup A_{40}) = 40$  olur.

(Cevap D)

16.  $A \cap B = \{24k\} = \{120, 144, \dots, 984\}$

$$s(A \cap B) = \frac{984-120}{24} + 1 = \frac{864}{24} + 1 = 37$$

$$A \cap B \cap C = \{120k\} = \{120, 240, \dots, 960\}$$

$$s(A \cap B \cap C) = \frac{960-120}{120} + 1 = 8$$

$$\text{o halde } s[(A \cap B) \setminus C] = 37 - 8 = 29$$

(Cevap C)

1.  $x^y \Delta y^x = x \cdot y$   
 $25 \Delta 32 = 5^2 \Delta 2^5 = 5 \cdot 2$   
 $= 10$  bulunur.

(Cevap A)

2.  $= \frac{1}{2} \Delta \left( \frac{2}{3} \Delta \frac{4}{5} \right)$   
 $\frac{2}{3} - \frac{4}{5} = -\frac{2}{15}$   
 $= \frac{1}{2} \Delta -\frac{2}{15}$   
 $= 3 \cdot \frac{1}{2} \cdot \left( -\frac{2}{15} \right) = -\frac{1}{5}$

(Cevap E)

3.  $a \square b = 2a + 5b - ab$  ise  
 $2 \square 3 = 2 \cdot 2 + 5 \cdot 3 - 2 \cdot 3 = 4 + 15 - 6 = 13$  bulunur.

(Cevap B)

4.  $= \underbrace{(2 \oplus 4)} \square 1$   
 $\frac{2}{4} + \frac{4}{2} = \frac{1}{2} + 2 = \frac{5}{2}$   
 $= \frac{5}{2} \square 1$   
 $= \frac{\frac{5}{2} \square 1}{\frac{5}{2} + 1} = \frac{\frac{5}{2}}{\frac{7}{2}} = \frac{5}{7}$  bulunur.

(Cevap E)

5.  $x * y = 2x + 2y - x^2 \cdot y^2$   
 $(-1) * 2 = 2 \cdot (-1) + 2 \cdot (-1)^2 \cdot 2^2$   
 $(-1) * 2 = -2 + 4 - 4$   
 $= -2$  bulunur.

(Cevap C)

6.  $a^1 = a$   
 $a^2 = a \square a = k$   
 $a^3 = k \square a = r$   
 $a^4 = r \square a = e$   
 $a^5 = e \square a = d$   
 $a^6 = d \square a = a$   
 $a^{5k+1} = a, k \in \square$  olur.

$$\begin{array}{r} 32 \quad | \quad 5 \\ \underline{30} \quad | \quad 6 \end{array}$$

②  $\rightarrow a^2 = a \square a = k$  olduğundan

$a^{32} = a^2 = k$  bulunur.

(Cevap A)

7.  $3 * k = 2 \cdot 3 - k = 4$   
 $\Rightarrow 6 - k = 4$   
 $\Rightarrow k = 2$

(Cevap B)

8.  $(6 \Delta 4) \otimes = \left( \frac{6+4}{2} \right) \otimes 2 = 5 \otimes 2 = 5 \cdot 2 = 10$

(Cevap A)

## MATEMATİK · İşlem

9.  $\left(\frac{1}{4} * \frac{1}{2}\right) \oplus 3 = \left(\frac{1}{\frac{1}{4}} - \frac{1}{\frac{1}{2}}\right) \oplus 3$   
 $= (4 - 2) \oplus 3 = 2 \oplus 3 = \frac{2}{2} + \frac{1}{3} = 1 + \frac{1}{3} = \frac{4}{3}$  olur.  
**(Cevap E)**

10.  $x \Delta y = x + y + 3$   
 $2 \Delta 4 = 2 + 4 + 3 = 9$   
**(Cevap D)**

11.  $x \Delta y = x + y + 3$   
 $a \Delta 5 = 7 \Delta b$   
 $a + 5 + 3 = 7 + b + 3$   
 $a - b = 10 - 8 = 2$   
**(Cevap B)**

12.  $\frac{a}{b} \star \frac{c}{d} = \frac{a \cdot c - b \cdot d}{b \cdot d}$   
 $\frac{1}{2} \star \frac{3}{2} = \frac{1 \cdot 3 - 2 \cdot 2}{2 \cdot 2}, (a = 1, b = 2, c = 3, d = 2)$   
 $\frac{1}{2} \star \frac{3}{2} = -\frac{1}{4}$  olur.  
**(Cevap B)**

13.  $\frac{a}{b} \star \frac{c}{d} = 0$   
 $\frac{a \cdot c - b \cdot d}{b \cdot d} = 0, (b \cdot d \neq 0)$   
 $ac - b \cdot d = 0$   
 $a \cdot c = b \cdot d \Rightarrow \frac{a}{d} = \frac{b}{c}$  olur.  
**(Cevap E)**

14.  $1 \Delta 7 = \frac{3a + b}{2}$  a ve b yi yerine koyarız.  
 $1 \Delta 7 = \frac{3 \cdot 1 + 7}{2}$   
 $1 \Delta 7 = \frac{10}{2} \Rightarrow 1 \Delta 7 = 5$   
 $-3 * 5 = 2a^2 - b$   
a ve b yi yerine koyarız.  
 $-3 * 5 = 2 \cdot (-3)^2 - 5$   
 $-3 * 5 = 2 \cdot 9 - 5$   
 $-3 * 5 = 18 - 5$   
 $-3 * 5 = 13$   
**(Cevap E)**

15.  $2 \square 3 = 2^{3-1} + 3^{2-1} = 2^2 + 3^1 = 4 + 3 = 7$   
 $7 \circ 5 = 7 \cdot (5 - 1) - 5(7 - 1) = 28 - 30 = -2$ dir.  
**(Cevap B)**

16.  $(3 + 2) \cdot (a - 3) = (8 + 2) \cdot (a + 1 - 3)$   
 $5 \cdot (a - 3) = 10 \cdot (a - 2)$   
 $a - 3 = 2a - 4$   
 $1 = a$   
**(Cevap C)**



1.  $3 \equiv 3 \pmod{10}$   
 $3^2 \equiv 9 \pmod{10}$   
 $3^3 \equiv 7 \pmod{10}$   
 $3^4 \equiv 1 \pmod{10}$   
 $3^{17} = (3^4)^4 \cdot 3 \equiv 1 \cdot 3 = 3$  dür.

(Cevap B)

2. İlk nöbetinden 29. nöbete kadar geçen gün sayısı  
 $28 \cdot 6 = 168$ 'dir.  $168 \equiv 0 \pmod{7}$  olduğundan 29. nöbetini de yine Perşembe günü tutacaktır.

(Cevap E)

3. 1 sulama pazartesi günü ve 9 sulama daha yapılacaktır. Bu iki sulama için  $6 \cdot 9 = 54$  gün geçmesi gerekir.

$$\begin{array}{r} 54 \quad | \quad 7 \\ \underline{49} \quad | \quad 7 \\ \hline \textcircled{5} \end{array}$$

0 1 2 3 4  $\textcircled{5}$   
Pazartesi Salı Çarşamba Perşembe Cuma Cumartesi

10. sulama Cumartesi günüdür.

(Cevap E)

4.  $2008 \equiv 3 \pmod{5}$   
 $(2008)^6 \equiv 3^6 \pmod{5}$   
 $3^1 \equiv 3 \pmod{5}$   
 $3^2 \equiv 4 \pmod{5}$   
 $3^3 \equiv 2 \pmod{5}$   
 $3^4 \equiv 1 \pmod{5}$   
 $3^6 \equiv 3^4 \cdot 3^2 \equiv 1 \cdot 4 \equiv 4 \pmod{5}$   
 $(2011) \equiv 1 \pmod{5}$   
 $(2011)^{2001} \equiv 1^{2001} \equiv 1 \pmod{5}$   
 $(2008)^{2005} + (2011)^{2001} \equiv 4 + 1 = 5 \equiv 0 \pmod{5}$

(Cevap E)

5.  $28 \equiv 0 \pmod{7}$   

Salı	Çarşamba	...
0	1	

 olduğundan yine salı günü olur.

(Cevap B)

6. YÜKSEK YÜKSEK ----

Görüldüğü gibi 6 harfte bir tekrar söz konusudur.

O halde,

$$\begin{array}{r} 2013 \quad | \quad 6 \\ \underline{18} \quad | \quad 335 \\ \hline 21 \\ \underline{18} \\ \hline 30 \\ \hline \textcircled{3} \end{array}$$

O halde 335 kez YÜKSEK kelimesi yazılmıştır. Kalan 3 olduğundan 2013. harf K harfidir.

(Cevap C)

7. 20. nöbet için

$19 \cdot 5 = 95$  gün geçecektir.

$95 \equiv 4 \pmod{7}$

Çarşamba	Perşembe	Cuma	Cumartesi	Pazar
0	1	2	3	4

20. nöbetini pazar günü tutar.

(Cevap A)

8. Mod10'a göre çözersek,

$$\begin{array}{r} 3^1 = 3 \\ 3^2 = 9 \\ 3^3 = 7 \\ 3^4 = 1 \\ 13 \quad | \quad 4 \\ \underline{\quad} \quad | \quad 3 \\ \hline \textcircled{1} \end{array}$$

(birler basamağı)

$$2^1 = 2$$

$$2^2 = 4$$

$$2^3 = 8$$

$$2^4 = 6$$

$$2^5 = 2 \text{ (tekrar ettiği için bir üst alınır.)}$$

$$14 \quad | \quad 4$$

$$\underline{\quad} \quad | \quad 3$$

$$\hline \textcircled{2}$$

$$2^{14} = 4$$

(birler basamağı)

$$3^{13} + 2^{14} = 3 + 4 = 7$$

(Cevap D)

## MATEMATİK • Modüler Aritmetik

9. Çetin ilk maçını 2 Mayıs Cuma yaparsa geriye 15 maç kalır.

Bu 15 maç Salı Cuma Salı Cuma ... Salı  
(SC SC SC SC SC SC SCS)

şeklinde yapılır.

Görüldüğü üzere 7 hafta +4 gün geçer.

1. maç 2 Mayıs 7 hafta 4 gün geçer 16. maç 24 Haziran bulunur.

(Cevap D)

10.  $2018^{2017} \equiv x \pmod{10}$

$$2018^{2017} \equiv 8^{2017} \equiv 8^1 \equiv 8 \pmod{10}$$

$$8^1 = 8 \quad \begin{array}{r} 2017 \\ 4 \\ \hline 1 \end{array}$$

$$8^2 = 4$$

$$8^3 = 2$$

$$8^4 = 6$$

$$8^5 = 8$$

(Cevap D)

11.  $61^{66} \equiv x \pmod{63}$

$$61^{66} \equiv (61 - 63)^{66} \equiv (-2)^{66} \equiv x \pmod{63}$$

$$(-2)^1 = -2$$

$$(-2)^2 = 4$$

$$(-2)^3 = -8$$

$$(-2)^4 = 16$$

$$(-2)^5 = -32$$

$$(-2)^6 = 64 = 1$$

$$(-2)^{66} = [(-2)^6]^{11} \equiv 1^{11} \equiv 1 \pmod{63}$$

(Cevap A)

12. Bu ay Şubat

$$140 \text{ ay sonra } 140 \equiv x \pmod{12}$$

$$\begin{array}{r} 140 \\ -12 \\ \hline 20 \\ -12 \\ \hline 8 \end{array} \quad x = 8$$

Şubat Mart Nisan ..... Ekim  
0 1 2 ..... 8

140 ay sonra Ekim ayıdır.

(Cevap C)

13.  $51^{72} \equiv x \pmod{7}$

$$\begin{array}{r} 51 \\ -49 \\ \hline 2 \end{array} \quad \begin{array}{r} 7 \\ 7 \\ \hline 7 \end{array} \quad 51^{72} \equiv 2^{72} \equiv x \pmod{7}$$

$$2^1 \equiv 2 \quad \begin{array}{r} 72 \\ 6 \\ \hline 12 \end{array} \quad \begin{array}{r} 3 \\ 24 \\ \hline 12 \end{array}$$

$$2^2 \equiv 4 \quad \begin{array}{r} 6 \\ 12 \\ \hline 12 \end{array}$$

$$2^3 \equiv 1 \quad \begin{array}{r} 12 \\ 12 \\ \hline 0 \end{array}$$

$$2^{72} \equiv (2^3)^{24} \equiv 1^{24} \equiv 1 \pmod{7}$$

(Cevap E)

14.  $12^{25} \equiv x \pmod{13}$

$$12^{25} \equiv (12 - 13)^{25} \equiv (-1)^{25} \equiv -1 \equiv 12 \pmod{13}$$

(Cevap A)

- 15.

4. gün  
1. nöbet 2. nöbet ... 38. nöbet  
 $37 \cdot 4 = 148$  gün geçmiştir.

$$\begin{array}{r} 148 \\ -144 \\ \hline 4 \end{array} \quad \begin{array}{r} 6 \\ 24 \\ \hline 4 \end{array}$$

⇒ Cumartesi, Pazartesi, Salı, **Çarşamba**

(Cevap C)

16. K, E, B, A, P, A, B, E, K, E, ...

Periyot: 8 olur.

$$\begin{array}{r} 2024 \\ -18 \\ \hline 22 \\ -21 \\ \hline 14 \\ -12 \\ \hline 2 \end{array} \quad \begin{array}{r} 3 \\ 674 \\ \hline 21 \end{array}$$

$$\begin{array}{r} 674 \\ -64 \\ \hline 34 \\ -32 \\ \hline 2 \end{array} \quad \begin{array}{r} 8 \\ 84 \\ \hline 24 \end{array}$$

$2 \rightarrow$  K, **E**, B, A, P ...

$2$  saniye  $\rightarrow$  2 saniyeyi eklersek B lambası yanık haldedir.

(Cevap C)

1.

1 kişi

Ali	Burak	Cem	Deniz
-----	-------	-----	-------

2!

$= 2! \cdot 3! = 2 \cdot 6 = 12$

(Cevap C)

2. Her bir soru için 2 alternatif cevap olduğuna göre 3 soru için  $2^3 = 8$  farklı biçimde cevaplar.

(Cevap D)

3. Birler basamağı sıfır olan 3 basamaklı kaç tane sayı olduğuna bakalım.

6	5	1
---	---	---

$\rightarrow 6 \cdot 5 \cdot 1 = 30$

↓

{0}

farklı sayı yazılabilir.

(Cevap C)

4. Soru kökünde geçen seçme kelimesi bizi kombinas-yona yöneltebilir. Ancak bu soru bir sıralama sorusudur. Eğer belirli iki kişi seçilseydi kombinas-yon olurdu.

$$P(11,2) = \frac{11!}{(11-2)!} = \frac{11!}{9!} = \frac{11 \cdot 10 \cdot 9!}{9!} = 11 \cdot 10 = 110$$

bulunur.

(Cevap D)

5.

$$\binom{8}{2} - \binom{5}{2} - \binom{3}{2} + 2 = 28 - 10 - 3 + 2 = 17 \text{ tane doğru}$$

↓  
d<sub>1</sub> ve d<sub>2</sub> doğrusu

geçer.

$$\binom{8}{2} = \frac{8!}{6! \cdot 2!} = \frac{8 \cdot 7 \cdot 6!}{6! \cdot 2!} = 4 \cdot 7 = 28$$

$$\binom{5}{2} = \frac{5!}{3! \cdot 2!} = \frac{5 \cdot 4 \cdot 3!}{3! \cdot 2!} = 10$$

$$\binom{3}{2} = \frac{3!}{1! \cdot 2!} = \frac{3 \cdot 2!}{2!} = 3$$

(Cevap A)

6. 6 farklı çantayı Ahmet'in ve Can'ın farklı şekilde almaları  $6 \cdot 5 = 30$  farklı şekildedir.

Çantaları içindeki 6 farklı kitaptan Ahmet ve Can'ın farklı kitapları okumaları  $6 \cdot 5 = 30$  farklı şekildedir.

Bu iki durumla birlikte farklı şekilde olması ise  $30 \cdot 30 = 900$ 'dür.

(Cevap E)

7.

4	3	1	2	1	1
---	---	---	---	---	---

4 adet   3 adet   {0}   2 adet   {1}   1 adet

sayı yazılabilir.

O hâlde toplam,  $4 \cdot 3 \cdot 1 \cdot 2 \cdot 1 \cdot 1 = 24$  sayı yazılır.

(Cevap B)

## MATEMATİK • Permütasyon

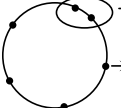
8. 

Toplam 5 kişi gibi düşünürsek ve anne ile baba kendi arasında 2! farklı şekilde sıralanabileceğinden;  
 $(5 - 1)! \cdot 2! = 4! \cdot 2! = 4 \cdot 3 \cdot 2 \cdot 1 \cdot 2 = 48$  farklı şekilde oturabilirler.

(Cevap B)

9. 3 kişi yan yana dizilmiş olan 5 sandalyeye;  
 $5 \cdot 4 \cdot 3 = 60$  farklı şekilde oturabilir.

(Cevap C)

10. 6 tane kutu olduğu için, birinci mektup 6 yolla atılır. Birinci mektup 6 kutudan birine atıldıktan sonra ikinci mektup 5, üçüncü mektup 4, dördüncü mektup 3 yolla atılır.

Buna göre, mektupları postalama işi;

$$6 \cdot 5 \cdot 4 \cdot 3 = 360 \text{ yolla yapılabilir.}$$

(Cevap D)

11. n tane koltuğa, n kişi,  
 $n \cdot (n - 1)(n - 2) \dots 3 \cdot 2 \cdot 1 = n!$  şeklinde oturabilir.

O halde,  $n! = 720$  ise  $n = 6$ 'dır.

Ahmet, Recep ve Rifat +4. kişi +5. kişi +6. kişi = 4 kişi gibi düşünülür.

kendi aralarında 3! şeklinde otururlar.

O halde,  $3! \cdot 4! = 6 \cdot 24 = 144$ 'dür.

(Cevap D)

12. Asal rakamlar = {2, 3, 5, 7}

$4 \cdot 4 = 16$  tane rakamları asal sayı olan iki basamaklı doğal sayı vardır.

(Cevap B)

13. Asal olmayan rakamlar = {0, 1, 4, 6, 8, 9}

$\underline{5} \cdot \underline{6} \cdot \underline{6} \cdot \underline{4} = 30 \cdot 24 = 720$  bulunur.  
 (0, 4, 6, 8)

(Cevap D)

14. {1, 4, 7}

{2, 5, 8}

{3, 6}

$$\binom{3}{1} \cdot \binom{3}{1} \cdot \binom{2}{1} \cdot 3! + \binom{3}{3} \cdot 3! + \binom{3}{3} \cdot 3! = 108 + 6 + 6$$

= 120 bulunur.

(Cevap E)

15. Bütün çay bardaklarını su bardaklarının arasına birer tane koyduğumuzda, en az iki tane su bardağı yan yana olmak zorundadır.

(S Ç S Ç S Ç S Ç S Ç S Ç S S)

Doğru seçenek B seçeneğidir.

(Cevap B)

16. Tam ortada 1 rakamı olmalıdır.

Geriye kalan altı rakamdan üç tanesini seçtiğimizde artan veya azalan sırada tek bir durumda olur.

O halde abc1def sayısı  $\binom{6}{3} = \frac{6 \cdot 5 \cdot 4}{3 \cdot 2 \cdot 1} = 20$  tane yazılabilir.

(Cevap C)

1.

$$\frac{n!}{(n-1)!} + \frac{(n+1)!}{n!} = 17$$

$$\frac{n \cdot \cancel{(n-1)!}}{\cancel{(n-1)!}} + \frac{(n+1)n!}{n!} = 17$$

$$n + n + 1 = 17$$

$$2n + 1 = 17 \Rightarrow 2n = 16 \Rightarrow n = 8$$

(Cevap E)

2.

$$\boxed{2} \quad \boxed{3} \quad \boxed{2} = 2 \cdot 3 \cdot 2$$

$$(\cancel{1}, 2) (\cancel{2}, 3, 4) (\cancel{3}, 4) = 12$$

(Cevap A)

3. A kümesinde kalan 4 sayıdan 2 tane sayı seçeceğiz.

$$\binom{4}{2} = \frac{4!}{(4-2)! \cdot 2!} = \frac{4 \cdot 3 \cdot \cancel{2!}}{\cancel{2!} \cdot 2!} = 6$$

(Cevap B)

4.

Ceren  Fuat

Ceren ve Fuat farklı gruplarda olsun. Kalan 4 öğrenci ikiye ikiye ayrılacak Ceren ve Fuat'ın gruplarına, yani 4 kişiden 2 kişiyi seçip 2 ile çarpacağız.

$$\binom{4}{2} \cdot 2 = \frac{4!}{(4-2)! \cdot 2!} \cdot 2 = \frac{4 \cdot 3 \cdot \cancel{2!}}{\cancel{2!} \cdot 2!} \cdot 2 = 12$$

(Cevap A)

5.

5 kişilik bir takımın 3'ü 2 metreden uzun olacak diğer 2 kişi 12 - 4 = 8 kişi arasından seçilecektir.

$$= \binom{4}{3} \cdot \binom{8}{2} = \frac{4!}{(4-3)! \cdot 3!} \cdot \frac{8!}{(8-2)! \cdot 2!}$$

$$= \frac{4!}{3!} \cdot \frac{8!}{6! \cdot 2!} = \frac{4 \cdot \cancel{3!}}{\cancel{3!}} \cdot \frac{8 \cdot 7 \cdot \cancel{6!}}{\cancel{6!} \cdot 2!} = 112 \text{ bulunur.}$$

(Cevap E)

6.

İki takım bir maç yapacağı için 12 takım arasından en fazla kaç tane ikili takım çıkarılırsa o kadar maç yapılacaktır.

$$\binom{12}{2} = \frac{12 \cdot 11}{2 \cdot 1} = 66$$

(Cevap C)

7.

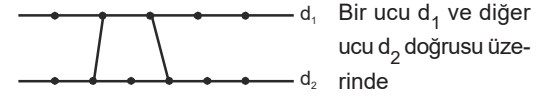

$$\binom{5}{1} \cdot \binom{6}{1} = 5 \cdot 6 = 30$$

(Cevap C)

8.

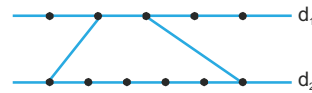

Bir köşesi  $d_1$   $\binom{5}{1}$

İki köşesi  $d_2$   $\binom{6}{2}$  dir.

$$\binom{5}{1} \cdot \binom{6}{2} = 5 \cdot \frac{6 \cdot 5}{2 \cdot 1} = 75$$

(Cevap A)

## MATEMATİK • Kombinasyon

9. 7 kareden 5 tanesi seçilecek

$$\binom{7}{5} = \frac{7!}{(7-5)!5!} = \frac{7!}{2! \cdot 5!} = \frac{7 \cdot 6 \cdot 5!}{2! \cdot 5!} = 21 \text{ bulunur.}$$

(Cevap B)

10.  $\binom{6}{2} \cdot \binom{4}{2} \cdot \binom{2}{2} = 15 \cdot 6 \cdot 1 = 90$  bulunur.

(Cevap E)

- 11.
- $A = \{a, b, c, d, e, f, g\}$

$\frac{x}{a}$	$\frac{y}{b}$
$\{c, d\}$	$\{e, f, g\}$
(3 eleman)	(4 eleman)
2 eleman gerek	3 eleman gerek

$$\binom{5}{2} \binom{3}{3} \text{ ya da tam tersi } + \binom{5}{3} \binom{2}{2} = 10 + 10 = 20$$

(Cevap E)

- 12.

Ana giriş	Yan giriş
☒○○○○○	○○○○

$$= \left[ \binom{5}{3} + \binom{5}{4} + \binom{5}{5} \right] \cdot \left[ \binom{4}{2} + \binom{4}{3} + \binom{4}{4} \right]$$

$$= [10 + 5 + 1] \cdot [6 + 4 + 1] = 16 \cdot 11 = 176$$

(Cevap C)

13. 5 kişi yaylı, 4 kişi vurmali, 3 kişi üflemeli çalışıyorsa;

$$\binom{5}{5} \cdot \binom{6}{4} \cdot \binom{4}{3} = 1 \cdot 15 \cdot 4 = 60 \text{ farklı grup oluşur.}$$

(Cevap B)

14. Yaylı çalgıcılardan 4 tanesinden 3'ünü vurmali çalgıcılardan 6 kişiden 6'sı ve sonradan katılan 1 kişi vurmali çalgı çalmaktadır.

Üflemeli çalgıcılardan 4 kişiden 2'si üflemeli çalgı çalmaktadır.

$$= \binom{4}{3} \cdot \binom{6}{6} \cdot \binom{1}{1} \cdot \binom{4}{2}$$

$$= \frac{4!}{(4-3)! \cdot 3!} \cdot \frac{6!}{(6-6)! \cdot 6!} \cdot \frac{1!}{(1-1)! \cdot 1!} \cdot \frac{4!}{(4-2)! \cdot 2!}$$

$$= \frac{4 \cdot 3!}{1! \cdot 3!} \cdot \frac{6!}{0! \cdot 6!} \cdot \frac{1!}{1!} \cdot \frac{2 \cdot 3 \cdot 2!}{2! \cdot 1 \cdot 2!} = 24 \text{ bulunur.}$$

(Cevap D)

15. Temsilci grubunda en az bir erkek olacağına göre;

$$\binom{5}{1} \cdot \binom{4}{2} + \binom{5}{2} \cdot \binom{4}{1} + \binom{5}{3} \cdot \binom{4}{0}$$

$$= \frac{5!}{(5-1)! \cdot 1!} \cdot \frac{4!}{(4-2)! \cdot 2!} + \frac{5!}{(5-2)! \cdot 2!} \cdot \frac{4!}{(4-1)! \cdot 1!}$$

$$+ \frac{5!}{(5-3)! \cdot 3!} \cdot \frac{4!}{(4-0)! \cdot 0!}$$

$$\frac{5 \times 4!}{4! \times 1!} \times \frac{4 \times 3 \times 2!}{2! \times 2 \times 1} + \frac{5 \times 4 \times 3!}{3! \times 2 \times 1} \times \frac{4 \times 3!}{3! \times 1} + \frac{5 \times 4 \times 3!}{2! \times 3!} \times \frac{4!}{4! \times 0!}$$

$$30 + 40 + 10 = 80$$

(Cevap D)

16.  $\frac{11.}{\binom{6}{1}} \cdot \frac{12.}{\binom{6}{4}} + \frac{11.}{\binom{6}{2}} \cdot \frac{12.}{\binom{6}{3}} + \frac{11.}{\binom{6}{3}} \cdot \frac{12.}{\binom{6}{2}}$

$$= 6 \cdot 15 + 15 \cdot 20 + 20 \cdot 15$$

$$= 90 + 300 + 300$$

$$= 690$$

(Cevap A)

1.

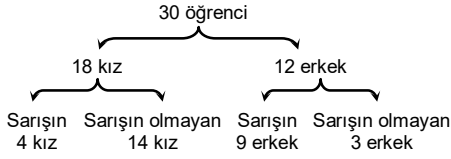

$$A = \{\text{Sarışın kızlar}\}, s(A) = 4$$

$$B = \{\text{Sarışın olmayan erkek}\}, s(B) = 3$$

$$s(A \cup B) = s(A) + s(B) = 4 + 3 = 7$$

$$E = \{\text{Sınıf mevcudu}\}$$

$$s(E) = 30$$

$$P(A \cup B) = \frac{s(A \cup B)}{s(E)}$$

$$P(A \cup B) = \frac{7}{30}$$

(Cevap A)

2.

Salı ve cumartesi annesi ile görüşecek ise

Hafta içi ve salı için      Hafta sonu cumartesi için

$$\binom{5}{1}$$

$$\binom{2}{1}$$

Görüşme olasılığı

$$\frac{1}{5}$$

Görüşme olasılığı

$$\frac{1}{2}$$

Salı ve cumartesi görüşme olasılığı  $\frac{1}{5} \cdot \frac{1}{2} = \frac{1}{10}$  bulunur.

(Cevap D)

3.

12 balıktan 2 si lüfer 5 i levreklerdir. 1. balığın lüfer olma olasılığı:

$$\frac{1}{12} = \frac{1}{6}$$

Kovadan 1 balık alındığından kovada 11 balık kalır. Bu balıkların 5 i levreklerdir. Bu 11 balıktan alınan 1 balığın levrek olma olasılığı,  $\frac{5}{11}$  dir.

Bu iki bağımsız olayın birlikte gerçekleşmesi istendiğinden çarpma kuralı uygulanır ve istenilen olayın olasılığı:

$$\frac{1}{6} \cdot \frac{5}{11} = \frac{5}{66} \text{ olur.}$$

(Cevap B)

4.

5 kırmızı, 4 sarı ve 1 mavi toplam

$5 + 4 + 1 = 10$  sakız vardır. 10 sakız arasından 2 sakız seçiliyor ve bu sakızların kırmızı olması isteniyor.

1. sakızın kırmızı olma olasılığı:  $\frac{5}{10}$

2. sakızın kırmızı olma olasılığı:  $\frac{4}{9}$

Alınan sakızların ikisinin de kırmızı olma olasılığı:

$$\frac{5}{10} \cdot \frac{4}{9} = \frac{2}{9} \text{ olur.}$$

(Cevap B)

5.

K      S      M  
K      S

Yukarıda toplam 5 sakız var ama aynı renk 3 sakız yok. 1 sakız daha eklersek ki bu sarı veya kırmızı olmak zorunda, ya sarı sakızlar ya da kırmızı sakızlar 3 tane olacak ve aynı renkten 3 sakız olmuş olacaktır. Bunun için en az 6 tane sakız alınmalıdır.

(Cevap C)

6.

Bir basamak ya da iki basamak zıpladığında tüm durumdan 3 tanedir. İstenilen durumda 1 tanedir.

Buna göre;

$$\text{Olasılık} = \frac{\text{İstenilen durum}}{\text{Tüm durum}} = \frac{1}{3} \text{ bulunur.}$$

(Cevap B)

7.

İkisinin de kırmızı olma olasılığını bulup 1'den çıkarırsak, en az birinin beyaz olma olasılığını buluruz.

$$1 - \frac{\binom{4}{2}}{\binom{7}{2}} = 1 - \frac{\frac{4 \cdot 3 \cdot 2!}{2! \cdot 2!}}{\frac{7 \cdot 6 \cdot 5!}{5! \cdot 2!}} = 1 - \frac{6}{21} = \frac{15}{21} = \frac{5}{7}$$

(Cevap B)

8.

Aynı renkte olma olasılığı =  $\frac{\text{İstenilen durum}}{\text{Tüm durum}}$

$$\text{Aynı renkte olma olasılığı} = \frac{\binom{2}{2} + \binom{3}{2} + \binom{4}{2}}{\binom{9}{2}}$$

$$\binom{2}{2} = \frac{2!}{(2-2)! \cdot 2!} = \frac{2!}{0! \cdot 2!} = 1$$

$$\binom{3}{2} = \frac{3!}{(3-2)! \cdot 2!} = \frac{3!}{1! \cdot 2!} = \frac{3 \cdot 2!}{2!} = 3$$

$$\binom{4}{2} = \frac{4!}{(4-2)! \cdot 2!} = \frac{4!}{2! \cdot 2!} = \frac{4 \cdot 3 \cdot 2!}{2! \cdot 2!} = 6$$

$$\binom{9}{2} = \frac{9!}{(9-2)! \cdot 2!} = \frac{9!}{7! \cdot 2!} = \frac{9 \cdot 8 \cdot 7!}{7! \cdot 2!} = 36$$

$$\text{Aynı renkte olma olasılığı} = \frac{1+3+6}{36} = \frac{10}{36} = \frac{5}{18}$$

(Cevap E)

## MATEMATİK • Olasılık

9. 1 den 10 a kadar numaralı toplardan 2 tane çekildiğinde toplamı 15 ise oluşabilecek durumlar,  
(10, 5), (9, 6), (8, 7), (7, 8), (6, 9), (5, 10)

Bu durumda 7 numaralı topun çekilmiş olma olasılığı

$$\frac{2}{6} = \frac{1}{3} \text{ bulunur.}$$

(Cevap E)

10.  $A = \{\text{Sarı olması}\}$   $s(E) = 4 + 6 + 5 = 15$

$$P(A) = \frac{s(A)}{s(E)} \Rightarrow P(A) = \frac{5}{15} = \frac{1}{3}$$

Sarı olmama olasılığı =  $1 - P(A)$

$$= 1 - \frac{1}{3} = \frac{2}{3}$$

(Cevap C)

11. 1. zar tek ve 2. zar çift, 1. zar çift ve 2. zar tek gelme olasılığı

$$\begin{aligned} &= \frac{3}{6} \cdot \frac{3}{6} + \frac{3}{6} \cdot \frac{3}{6} \\ &= \frac{9}{36} + \frac{9}{36} = \frac{18}{36} = \frac{1}{2} \end{aligned}$$

(Cevap A)

12. 1. çarkta 4 sayıdan biri geleceğinden birinci çevirişte 4 ve 2. çevirişte 4 durum olduğundan  $4 \cdot 4 = 16$  sonuç elde edilir.

1. çark için istenen sonuçlar =

$$(1. \text{ çeviriş}, 2. \text{ çeviriş}) = \{(1, 1), (1, 2), (1, 3), (1, 4), (2, 1), (2, 2), (2, 3), (3, 1), (3, 2), (4, 1)\}$$

10 farklı sonuç olduğundan 1. çarkta 5 veya

5 ten küçük olma olasılığı

$$= \frac{\text{istenen durum sayısı}}{\text{tüm durum sayısı}} = \frac{10}{16}$$

2. çarkta dizüstü bilgisayar gelme olasılığı =  $\frac{1}{5}$

$$\text{İstenen olasılık} = \frac{10}{16} \cdot \frac{1}{5} = \frac{2}{8} = \frac{1}{4}$$

(Cevap B)

13.  $P(A) = \frac{s(A)}{s(E)} = \frac{\binom{4}{3} \cdot \binom{6}{0}}{\binom{10}{3}} = \frac{4 \cdot 1}{\frac{10!}{3! \cdot 7!}} = \frac{4}{\frac{10 \cdot 9 \cdot 8 \cdot 7!}{3 \cdot 2 \cdot 1 \cdot 7!}}$

$$= \frac{4}{10 \cdot 3 \cdot 4} = \frac{1}{30} \text{ bulunur.}$$

(Cevap A)

- 14.

$$\begin{array}{|c|} \hline 6 \text{ mavi} \\ \hline x \text{ beyaz} \\ \hline \end{array}$$

$$\begin{aligned} \frac{\binom{6}{2}}{\binom{x+6}{2}} &= \frac{6 \cdot 5}{2 \cdot 1} \Rightarrow \frac{30^6}{(x+6) \cdot (x+5)} \\ (x+6) \cdot (x+5) &= 132 \\ x+5 &= 11 \\ x &= 6 \end{aligned}$$

$$= \frac{5}{22}$$

(Cevap B)

15. Tüm durumdan her ikisinin kafeye aynı anda gelme olasılığını çıkartalım.

Her ikisi kefeye aynı anda saat 8.20'de ve 8.25'de gelebilir.

$$\begin{aligned} 8.20'de &\Rightarrow \frac{40}{100} \cdot \frac{75}{100} = \frac{300}{1000} = \frac{30}{100} \\ 8.25'de &\Rightarrow \frac{60}{100} \cdot \frac{25}{100} = \frac{150}{1000} = \frac{15}{100} \\ &\quad \quad \quad \frac{45}{100} \end{aligned}$$

$$1 - \frac{45}{100} = \frac{55}{100} = \%55'tir.$$

(Cevap B)

- 16.

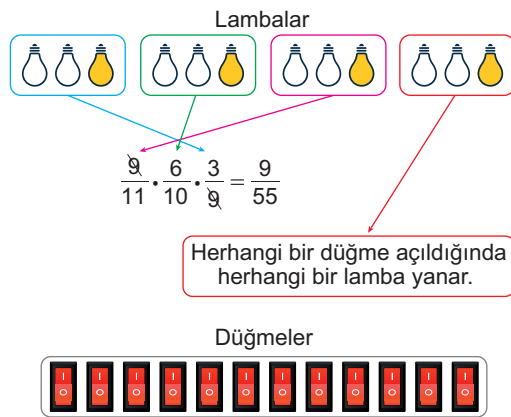

(Cevap C)



1.  $f(x + 1) = x^3 - 3^x$   
 $g(x - 2) = 5 - x$   
 $(g \circ f)(3) = g(f(3))$   
 $= g(2^3 - 3^2)$   
 $= g(-1)$   
 $g(-1) = 5 - 1 = 4$  bulunur.

(Cevap E)

2.  $f(x) = x^3 - a$   
 $g(x) = \frac{x}{2a}$   
 $\Rightarrow (g \circ f)(2) = 5$   
 $\Rightarrow g(f(2)) = 5$   
 $\Rightarrow g(2^3 - a) = 5$   
 $\Rightarrow g(8 - a) = 5$   
 $\Rightarrow \frac{8 - a}{2a} = 5$   
 $\Rightarrow 8 - a = 10a \Rightarrow 8 = 11a \Rightarrow a = \frac{8}{11}$

(Cevap E)

3.  $g(x) = 2 - f(x + 1)$   
 $g(3) = 2 - f(4)$   
 $g(3) = 2 - (4^2 - 5)$   
 $g(3) = -9$

(Cevap A)

4.  $f(x) = 3x - 4$   
 $g(2x - 1) = x - 2$   
 $x = 3$  için  
 $(f \circ g)(5) = f(g(5))$   
 $= f(3 - 2)$   
 $= f(1)$   
 $f(1) = 3 \cdot 1 - 4$   
 $f(1) = -1$

(Cevap E)

5.  $f(x) = x^2 - 2a$  ve  $f^{-1}(3) = 1$  ise  
 $f(x) = y$  ise  $f^{-1}(y) = x$  olduğundan  
Buna göre,  $f^{-1}(3) = 1$  ise  $f(1) = 3$  olur.  
 $f(x) = x^2 - 2a$   
 $f(1) = 1^2 - 2a = 3$   
 $-2a = 2$   
 $a = -1$  bulunur.

(Cevap D)

6.  $f(x) = x^2 + x + k$   
 $f(1) = 1^2 + 1 + k = 4$   
 $2 + k = 4$  ise  $k = 2$  olur.  
 $f(x) = x^2 + x + 2$   
 $f(-1) = (-1)^2 + (-1) + 2$   
 $f(-1) = 2$  bulunur.

(Cevap B)

7.  $2x + 5 = 11$   
 $2x = 6$   
 $x = 3$   
 $x$  yerine 3 yazalım.  
 $f(2 \cdot 3 + 5) = 3 \cdot 3 + 7$   
 $f(11) = 16$  bulunur.

(Cevap B)

8.  $f(x)$  fonksiyonu sabit fonksiyon ise  $x$  in katsayısı 0 olmalıdır.  
 $k - 2 = 0 \Rightarrow k = 2$  bulunur.  
 $f(x) = 6 \Rightarrow f(10) = 6$  bulunur.

(Cevap B)

## MATEMATİK • Fonksiyon

9.  $f(x)$  birim fonksiyon ise,  $f(x) = x$  olur. Buna göre,

$$\Rightarrow n + 3 = 1$$

$$\Rightarrow n = -2 \text{ bulunur.}$$

(Cevap A)

10.  $f \circ f(0) = f(f(0))$  bulunur.

$$f(0) = \frac{0-2}{0^2+1} = -2$$

$$f(-2) = \frac{-2-2}{(-2)^2+1} = \frac{-4}{5}$$

(Cevap B)

- 11.

$$f(x) = 2x + 5$$

$$(f \circ f)(x) = -13 \quad x = ?$$

$$f(f(x)) = -13$$

$$2(f(x)) + 5 = -13$$

$$2(2x + 5) + 5 = -13$$

$$4x + 10 + 5 = -13$$

$$4x = -28$$

$$x = -7$$

(Cevap A)

- 12.

$$f(x) = 3x + 7$$

$$f(x+1) = 3(x+1) + 7$$

$$f(2x) = 3(2x) + 7$$

$$= 3x + 3 + 7$$

$$= 6x + 7$$

$$= 3x + 10$$

$$f(2x) - f(x+1) = 6x + 7 - (3x + 10)$$

$$= 6x + 7 - 3x - 10$$

$$= 3x - 3 \text{ bulunur.}$$

(Cevap B)

- 13.

$$f(x) = x^3 - x$$

$$g(x) = 2x^3 + x$$

$$h(x) = f(x) + g(x)$$

$$h(x) = x^3 - x + 2x^3 + x$$

$$h(x) = 3x^3$$

$$h(a) = 24 \text{ ise}$$

$$h(a) = \frac{3a^3}{3} = \frac{24}{3}$$

$$a^3 = 8 \Rightarrow a^3 = 2^3 \Rightarrow a = 2$$

(Cevap A)

14.  $f(x) = 2x^2 - x + 1$  ise  $f(x+3)$  ve  $f(x)$ 'i bulalım.

$f(x+3)$ 'ü bulmak için  $f(x)$ 'de  $x$  yerine  $x+3$  yazalım.

$$f(x+3) = 2(x+3)^2 - (x+3) + 1$$

$$f(x+3) = 2(x^2 + 6x + 9) - x - 3 + 1$$

$$f(x+3) = 2x^2 + 12x + 18 - x - 3 + 1$$

$$f(x+3) = 2x^2 + 11x + 16$$

$$f(x+3) - f(x) = 2x^2 + 11x + 16 - (2x^2 - x + 1)$$

$$f(x+3) - f(x) = 2x^2 + 11x + 16 - 2x^2 + x - 1$$

$$f(x+3) - f(x) = 12x + 15$$

(Cevap E)

15.  $f(x^2) = 3x^2 + 2$  ise  $f(m+1) = 3 \cdot (m+1) + 2$   
 $= 3m + 5$  dir.

$$g(x^3 - 1) = 2x^3 + 3 = 2(x^3 - 1) + 5 \text{ ise}$$

$$g(m-1) = 2 \cdot (m-1) + 5 = 2m + 3 \text{ tür.}$$

$$\text{o halde } 3m + 5 = 2m + 3$$

$$m = -2 \text{ dir.}$$

(Cevap A)

16.  $m \cdot (m-1) + 12 + 4 = m \cdot (m+3) + 12 + (-2m + 12)$

$$m^2 - m + 16 = m^2 + 3m - 2m + 24$$

$$-m + 16 = m + 24$$

$$-2m = 8$$

$$m = -4 \text{ olur.}$$

(Cevap C)

1. Pazartesi= 1 saat  
 Salı = 2 saat  
 Çarşamba = 6 saat  
 Perşembe = 4 saat  
 Cuma = 4 saat  
 Cumartesi = 6 saat  
 Pazar = 5 saat
- |   |         |
|---|---------|
| + | 28 saat |
|---|---------|
- Günde ortalama =  $\frac{28}{7} = 4$  saat çalışmıştır.

(Cevap B)

2. 24 litre benzin ile ~~300 km gidilirse~~  
 30 litre benzin ile ~~x km~~
- |                             |
|-----------------------------|
| $24 \cdot x = 30 \cdot 300$ |
| $24 \cdot x = 9000$         |
| $x = 375 \text{ km}$        |

(Cevap A)

3.  $A = 60^\circ$   
 $D = 45^\circ$  }  $60^\circ - 45^\circ = 15^\circ$

$15^\circ$  lik daire dilimi 5 soruya denk gelmektedir.

O hâlde B seçeneği sayısı,

$15^\circ$	$5$ kişi
$90^\circ$	$x$
$15 \cdot x = 450$	
$x = 30$	

(Cevap A)

4. (1 + 1 daire) →  $750 - 600 = 150$  TL kâr

$$\text{Kâr oranı} = \frac{150}{600} = \frac{1}{4}$$

(2 + 1 daire) →  $110 - 90 = 20$  TL kâr

$$\text{Kâr oranı} = \frac{200}{900} = \frac{2}{9}$$

(3 + 1 daire) →  $175 - 150 = 25$  TL kâr

$$\text{Kâr oranı} = \frac{250}{1500} = \frac{1}{6}$$

(4 + 1 daire) →  $225 - 200 = 25$  TL kâr

$$\text{Kâr oranı} = \frac{250}{2000} = \frac{1}{8}$$

Dubleks →  $350 - 300 = 50$  TL kâr

$$\text{Kâr oranı} = \frac{500}{3500} = \frac{1}{7}$$

En az kâr oranı (4 + 1) dairedir.

(Cevap D)

## MATEMATİK • Tablo Grafik

5. 2021 yılı toplam işçi sayısı  $150 + 210 = 360$  tane

2020 yılında  $120 + 150 = 270$  tir.

Bu durumda  $270 \cdot \frac{x}{100} = 360 - 270$

$$270 \cdot \frac{x}{100} = 90$$

$$x = \frac{900}{27} \text{ bulunur.}$$

$$x = \frac{100}{3} \text{ tür.}$$

(Cevap B)

6. 2022 yılı çalışan erkek sayısı 120,  
2021 yılı çalışan erkek sayısı 210 dur.

$$210 \cdot \frac{x}{100} = 210 - 120$$

$$210 \cdot \frac{x}{100} = 90$$

$$x = \frac{900}{21} = \frac{300}{7} \text{ bulunur.}$$

(Cevap D)

7. 2022 yılı çalışanları daire dilimi olarak gösterilirse  
toplam çalışan  $150 + 120 = 270$  kişi olur.

270 kişi  $360^\circ$  ise

120 kişi  $x^\circ$  dir.

$$270 \cdot x = 360 \cdot 120$$

$$x = \frac{360 \cdot 120}{270}$$

$$x = 160^\circ$$

(Cevap B)

8. 2020 yılındaki çalışabilir nüfus  $20000 \cdot \frac{20}{100} = 4000$

24000 "çalışabilir nüfusun" % 10 u işsiz buda; 2400  
kişinin işsiz olması demektir.

(Cevap D)

9. 2020 yılındaki çalışabilir nüfus 24000, 2021 yılında  
% 10 artış ile  $24000 \cdot \frac{10}{100} = 2400$  artışla  
 $24000 + 2400 = 26400$  bulunur.

(Cevap A)

10. 2022 yılındaki çalışabilir nüfus sayısı için 2021 yılı-  
nın % 5 artışı ile  $26400 \cdot \frac{5}{100} = 1320$   
 $26400 + 1320 = 27720$  bulunur.

(Cevap E)

1. AB eksenini DC üzerine katlandığında,

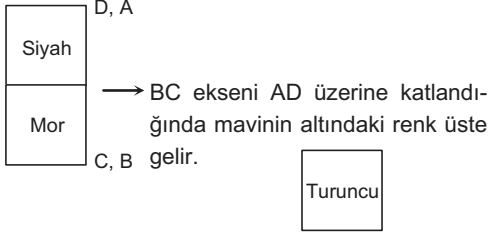

(Cevap B)

- 2.

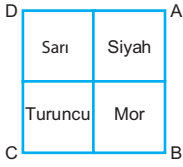

D köşesi B köşesine gelecek şekilde katlanırsa;

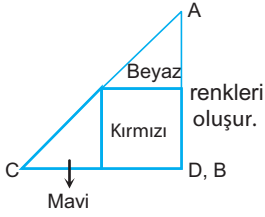

(Cevap A)

- 3.

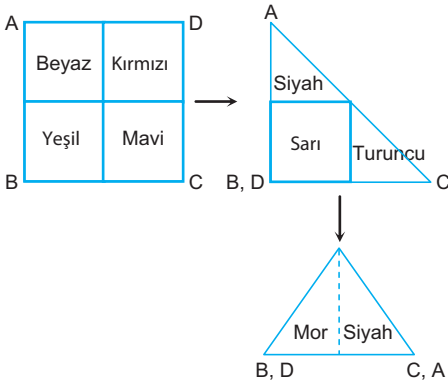

(Cevap E)

4. İstanbul'da yerel saat 15.00 iken Tokyo'da 5 saat ileride 20.00 dir. Yolculuk 7 saat sürdüğüne göre, saat 27.00  $\equiv$  300 gösterir.

(Cevap E)

5. Tokyo'da yerel saat 22.00 ise İstanbul'da 17.00 dir. 7 saat sonra saat 24.00 gösterir.

(Cevap B)

6. Japonya yerel saatine göre 13.00 da havalanan bir uçak Türkiye yerel saatine göre  $13 - 5 = 800$  da havalanmıştır.

Gidiş - dönüş  $7 + 7 = 14$  saat artı 1 saatte mola 15 saat sonra İstanbul'a döndüğünde saat  $8 + 15 = 23.00$  gösterir.

(Cevap D)

## MATEMATİK · Sayısal Mantık

7.  $T = \frac{4+12}{2} = \frac{16}{2} = 8$  bulunur.

(Cevap B)

8.  $T = \frac{a+b}{c}$   
 $T = \frac{a+b}{c} = \frac{a+2a}{-a} = \frac{3a}{-a} = -3$  bulunur.

(Cevap D)

9.  $\boxed{8|1|5}$  1. basma  $\rightarrow$   $\boxed{0|4|6}$  2. basma  $\rightarrow$   $\boxed{2|7|7}$   
 3. basma  $\rightarrow$   $\boxed{4|0|8}$  elde edilir.

(Cevap D)

10.  $\boxed{0|5|6}$  1.  $\rightarrow$   $\boxed{2|8|7}$  2.  $\rightarrow$   $\boxed{4|1|8}$

2. kez basıldığında  $\boxed{4|1|8}$  elde ediliyor ise ilk durum  $\boxed{0|5|6}$  dir.

(Cevap E)

11.

$\boxed{6|2|0}$  1.  $\rightarrow$   $\boxed{8|5|1}$  2.  $\rightarrow$   $\boxed{0|8|2}$  3.  $\rightarrow$   $\boxed{2|1|3}$   
 4.  $\rightarrow$   $\boxed{4|4|4}$

4. kez düğmeye basıldığında  $\boxed{4|4|4}$  elde edilir.

(Cevap B)

1 – 4. soruları aşağıdaki bilgilere göre cevaplayınız.

Ardışık asal sayıları sıralayalım;

2, 3, 5, 7, 11, 13, 17, 19, 23, 29, 31, ...

$$2 \cdot 3 \cdot 5 = 30$$

$$3 \cdot 5 \cdot 7 = 105$$

$$5 \cdot 7 \cdot 11 = 385$$

$$7 \cdot 11 \cdot 13 = 1001$$

$$11 \cdot 13 \cdot 17 = 2431$$

1. İki basamaklı bir tane üç çeyrek asal sayı vardır o sayıda 30 dur.

(Cevap A)

2. Üç basamaklı üç çeyrek asal sayılar 105 ve 385 tir. İki tanedir.

(Cevap B)

3. Dört basamaklı en küçük üç çeyrek sayı,  
 $7 \cdot 11 \cdot 13 = 1001$  dir.

(Cevap A)

4. Ayşe çay içmediyse kahve ya da gazoz içmiştir.  
Tolga çay veya kahve içmediğine göre kesin gazoz içmiştir.

Bu durumda Ayşe kesin kahve içmiştir.

Mustafa da çay içmiştir.

O hâlde; Ayşe → Kahve

Tolga → Gazoz

Mustafa → Çay

(Cevap A)

5. A dan B ye 10 yol var.

$$\frac{10!}{2! \cdot 8!} = \frac{10 \cdot 9 \cdot 8!}{2! \cdot 8!} = 45$$

B den C ye 8 yol var.

$$\frac{8!}{5! \cdot 3!} = \frac{8 \cdot 7 \cdot 6 \cdot 5!}{3 \cdot 2 \cdot 1 \cdot 5!} = 56$$

Olayın tamamı =  $45 \cdot 56 = 2520$  bulunur.

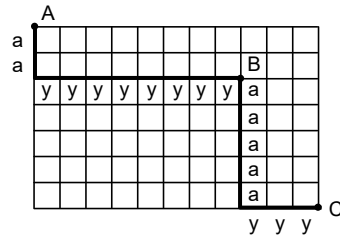

(Cevap D)

## MATEMATİK • Sayısal Mantık

6. Verilen şekillerde yaklaşık olarak doluluk oranı ifade edilmiştir. Buna göre son şeklinde doluluk oranı  $\frac{1}{2}$  dir.

(Cevap D)

7. 1 taralı =  $1 \times 3 = 3$   
 3 beyaz =  $3 \times 1 = 3$   
 6 siyah =  $6 \times 5 = \frac{+30}{36}$

(Cevap D)

8.  $x =$  taralı bölge  
 $16 - x =$  siyah bölge  
 $3 \cdot x + 5 \cdot (16 - x) = 66$   
 $3x + 80 - 5x = 66$   
 $2x = 14 \Rightarrow x = 7$   
 Siyah bölme =  $16 - x = 16 - 7 = 9$

(Cevap A)

9. – 11. soruları aşağıdaki bilgilere göre cevaplayınız.

K, L, M arasındaki sıralama  $L > K > M$  şeklindedir. M ve P, 7 ve 8 rakamlarından herhangi biridir. O hâlde

K	L	M	N	P
6	9	5	7	8
			8	7

şeklinde bulunur. Buna göre;

9. M deposunun numarası 5 tir.

(Cevap A)

10. L deposunun numarası 9 dur.

(Cevap C)

11. Depoların küçükten büyüğe doğru sıralanışı  $M < K < N < P < L$  şeklindedir.

(Cevap A)



1.

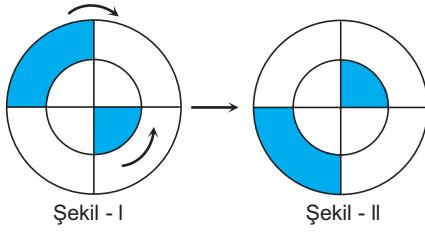

Şekil - I de büyük çark saat yönünde  $270^\circ$ , küçük çark saatin tersi yönünde  $90^\circ$  döndürüldüğünde Şekil - II (D seçeneğindeki şekil) elde edilir.

(Cevap D)

2. Şekil matrisinde 1 ve 2. sütunlar üst üste çakıştırıldığında eğer birleşimleri 2 uçlu ok ( $\leftrightarrow$ ) ise bu okları siliyor ve geriye oluşan şekilleri çiziyoruz. Örneğin;

- $(\rightarrow) \cup (\leftarrow) = (\leftrightarrow)$  ise ok çizilmiyor.
- $(\rightarrow) \cup (\rightarrow) = (\rightarrow)$  3. sütuna (en sağdaki sütun) yazılır.
- $(\leftarrow) \cup (\leftarrow) = (\leftarrow)$  3. sütuna yazılır.

3 satırdaki 1 ve 2. sütunun birleşimini alırsak;

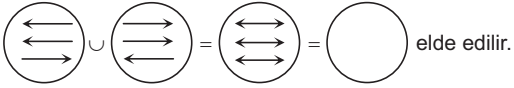

(Cevap C)

3. III. şekli açarak II. şekli; II. şekli açarak I. şekli elde edelim.

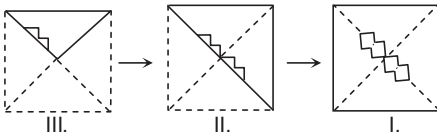

Katlanmış kâğıt tekrar açıldığında Şekil - I (C seçeneğindeki şekil) elde edilir.

(Cevap C)

4.

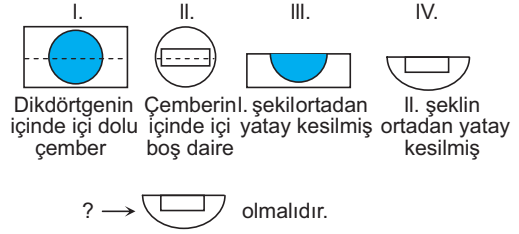

(Cevap B)

5. C seçeneğini inceleyelim.

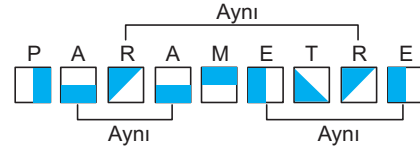

Aynı harfleri aynı şekiller, farklı harfleri farklı şekiller ifade ettiğinden C seçeneği doğrudur.

(Cevap C)

6.

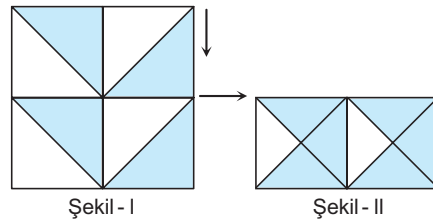

Şekil - I ok yönünde katlanırsa Şekil - II elde edilir.

(Cevap A)

## MATEMATİK • Şekil Yeteneği

7. Taralı parçalar saat yönünün tersine ilerliyorlar. (Kendisine komşu parçalara doğru)

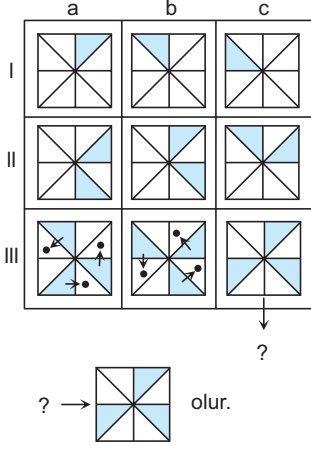

(Cevap E)

8. B, C, D ve E seçeneklerindeki şekiller birbirinin aynısıdır. Sadece şekiller döndürülmüştür. Bu şekilleri döndürerek A şekli elde edilemez.

(Cevap A)

1.

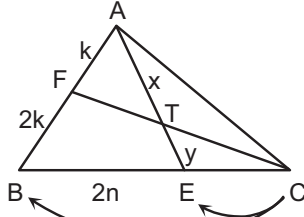

$$\frac{n}{3n} \cdot \frac{2k}{k} \cdot \frac{x}{y} = 1 \Rightarrow \frac{x}{y} = \frac{3}{2} \text{ bulunur.}$$

(Cevap B)

2.

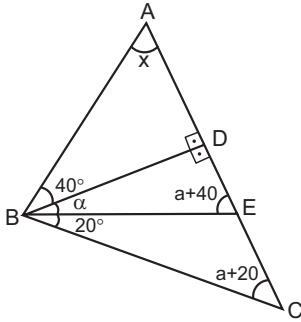

$$\begin{aligned} x + 40 &= 90 \\ x &= 50^\circ \text{ bulunur.} \end{aligned}$$

(Cevap B)

3.

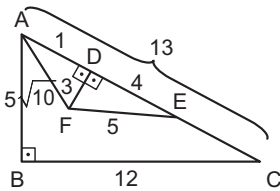

$$\begin{aligned} |EC| &= 13 - 5 \\ |EC| &= 8 \text{ br bulunur.} \end{aligned}$$

(Cevap E)

4.

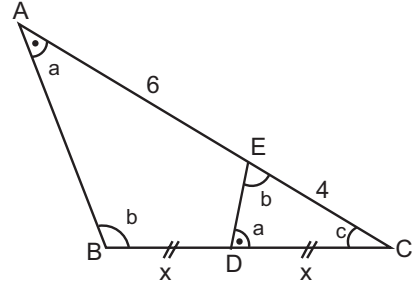

$$\begin{aligned} \frac{4}{2x} &= \frac{x}{10} \\ 40 &= 2 \Rightarrow x^2 \Rightarrow x^2 = 20 \Rightarrow x = 2\sqrt{5} \\ |BC| &= 2 \Rightarrow x = 2 \Rightarrow 2\sqrt{5} = 4\sqrt{5} \end{aligned}$$

(Cevap B)

5. ABC üçgeninin alanı

$$\frac{|BC| \cdot |AD|}{2} = \frac{|AB| \cdot |EC|}{2}$$

$$\frac{|AD|}{|EC|} = \frac{|AB|}{|BC|} = \frac{4}{3}$$

Bize  $\frac{|BC|}{|AB|}$  sorulduğundan cevabımız  $\frac{3}{4}$  tür.

(Cevap D)

6.

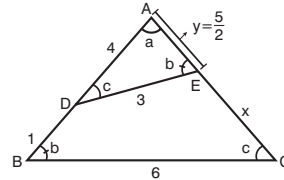

Açı – açı – açı benzerlik kuralında, eş açılardan karşılarındaki kenarların oranları eşittir özelliğinden yola çıkarsak,

$$\frac{1}{\frac{4}{2}} = \frac{y}{5} \cdot \frac{5}{2}$$

$$\frac{1}{\frac{4}{2}} = \frac{4}{\frac{5}{2} + x} \cdot \frac{5}{2} + x = 8 \Rightarrow x = \frac{11}{2}$$

(Cevap C)

## MATEMATİK · Geometri: Üçgenler

7.

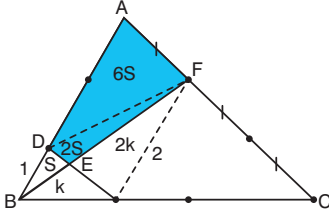

$$8s = 16 \Rightarrow s = 2$$

$$A(\widehat{ABC}) = 3 \cdot (ABF)$$

$$A(\widehat{ABC}) = 3 \cdot 9S = 27S = 27 \cdot 2 = 54$$

(Cevap D)

$$8. \quad ADE \Rightarrow ABC \Rightarrow \frac{|AE|}{|AC|} = \frac{8}{8+12} = \frac{8}{20} = \frac{2}{5} = k$$

Benzer iki üçgenin alanlarının oranı, benzerlik oranının karesine eşittir.  $A(ADE) = A$  olmak üzere,

$$\frac{A(ADE)}{A(ABC)} = k^2 \Rightarrow \frac{A}{A+42} = \left(\frac{2}{5}\right)^2 \Rightarrow \frac{A}{A+42} = \frac{4}{25}$$

$$\Rightarrow 25A = 4A + 4 \cdot 42 \Rightarrow 21A = 4 \cdot 42 \Rightarrow A = 8 \text{ cm}^2$$

$$A(ABC) = A + 42 = 8 + 42 = 50 \text{ cm}^2$$

(Cevap E)

9.

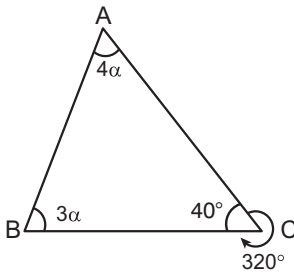
Üçgenin iç açıları toplamı  $180^\circ$  olduğundan,

$$4a + 3a + 40^\circ = 180^\circ$$

$$7a = 140^\circ$$

$$a = 20^\circ$$

(Cevap D)

10. ABC üçgeninin alanı

$$\frac{|BC| \cdot |AD|}{2} = \frac{|AC| \cdot |BE|}{2} \text{ dir.}$$

Bu eşitlikteki ifadelerin değerlerini yazarsak,

$$\frac{8 \cdot 3}{2} = \frac{6 \cdot |BE|}{2}$$

$$6|BE| = 24$$

$$|BE| = 4 \text{ cm bulunur.}$$

(Cevap C)

11.

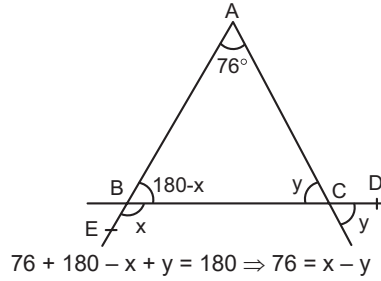

$$76 + 180 - x + y = 180 \Rightarrow 76 = x - y$$

(Cevap B)

12.

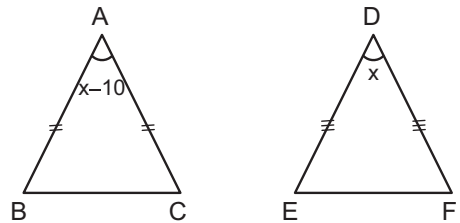

$$m(\widehat{ABC}) = \frac{180 - (x - 10)}{2}$$

$$m(\widehat{DFE}) = \frac{180 - x}{2}$$

$$\frac{180 - x}{2} - \frac{180 - (x - 10)}{2} = \frac{180 - x - 180 + x - 10}{2}$$

$$= -\frac{10}{2} = -5 \text{ bulunur.}$$

(Cevap A)

1. n kenarlı çokgenin köşegen sayısı  $\frac{n(n-3)}{2}$  den bulunur.

$$\frac{n(n-3)}{2} = 9 \Rightarrow n(n-3) = 18$$

$$n = 6$$

(Cevap C)

2.

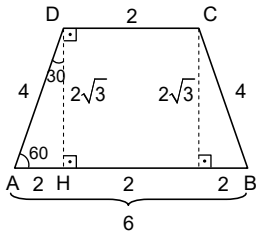

$$\text{Alan}(ABCD) = \frac{(2+6) \cdot 2\sqrt{3}}{2} = \frac{8 \cdot 2\sqrt{3}}{2} = 8\sqrt{3}$$

(Cevap D)

3.

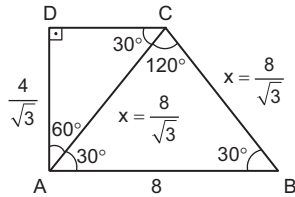

$$\text{A}(ABCD) = \frac{4}{\sqrt{3}} \left( \frac{4+8}{2} \right)$$

$$= \frac{4}{\sqrt{3}} \cdot 6 = \frac{4\sqrt{3}}{\sqrt{3}} \cdot \frac{2}{\cancel{2}} = 8\sqrt{3}$$

(Cevap D)

4.

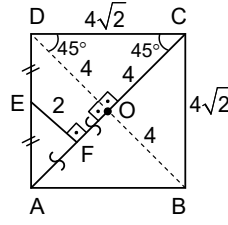

Şekilde  $|EF| = 2$  cm ortotaban olduğu için

$|DC| = 4\sqrt{2}$  olur. O hâlde,

$$\text{Alan}(ABCD) = 4\sqrt{2} \cdot 4\sqrt{2} = 16 \cdot 2 = 32 \text{ cm}^2$$

(Cevap C)

5.

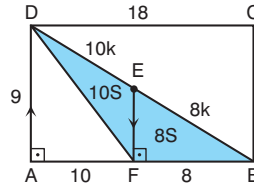

$$\text{Alan}(\triangle DFB) = \frac{9 \cdot 8}{2} = 36 \text{ cm}^2 \text{ bulunur.}$$

$$\text{Alan}(\triangle DEF) = 10S \text{ dir.}$$

O hâlde,

$$\frac{18S}{10S} \times \frac{36 \text{ cm}^2}{x}$$

$$18 \cdot \cancel{S} \cdot x = 360 \cdot \cancel{S} \quad x = 20 \text{ cm}$$

(Cevap A)

6.

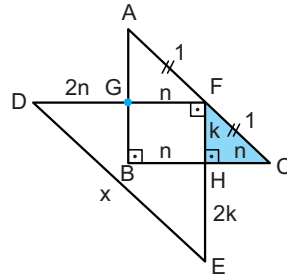

$\triangle FHC$ 'de Pisagor Bağntısı yazarsak,

$$k^2 + n^2 = 1$$

$\triangle DFE$ 'de Pisagor Bağntısı yazarsak,

$$(3n)^2 + (3k)^2 = x^2 \Rightarrow 9n^2 + 9k^2 = x^2$$

$$\Rightarrow 9 \underbrace{(k^2 + n^2)}_1 = x^2 \Rightarrow x^2 = 9 \Rightarrow x = 3$$

(Cevap A)

MATEMATİK • Geometri: Dörtgenler - Çokgenler

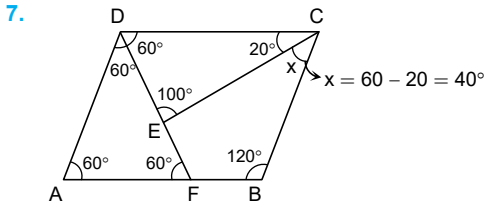

(Cevap B)

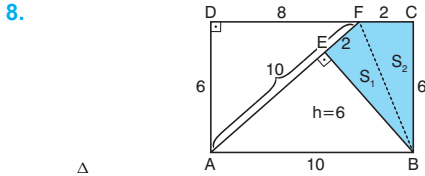

$\triangle AEB$ 'nin alanı ABCD dikdörtgeninin yarısıdır.

$$A(\triangle ABCD) = 6 \cdot 10 = 60 \text{ cm}^2$$

$$A(\triangle AFB) = 30 \text{ cm}^2 \text{ olur.}$$

$$A(\triangle AFB) = \frac{10 \cdot h}{2} = 30$$

$$h = 6 \text{ cm olur.}$$

$$\begin{aligned} \text{Boyalı alan} &= S_1 + S_2 \\ &= \frac{6 \cdot 2}{2} + \frac{6 \cdot 2}{2} = 12 \text{ cm}^2 \text{ bulunur.} \end{aligned}$$

(Cevap C)

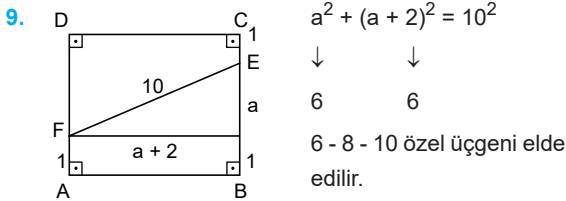

Karenin bir kenarı 8 bulunur.

$$A(\text{ABCD}) = 8^2 = 64 \text{ bulunur.}$$

(Cevap D)

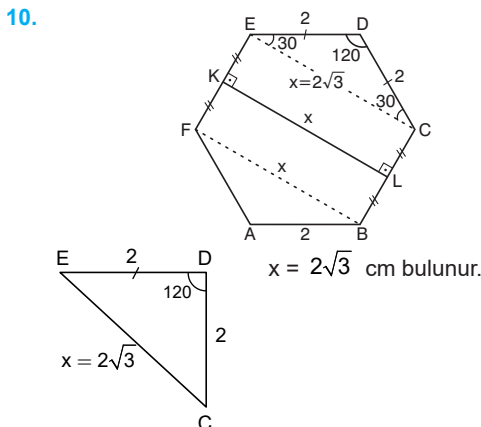

(Cevap C)

11. I. EAB üçgeni GAB üçgenine benzer olamaz. Çünkü bu iki üçgenini  $|AB|$  kenarları ortaktır. Bu nedenle bu iki üçgenin benzer olması için diğer kenarlarının da eşit uzunlukta olması gerekirdi. Bu söz konusu değildir. (Yanlış)

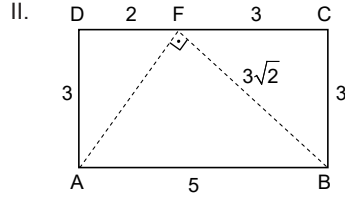

FAB'nin dik üçgen olması için Pisagor Bağıntısı'nı sağlaması gerekir.

$$(\sqrt{13})^2 + (3\sqrt{2})^2 = 5^2 \quad 13 + 18 = 25$$

$31 \neq 25$  O hâlde FAB dik üçgen değildir.

(Yanlış)

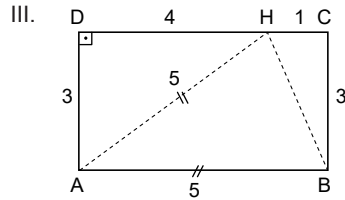

Görüldüğü gibi  $|AH| = |AB| = 5 \text{ cm}$  olduğundan HAB ikizkenar üçgendir. (Doğru)

(Cevap B)

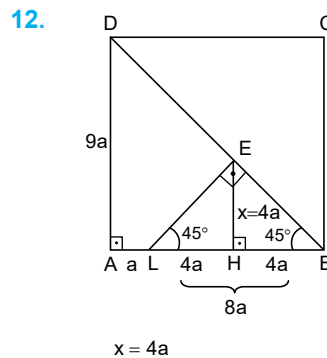

(Cevap C)

1.

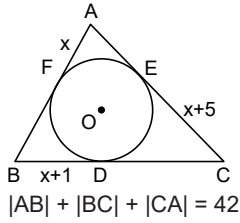

$$|AB| + |BC| + |CA| = 42$$

$$x + x + x + 1 + x + 1 + x + 5 + x + 5 = 42$$

$$6x + 12 = 42$$

$$6x = 30$$

$$x = 5 \text{ bulunur.}$$

(Cevap A)

2.

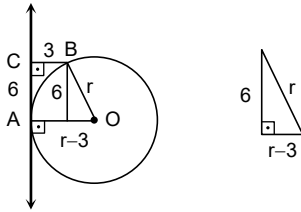

$$6^2 + (r-3)^2 = r^2$$

$$36 + r^2 - 6r + 9 = r^2$$

$$6r = 45$$

$$r = \frac{45}{6} = 7,5 \text{ bulunur.}$$

(Cevap E)

3.

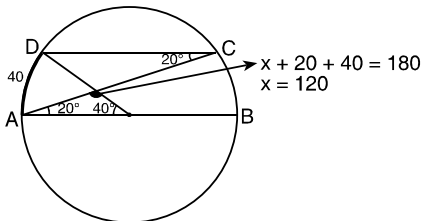

$$x + 20 + 40 = 180$$

$$x = 120$$

(Cevap B)

4.

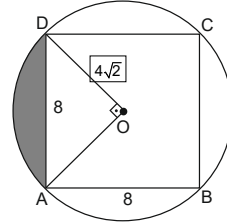

Çeyrek daire diliminin alanı

$$= \frac{\pi r^2}{4} = \frac{\pi \cdot (4\sqrt{2})^2}{4} = \frac{\pi \cdot 16 \cdot 2}{4} = 8\pi$$

Üçgenin alanı =  $\frac{4\sqrt{2} \cdot 4\sqrt{2}}{2} = 16$

Taralı alan =  $(8\pi - 16)br^2$  dir.

(Cevap B)

5.

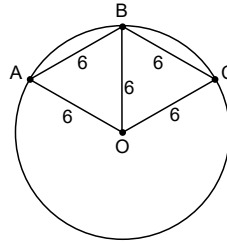

eşkenar dörtgen 2 tane eşkenar üçgene ayrılmış olur. 1 eşkenar üçgenin alanı  $\frac{6^2 \sqrt{3}}{4} = 9\sqrt{3} br^2$

Eşkenar dörtgenin alanı

$$= A(AOCB) = 2 \cdot 9\sqrt{3} = 18\sqrt{3} br^2 \text{ bulunur.}$$

(Cevap D)

6.

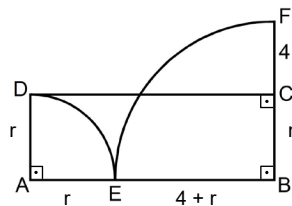

DE ve EF yayları =  $6\pi$  ise,

$$\frac{1}{2} \cdot \pi \cdot r \cdot \frac{90}{360} + \frac{1}{2} \cdot \pi \cdot (4+r) \cdot \frac{90}{360} = 6\pi$$

$$\frac{r}{2} + \frac{4+r}{2} = 6$$

$$4 + 2r = 12$$

$$2r = 8 \quad r = 4 \text{ cm olur.}$$

Çevre(ABCD) =  $2 \cdot (r + 4 + 2r) = 2 \cdot (4 + 4 + 8) = 216 = 32 \text{ cm}$

(Cevap A)

MATEMATİK • Geometri: Çember - Daire

7.

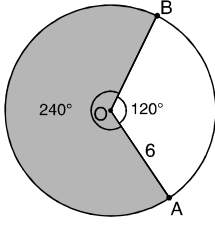

$$\begin{aligned} \text{Taralı bölgenin alanı} &= \frac{\pi \cdot r^2 \cdot 240}{360} \\ &= \frac{\pi \cdot 6^2 \cdot 240}{360} = \frac{12}{36} \cdot \pi \cdot 2 = 24\pi \end{aligned} \quad (\text{Cevap D})$$

8.

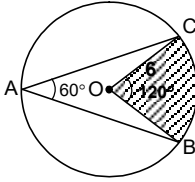

$$\begin{aligned} T.A &= \frac{120}{360} \pi r^2 \\ &= \frac{1}{3} \cdot \pi \cdot 36 \\ &= 12\pi \text{ dir.} \end{aligned}$$

(Cevap B)

9. Taralı bölgenin alanı =  $\frac{\pi \cdot (2r)^2 \cdot 60}{360} - \frac{\pi \cdot r^2 \cdot 60}{360}$

$$72\pi = \frac{240 \cdot \pi \cdot r^2}{360} - \frac{60 \cdot \pi \cdot r^2}{360}$$

$$72\pi = \frac{180 \cdot \pi \cdot r^2}{360}$$

$$r^2 = 144 \Rightarrow r = 12 \text{ cm}$$

(Cevap D)

10.

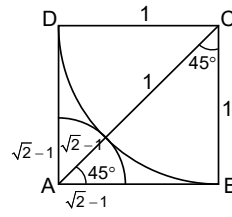

Karenin bir kenarına 1 cm diyelim.

Köşegen  $\sqrt{2}$  olacaktır. (45 - 45 - 90)

$$\frac{S_2}{S_1} = \frac{\frac{\pi (\sqrt{2}-1)^2}{4}}{\frac{\pi \cdot 1^2}{4}} = (\sqrt{2}-1)^2 = 3 - 2\sqrt{2}$$

(Cevap D)

11.

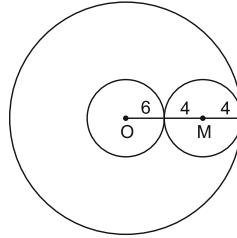

O merkezli küçük çemberin yarıçapı 6 br, büyük çemberin yarıçapı 14 br, M merkezli küçük çemberin yarıçapı 4 br dir.

$$\begin{aligned} \text{Taralı alan} &= \pi \cdot 14^2 - \pi \cdot 6^2 - \pi \cdot 4^2 \\ &= 196\pi - 36\pi - 16\pi \\ &= 144\pi \text{ bulunur.} \end{aligned}$$

(Cevap C)

12.

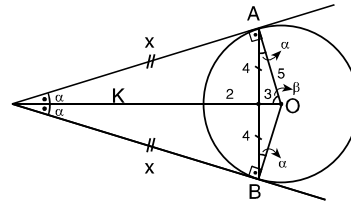

Açı - Açı - Açı benzerlik özelliğinden;

$$\frac{4}{x} = \frac{3}{5} \Rightarrow x = \frac{20}{3}$$

(Cevap D)



1. AD cisim köşegenidir.

$$\begin{aligned} |AD| &= \sqrt{3^2 + 5^2 + 7^2} \\ &= \sqrt{9 + 25 + 49} \\ &= \sqrt{83} \text{ cm bulunur.} \end{aligned}$$

(Cevap D)

2. Küpün hacmi =  $12 \cdot 12 \cdot 12$   
=  $1728 \text{ cm}^3$

$$\begin{aligned} \text{Silindirin hacmi} &= \pi \cdot 6^2 \cdot h \\ &= 36\pi \cdot h \end{aligned}$$

$$1728 = 36 \cdot \pi \cdot h$$

$$h = \frac{48}{\pi} \text{ br bulunur.}$$

(Cevap E)

3. Kürenin hacmi =  $\frac{4}{3}\pi r^3$  olduğundan,

$$\frac{4}{3}\pi \cdot 5^3 \cdot 27 = \frac{4}{3}\pi \cdot r^3$$

$$5^3 \cdot 27 = r^3 \rightarrow r^3 = 5^3 \cdot 3^3$$

$$r^3 = (5 \cdot 3)^3$$

$$r = 5 \cdot 3 = 15$$

(Cevap A)

4. 1 turda silindirin çevresi kadar yol alır.

$$2\pi r = 2 \cdot 80 = 160\pi$$

$$6 \text{ tur atıldığında } 6 \cdot 160\pi = 960\pi \text{ yol alır.}$$

(Cevap D)

5. Kürenin hacmi  $\frac{4}{3}\pi r^3 = \frac{4}{3} \cdot \pi \cdot 6^3 = 288\pi$

$$\text{Koninin hacmi } \frac{\pi \cdot r^2 \cdot h}{3} = \frac{\pi \cdot 6^2 \cdot 8}{3} = 96\pi$$

$$288\pi - 96\pi = 192\pi \text{ cm}^3 \text{ su taşar.}$$

(Cevap B)

6. 1 tane, 8 tane, 27 tane gibi küpler birleşerek küp elde edilir.

Buna göre, 5 küp var ise en az 3 küpe daha ihtiyaç vardır.

(Cevap B)

## MATEMATİK • Geometri: Katı Cisimler

7. Şekil 1 deki suyun hacmi
- $\pi \cdot r^2 \cdot 4$

Şekil 2 deki suyun hacmi

$$\frac{\pi \cdot r^2 \cdot h}{3} + \pi \cdot r^2 \cdot (12 - h)$$

$$\pi \cdot r^2 \cdot 4 = \frac{\pi \cdot r^2 \cdot h}{3} + \pi \cdot r^2 \cdot (12 - h)$$

$$4 = \frac{h}{3} + 12 - h$$

$$h - \frac{h}{3} = 12 - 4$$

$$\frac{2h}{3} = 8$$

$$h = 12 \text{ cm bulunur.}$$

(Cevap D)

8. Silindirin yanal alanı

$$Y.A = 2\pi r h = 2 \cdot 3 \cdot 3 \cdot 12 = 216$$

$$\text{Etiket alanı} = 5 \cdot 8 = 40$$

$$\text{Kalan alan} = 216 - 40 = 176 \text{ cm}^2 \text{ dir.}$$

(Cevap C)

9. O merkezli çemberde
- $A_1A_2$
- yay uzunluğu

$$2\pi \cdot 12 \cdot \frac{30^\circ}{360^\circ} = 20\pi$$

Aynı zamanda  $A_1A_2$  yay uzunluğu, dik koninin taban çevresi olur. Koninin taban yarıçapı  $r$  olsun.

$$20\pi = 2\pi r \Rightarrow r = 10 \text{ cm}$$

$$\text{Koninin taban alanı} = \pi \cdot 10^2 = 100\pi \text{ bulunur.}$$

(Cevap D)

10. Büyük depoya 5 dakikada

$\pi \cdot 3^2 \cdot 2 = 18\pi \text{ br}^3$  su dolmuştur. Aynı şekilde küçük depoya da 5 dakikada  $18\pi \text{ br}^3$  su dolacaktır. Büyük depoda su seviyesi 5 dakikada 2 m yükselir.

$$\left(1 \text{ dakikada } \frac{2}{5} \text{ m yükselir.}\right)$$

Küçük depoda su seviyesi

$$18\pi = r \cdot 2^2 \cdot h \Rightarrow h = \frac{18}{4} = 4,5 \text{ m}$$

5 dakikada 4,5 m yükselmekte

$$\left(1 \text{ dakikada } \frac{4,5}{5} \text{ m yükselir.}\right)$$

t dakika sonra iki deponun boyu eşit ise büyük depo

$$t \text{ dakika sonra } 2 + \frac{2}{5} \cdot t$$

$$\text{Küçük depo } t \text{ dakika sonra } \frac{4,5}{5} \cdot t \text{ metre yükselir.}$$

$$\frac{4,5}{5} = 2 + \frac{2}{5} \cdot t \Rightarrow \frac{2,5t}{5} = 2 \Rightarrow \frac{t}{2} = 2$$

(Cevap C)

- 11.

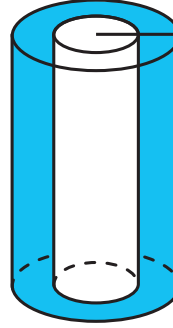

$$B \cdot S = G$$

$$K \cdot S = r_2$$

$$\frac{\pi r_1^2 \cdot h - \pi r_2^2 \cdot h}{\pi r_2^2 \cdot h} = \frac{36}{25}$$

$$\frac{r_1^2 - r_2^2}{r_2^2} = \frac{36}{25}$$

$$25r_1^2 - 25r_2^2 = 36r_2^2$$

$$\sqrt{25r_1^2} = \sqrt{61r_2^2}$$

$$5r_1 = r_2 \sqrt{61}$$

$$\frac{r_2}{r_1} = \frac{5}{\sqrt{61}}$$

(Cevap B)

- 12.

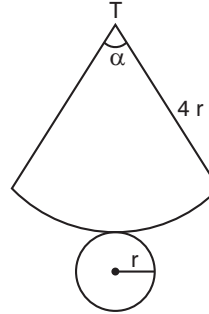

$$\frac{r}{e} = \frac{a}{360}$$

$$\frac{r}{4r} = \frac{a}{360}$$

$$\frac{1}{4} = \frac{a}{360}$$

$$a = 90^\circ \text{ bulunur.}$$

(Cevap B)

1. Koordinat düzlemi yerleştirildiğinde NK doğru parçasının orta noktası;

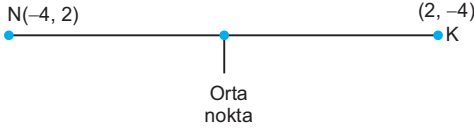

$$|NK| \text{ 'nin orta noktası } = \left( \frac{-4+2}{2}, \frac{2-4}{2} \right) = (-1, -1)$$

(Cevap D)

- 2.

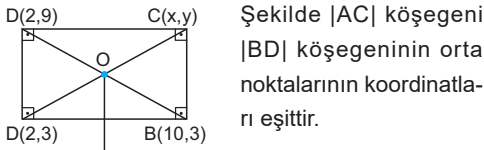

O hâlde

$$\left( \frac{2+x}{2}, \frac{3+y}{2} \right) = \left( \frac{2+10}{2}, \frac{9+3}{2} \right)$$

$$x = 10 \quad y = 9 \text{ bulunur.} \quad x + y = 10 + 9 = 19$$

(Cevap D)

- 3.

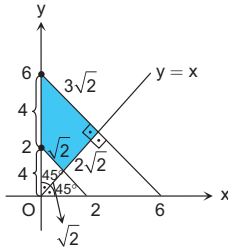

Tarlalı bölgenin alanı =

$$\frac{(\sqrt{2} + 3\sqrt{2}) \cdot 2\sqrt{2}}{2} = \frac{4\sqrt{2} \cdot 2\sqrt{2}}{2} = 4 \cdot 2 = 8$$

(Cevap B)

- 4.

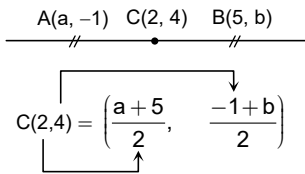

$$\frac{a+5}{2} = 2 \Rightarrow a = -1$$

$$\frac{a+5}{2} = 2 \Rightarrow a = -1$$

$$\frac{-1+b}{2} = 4 \Rightarrow b = 9$$

$$a + b = 8$$

(Cevap D)

- 5.

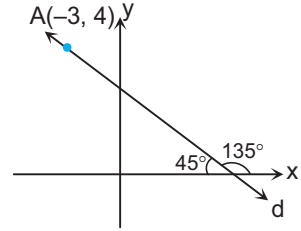

$$m_d = \tan 135^\circ = -1 \text{ doğru denklemi}$$

$$y - y_1 = m(x - x_1)$$

$$y - 4 = -1(x + 3)$$

$$y = -x + 1$$

(Cevap B)

- 6.

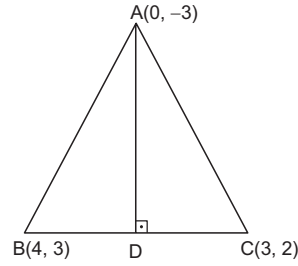

[AD] doğru parçasının denklemini için  $m_{AD}$  yi bulalım.

Şimdi  $[BC] \perp [AD]$  olduğundan

$$m_{BC} \cdot m_{AD} = -1$$

Doğru denklemi

$$\frac{3-2}{4-3} \cdot m_{AD} = -1$$

$$y - y_1 = m(x - x_2)$$

$$y - (-3) = -1(x - 0)$$

$$\frac{1}{1} \cdot m_{AD} = -1$$

$$y + 3 = -x$$

$$m_{AD} = -1 \text{ dir.}$$

$$y = -x - 3$$

(Cevap D)

7. Eğimi ve bir noktası verilen doğru denklemini

$$y - y_1 = m(x - x_1) \text{ dir.}$$

A(0, 10) ve eğim 2'dir.

$$y - 10 = 2(x - 0)$$

$$y - 10 = 2x$$

$$y = 2x + 10 \text{ bulunur.}$$

x eksenini kestiği noktanın apsisi  $y = 0$  için

$$0 = 2x + 10 \Rightarrow 2x = -10 \Rightarrow x = -5 \text{ bulunur.}$$

(Cevap A)

## MATEMATİK • Geometri: Analitik Geometri

8.

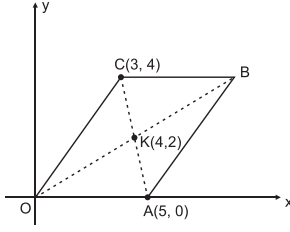

K noktası A ile C nin orta noktasıdır.

$$K\left(\frac{5+3}{2}, \frac{4+0}{2}\right)$$

K(4, 2) dir.

$$\begin{aligned} |OK| &= |KB| & |AC| &= \sqrt{(5-3)^2 + (0-4)^2} \\ |OK| &= \sqrt{4^2 + 2^2} & &= \sqrt{2^2 + 4^2} \\ &= \sqrt{20} = 2\sqrt{5} & &= \sqrt{20} = 2\sqrt{5} \end{aligned}$$

$$\begin{aligned} |OB| &= 2|OK| \\ &= 2 \cdot 2\sqrt{5} = 4\sqrt{5} \end{aligned}$$

Paralelkenarın köşegen uzunlukları toplamı

$$|OB| + |AC| = 4\sqrt{5} + 2\sqrt{5} = 6\sqrt{5} \text{ br bulunur.}$$

(Cevap B)

9.

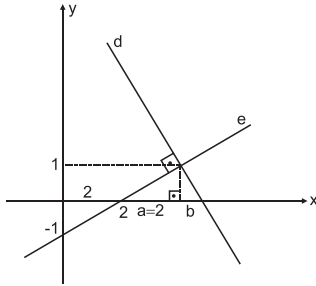

Öklid bağıntısından

$$1^2 = 2 \cdot b \Rightarrow 1 = 2b \Rightarrow b = \frac{1}{2}$$

d doğrusunun x eksenini kestiği noktanın apsisi

$$2 + 2 + \frac{1}{2} = 4 + \frac{1}{2} = \frac{9}{2} \text{ dir.}$$

(Cevap A)

$$10. \text{ Orta nokta } \left(\frac{5+11}{2}, \frac{2+(-6)}{2}\right)$$

O(8, -2) noktası doğru üzerindedir.

$$2x + y - k = 0$$

$$2 \cdot 8 + (-2) - k = 0$$

$$16 - 2 - k = 0 \quad 14 = k$$

$$k = 14 \text{ bulunur.}$$

(Cevap C)

11.  $y = -x$  doğrusuna dikse eğimi

$m = 1$  olmalı  $m = 1$  olan ve A (3, 5) noktalarından geçen doğrunun denklemi

$$y - 5 = 1(x - 3)$$

$$y = x + 2$$

$$y - x - 2 = 0 \text{ bulunur.}$$

(Cevap B)

12. A(-2, -1) B(0, -3)

$$\frac{x-0}{0-(-2)} = \frac{y-(-3)}{-3-(-1)}$$

$$\frac{x}{2} = \frac{y+3}{-2}$$

$$-2x = 2y + 6$$

$$2x + 2y + 6 = 0$$

$$y = 0 \text{ için}$$

$$2x + 2 \cdot 0 + 6 = 0$$

$$2x + 6 = 0$$

$$2x = -6$$

$$x = -3 \text{ bulunur.}$$

(Cevap C)

13.

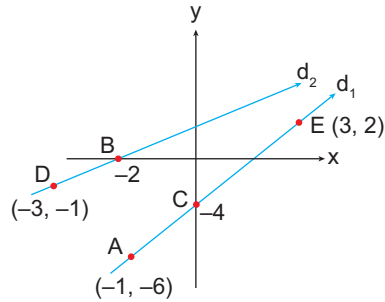

$$m_1 = \frac{2 - (-6)}{3 - (-1)} = \frac{8}{4} = 2$$

$$y - 2 = 2 \cdot (x - 3)$$

$$y - 2 = 2x - 6 \Rightarrow y = 2x - 4$$

$$m_2 = \frac{0 - (-1)}{-2 - (-3)} = \frac{1}{1} = 1$$

$$y - 0 = 1 \cdot (x + 2)$$

$$y = x + 2$$

$$x + 2 = 2x - 4$$

$$x = 6$$

$$y = 8$$

$$m \cdot n = 6 \cdot 8 = 48$$

(Cevap E)

1.

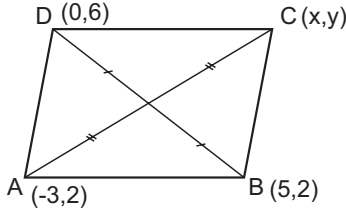

$$\left(\frac{x-3}{2}, \frac{2+y}{2}\right) = \left(\frac{c+5}{2}, \frac{b+2}{2}\right)$$

$$\frac{x-3}{2} = \frac{5}{2} \quad \frac{2+y}{2} = \frac{8}{2}$$

$$x-3=5 \quad 2+y=8$$

$$x=8 \quad y=6$$

$$|AC|^2 = (8 - (-3))^2 + (6 - 2)^2$$

$$|AC|^2 = 121 + 16$$

$$\sqrt{|AC|^2} = \sqrt{137}$$

$$|AC| = \sqrt{137}$$

2.

$$2/ \quad 2x - y = 6 \quad 2 \cdot 2 - y = 6$$

$$\quad \quad \quad x + 2y = -2 \quad 4 - y = 6$$

$$\quad \quad \quad 4x - 2y = 12 \quad y = -2$$

$$+ \quad x + 2y = -2$$

$$5x = 10$$

$$x = 2$$

$$\frac{(y-0)}{0+2} = \frac{x-0}{x-2} \Rightarrow -2y = 2x$$

$$2x + 2y = 0$$

$$x + y = 0$$

(Cevap C)

(Cevap A)

3.

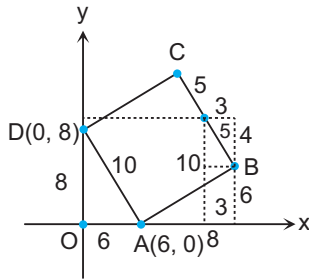

11 + 10 = 21 bulunur.

(Cevap D)

4.

$2x - 3y + 6$  doğrusuna dik ise eğimleri çarpımı  $-1$  olduğundan

$$\frac{2}{3} \cdot m_2 = -1$$

$$m_2 = \frac{-3}{2}$$

$$y - (-4) = \frac{-3}{2} + 6$$

$$3x + 2y + 2 = 0$$

(Cevap D)

5.

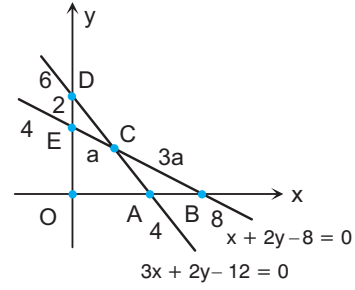

$$3x + 2y - 12 = 0$$

$$x + 2y - 8 = 0$$

$$x = 0 \text{ için}$$

$$x = 0 \text{ için}$$

$$2y - 12 = 0$$

$$2y - 8 = 0$$

$$2y = 12$$

$$2y = 8$$

$$y = 6$$

$$y = 4$$

$$y = 0 \text{ için}$$

$$y = 0 \text{ için}$$

$$3x - 12 = 0$$

$$x - 8 = 0$$

$$3x = 12$$

$$x = 8$$

$$x = 4$$

$$\frac{1}{2} \cdot \frac{4}{3} \cdot \frac{|BC|}{|EC|} = 1$$

$$|BC| = 3|EC|$$

$$\frac{|BC|}{|EB|} = \frac{3a}{4a} = \frac{3}{4} \text{ bulunur.}$$

(Cevap D)

6.

$$A(8,4) \quad B(2,-2)$$

$$\frac{y-4}{4-(-2)} = \frac{x-8}{8-2}$$

$$\frac{y-4}{6} = \frac{x-8}{6}$$

$$y-4 = x-8$$

$$x-y-4 = 0$$

$$y = 0 \text{ için}$$

$$x-4 = 0$$

$$x = 4$$

(Cevap C)

7.

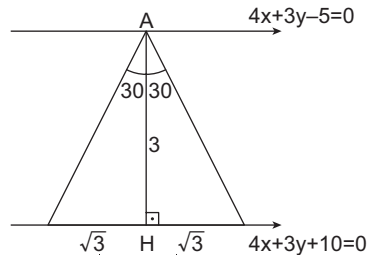

$$|AH| = \frac{|10+5|}{\sqrt{3^2+4^2}} = \frac{15}{5} = 3$$

$$\frac{3 \cdot 2\sqrt{3}}{2} = 3\sqrt{3}$$

(Cevap E)

8.

$$\frac{|4 \cdot 3 - 3 \cdot b + 2|}{\sqrt{4^2 + 3^2}} = \pm 4 \Rightarrow \frac{|12 - 3b + 2|}{5} = \pm 4$$

$$\Rightarrow \frac{|14 - 3b|}{5} = 4 \quad \frac{|14 - 3b|}{5} = -4$$

$$14 - 3b = 20 \quad 14 - 3b = -20$$

$$-3b = 6 \quad b = -2 \quad -3b = -34$$

$$b = \frac{34}{3}$$

$$\frac{34}{3} \cdot -2 = \frac{-68}{3}$$

(Cevap E)

9.

$$d_1 = \frac{x}{4} + \frac{y}{2} = 1 \quad \frac{x}{4} + \frac{2y}{4} = 1 \quad x + 2y = 4$$

$$d_2 = \frac{x}{2} + \frac{y}{4} = 1 \quad \frac{2x}{4} + \frac{y}{4} = 1 \quad 2x + y = 4$$

$$x + 2y = 4$$

$$-2/ \quad \frac{2x + y = 4}{x + 2y = 4}$$

$$\frac{-4x - 2y = -8}{-3x = -4}$$

$$x = \frac{4}{3}$$

$$\frac{4}{3} + 2y = 4$$

$$2y = 4 - \frac{4}{3}$$

$$2y = \frac{12 - 4}{3}$$

$$2y = \frac{8}{3}$$

$$y = \frac{4}{3}$$

K noktasının orjine uzaklığı

$$|KO|^2 = \left(\frac{4}{3} - 0\right)^2 + \left(\frac{4}{3} - 0\right)^2$$

$$|KO|^2 = \frac{16}{9} + \frac{16}{9}$$

$$\sqrt{|KO|^2} = \sqrt{\frac{32}{9}}$$

$$|KO| = \frac{4\sqrt{2}}{3}$$

(Cevap E)

10.

$$m_1 = -\frac{3}{2} \quad m_2 = \frac{2}{1} \quad m_3 = -\frac{4}{4}$$

$$\frac{m_1 + m_2}{m_3} = \frac{-\frac{3}{2} + 2}{-1} = -\frac{1}{2}$$

(Cevap B)

11.

$$\frac{3}{b-3} = \frac{a-5}{5}$$

$$(a-5) \cdot (b-3) = 15$$

(Cevap C)

12. A(2, -4) orijine göre simetriği A'(-2, 4)

$$2 \cdot (-2) + (a+1) \cdot 4 + 6 = 0$$

$$-4 + 4a + 4 + 6 = 0$$

$$4a + 6 = 0$$

$$4a = -6$$

$$a = \frac{-3}{2}$$

(Cevap B)

13.  $3x + 2y = a$   $\begin{cases} x = 0 \text{ için } y = \frac{a}{2} \Rightarrow \left(0, \frac{a}{2}\right) \\ y = 0 \text{ için } x = \frac{a}{3} \Rightarrow \left(\frac{a}{3}, 0\right) \end{cases}$

$\left(0, \frac{a}{2}\right)$  ve  $\left(\frac{a}{3}, 0\right)$  noktalarının orta noktası  $\left(\frac{a}{6}, \frac{a}{4}\right)$

noktasıdır.

$$4 \cdot \frac{a}{6} - 3 \cdot \frac{a}{4} = \frac{-5}{6}$$

$$\frac{2a}{3} - \frac{3a}{4} = \frac{8a - 9a}{12} = \frac{-5}{6}$$

$$\frac{-a}{12} = \frac{-5}{6}$$

$$-6a = -60$$

$$a = 10 \text{ olur.}$$

(Cevap A)

# TARİH

- »» İslamiyet Öncesi Türk Devletleri
- »» İlk Türk-İslam Devletleri
- »» Türkiye Selçuklu Tarihi
- »» Avrupa Tarihi
- »» Osmanlı Devleti Kuruluş Dönemi
- »» Osmanlı Devleti Yükselme Dönemi
- »» Osmanlı Devleti Duraklama Dönemi
- »» Osmanlı Devleti Gerileme Dönemi
- »» Osmanlı Devleti Dağılma Dönemi
- »» Osmanlı Devleti Kültür ve Medeniyeti

**TARİH • İÇİNDEKİLER**

- »» XX. YY Başlarında Osmanlı Devleti
- »» Kurtuluş Savaşı: Hazırlık Dönemi
- »» Kurtuluş Savaşı: Cepheleer Dönemi
- »» Türk İnkılabı
- »» Atatürk İlkeleri
- »» Atatürk'ün Hayatı
- »» Atatürk Dönemi İç ve Dış Politik Gelişmeler
- »» Çağdaş - İki Küresel Savaş Arasında Dünya
- »» Çağdaş - İkinci Dünya Savaşı
- »» Çağdaş - Soğuk Savaş Dönemi
- »» Çağdaş - Yumuşama Dönemi
- »» Çağdaş - Küreselleşen Dünya



1. Türklerin tarih boyunca en az değişim geçirdikleri alan "askerlik" olmuştur. Bu alanda çoğunlukla Türkler, diğer milletleri etkilemişlerdir. Türklerin değişik ülkelere yerleşmeleri, İslamiyet, Maniheizm, Budizm, Hristiyanlık, Musevilik gibi dinlere inanmalarında etkili olmuş, sanat anlayışları da bu inançlar çerçevesinde gelişmiştir. Sosyal yaşamın göçebe veya yerleşik olması da temel uğraş alanlarının farklılaşmasına sebep olmuştur.

(Cevap C)

2. Göktürlere ait olan "Orhun Yazıtları", millete hesap vermek, uyarmak, öğüt vermek ve tarihi gelecek nesillere aktarmak düşüncesiyle yazılmış Türk Tarih ve Edebiyatının ilk yazılı örnekleridir. VIII. yüzyılda yazılan ve bir siyasetname özelliği taşıyan bu yazıtlarda Göktürklerin Çin'e karşı verdiği kurtuluş mücadelesi anlatılırken, devletin devamlılığı için devletin ve halkın yapması gereken görevler belirtilmiştir.



NOT

Azerbaycan'ın para birimi olan Manat'ın arka yüzünde, *Bilge Kağan Yazıtının* doğu yüzü resmedilmiştir.

(Cevap A)

3. Cizye vergisi, Müslüman olmayan erkeklerden askerlikten muafiyet karşılığı alınan "şer'i" bir vergidir. Dolayısıyla İslamiyet'in kabulünden sonra alınmaya başlanmıştır.

(Cevap D)

4. Karluklar, Orta Asya'da; Hazarlar ise Kafkaslarda devlet kurmuşlardır.

**Avarlar (560-805)**, Orta Avrupa'da bugünkü Macaristan'da kurulmuş bir Türk Devleti'dir.

**Hunlar (378-469)**, Orta Avrupa'da, Avrupa Hun Devleti adı altında büyük bir devlet kurmuşlardır.

(Cevap E)

5. MÖ 56 yılında başa geçen Hun Hükümdarı Hohan-ye, yapılan bir devlet toplantısında ülkesindeki kötü durumdan kurtulmak için tek çarenin Çin'deki Han hanedanına bağlanmak olduğunu dile getirmiştir. Bağımsızlık taraftarları, Çi-çi liderliğinde Batı Türkistan'a göç ederek orada ayrı bir devlet kurdukları da, üzerlerine gönderilen kalabalık Çin ordusu karşısında yenilmiş ve tarih sahnesinden çekilmişlerdir (MÖ 36).

(Cevap B)

6. Orta Asya Türk devletlerinde Devlet yönetiminin kalbi, Kurultay (toy, kengeş) adı verilen bir mecliste atardı. Hakan'ın başkanlığında toplanan bu meclise, boy beyleri, hükümdarın eşi (hatun), askeri ve sivil yöneticiler ve bağlı devletlerin temsilcileri katılırdı. Meclise katılma hakkı olan bu üyelere "Toygun" denirdi. Ancak herkesin kurultaya katılma hakkı yoktu.

(Cevap A)

7. Karluklar IX. Asrın ikinci yarısında zayıflamaya başlamıştır. Kendi içlerinde karışıklığa sürüklendikleri gibi Oğuzların, Samanilerin ve Uygurların hücumları da onları sarsmıştır. Sonunda 943 yılına doğru Kaşgar'dan hareket eden Karahanlılar Çu Vadisi'ne giderek Karluklara son vermiştir.

(Cevap B)

8. Orhun Abideleri'nde Hun tarihinden değil, Göktürklerin tarihinden bahsedilir. Orhun Kitabeleri, VIII. yüzyılda Türklerin en eski alfabesi olan Göktürk alfabesiyle yazılmış, Türk dili ve tarihini aydınlatan ilk yazılı kaynaklardır. Türk adı ilk kez bu yazıtlarda bir millet adı olarak kullanılmıştır.



PUAN KÜPÜ

1893 yılında Danimarkalı dilbilimci Wilhem Thomsen tarafından çözümlenmiştir. İlk çözümlenen kelime de "Tanrı"dır.

(Cevap B)

## TARİH · İslamiyet Öncesi Türk Devletleri

9. Orta Asya'da egemenlik kurmuş olan Türgişler, Uygurlardan sonra yerleşik hayata geçen ikinci Türk topluluğudur. Türgişlerin bir başka ayırıcı özelliği ise madeni para bastıran ilk Türk topluluğu olmasından kaynaklanmaktadır.

(Cevap C)

10. B, C, D ve E seçeneklerinde yer alan ifadeler Tabgaç Devleti ile ilgili doğru ifadelerdir. Fakat İstanbul'a elçilik heyeti gönderen devlet Tabgaçlar değil Göktürklerdir. Göktürk Devleti'nin batı kanadını yöneten İstemi Yabgu, kendisine düşmanca tutum takınan Sasani Hükümdarı Anuşirvan'a karşı Bizans İmparatorluğuyla temasa geçmiş ve 567 yılında İstanbul'a bir elçilik heyeti göndermiştir. Bu elçilik heyeti, tarihte Orta Asya'dan İstanbul'a gönderilenlerin ilki idi. Buna karşılık Bizanslılar da İstemi Yabgu'nun merkezi ne elçi gönderdiler.



## NOT

Tabgaçlar, Kaşgarlı Mahmut'un tezine göre Türk'tür. Çin kaynakları da Tabgaçları Hunlardan bir bölük olarak aktarmıştır.

(Cevap A)

11. İslamiyet'ten önceki Türk devletlerinde, ülkeyi yönetme yetkisinin hükümdarlara, Gök Tanrı tarafından verildiğine inanılırdı. Bu yetkiye "Kut" denirdi. Kut hakkının hükümdarın çocuklarına geçtiğine inanıldığından hükümdarın erkek çocukları da tahta hak iddia edebilirlerdi. Bu durum, kardeşler arasında taht kavgalarının çıkmasına ve Türk devletlerinin zayıflamasına sebep olmuştur.

(Cevap E)

12. Orta Asya'da kurulan Türk devletleri, hükümdarları için "Kağan, Hakan, Han, Tanhu, Şan-yu, İlteriş, İdikut, İlteber" gibi unvanlar kullanmışlardır. "Tudun" ise valiler için kullanılan bir unvandır. Tudunlar merkezdeki kağana bağlı olarak iş gören bölgesel yöneticilerdir.

(Cevap B)

13. Göçebe toplumlarda, çadır hayatının egemen olmasından dolayı dokuma alanında gelişme görülürken, duvar resmi ve mimari alanlarında gelişme yaşanmamıştır. Bu etkinlikler ancak yerleşik yaşama geçen toplumlar tarafından geliştirilebilir.

(Cevap D)

14. Eftalitler olarak da bilinen Akhun Devleti, Göktürk ve Sasani işbirliği neticesinde 567 yılında yıkılmıştır. Tarih kaynaklarında Eftalitler olarak bilinen Akhunlar, 367-557 yılları arasında bugünkü Kuzey Hindistan ve Afganistan topraklarında hüküm sürmüştür.



## PUAN KÜPÜ

Akhun sikkelerinde ay-yıldız tasvirlerine rastlanmıştır.

(Cevap A)

15. **Yargu:** Günümüzdeki karşılığı "yargıç, elçi" demektir.

**Töre:** Sosyal hayatı düzenleyen ve yazılı olmayan kurallardır.

**Kün:** Orta Asya Türk topluluklarında "Halk"a verilen isimdir.

**Oğuş:** "Aile" anlamına gelir.

**Budun:** Boyların bir araya gelmesiyle oluşan "millet" anlamına gelen ifadedir.

(Cevap B)

16. Orhun Kitabeleri, II. Göktürk (Kutluk) Devleti tarafından VIII. yüzyılda dikilmiş Türk tarih ve edebiyatının ilk yazılı örnekleridir. Bilge Kağan (735), kardeşi Kültigin (732), vezir Tonyukuk (725) adına dikilen yazıtlarda Çin'e karşı verilen kurtuluş mücadelesi anlatılmış ve Türk milletine öğütler verilmiştir. Bu yönüyle Atatürk'ün Nutku'na benzeyen yazıtlar Türk tarihini aydınlatan ilk yazılı ve edebi belgelerdir. Türk tarihi ve edebiyatı üzerinde çalışanlar için çok önemli bir kaynaktır.



## NOT

Türkiye'de Orhun Kitabeleri ile ilgili ilk kitap 1924'te Türkolog Necip Asım tarafından yazılmıştır.

(Cevap D)

1. Firdevsi'nin Gazne Hükümdarı Sultan Mahmut'a sunduğu *Şehname* adlı eser İskit-Pers savaşlarını konu edinmektedir.



NOT

Kimekler'de ülke yönetiminde görev alan valilere "Tutug" adı verilmiştir.

(Cevap D)

2. Türk örf ve adetleriyle beraber, töre adı verilen yasalara ait ilk kayıtları Çin yıllıklarıyla, Orhun kitabeleri, *Divânu Lugâti't-Türk* ve *Kutadgu Bilig* gibi yazılı kaynaklardan edinmekteyiz.



PUAN KÜPÜ

Orhun Abidelerinden bahseden ilk tarihçi Cüveyni'dir.

(Cevap E)

3. *Şine-usu* yazıtı Uygur Devleti'nden kalmadır. Bu abide Uygur Kağanı Moyen Çor adına dikilmiştir. Bundan başka *Karabalasagun* yazıtları da Uygurlara aittir.



NOT

*Sekiz Yükme* ve *İki Kardeş* hikayesi Uygurlara ait edebi eserlerdir.

(Cevap C)

4. Hristiyanlığı kabul eden ilk Türk topluluğu, Avarlar'dır. Hem Asya'da hem Avrupa'da devlet kuran Avarlar Hristiyanlığın etkisiyle de zamanla milli benliklerini yitirmişlerdir.

(Cevap E)

5. Attila, Türk veraset anlayışında ilk değişimi gerçekleştiren hükümdardır. Yönetimi "babadan oğla geçen" bir hükümdarlık sistemine dönüştürmüştür. Bu değişiklikle merkezi otoriteyi güçlendirmeyi hedeflemiştir.

(Cevap D)

6. Peçenekler ve Kumanlar (Kıpçaklar), yaptıkları mücadelelerle Rusların Karadeniz'e inmelerini engellemişlerdir.



PUAN KÜPÜ

Kıpçakların Ruslar ile olan mücadeleleri bir Rus destanı olan *Igor Destanı*'na konu olmuştur.

(Cevap E)

7. Hazarlar, 626–1000 yılları arasında Doğu Avrupa'da muntazam bir devlet teşkilatı kurmuşlardır. Başkentleri ise Belencer'dir.



NOT

Başkent Belencer'e 651-652 yıllarında Hz. Osman zamanında ilk büyük Arap taarruzu gerçekleşmiş ancak Hazarlar bu saldırıyı geri püskürtmüştür.

(Cevap E)

8. Uygurlar, Moğol hâkimiyetine girdikten sonra bu devlet içerisinde etkin hale gelmişlerdir. Moğollar, devlet yönetiminde Uygurlara yer vermişler, ayrıca yazışmalarda Uygur alfabesini kullanmışlardır. Öyle ki Cengiz Yasaları da bu alfabe ile yazılmıştır. Bu yüzden Moğolların Türkleşmesinde Uygurlar etkili olmuştur.

(Cevap B)

## TARİH · İslamiyet Öncesi Türk Devletleri

9. Türgişler, Karluklar tarafından; Peçenekler ise Kumanlar tarafından yıkılmışlardır. Asya Hunlarını ise Çinliler yıkmıştır. Karluklular ve Kumanlar Türk topluluğudur.

(Cevap B)

10. Hazarlar, Museviliği; Başkırtlar, İslamiyeti; Avarlar, Hristiyanlığı benimsemişlerdir. Bundan dolayı seçeneklerdeki tüm Türk Devletleri Gök-Tanrı dini dışındaki inançları kabul etmişlerdir.

(Cevap E)

11. Moyen-Çur, 747-759 yılları arasında Uygur Devleti'nde hükümdarlık yapmıştır. Dolayısıyla bu yazıt Uygurlardan kalma bir eserdir.

(Cevap C)

12. İstemi Yabgu Kök Türk Devleti'nin batı kısmını yönetirken önce Akhunlara karşı Sasaniler ile anlaştı. Daha sonra Sasanilere karşı Bizans İmparatorluğu ile anlaştı. Bu durum Sasanileri zayıflattı, Hz. Ömer'in İran'ı fethini kolaylaştırdı.

(Cevap A)

13. Türkiye tabirini VI. yüzyılda Bizanslılar Orta Asya için kullanmıştır. Yine Bizanslılar IX. ve X. yüzyıllarda Volga'dan Orta Avrupa'ya kadar uzanan sahayı da Türkiye olarak isimlendirmişlerdir. XI-XII. yüzyıllarda Mısır ve Suriye için de Türkiye tabiri kullanılmıştır.

(Cevap E)

14. Uygurlar, 747 yılında tahta çıkan Moyen Çur döneminde, hem Orta Asya'da hem de Çin'de zirveye çıkmışlardır. 747-759 yılları arasında Kağanlık yapan Moyen-Çur, Kağanlık içindeki Türk boylarını itaat altına alarak siyasal birliği sağlamıştır. Moyen-Çur dönemi Uygur Devleti'nin her bakımdan geliştiği bir dönem olmuştur.



## NOT

Moyen-Çur'dan sonra Uygur tahtına oğlu Bögü Kağan çıkmıştır. Uygurlar Maniheizmi bu dönemde kabul etmiştir.

(Cevap B)

15. Kutluk Devleti, 682-745 yılları arasında Orta Asya'da hüküm sürmüş ve Basmlı, Uygur ve Karluk müttefik güçlerinin saldırısı sonucu yıkılmıştır.

(Cevap D)

16. *İgor Destanı*'na konu olan Türk devleti Kıpçaklardır. XI ve XIV. yüzyıllarda Kafkaslarda siyasi varlık gösteren Kıpçaklar, 1185 yılında Prens İgor komutasındaki Rus kuvvetleriyle karşı karşıya gelmişlerdir. Kıpçakların galibiyetiyle sonuçlanan ve başta prens İgor olmak üzere bir çok Rus Knezinin esir alındığı bu savaş *İgor Destanı*'nin konusunu oluşturmaktadır.

(Cevap B)

1. Uygurlar, yerleşik hayata geçen ilk Türk devletidir. Bu durum Uygurların tarım ve ticaret alanında gelişmelerini sağlamıştır. Ticaret hayatı geliştikçe, insanlar arasındaki ticari ilişkileri düzenleme gerekliliği doğmuş bu da hukuk sisteminin gelişmesine ortam hazırlamıştır.

(Cevap A)

2. İslamiyet'ten önceki Türklerin farklı inançlardaki insanlarla bir arada yaşamaları ancak hoşgörüyü açıklayabilir. Türkler özellikle Kafkasya ve Uzakdoğu'daki egemenlikleri döneminde Budizm, Manihaizm, Musevilik gibi dinlerle karşılaşmışlardır. Din ve vicdan hürriyetinin daima mevcut olduğu Türkler, bu inançlara saygı göstermekle kalmamış bizzat resmi din olarak da benimsemişlerdir.

(Cevap C)

3. Türgişlerin bilinen ilk hükümdarı Baga Tarkan'dır. Baga Tarkan ilk kez kendi adına para bastıran Türk hükümdarıdır. Sulu kağan da Türgiş hükümdarıdır. Bu dönemin öne çıkan en önemli özelliği, Müslümanlara karşı direncin bu dönemde artmış olmasından kaynaklanmaktadır. Moyen-Çur ise bir Uygur hükümdarıdır.



## PUAN KÜPÜ

751 yılında gerçekleşen ve Türk-İslam tarihi için bir dönüm noktası niteliğinde olan Talas Savaşı Moyen-Çur döneminde gerçekleşmiştir.

(Cevap D)

4. Moyen Çor Kağan, Uygur Kağanı'dır. B, C, D ve E seçeneklerinde yer alan gelişmeler Moyen Çor tarafından gerçekleştirilmiştir. Moyen Çor adına dikilen yazıt Altın-Köl değil, Şine-Usu yazıtıdır. Altın-Köl yazıtı, Kırgızlara aittir. Bu yazıt Yenisey Nehri havzasında bulunduğu için Yenisey Yazıtları olarak anılır. Bu yazıtlar Orhon Yazıtlarından daha eskidir.

(Cevap A)

5. Köklü bir kültüre sahip olmak, değişen koşullara karşın, eski geleneklerini devam ettirmekle mümkündür. Türkler VIII. yüzyılda İslamiyet'i kabul etmeye başlamışlardır. Buna rağmen, "Kut" anlayışı, toplumdaki ataerkil yapı, adetler, savaşçılık, örgütlenme gibi özellikleri devam etmiştir.

(Cevap E)

6. **Sogd Alfabeti:** Arami kökenli bir alfabedir. Uygur alfabesinin kökenidir.

**Kiril Alfabeti:** Yunan alfabesinden geliştirilmiş Rus alfabesidir.

**Orhun Alfabeti:** Türklerin kullandığı ilk alfabe olan Orhun Alfabeti dördü sesli olmak üzere 38 harften meydana gelmektedir.

**Latin Alfabeti:** Avrupa kökenli bir alfabedir. 1928 yılında TBMM tarafından kabul edilmiştir.

**Sanskrit Alfabeti:** Hint-Avrupa dil grubuna ait bir alfabedir. İlk kez Hindistan bölgesinde kullanılmıştır.

(Cevap C)

7. Yerleşik hayata geçmenin temel koşulu, toprağa bağlı olmaktır. Tarımda sulama kanalları yapma böylesi bir bağlılığı ifade eder. Halı, kilim dokumacılığı yapma, silah, at koşum takımları, süs eşyası imal etme toprağa bağlı olmayı gerektirmez. Göçebe toplumlarda da görülebilecek uygulamalardır.

(Cevap A)

8. İlk Türk devletlerinde ailelerin birleşmesiyle, urug adı verilen sülaleler, sülalelerin birleşmesiyle boylar oluşmaktaydı. Başlarında "boybey" adı verilen ve toplumun ileri gelenleri arasından seçilmiş bir yöneticinin bulunduğu boyların her birinin, belli bir toprağı ve askeri gücü vardı. İç işlerinde serbestçe kararlar alan bu boylar, dış işlerinde hakanın kararlarını uygulamak zorundaydı. Bu şekildeki devlet örgütlenmelerine federal devlet denmektedir.

(Cevap C)

## TARİH · İslamiyet Öncesi Türk Devletleri

9. Bezeklik, Uygur mabetlerinin en seçkin örneklerine verilen isimdir. Bu mabetler duvarları yoğun bir şekilde fresko tekniğiyle yapılmış ve dini anlamı olan resimlerle bezendiği için Bezeklik adını almıştır. Ching-lu, Hun dilinde kılıç anlamına gelmektedir. Karguy, eski Türk topluluklarında askeri amaçlı gözetleme kulelerine verilen isimdir. Yarlığ ise Kağan'ın emri demektir. Çin kaynaklarında Hunlara ait müzikle ilgili bilgilerden de söz edilmektedir. Dokuz delikten oluşan Pi-li adlı sazın cenaze törenlerinde kullanıldığı anlatılır. Hu-chia ise yukarısı dar, aşağısı kısa ve geniş bir alet olup melankolik havalar çalınırdı. Pi-pa ise at üzerinde çalınan telli bir müzik aletiydi.



## PUAN KÜPÜ

Çin kaynaklarında farklı isimlerle geçen Hun adının en çok bilinen Hsiung-nu şekli ilk kez MÖ 318'de kullanılmıştır.

(Cevap E)

10. I. öncülde verilen toplumun dini arayış içerisinde olduğu yorumuna ulaşılamaz çünkü paragrafta yalnızca Hakan'ın bu yönde talebi vardır. II. öncülde Kağan'ın kararlarına Vezir Tonyukuk karşı geldiğine göre Kağan kararları sorgulanabilir, III. öncüldeki yargı ise paragrafın son cümlesinde "Türklerin mücadelecilik ruhunu kaybetmeleri" şeklinde doğrudan vurgulanmıştır.

(Cevap D)

11. İslamiyet'ten önce Türklerde ölen kişilerin eşyaları ile birlikte gömüldükleri mezarlara "Kurgan" denirdi. Yuğ, ölen kişinin arkasından düzenlenen cenaze merasimidir. Şad, hükümdarların büyük oğullarına verilen isimdir. Toy hem önemli devlet meselelerinin görüşüldüğü kurullara hem de önemli günlerde düzenlenen ziyafetlere, şöenlere verilen isimdir. Tigin ise hükümdarın erkek çocuklarına verilen isimdir.

(Cevap C)

12. Özellikleri verilen Türk topluluğu MÖ 8000–300 yılları arasında varlık göstermiş olan İskitlerdir. Pers kaynaklarında ilk atlı göçebe Türk topluluğu olarak bilinen İskitler, Sakalar ismiyle de anılmaktadır.

(Cevap B)

13. Kavimler Göçü (375) sonunda Avrupa'nın etnik yapısı değişmiş, Roma İmparatorluğu zayıflayarak parçalanmış (395), Avrupa'da dine dayalı olan skolastik düşünce egemen olmuş ve Avrupa Hun Devleti kurulmuştur. Ancak Göktürk Devleti Kavimler Göçü'nden çok sonra 552 yılında Orta Asya'da kurulmuş ve 630 yılında yıkılmıştır. Bu nedenle Avrupa'yı etkileyen Kavimler Göçü ile ilgisi yoktur.



## PUAN KÜPÜ

Yaklaşık 350 yıllarında Orta Asya'dan çıkan Hunların 375 yılında Gotların yaşadığı bölgeye girmesiyle kavimler göçü başlamıştır

(Cevap E)

14. Bumin Kağan, I. Göktürk Devleti'ni kurunca doğu kanadını kendisi, batı kanadını ise kardeşi İstemi Yabgu yönetmiştir. Bumin Kağan 553 yılında ölünce yerine oğlu Mukan Kağan geçmiş bu tarihten itibaren Mukan ülkeyi amcası İstemi ile beraber yönetmeye başlamıştır. Mukan Kağan, bütün Gök-Türk Devleti'nin hükümdarı olmakla beraber, daha çok devletin doğu kısmıyla ilgileniyor, batı kısmını ise devletin kuruluşundan beri Tanrı Dağları'nın kuzeyindeki Aktaş'da oturan İstemi Yabgu idare ediyordu.



## NOT

Mukan Kağan, Kırgızları Göktürk hakimiyetine bağlayan hükümdardır. Ayrıca kızı da Çin İmparatoru ile evlenerek ülkenin kraliçesi olmuştur.

(Cevap C)

15. Kut anlayışı İslam Öncesi Türk Devletlerinden başlayarak Osmanlıya kadar devam eden bir egemenlik anlayışıdır. Bu anlayışta, devleti yönetme yetkisinin yöneten aileye Tanrı tarafından verildiğine inanılırdı.

(Cevap B)

16. İslamiyet öncesi Orta Asya'da kurulan ilk Türk devletleri ülkeyi töre adı verilen yazılı olmayan hukuk kurallarına göre yönetmişlerdir. Devlet yönetiminde hükümdara yardımcı olmak üzere kurultay (Toy, Kengeş) adı verilen danışma meclisleri kurmuşlardır. Ayrıca toprağa yurt adını vermişlerdir.

(Cevap E)

1. Abbasi halifesi ilk kez Karahanlı Devleti hükümdarı Ebu Nasr Ahmet'i "İslam hükümdarı" olarak tanımıştır. Ebu Nasr Ahmet halifelik makamını koruduğu için bu unvana layık görülmüştür.

(Cevap A)

2. "Sultan" unvanı ilk kez Gazneliler tarafından kullanılmıştır. Bilindiği gibi Gazneli Mahmut, Abbasi Halifesini Şii Büveyhoğullarının baskısından kurtardığı için kendisine halife tarafından bu unvan verilmiştir. Sultan unvanı daha sonra gelen Büyük Selçuklu Devleti ve Osmanlı Devleti gibi bir çok Türk İslam devleti tarafından kullanılmıştır. Ancak Karahanlı hükümdarları bu unvanı kullanmamıştır.

(Cevap D)

3. Turan Şah adlı Eyyübi Sultanı, 7. Haçlı Seferini düzenleyen Fransa kralını savaşta mağlup ederek esir almıştır. Ancak Turan Şah esir Fransız kralını, fide karşılığında serbest bırakınca Kıpçak kökenli askerlerin tepkisini çekmiştir. Bu askerlerden biri olan Aybek adlı komutan, Turan Şahı ortadan kaldırarak Memluk Devletini kurmuştur.

(Cevap C)

4. Büyük Selçuklu hükümdarı Sancar'ın ölümünden sonra devletin Harezmi valisi İl Arslan bağımsızlığını ilan etmiştir. İran'ın Horasan bölgesine hakim olarak güçlü bir devlet kuran Harzemşahlar Büyük Selçukluların son başkentleri Merv'e hakim oldukları için kendilerini Selçuklu mirasçısı olarak görmüşlerdir.



NOT

Harzemşahlar, Kutbeddin Muhammed Harzemşah tarafından Gürgenç (Türkmenistan) merkezli kurulmuştur.

(Cevap E)

5. Harzemşah Devleti, Büyük Selçuklu Devletinin Harezmi valisi İl Arslan'ın Sultan Sencer'in ölümü üzerine bağımsızlığını ilan etmesiyle 1156'da kurulmuştur. Anadolu Selçuklu Devletiyle 1230 yılında yapılan Yassı Çemen Savaşına kadar siyasi varlığını gösteren Harezmi Devletinin başkenti Gürgenç'tir.



PUAN KÜPÜ

Anuş Tekin (1077-1097), Kutbeddin Muhammed (1097-1128) ve Atsız Harzemşah (1128-1156) Harzemşahların bağımsız olmadan önceki yöneticileridir.

(Cevap D)

6. Eyyübiler (1174-1250) Şii Fatimi devletini ortadan kaldırarak, İslam dünyasının siyasi bölünmüşlüğüne son vermişlerdir. Mezhep kavgalarını önemli ölçüde önleyen Eyyübiler Abbasi Halifesini İslam dünyasının tek dini lideri yapmışlardır. Ancak Moğollara karşı mücadele eden Eyyübiler değil; Memluklerdir.

(Cevap D)

7. Türkler İslam dünyasının önderlik görevini ilk olarak Büyük Selçuklu Devleti zamanında kazanmışlardır Selçuklu Devleti, sınırları içerisinde olsun veya olmasın İslam ülkelerine yapılan saldırıları kendi ülkesine yapılan bir saldırı olarak kabul etmişlerdir.

(Cevap E)

8. Türk-Müslüman ilişkileri ilk kez dört halife döneminde başlamıştır. Hz. Ömer Dönemi'nde İslam orduları Sasani Devletini ortadan kaldırıp İran'a hakim olunca Türklerle İslam devleti sınır komşusu olmuştur.

(Cevap B)

## TARİH · İlk Türk İslam Devletleri

9. Akkoyunlu Hükümdarı Uzun Hasan'ın saltanatı, Fatih Sultan Mehmet'in zamanına rastlar. Bu sebeple Avrupa saraylarında onu Fatih Sultan Mehmet'ten ayırmak için "**Küçük Türk**" unvanı kullanılmıştır.



NOT

Fatih ile üç kez savaşan Uzun Hasan 1473'te yaptığı Otlukbeli Savaşı'nı kaybetmiştir.

(Cevap A)

10. Karahanlılar Yağma, Karluk, Çiğil ve Tohsi adlı Türk boylarının ortak devleti olarak tarih sahnesine çıkmıştır. 840–1212 yılları arasında günümüz Doğu Türkistan toprakları üzerinde hüküm süren Karahanlılar, Satuk Buğra döneminden itibaren İslamı seçmeye başlamıştır.

(Cevap A)

11. Büyük Selçuklu Devleti'nin ilk merkezi Cend'dir. Daha sonra Nişabur, Rey, İsfahan ve Merv şehirleri Devlete başkentlik yapmıştır.



NOT

Büyük Selçuklu Devleti 1040 yılında Gaznelilerle yapılan Dandanakan savaşından sonra bağımsız olmuş; 1141 yılında Karahitaylarla yapılan Katvan savaşıyla dağılma sürecine girmiştir.

(Cevap B)

12. Ondalık kesirler ilk kez, Anadolu Selçukluları Dönemi'nde gündelik hayatta kullanılmıştır. Selçuklular devletin maliye ve muhasebe hesaplarında, hesabı hindî adı verilen ondalık sayı sisteminden yararlanmışlardır.

(Cevap D)

13. İbnü'l Esir'in uzmanlık alanı tarihtir. 865-925 tarihleri arasında yaşamış olan **Er-Razi**, döneminin ünlü bir hekimi ve kimyageridir. Eserlerinin hemen hepsi Latince'ye çevrilen Er-Razi kimyayı tıbbın hizmetine sunan ilk alimdir. El Kanun Fi't Tıp adlı eseri beş yüz yıl Avrupa'da temel tıp kitabı olarak okutulan İbn-i Sina da Türk-İslam dünyasının en büyük tıp alimlerindedir.



PUAN KÜPÜ

Sülfirik asitin keşfi, alkolün tıpta kullanımı, ilk göz ameliyatı Er-Razi'nin önemli çalışmaları arasındadır.

(Cevap E)

14. Kaşgarlı Mahmud Divan-ı Lûgat-it Türk adlı eserinde Oğuz boylarını adları ve damgaları ile gösteren uzun bir liste yapmıştır. Listede Selçuk devletinin mensup olduğu Kınık boyu ve Osmanlı'nın mensup olduğu Kayı boyu ile beraber bayundur, yıva, Afşar, Begdili, salğur, Bügdüz, bayat, eymür, peçenek, Çavuldur gibi Türk boyları da yer almıştır.

(Cevap E)

15. Gazneliler, 963-1187 yılları arasında Afganistan, Özbekistan, İran, Horasan, Pakistan ve Kuzey Hindistan'a kadar uzanan geniş bir coğrafyaya hâkim olmuşlardır. Gaznelilerin asli unsuru ise Afganistan'ın en eski ahalisi olan Kalaçlar'dan (Halaçlar) oluşmuştur.

(Cevap A)

16. Gazneli ve Selçuklularda hassa askerlerine üç ayda bir verilen maaşa "bistegani" denmekteydi. Bistegani, Osmanlı Devleti'nde "ulufe" adını almıştır.

(Cevap C)



1. 1218 yılında meydana gelen "Otrar Faciası" Harzemşahlar ile Moğollar arasında yaşanmıştır. Harzemşahlar 1215 yılında Moğollar ile bir ticaret anlaşması yapmıştır. Ancak Harzemşahların Otrar valisi Moğol tüccarlarını casusluk yaptıkları gerekçesiyle öldürmüş, bir kısmının da sakallarını yakarak Cengiz Han'a göndermiştir. Bu olay Harezmşahlarla Moğolların arasını onarılmaz şekilde bozmuş ve Moğolları savaşa kıskırtmıştır.

(Cevap A)

2. 973-1051 yılları arasında yaşamış olan Biruni Gazneli Devleti'nin önde gelen bilim adamlarındandı. Sultan Mahmut Biruni'den "sarayımın en değerli hazinesi" şeklinde bahsetmiştir.



## PUAN KÜPÜ

En ünlü eseri El Asari'l Bakiye olan Biruni, ekvatorun uzunluğunu çok küçük bir yanılma payıyla hesaplamıştır.

(Cevap C)

3. Üst üste çift kubbet, silindirik ve yivli minare, beş köşeli mihrap ve köşeli çatı Büyük Selçuklu Devleti'nin Türk-İslam mimarisine kazandırdığı unsurlar arasındadır.

(Cevap E)

4. Türk-İslam devletlerinde siyasetname türünün ilk örneği olan Kutadgu Bilig Uyгур alfabesiyle yazılmıştır. Kutadgu Bilig, 'Kutlu Olma Bilgisi' veya 'Mutluluk Veren Bilgi' anlamına gelmektedir. Yusuf Has Hacip tarafından kaleme alınan bu eser 1141-1156 yılları arasında Doğu Karahanlı tahtında oturan Tabgaç Buğra Han'a sunulmuştur.



## NOT

Kutadgu Bilig siyasetname türünün Türk edebiyatındaki ilk örneğidir. Hakaniye lehçesiyle yazılan eser, İslamiyet'in Türklerce kabulünden sonraki ilk yazılı eserdir.

(Cevap A)

5. Eski Türk devletlerinde yönetme yetkisinin Tanrı tarafından verildiğine inanılırdı. Bu anlayış, İslamiyet'in kabulünden sonra da devam etmiştir. Ancak hükümdarların halifeden onay alması durumu ortaya çıkmıştır. Halifeden "menşur" adı verilen onay belgesi almak, halife adına hutbe okutmak veya para basmak hükümdarların siyasi otoritelerini, dinle pekiştirmek için yaptıkları uygulamalardır. Türk-İslam devletlerinin çoğunda din ve devlet işleri beraber yürütülmüş, yalnızca Selçuklular, din ve devlet işlerini birbirinden ayırarak halifeyi sadece din başkanı olarak kabul etmişlerdir.

(Cevap E)

6. **Cami:** Hem ibadet yapılan hem de okuma-yazma, dört işlem gibi temel bilgilerin verildiği mabedlerdir.

**Kervansaray:** Ticaret yolları üzerinde, tüccarların dinlenmeleri için yapılan konaklama yerleridir.

**Medrese:** Dini ve pozitif bilimler eğitiminin verildiği orta ve yüksek dereceli okullardır.

**Han:** Genellikle ticaret yolları üzerinde kurulan bugünkü otellere benzer yapılardır.

**Külliye:** Çoğunlukla bir cami etrafına yapılan medrese, imarethane (aşevi), şifahane, hamam, türbe, kütüphane gibi farklı işlevleri bir arada barındıran yapılar topluluğudur.

(Cevap E)

7. Türk-İslam devletlerinde ülke toprakları, şahsa ait topraklar (**mülk**) ve devlet toprakları (**miri**) olmak üzere ikiye ayrılırdı. Bahçe, ev gibi gayrimenkuller özel mülk kabul edilir ve kişilerce istendiği gibi kullanılabilirdi. Kişiler özel mülkleri olan bu malları alıp satabilirler veya miras bırakabilirlerdi. Tarım alanları, ormanlar, otlak ve yaylaklar ise devlete ait topraklardı. Herkesin ortak yararı için kullanılırdı.

(Cevap C)

8. Müslüman Türk devletlerinde, devlet memurluğunun babadan oğula geçen saltanat şeklini alması, bürokrasinin hep aynı ailelerin elinde olmasına ve devlet içinde kadrolaşmaya sebep olmuştur.

(Cevap E)

## TARİH · İlk Türk İslam Devletleri

9. Büyük Selçuklu Devleti'ni, bir cihan imparatorluğu haline getiren Melikşah; eğitim, bilim ve sanat çalışmalarının gelişmesi için büyük çaba göstermiştir. Bu amaçla Alparslan zamanında Bağdat'ta açılan Nizamiye Medresesi'nin benzerlerini tüm ülkede yaygınlaştırmıştır. Pozitif bilimlerin de okutulduğu Nizamiye Medreseleri Melikşah döneminde bir üniversite niteliği kazanmıştır. Melikşah döneminde yaşanan diğer önemli bir gelişme ise Ömer Hayyam başkanlığında bir bilim kurulunun Güneş yılı esasına dayanan "Celali Takvimi"ni yapmasıdır. Yeni bir takvimin düzenlenmesi sosyal hayatla birinci dereceden ilgili olumlu bir gelişmedir.

(Cevap D)

10. Türk-İslam dünyasında pozitif bilimler Farabi ile başlamıştır. **Farabi** (870-950) Akılcılığı ön plana çıkarmış ve pozitif bilimlerin gelişmesine büyük katkı sağlamış; matematik, fizik, astronomi, felsefe, mantık ve siyaset alanlarında yetişmiş büyük bir bilim adamıdır. Aristo'nun eserlerini inceleyip yeniden yorumladığı için "İkinci öğretmen" (muallim-i sâni) unvanıyla anılmıştır. Eserleri Latinceye çevrilerek Avrupa üniversitelerinde ders kitabı olarak okutulmuştur.



PUAN KÜPÜ

Batı dünyası Farabiyi, "**Alfarabius**" olarak tanımaktadır.

(Cevap C)

11. Selçuklular, eski Türk mimari tarzlarını İslam mimarisine birleştirmiştir. Kümbet, cami, türbe gibi dini mimarinin yanında köprü, yol, kervansaray gibi ticari nitelikli eserlerle çarşı, han, hamam, çeşme, hastane, medrese gibi sosyal nitelikli eserler meydana getirmişlerdir. Bu eserlerin süslemelerinde genellikle çiçek motifleri, hayvan figürleri, hat (güzel yazı) sanatı kullanılmıştır.

(Cevap E)

12. **Bedesten:** Kumaş, mücevher ve çeşitli kıymetli eşyaların satıldığı kapalı çarşıdır.

**Medrese:** Orta ve yükseköğretim yapılan, dini eğitimin yanı sıra pozitif bilimler alanında da eğitim veren okullardır.

**Kümbet:** Anıtmezar niteliğindeki yapılarıdır.

(Cevap C)

13. Karahanlı Devleti 840–1212 yılları arasında Batı Türkistan'da siyasi varlığını göstermiştir. Doğu Karahanlı Devleti Karahitay Devleti, Batı Karahan ise Harzemşahlar tarafından yıkılmıştır. Büyük Selçuklu Devleti, 1038 yılında Nişabur merkezli olarak kurulmuştur. 1141 yılında Karahitay devleti ile gerçekleşen Katvan Savaşı'yla dağılma sürecine giren devlet 1157'de Sultan Sencer'in ölümünden sonra tamamen dağılmıştır. Gazneliler ise 1187 yılında Afgan kökenli olan Gurlular tarafından yıkılmıştır. Buna göre Doğu Karahan ve Büyük Selçuklu Devleti'nin yıkılmasında Karahitay Devleti'nin etkisi olmuştur.

(Cevap D)

14. **İkta:** Asker ve memurlara hizmet karşılığı verilen topraklardı. **Has:** Padişah ve hanedan üyelerine ayrılan topraklardı. **Zeamet:** İkinci derecedeki devlet memurlarına hizmet karşılığı verilen topraklardı. **Ocaklık:** Geliri kale muhafızları ve tersane giderlerine ayrılan topraklardı. **Ulak:** Haberci demektir. Toprak yönetimiyle ilgili bir kavram değildir.

(Cevap E)

15. 1071 Malazgirt Zaferi'nden sonra Anadolu'nun fetihle görevlendirilen komutanlar, fethettikleri yerlerde Selçuklu Devleti'ne bağlı beylikler kurmuşlardır. Anadolu'daki bu ilk beyliklerden biri olan Artukoğulları da XII-XV. yüzyıllarda Mardin, Diyarbakır, Hasankeyf'te hüküm sürmüştür. Hasankeyf, Artukoğulları'nın sınırları içine girdiğinden, bölgede bulunan eserlerin büyük çoğunluğu bu beyliğe aittir.

(Cevap A)

16. Muhakemetü'l Lugateyn adlı eserin sahibi olan Ali Şir Nevai, Çağatay edebiyatının en büyük şairi olarak bilinmektedir. Timur'un torunu ve Hindistan'da kurulan Babür Devleti'nin kurucusu olan Babür Şah da Ali Şir Nevai'den sonra Çağataycanın gelişmesine en çok katkı yapan isimdir.



PUAN KÜPÜ

Babür Şah'ın "Vekayi" adında kendi hayatını anlattığı Çağatayca yazılmış bir eseri vardır.

(Cevap E)

1. Türk devletlerinde “ülke, hanedanın ortak malıdır” şeklinde bir veraset anlayışı vardı. Bu anlayış, hanedan üyelerinin taht üzerinde hak iddia etmesine ve dolayısıyla taht kavgalarının ortaya çıkmasına ve Türk devletlerinin kısa ömürlü olmasına neden olmuştur. Diğer seçeneklere bakacak olursak ülke topraklarının bölümlere ayrılması; topraklarının genişlemesi ve yönetiminin zorlaşması ile ilgili bir durumdur. İstenilen dine inanılması ise hoşgörölü bir anlayışa sahip olduğunun göstergesidir.

(Cevap A)

2. Türk-İslam mimarisi, ilk Türk-İslam devletlerinin kurulmasıyla başlamıştır. Buna göre 840–1212 yılları arasında kurulan ve ilk Türk İslam devleti olan Karahanlılar Dönemi'nde, Türk-İslam kültür ve medeniyeti başlamıştır.



NOT

Bimarhane denen hastanelerin ve kervansarayların ilk örneklerine Karahanlılar döneminde rastlanmaktadır.

(Cevap B)

3. Cengiz Han'ın torunu Hülagü Han tarafından kurulan, Bağdat'ı alarak Abbasi Devleti'ne son veren devlet İlhanlılardır. Cengiz Han ölmeye yakın oğulları arasında paylaştırmıştır. Bu nedenle ölümünden sonra Çin'de torunu Kubilay tarafından (1280-1386) Kubilay Hanlığı, Türkistan'da oğlu Çağatay tarafından (1227-1369) Çağatay Hanlığı, Aşağı Volga bölgesinde torunu Batu tarafından (1227-1502) Altın Orda Hanlığı, İran'da ise torunu Hülagü tarafından (1256-1336) İlhanlılar Devleti kurulmuştur.



PUAN KÜPÜ

1304-1316 yılları arasında İlhanlı hükümdarlığını yapan Olcaytu Dönemi'nde Şiiilik resmi din ilan edilmiştir.

(Cevap A)

4. Türk-İslam devletlerinde pazarlarda fiyatları, tartı ve ölçü aletlerini, üretilen ve satılan malların kalitesini denetleyen, aynı zamanda belediye işlerine bakan görevli muhtesiptir. Ulak bir yerden bir yere haber götüren görevlidir. Silahlar sultanın silahını koruyan görevlidir. İğdişbaşı esnaf temsilcisidir. Câmédâr ise sultanın elbiselerinden sorumlu olan görevlidir.

(Cevap D)

5. Soruda verilen bilgiye göre I ve II numaralı öncüllere ulaşabiliriz. Çünkü Satuk Buğra Han amcasından sonra hükümdar olmuştur. Yani yönetim yetkisi hanedan içinde kalmıştır. Satuk Buğra Han Müslüman olmuş ve İslam'ı resmî din olarak kabul etmiştir. İslamiyet'in resmî din olarak kabul edilmesi İslam'ın Türkler arasında hızla yayıldığını gösterir. Karahanlılarda resmî dil Arapça değil Türkçedir.

(Cevap D)

6. İhşitleri 969'da Fatimiler yıkmıştır. Eyyübileri ise 1250'de Memlukler yıkmıştır. Tolunoğulları ise 905 yılında Abbasiler tarafından yıkılmıştır. Buna göre yapılacak bir gruplamada Tolunoğulları seçeneği dışarıda kalır.

(Cevap B)

7. XI. yüzyıl sonları ile XIII. yüzyıl arasındaki zaman Anadolu'nun Haçlı seferleriyle yıkıntıya uğradığı bir dönemdir. Avrupa'nın dinî, ekonomik, siyasi, sosyal nedenlerden dolayı 1096-1270 yılları arasında düzenlediği bu seferler neticesinde, Anadolu yalnız bilim ve düşünce hayatında değil, hemen her alanda durgunluk yaşamıştır.

(Cevap D)

8. 751 Talas Savaşı'nda Abbasilerle Türkler arasında başlayan iyi ilişkiler, Türkler arasında İslamiyet'in yayılmasını sağlamıştır. Bu dönemde Abbasiler özellikle askerlik alanında Türklerden faydalanmışlardır.



NOT

847-861 yılları arasında Abbasi halifeliğini yapan Mütevekkil, oğlu Muntasır tarafından öldürülmüştür. Türk kumandanlarca yapılan bu suikast, İslam tarihinde bir halifeye karşı işlenen ilk siyasi cinayettir.

(Cevap C)

## TARİH · İlk Türk İslam Devletleri

9. Türk-İslam devletlerinde az sayıdaki mülki arazinin dışında, toprakların büyük çoğunluğu devlete ait idi. Toprağın yalnız işleme hakkı köylüye aitti. Köylü, toprağı işlemediği zaman “**çiftbozan**” adlı bir vergi cezasına çarptırılır, eğer bu durum süreklilik kazanırsa toprağı elinden alınırdı. Çiftçiler elde edilen ürünün bir kısmıyla kendi geçimlerini sağlar, bir kısmını da “**Aşar**” (Müslümanlar için) veya “**Haraç**” (gayrimüslimler için) adı altında devlete vergi olarak verirlerdi. Elindeki toprağa iyi bakan köylüler, bu toprakları işleme hakkını erkek çocuklarına miras bırakabilirlerdi.

(Cevap E)

10. Selçuklular, eyaletlere idareci olarak gönderilen meliklerin yanına, askerlik ve devlet işlerinde uzman “**atabey**” isimli bir görevli tayin ederlerdi. Osmanlı Devleti’nde aynı görevleri yapan kişiye “**lala**” denirdi. Bu sistem, ileride hükümdar olacak şehzadelerin yönetim tecrübesi kazanması için yapılan bir uygulamadır.

(Cevap A)

11. **Kervansaray**, ticaret yolları üzerindeki konaklama yerleridir. Türk-İslam devletlerinin hemen hepsinde görülen kervansarayların ilk örneklerine Karahanlılarda “**ribat**” adıyla rastlamaktayız. Kervansaray, yerleşik yaşamın bir ürünü olduğundan göçebe kültüre sahip Göktürklerde görülmez.

(Cevap E)

12. **Nizamiye Medresesi**, 1067 yılında Büyük Selçuklu Devleti veziri **Nizamülmülk** tarafından Sünni İslam inancını yaymak amacıyla Bağdat’ta kurulan medresedir. Karatay Medresesi, Anadolu Selçuklu Dönemine; Çinili Köşk, Muradiye Camii ve İshak Paşa Sarayı ise Osmanlı Dönemine ait eserlerdir.



## PUAN KÜPÜ

Nizamiye medreseleri Şafi fıkhnının gelişmesine önderlik etmiştir. Bu medreselerin müderrislerinin Şafi olması şarttır.

(Cevap A)

13. Ok, Türkler için bir saldırı ve savunma aracı olmasının yanında kültürel açıdan da büyük öneme sahiptir. Genel olarak güç, kuvvet ve kudreti temsil eden ok’un devlet ve hakimiyet anlayışı içinde de özel bir yeri vardır. Ok, Türk devletlerinde “tabilik alameti” kabul edilmiştir. Bazı Türk devletlerinde ise devlet sembolü olarak kullanılmıştır. Ancak buna rağmen bir hükümdarlık sembolü olarak görülmemiştir.

(Cevap E)

14. Memluk Devleti 1250-1517 yılları arasında Mısır’da egemenlik sürmüş bir Türk-İslam devletidir. Memluk devletinin kurucu unsuru Kıpçak Türklerinden oluşmaktadır. Devletin kurucusu olan Memluk komutanı Aybeg ve birçok Memluk sultanı Kıpçak kökenlidir.

(Cevap C)

15. Muallim-i Sani (İkinci Öğretmen) olarak bilinen, eserleri Batı dillerine çevrilerek Avrupa bilim dünyasında Alfarabyus adıyla okutulan kişi Farabi’dir. En önemli eseri İhsa’ül Ulüm (İlimlerin Sayımı) adlı eseridir. Farabi bu eseriyle pozitif bilimleri başlatan alim olarak tarihe geçmiştir.

(Cevap A)

16. Türk-İslam devletlerinde eğitim medreselerde verilirken medreselerin masrafları vakıflar tarafından karşılanırdı. Medrese eğitiminin amaçları arasında; ihtiyaç duyulan din adamı yetiştirme, liyakat sahibi devlet adamı yetiştirme gibi faktörler vardır. Soruda verilen öncüllerden üçü de medreselerin yapımlarının amaçları arasında yer alır.

(Cevap E)

1. Anadolu Selçuklu Devleti 1075 yılında İznik merkezli kurulmuştu. Ancak 1095-1099 yılları arasında gerçekleşen I. Haçlı seferinde İznik işgal edilmiş bu sebeple devlet merkezi Konya'ya taşınmıştır.

(Cevap B)

2. Anadolu Selçuklu Dönemi, birçok tıp eserinin kaleme alındığı ve aynı zamanda tıp dilinin de Türkçeleşmeye başladığı bir dönemdir.



## -PUAN KÜPÜ-

Anadolu Selçuklu Devletinde tıp alanındaki ilk tercümelemleri 1220 yıllarında Harezmi'den Anadolu'ya gelen hekim Bereke yapmıştır.

(Cevap D)

3. Ahilik, Ahi Evran tarafından kurulan bir esnaf teşkilatıdır. Anadolu'nun Türkleşmesi ve müslümanlaşmasına büyük katkı sağlamıştır. Ekonomik, dini ve sosyal alanda önemli hizmet veren ahilik teşkilatı toplumu yönlendirmiştir.

(Cevap E)

4. I. Kılıçarslan ve Danişment Gazi 1097 yılında Eskişehir yakınlarında yapılan Dorileon Savaşı'nda Haçlılarla mücadele etmiştir. I. Haçlı seferi sırasında yapılan bu savaşta Haçlılar zafer kazanmıştır. Selçuklu ordusu, bu savaştan sonra Haçlılar ile doğrudan doğruya savaşa girmekten kaçınmış ve gerilla tipi savaşa girmiştir.

(Cevap A)

5. Van Gölü havzasında 1110-1207 yılları arasında hüküm süren Türk Beyliği Ahlatşahlardır. Kurucusu Sökmen Bey'in adına itafen Sökmenliler olarak da bilinen beylik Eyyübiler tarafından yıkılmıştır.

(Cevap A)

6. Anadolu Selçuklu tarihinin en büyük Türkmen ayaklanması Babai İsyanı'dır. 1237 yılında gerçekleşen isyan sonucunda Anadolu Selçuklu devleti iyice güçsüzleşmiş ve Moğol saldırısına açık hale gelmiştir. Bu isyan hareketine bağlı olarak gelişen Babailik inancı etkisini uzun yıllar sürdürmüştür.



## -NOT-

Baba İshak İsyanı, 1240 yılında gerçekleşen Malya Savaşı ile bastırılabilmiştir. Bu savaşta Selçuklu ordusunda kiralık Frank askerleri kullanılmıştır.

(Cevap B)

7. Karamanoğulları Beyliği (1256-1487), Anadolu Selçuklu Devleti'nin zayıflaması üzerine bağımsızlığını ilan etmiş ve Konya'yı alarak başkent yapmıştır. Anadolu Selçuklu Devleti (1077-1308) ise, I. Haçlı Seferi esnasında beyliğin merkezi olan İznik Haçlıların eline geçince devlet merkezini Konya'ya taşımıştır. Büyük Selçuklu Devleti, hiçbir zaman Anadolu'yu merkez olarak kullanmamıştır.

(Cevap C)

8. Anadolu Selçuklu Devleti'nin mimari alandaki ilk yapıları genellikle camilerdir. Konya ve Niğde'deki Aladdin Camileri Sivas ve Malatya'da bulunan Ulu Camiler, Kayseri'deki Hunat Hatun Camisi bunlardan birkaçıdır. Bu yapıların süslemelerinde çini, ahşap, üzerine ayet ve hadisleri yazmak suretiyle mermer ve taşlardan faydalanılmıştır.

(Cevap E)

## TARİH · Türkiye Selçuklu Tarihi

9. 1256-1483 yılları arasında Orta Anadolu'da kurulan Karamanoğullarının resmî dili Türkçe idi. Karamanoğulları eski Türk geleneklerine ve millî benliklerine bağlılıklarıyla öne çıkmış bir beyliktir. 892-999 yılları arasında İran'da kurulan Samanoğullarının resmi dili Arapça ve Farsça idi. 1040-1157 yıllarında Orta Asya'da kurulan Büyük Selçuklu Devleti'nin resmi dili Farsça, bilim dili Arapça idi.

(Cevap B)

10. Kervansaraylar, ticaret yolları üzerinde, tüccarların uzun yolculuklar esnasında dinlenebilmeleri için yapılan konaklama yerleridir. Müslüman Türk devletleri içinde ilk kez Karahanlılar tarafından "ribat" adıyla yaptırılmıştır. Önceleri savunma için yapılan kervansaraylar zamanla, artan ticaret ihtiyacını karşılamak için kullanılmıştır. XIII. yüzyılda Yükselme Dönemi'ni yaşayan Anadolu Selçuklu Devleti ise ticaret hayatının gelişmesine paralel olarak büyük kervansaraylar yaptırmıştır.

(Cevap B)

11. Kuran-ı Kerim ilk kez Akkoyunlu hükümdarı Uzun Hasan döneminde Türkçeye çevrilmiştir. Bu dönem ayrıca Dede Korkut hikâyelerinin de yazılı hale getirildiği dönemdir. Akkoyunlular 1398-1501 yılları arasında Diyarbakır ve çevresinde hüküm sürmüştür.

(Cevap E)

12. 1071 Malazgirt Savaşı'ndan sonra Anadolu'da çeşitli beylikler kurulmuştur. Artuklular; Batman, Mardin ve Diyarbakır çevresinde kurulmuştur. Bugün Diyarbakır ili sınırları içerisinde bulunan Malabadi Köprüsü Artukluların eseridir.



NOT

Malabadi Köprüsü, dünyanın en büyük taş kemerli köprüsüdür.

(Cevap A)

13. Türkiye Selçukluları Dönemi'ne ait olan Kayseri'deki Gevher Nesibe, Aksaray'daki Alaeddin Keykubat ve Divriği'deki Turan Melek adlı eserler Darüşşifa yani hastane türünde yapılarıdır. Ayrıca Gevher Nesibe Darüşşifası ilk tıp okulu özelliğine de sahiptir.

(Cevap C)

14. Saltuklar, Malazgirt Savaşı'ndan sonra Alparslan'ın komutanlarından Ebul Kasım Saltuk Bey tarafından Erzurum ve çevresinde kurulan Türk beyliğidir. 1202 yılında Anadolu Selçuklu hükümdarı Rükneddin Süleyman Şah tarafından yıkılan bu beyliğin günümüze kadar ulaşan eserleri arasında Üç Kümbetler ve Mama Hatun Türbesi bulunmaktadır.



PUAN KÜPÜ

Saltuklar, Danişmend Beyliği ile birlik olup Haçlılara karşı başarılı olmuşlardır.

(Cevap B)

15. Verilen öncülden tarıma ticaretten daha fazla önem verildiği yargısını çıkarmak mümkün değildir. Anadolu Selçuklu Devleti'nde basılan paraların bakır, gümüş, altın şeklinde gelişme kaydetmesi ekonomik ve siyasal durumunun güçlendiğinin kanıtıdır. Anadolu Selçuklu Devleti'nin XI. yüzyılda kurulduğunu ve Sultan Mesut'un XII. yüzyıl hükümdarlarından olduğunu anımsarsak, devletin kurulduğu sırada kendine özgü parasının olmadığı yargısına da ulaşabiliriz.

(Cevap B)

16. Anadolu Selçuklu Devleti'nde I. Mesut Dönemi'nde ilk kez bakır para; II. Kılıçarslan Dönemi'nde ise altın para bastırılmıştır. Osmanlı Devleti'nde ilk bakır parayı Osman Bey, gümüş parayı Orhan Bey, altın parayı ise Fatih Sultan Mehmet bastırmıştır. Paralarda kullanılan maden, aynı zamanda ekonomik gelişmenin de bir kanıtıdır. Anadolu Selçuklu paraları üzerinde genellikle sultanların resimleri yer alırken Osmanlı paralarında resim yerine yazı kullanılmıştır.

(Cevap C)

1. I. Gıyaseddin Keyhüsrev ülke topraklarını oğulları arasında paylaşırma geleneğine son vererek yönetimi güçlendirmiş ayrıca vilayetleri yönetmekle görevli melikler merkezi yönetime bağlı birer vali duruma getirmiştir. Bu uygulamaların sebebi merkezi yönetimi güçlendirmektir.

(Cevap C)

2. Paşmaklık arazi, Osmanlıda padişahın eş ve kızlarına ait arazi türüdür. Türkiye Selçuklularında görülmez. Soruda verilenlerden miri arazi, devlete ait arazi türüdür. İktâ arazi, devlet görevlilerine maaş karşılığı olarak verilen arazidir. Mülk arazi, şahıslara ait arazidir. Vakıf arazi, sosyal kurumların gideri için ayrılan arazidir.

(Cevap E)

3. Seçeneklerde verilenler içerisinde denizcilikle ilk uğraşan, tersane ve donanma kurup denizcilik alanında faaliyet gösteren Anadolu Selçuklu Devleti'dir. Alanya, Antalya, Sinop'u alarak ve Kırım'daki Suğdak Limanı'ni ele geçirerek denizcilik yapmışlardır. Zaten Anadolu Selçuklu Devleti'ni diğer Türk devletlerinden ayıran en büyük özellik denizcilikle uğraşması ve ticarete çok fazla önem vermesidir.

(Cevap B)

4. Seçeneklerden yalnızca I. öncüldeki ifade doğrudur.
- II. Ülke topraklarının oğullar arasında paylaşırılması uygulaması I. Gıyaseddin Keyhüsrev döneminde kaldırılmıştır.
- III. Anadolu ilk kez I. Mesut döneminde Türkiye olarak adlandırılmaya başlanmıştır.
- IV. İlk tersane Alanya'da değil Sinop'ta I. İzzettin Keykavus döneminde inşaa edilmiştir.
- V. 1176 yılında Bizansa karşı yapılan Miryokefalon Savaşı ise II. Kılıçarslan döneminin en önemli gelişmelerindedir. Anadolu Selçuklu Devleti'nin kazandığı bu savaştan sonra Türkler Anadolu'ya kesin olarak yerleşmiştir.

(Cevap A)

5. Anadolu Selçuklu Devleti 1076 ile 1308 yılları arasında dönemde faaliyet göstermiştir.

- İhşitler (935–969)
- Doğu Roma İmparatorluğu (395–1453)
- Memlûklar (1250–1517)
- Eyyûbiler (1171–1250)

yılları arasında faaliyet gösteren devletlerdir. Soruda verilenlere bakıldığında Mısır'da kurulan ve 935–969 yılları arasında siyasi faaliyeti olan İhşitlerin Anadolu Selçuklu Devleti ile ilişki kurması mümkün değildir.

(Cevap A)

6. Anadolu Selçuklu Devleti uyguladığı iskân politikasıyla doğudan gelen Türkmenleri sınırlara yerleştirmiştir. Bu politikanın amacı;

- Sınırların güvenliğini sağlamak,
- Anadolu'daki nüfus yapısını Türkler lehine değiştirmek,
- Anadolu'nun Türkleşmesi ve İslamlaşmasını sağlamaktır.

(Cevap E)

7. Anadolu Selçukluları döneminde Anadolu'da yaşayan halkın büyük bölümünü Türkler oluşturuyordu. Bu nedenle sarayda, orduda ve halk arasında Türkçe yaygın bir şekilde kullanılmıştır. Farsça ve Arapça'nın sınırlı alanlarda Türkçenin bütün halk arasında konuşuluyor olması ülkede Türkçenin daha yaygın kullanıldığının kanıtıdır.

(Cevap E)

8. Uç beyliği uygulaması ilk olarak Anadolu Selçuklu Devleti'nde görülür. Denizli, Antalya ve Kastamonu'da uç beylikleri kurularak Bizans sınırını güvence altına alınmaya çalışılmıştır. Uç beyliğinde yaşayanlar olası bir saldırıyı geri püskürtmek veya düşman topraklarına saldırı düzenlemek için sürekli hazır durumda bekleyen birliklerdir.

(Cevap D)

## TARİH · Türkiye Selçuklu Tarihi

9. Subaşı güvenliği sağlamaktan sorumludur. Şihne önemli şehir merkezlerinde bulunan askerî validir. Emirül ümera sultan sefere çıkmadığı zaman orduya komutanlık eden kişidir. Anadolu Selçuklu donanma komutanına ise meliküs-sevahil adı verilmiştir. Kaptanıderya Osmanlı donanma komutanıdır.

(Cevap C)

10. Yakutiye Medresesi Anadolu Selçuklu Dönemi'ne ait olup Erzurum'dadır. Taş Medrese Kahramanmaraş'ta olup Dulkadiroğlu Beyliği Dönemi'ne aittir. Sırçalı Medrese Konya'da olup Anadolu Selçuklu Dönemi'ne aittir. Hacı Kılıç Medresesi Kayseri'de olup Anadolu Selçuklu Dönemi'ne aittir. Yağlıbasan Medresesi ise Danişmentliler döneminde yapılmıştır. Anadolu'da kurulan ilk medresedir.

(Cevap B)

11. Türk-İslâm tarihinin ilk ve tek kadın hükümdarı 1236-1240 yılları arasında Delhi Türk Sultanlığı'nda (Hindistan'da) hüküm süren Raziye Begüm Sultandır. Kardeşinin aciz kişiliği nedeniyle babasının veliaht ilan etmesiyle ülke yönetimini ele almıştır.



## PUAN KÜPÜ

Begüm Sultan, Şirin-i Dihlevi ve Şirin-i Guri mahlaslarıyla şiirler yazmıştır. Raziye Sultan ile ilgili bilgilere İbn-i Batuta'nın eserlerinden ulaşılabilmektedir.

(Cevap C)

12. **Darüşşifa:** Hastaların tedavi edildiği yerdir.

**İmaret:** Yoksul kimselere yemek dağıtmak için açılan aşevleridir.

**Medrese:** Dinî ve pozitif bilimler eğitiminin verildiği orta ve yüksek dereceli okullardır.

**Türbe:** Ünlü kimseler için yapılan içinde kişinin mezarının bulunduğu yapılarıdır.

**Kümbet:** İslamiyet öncesi Türk toplumlarının kullandığı çadırdan esinlenerek yapılmış, kubbeli anıt mezarlardır.

(Cevap A)

13. Anadolu Selçuklu Devleti için kaynaklarda Selçukiyan-ı Rum adı kullanılmıştır. Malazgirt zaferinden sonra birkaç yıl içinde Anadolu'nun büyük bir kısmı fethedilmiştir. Bu fetihlerde en önemli rolü, Selçuklu hanedanından Kutalmış oğlu Süleyman Şah oynamıştır. Süleyman Şah Anadolu'da yürüttüğü mücadelenin ardından İznik'i başkent yaparak Anadolu Selçuklu Devleti'ni kurmuştur.

(Cevap B)

14. Divan ve Risaletü'n Nushiyye adlı eserler tasavvuf edebiyatının ünlü şairi Yunus Emre'ye aittir. Yunus Emre 1240-1321 yılları arasında Anadolu'da yaşamış mutasavvıf ve şairdir. Döneminin en büyük alimlerinden olan Yunus Emre'nin mesnevi tarzında kaleme aldığı Risaletü'n-Nushiyye adlı kitabı beyitlerden oluşmuş bir öğüt kitabıdır.



## NOT

1991 yılı UNESCO tarafından Yunus Emre'nin doğumunun 750. yılı olarak anılmıştır.

(Cevap A)

15. Türk-İslam devletlerinde toplumun sosyal, ekonomik, eğitim, sağlık, sanat, mimari, ulaşım ve bayındırlık alanlarındaki ihtiyaçları vakıflar aracılığıyla karşılanmıştır. Bedesten kıymetli kumaş, mücevher ve buna benzer eşyaların satımına mahsus üstü kapalı çarşıların bütününe verilen addır. Önemli birer iktisadi kuruluş olan bedestenlerin giderleri vakıflar aracılığıyla karşılanmamıştır.

(Cevap A)

16. Anadolu Selçuklu döneminde bazı şehirler özel isimlerle anılmıştır.

Malatya, Daru'r-rifa (Asalet Şehri); Amasya, Darül'İz (İzzet ve Şeref Şehri); Tokat, Darun-nusret (Yardım Şehri); Ahlat, Kubbet'ül-İslam (İslam'ın Kubbesi); Ankara, Darül hısım (Müstahkem Belde) olarak bilinir.



## PUAN KÜPÜ

Türk-İslam tarihinde yetiştirdikleri ilim, kültür ve sanat adamlarına itafen üç şehir "Kubbet ul-İslam" unvanıyla anılmıştır. Bunlar Ahlat (Türkiye), Belh (Afganistan) ve Buhara'dır (Özbekistan).

(Cevap B)



1. **Kubâdâbat Sarayı**, Konya–Beyşehir’de Anadolu Selçuklu Sultanı Alaaddin Keykubat tarafından yaptırılmış bir saraydır. 1236 yılında yaptırıldığı bilinen sarayın bugün yalnızca temeli ve bazı duvarları ayakta kalabilmiştir. Kazılar sonucu ortaya çıkan çiniler ve kabartmalar Konya Çini Eserleri Müzesinde sergilenmektedir.



**PUAN KÜPÜ**

I. Alaaddin Keykubat’ın emriyle Sadettin Köpek tarafından yapılmış, günümüze ulaşan tek Anadolu Selçuklu saray yapısıdır.

(Cevap D)

2. A, C, D ve E seçeneklerinde yer alan mimari eserler Anadolu Selçukluları dönemine aittir. Anadolu Selçuklu Devleti İstanbul’a hâkim olmadığı için Süleymaniye Külliyesinin bu devlete ait olduğu söylenemez. İstanbul Süleymaniye Külliyesi Osmanlı Devleti’ne aittir.

(Cevap B)

3. Sivas, Erzurum, Konya ve Kırşehir Osmanlı’dan önce Anadolu Selçukluları Devleti ve beylikler hâkimiyetinde bulunmuştur. Bu şehirlerdeki mimari eserler Anadolu Selçuklu Devleti’ne aittir. İstanbul ise Anadolu Selçuklu idaresine hiç girmemiştir. Dolayısıyla burada Selçuklu eserine rastlamak mümkün değildir. İstanbul, Osmanlı tarafından dolayısıyla 1453’te fethedilmiştir. 1453’ten sonra İstanbul’da yapılan mimari eserler Osmanlı Devleti’ne aittir. İstanbul Sahını Seman Medresesi de bunlardan biridir ve Fatih Dönemi eseridir.

(Cevap E)

4. **Garipname** adlı eserin yazarı, Anadolu Selçukluları ve beylikler döneminde yaşamış, ünlü düşünür ve şair **Âşık Paşa**’dır. Âşık Paşa eserlerini Türkçe olarak yazmıştır. Garipname, Türklere hak yolunu göstermek, tasavvufun inceliklerini aktarmak ve onların yanlış yola gitmelerini engellemek amacıyla yazılmıştır. Âşık Paşa 1272–1333 yılları arasında yaşamıştır ve bu dönemde halk edebiyatının en önemli simalarındandır.

(Cevap A)

5. Karesioğulları, 1243 Köseadağ Savaşı’ndan sonra Balıkesir ve Çanakkale çevresinde kurulmuş bir beyliktir. Deniz kenarında yer alan bölgede kurulduğu için denizcilikle uğraşmış ve donanma bulundurmıştır. Osmanlı Devleti, 1345 yılında Karesioğulları’nı topraklarına katmıştır. Bu Anadolu Türk siyasi birliğinin sağlanmasında ilk adım olmuştur. Bu beyliğin Osmanlıya katılmasıyla Osmanlı denizcilik faaliyetlerine başlamıştır.

(Cevap E)

6. **Divan-ı Pervane**: Devlete ait toprakları has ve iktalara ayırır.

**Divan-ı İstifa**: Devletin mali işlerine bakar.

**Divan-ı İşraf**: İdari ve mali teşkilatı denetler.

**Divan-ı İnşa**: Devletin her türlü yazışmasından sorumludur.

**Divan-ı Arzi’l Ceys**: Devlet merkezindeki ordunun yiyecek, giyecek, teçhizat ve maaş işleriyle ilgilenen divandır.

(Cevap A)

7. Dulkadiroğulları Beyliği 1339-1515 yılları arasında Elbistan merkezli kurulmuş bir Anadolu Beyliği’dir. Oğuzların Bozok Kolu’na bağlı olan Dulkadiroğulları, 1515 Turnadağ Savaşı’yla Osmanlıya bağlanmıştır.

(Cevap E)

8. Saltuklu, Mengücek, Danişment, Artuklu ve Çaka Beyliği Malazgirt Savaşı’ndan sonra kurulmuş ve Anadolu Selçuklu Devleti hâkimiyetine girmiştir. Diğer beylikler ise Köseadağ Savaşı’ndan sonra kurulmuş ve Osmanlı hâkimiyetine girmiştir.

(Cevap C)

## TARİH · Türkiye Selçuklu Tarihi

9. Divriği Külliyesi, Mengücekler tarafından yapılmış olup Anadolu'nun ilk külliyesidir. Karatay Medresesi, Anadolu Selçukluya ait olup Konya'da yer alır. Ayşe Bibi Türbesi, Karahanlılara ait olup Türkistan'dadır. Nizamiye Medresesi, Büyük Selçukluya ait olup Bağdat'ta yapılmıştır.

(Cevap D)

10. Anadolu Selçuklu Devleti'nde hükümdar başkentte bulunmadığı zamanlarda hükümdarın yerine vekâlet eden görevlilere Naip, makamına da "Niyabet-i Saltanat" (Sultanın Vekili) denilmiştir.

(Cevap C)

11. Anadolu Selçuklu Devleti 1077-1308 tarihlerinde etkinlik göstermiştir. Bizans Devleti (I. öncül) İlk Çağ'dan 1453 tarihine kadar Anadolu-Rumeli ve Balkanlarda siyasi varlık göstermiştir. Moğol İmparatorluğu (II. öncül) 12 ve 13. yüzyıllarda (1196-1227 tarihlerinde) siyasi faaliyet göstermiştir. Safeviler (III. öncül) ise 1500'lü yıllarda kurulmuş ve uzun süre varlık göstermiştir. Sorudaki öncüllere baktığımız zaman Anadolu Selçuklu Devleti'yle çağdaş olan devletler Bizans ve Moğol devletidir. Safeviler Osmanlı Devleti Dönemi'nde varlık göstermiştir.

(Cevap D)

12. Anadolu Selçuklu Devleti diğer Türk devletlerinden farklı olarak kara ticaretinin yanında deniz ticaretinin gelişmesine büyük önem vermiştir. İzzeddin Keykavus döneminde Sinop (I), Alaaddin Keykubat döneminde ise Alanya (II) kuşatılarak alınmış böylece Akdeniz ve Karadeniz ticaretinde etkin hâle gelmiş ve buralara tersaneler açılmıştır. Trabzon Anadolu Selçuklu döneminde değil Fatih Sultan Mehmet zamanında alınmıştır.

(Cevap D)

13. Moğol istilalarından sonra ikta sisteminin bozulması devletin önemli bir birimi olan ikta sipahilerinin dağılmasına ve bundan dolayı topraksız kalan askerlerin huzursuzluk çıkarmalarına sebep olmuştur. Bu durum bölgede devletin otorite kaybetmesine ortam hazırlamıştır.

(Cevap D)

14. **Kadı'î Kudat**, Türk-İslam tarihinde baş kadıya verilen unvandır. **Baş kadı**, şeri yargı sisteminin başıdır ve Bağdat'ta otururdu. **Muhtesip**; zabıta görevlisidir. **Melikü's Sevahil**, donanma komutanıdır. **Atabey**, Meliklerin eğitiminden sorumlu kişidir. **Subaşı**, güvenlikten sorumlu olan devlet adamıdır.



— PUAN KÜPÜ —

**Kadı'î Kudat**, hükümdar tarafından atanırdı ve Divan-ı Mezalim'e hükümdar yerine başkanlık yapma yetkisine sahipti.

(Cevap B)

15. Büyük Selçuklu Sultanı Alparslan, Malazgirt zaferinden sonra komutanlarına Anadolu'da fethedecekleri toprakların kendilerine ait olacağını bildirmişti. "Fethedilen toprağın fethedenin malı olması" anlayışı Anadolu'nun kısa zamanda fethini sağlamak için yapılmış bir uygulamadır. Nitekim bu sayede Anadolu'da kısa zamanda Mengücekler, Artuklar, Danişmentler ve Saltuklar gibi feodal beylikler kurulmuştur.

(Cevap A)

16. Hasankeyf Harabeleri, Mardin, Harput, Hasankeyf'te kurulan Artuklular Beyliği Dönemi'ne aittir. 1101 yılında Hasankeyf'e hakim olan Artuklar yüz otuz yılı aşkın süre burada egemenlik sürmüştür. Artuklulardan sonra Eyyübililer ve Osmanlı Devleti himayesine giren bölge, en parlak devrini de bu dönemde yaşamıştır.

(Cevap A)

1. Coğrafi Keşifler öncesinde Avrupalılar Akdeniz limanlarını kullanıyorlardı. Fakat keşifler sonunda doğuya giden farklı yollar buldular. Örneğin Afrika kıtasını dolaşarak Hindistan'a gittiler. Böylece Akdeniz limanları önemini kaybederken Atlas Okyanusu kıyısındaki limanlar önem kazandı.



## PUAN KÜPÜ

Venedikli gezgin Marco Polo'nun (1254-1324) arkadaşı Rustichella da Pisa'ya yazdırdığı kitabı Uzakdoğu ve Afrika'nın Avrupa'da tanınmasına büyük bir katkıda bulunmuştur.

(Cevap E)

2. 1789 Fransız İhtilali, bir milletin tarihsel köklerini bularak, yeniden hayata tutunmasının ve gelişmesinin somut bir kanıtıydı. Bu bakımdan milletleşme ve ulus-devlet olma düşüncesinin hızla yayılmasını sağladı. Milliyetçilik akımı Avrupa'da ve dünyada daha sonraki süreçlerde, eski imparatorluk yapılarının dağılmasına ve yıkılmasına yol açtı.

(Cevap C)

3. Rönesans ve reform hareketleri sonucunda Ortaçağ Avrupası'nın skolastik düşüncesi yıkılarak onun yerini özgür düşünce almış, rönesans ve reformun getirdiği bu özgür düşünce ortamı bilim rönesansına, yani aydınlanma çağına yol açmıştır.

(Cevap C)

4. Fransız İhtilali'nden sonra yayınlanan İnsan Hakları Evrensel Beyannamesinin hazırlanmasında ABD'nin (III) 4 Temmuz 1776'da yayımlanan Bağımsızlık Bildirisi etkili olmuştur.



## NOT

Büyük bir bölümü Thomas Jefferson tarafından yazılan ABD Bağımsızlık Bildirisi insan haklarının gelişimine de büyük katkı yapmıştır.

(Cevap C)

5. Reform hareketleri sonucu eğitim kilise ve manastırlardan alınarak laik bir yapıya kavuşmuştur. Reform hareketi sonucu Almanya'da Protestanlık, Fransa'da Kalvenizm İngiltere'de Anglikanizmin ortaya çıkmasıyla mezhep birliği bozulmuştur. III. öncülde verilen Hümanizm, Rönesans'ın sonucu ortaya çıkan bir kavramdır. Özgür düşüncenin gelişimine katkı sağlamıştır.

(Cevap D)

6. Haçlı seferleri, XI. ve XIII. yüzyıllar arasında Hristiyan Batı dünyasının Müslümanların elinde bulunan ve kutsal sayılan Kudüs'ü geri almak gerekçesiyle yapılmıştır. Bu seferlerin düzenlenmesinde Fransa'da ortaya çıkan Kluni tarikatının faaliyetlerinin büyük etkisi olmuştur.



## PUAN KÜPÜ

Haçlı seferlerinin başlatılmasındaki en etkin isimler Papa II. Urban ve keşiş Piyer'dir.

(Cevap A)

7. Haçlı seferleri Kudüs'ü Müslümanların elinden almak amacıyla XI. ve XIII. yüzyıllar arasında gerçekleşmiştir. Toplamda sekiz kez düzenlenen bu seferlerden dördüncüsü Katolik Venedik'in girişimleriyle Ortodoks Bizans üzerine yönelmiştir.

(Cevap B)

8. Dünya savaşlarında önemli bir yeri olan top, ilk kez İngiltere tarafından yüzyıl savaşlarında 1346 Kresy Savaşı'nda Fransızlara karşı kullanılmıştır.

(Cevap D)

## TARİH · Avrupa Tarihi

9. Coğrafi Keşifler sonrası Avrupa'da ortaya çıkan sanatçı ve bilginleri himaye eden sınıfa mesen denmiştir. Bu sınıfın sanatçılara verdikleri destek ileride Rönesans'ın doğmasına zemin hazırlamıştır.

(Cevap E)

10. Akdeniz limanları XI. ve XIII. yüzyıllarda gerçekleşen Haçlı seferleri sonrası önem kazanmıştır. XV. ve XVI. yüzyıllarda gerçekleşen Coğrafi Keşifler neticesinde önemini yitiren limanlar, XIX. ve XX. yüzyılda Süveyş kanalının açılmasıyla tekrar önem kazanmıştır.

(Cevap D)

11. Donatello, edebiyat alanında değil, heykeltıraşlık alanında öne çıkan bir sanatçıdır. Rönesans döneminde Antik Dönem heykellerinin incelenmesi ve kopya edilmesiyle heykeltıraşlık gelişmiştir. Donatello, Ghiberti, Mikelanj gibi sanatçılar da bu alanın önde gelen ustalarındandır.



## PUAN KÜPÜ

Rönesans terimi ilk kez, İtalyan sanatçı Giorgio Vasari tarafından kullanılmıştır.

(Cevap C)

12. İngiltere'de başlayan Sanayi Devrimi'nin üretim sürecine getirdiği en önemli yenilik elle üretime dayalı imalathane yerine seri üretime dayalı fabrika düzenidir. Makineli üretime geçişle beraber iş ve işçi sınıfı da ortaya çıkmıştır. İşçi sınıfının ortaya çıkmasıyla beraber Avrupa'da sosyalist akımlar yaygınlaşmıştır. Sanayi üretiminin başlaması hammadde ve pazara ihtiyacı artırdığı gibi, köyden kente göçü de artırmıştır.

(Cevap D)

13. Coğrafi Keşifler XVI. yüzyıldan XVIII. yüzyıla kadar ki dönemde yeni yerlerin bulunması olarak ifade edilebilir. Bu keşifler sonucunda yeni kıtalar, ülkeler, insanlar ve ürünler tanınmıştır. İnkâ, Aztek ve Mayalar da coğrafi keşifler sırasında ortaya çıkarılmış uygarlıklardır. Amerika kıtasının yerlileridir. Ayrıca Minos Uygarlığı Girit'te yaşamış bir uygarlıktır.

(Cevap C)

14. Viyana Kongresi, Napolyon savaşlarından sonra Avrupa'nın bozulan siyasi dengesini tekrar kurmak üzere Avusturya öncülüğünde toplanmıştır. Kongrede milliyet esası göz ardı edilerek Avrupa'nın siyasi haritası yeniden çizilmiştir. Bu çerçevede Belçika da Hollanda ile birleştirilmiştir. Belçika ancak 1830 İhtilallerinden sonra ayrı bir devlet durumuna gelmiştir.

(Cevap B)

15. İtalya 1870 yılında Piyemonte krallığının öncülüğünde siyasi birliğini tamamlamıştır. Ardından da Avrupa'da etkin bir güç olarak sömürgecilik faaliyetlerine hız vermiştir.

(Cevap C)

16. V. Karl'ın en büyük hedefi Ortaçağ Avrupası'nda Karolenj İmparatoru Carolus Magnus'un (742-814) kısa süreyle olsa da gerçekleştirdiği şekilde Hristiyan Avrupa'yı kendi idaresindeki büyük bir imparatorluk çatısı altında birleştirmektir. Ama V. Karl'ın bu emeline ulaşması Osmanlı tarafından engellenmiştir. Kanuni Katoliklere karşı protestanları destekleyerek bu planı bozmuştur.

(Cevap E)

1. Alaaddin Paşa ilk Osmanlı veziri olup Orhan Bey'in kardeşidir. Murat zamanında ikinci bir vezir daha atanınca birincisine vezir-i azam denmeye başlanmıştır. Bu makama şehzadelere sonra dışarıdan vezir yapılan ilk kişi Çandarlı Kara Halil Hayreddin Paşa'dır. Çandarlı ilk Vezir-i Azam'dır. İlk vezir derse Alaaddin Paşa, ilk Vezir-i Azam derse Çandarlı Kara Halil Paşa'dır.

(Cevap B)

2. İlk Osmanlı sikkelerinin Osman Bey zamanında basıldığı konusu tartışmalıdır. Genel kabul ise ilk sikkelerin Orhan Bey döneminde basıldığıdır. Günümüze ulaşan ise ilk bakır sikkeler I. Murad zamanında akçelerin yanı sıra mangır denen bakır sikkelerdir. Yöresel kullanım için ve akçenin alt birimi olarak darbedilen mangırlar zengin süsleme motifleriyle Osmanlı sikkelerinin en renkli malzemelerini oluşturmaktadır.



PUAN KÜPÜ

En fazla bakır para, Kanuni Sultan Süleyman Dönemi'nde basılmıştır.

(Cevap B)

3. Osmanlı Beyliği ilk kez 1352 yılında Çimpe Kalesi'nin alınmasıyla Rumeli'ye geçmiş ve bu ilerleyiş ileriki yıllarda artarak devam etmiştir. Osmanlı Beyliği'nin Rumeli'ye geçmesinde Karamanoğullarının desteği gibi bir durum söz konusu olmamıştır. Karamanoğulları, Osmanlıları desteklemediği gibi onun en büyük rakiplerinden birisi olmuştur.

(Cevap C)

4. Yıldırım Bayezit (1389-1402) İstanbul'u kuşatan ilk Osmanlı padişahıdır. Yıldırım Bayezit, Bizans'ın Osmanlılara vergi vermesi, İstanbul'da camisi ve mahkemesi olan bir Türk mahallesinin kurulması ve Haliç'in kuzeyinde bir Türk garnizonunun bulunması koşullarıyla kuşatmayı kaldırmıştır.



NOT

Yıldırım Bayezit savaşta esir düşen ilk ve son Osmanlı padişahıdır. Timur'a esir düşmüş ve esaret altındayken ölmüştür.

(Cevap C)

5. Özellikleri verilen şehir İznik'tir. 2 Mart 1331'de Orhan Bey tarafından ele geçirilmiştir. Son derece önemli bir şehir olan İznik'in düşmesi, Türkmen dünyasında büyük yankı uyandırırken Orhan Bey'e de büyük bir itibar kazandırmıştır. İznik'in düşmesinden sonra Bizans imparatoru bu durumu kabullenip 1333 yılında Orhan Bey'le bir anlaşma yapmak zorunda kalmıştır. Hatta bu anlaşma gereğince Osmanlıya haraç ödemeyi de kabul etmiştir.

(Cevap B)

6. 1298 yılında İlhanlı Hükümdarı Gazan Han, Anadolu Selçuklu tahtına II. Mesut yerine III. Alaeddin Keykubad'ı geçirmiştir. Moğol kumandanlarından "Sülemiş" bu durumu kabullenmeyerek 1299 yılında Anadolu'da Gazan Han'a karşı bir isyan çıkarmıştır. Bu isyan uç bölgelerdeki İlhanlı kontrolünü zayıflatmış ve Türkmen beyliklerinin bağımsız hareketlerine sebep olmuştur. Nitekim Osman Bey de bu karışık ortamdan faydalanmış ve 1300 yılına doğru daha bağımsız hareket etmeye başlamıştır.

(Cevap D)

7. Osman Bey'in çağdaşı olan Bizans tarihçisi Pachimeres'in, 1260-1307 yılları arasındaki olaylardan bahsettiği eseri, Osman Bey'in adının geçtiği ilk tarihtir. Osman Bey'in bir Bizans kuvvetini Bafeus denen yerde yenilgiye uğratmasından bahseden Pachimeres, Osman Bey'i bir askerî lider ve bir tarihî şahsiyet olarak ilk kez zikreden kişidir. Bu sebeple Osman Bey'in tarihî kimliğinin ortaya çıkması 1302 Bafeus (Koyunhisar) Savaşı ile ilişkilendirilir.



PUAN KÜPÜ

Bafeus Savaşı Osmanlı Beyliği ve Bizans arasında yapılan ilk savaştır.

(Cevap E)

8. I. Kosova Savaşı, Balkanlar'da Osmanlı hâkimiyetinin geleceğini tayin eden önemli bir savaştır. 28 Haziran 1389'da Sırp Despotluğu ve onun müttefik güçlerine karşı yapılan savaş Osmanlı güçlerinin kesin galibiyetiyle sonuçlanmıştır. I. Murat ve Sırp Knezi Lazar'ın hayatını kaybettiği bu savaştan sonra Sırp Despotluğu Osmanlıya bağlı hâle gelmiş ve Tuna Nehri'nin güneyinde Macarlardan başka Osmanlıya karşı koyacak güç kalmamıştır. Bu savaş Türklerin Balkanlardaki yerini sağlamlaştırmıştır.

(Cevap E)

## TARİH · Osmanlı Devleti Kuruluş Dönemi

9. Fatih Sultan Mehmet padişahlığı süresince (1451–1481) Anadolu, Balkanlar, Karadeniz, Ege gibi bölgelerde fetih politikası uygulamıştır. Bunun yanı sıra devlet içinde de güçlü olabilmek için merkezî otorite önünde büyük bir tehdit oluşturan Vezir Çandarlı Kara Halil Paşa'yı idam ettirmiş ve yönetimde devşirme kökenlilere ağırlık vererek kul sistemini geliştirmiştir. Bu gelişmeler devletin, imparatorluğa dönüşmesinde önemli dönemeçler olmuştur.

(Cevap E)

10. Osmanlı Devleti bazı istisnalar dışında genel olarak savaş yoluyla toprak elde etmiştir. Bu istisnalardan ilki Akşehir, Beyşehir, Yalvaç, Seydişehir ve Karacahisar'ın Osmanlı himayesine giren Hamidoğlu Hüseyin Bey tarafından para karşılığı Osmanlıya devredilmesidir. Diğerleri ise I. Murat'ın oğlu Bayezit'i Germiyanolu Süleyman Bey'in kızıyla evlendirmesi sonucu Kütahya, Emet, Tavşanlı ve Simav'ı çeyiz olarak Osmanlıya vermesidir.

(Cevap D)

11. 1371 Çirmen Savaşı sonunda Balkan kapıları Türklerle açılmıştır. Bu savaştan sonra birçok Sırp prensi I. Murat'a bağlılığını bildirirken haraç vermeyi ve gerektiğinde asker göndermeyi de kabul etmiştir. Ayrıca Bizans'ın Batı ile olan bağlantısı da bu savaştan sonra büyük oranda kesilmiştir. 1448 yılında Osmanlı Devleti ile Haçlılar arasında yapılan II. Kosova Savaşı ise Türklerin Balkanlardaki varlığını açısından önemli bir dönüm noktası olmuştur. Bu savaş sonucunda Balkanlardaki Türk egemenliği kesinleşmiştir.

(Cevap C)

12. Osmanlı Devleti'ni merkezîyetçi bir yapıya dönüştürmek isteyen ilk padişah, Yıldırım Bayezit'tir. Bayezit bu amaçla birçok sefere çıkmış ve devletin topraklarını genişletmeye çalışmıştır. Batı Anadolu'daki Türkmen beyliklerini Osmanlı idaresine bağlayan Bayezit, bu bölgelerin yönetimini eski Türkmen ailelerine vermek yerine doğrudan başkentten tayin edilen şahsiyetlere bırakmış; böylece beylikleri doğrudan Osmanlı idaresine almıştır. Aydın, Saruhan, Germiyan, Menteşe, Hamid kendi isimlerini muhafaza ederek Osmanlı'nın birer sancağı durumuna getirilmişlerdir.

(Cevap C)

13. Özellikleri verilen Osmanlı âlimi **Dursun Fakih**'tir. Fıkıh ilmindeki derin bilgisinden dolayı kendisine Fakih unvanı verilmiştir. Osmanlı'nın ilk kadısı olan Dursun Fakih, bir Osmanlı padişahı adına hutbe okuyan ilk âlimdir.



PUAN KÜPÜ

Dursun Fakih, Şeyh Edebalı'nın mürididir. Onun Karacahisar'da okuduğu ilk hutbe Osmanlı'nın istiklal alameti için okunan ilk hutbedir.

(Cevap A)

14. Şeyh Bedrettin İsyanı Çelebi Mehmet yani I. Mehmet zamanında çıkmıştır. İran'daki tasavvuf bilginlerinden etkilenen Şeyh Bedrettin, düşüncelerini yaymak amacıyla yoğun faaliyet içerisine girmiş ve her tarafa düşüncelerini anlatacak kişiler göndermiştir. I. Mehmet Dönemi'nde önce Şeyh Bedrettin'in müritlerinden Torlak Kemal ve Börklüce Mustafa Anadolu'da, arkasından da Bedrettin Rumeli'de ayaklanma çıkarmıştır. Bu isyanlar bastırıldıktan sonra Şeyh Bedrettin yargılanarak idam edilmiştir (1420).



NOT

Şeyh Bedrettin ilmi, felsefi ve siyasi görüşlerini "Varidat" adlı eserde toplamıştır.

(Cevap C)

15. I. Murad kardeşleri İbrahim ve Halil'i katleden ilk Padişah olmuştur. Hatta I. Murad Oğlu Savcı'yı Bursa Sancağı'na göndermiş, oğlu da tahta göz koyunca O'nu da idam ettirmiştir.

(Cevap B)

1. Osmanlı medrese teşkilatında ilk köklü değişim, Fatih Sultan Mehmet zamanında olmuştur. Fatih, Molla Hüsrev ve Ali Kuşçu'nun da içinde bulunduğu bir maarif komisyonuna "kanuni talebe-i ulum"u hazırlatmış böylece Osmanlı medrese sistemini ilk kez düzenlemiştir.

(Cevap E)

2. Osmanlı Devleti Avrupalı devletlerle ticareti geliştirmek, ülke ekonomisini canlandırmak amacıyla kapitülasyonlar vermiştir. Kapitülasyonlar genel olarak ticari amaçlı verilen ayrıcalıklar olarak bilinir. Ancak Kanuni döneminde Fransa'ya verilen kapitülasyonların öncelikli amacı ticareti geliştirmek, siyasi amaç ise Katolik Fransa'yı kendi yanına çekerek Avrupa'da Reform hareketlerinin oluşturduğu kargaşa ortamını kullanarak Hristiyan birliğini parçalamaktır. Önemli ticaret yollarını ele geçirmenin kapitülasyonların verilmiş amacıyla ilgisi yoktur.

(Cevap D)

3. Trabzon Rum İmparatorluğu, IV. Haçlı Seferinde İstanbul'un Haçlılarca işgal edilmesi sonucu Bizans varislerince kurulmuştur. 1204-1461 yılları arasında Trabzon merkezli olarak kurulan bu Ortodoks devlette Fatih Sultan Mehmet 1461'de son vermiştir. Bu devlete bağlı Rum beylerini de Anadolu'dan uzaklaştırarak onlara Rumeli'de tımarlar vermiştir. Merkezi otoriteyi güçlendirmek için yapılan bu uygulamayla hem Rum beyleri tımar aracılığıyla Osmanlı Devleti'ne bağlanmış hem de muhtemel bir isyan önlenmiştir.

(Cevap A)

4. Şeyhülislam, şeriat kanunlarının uygulanmasından sorumlu en yüksek din görevlisidir. Kanuni döneminde divan üyeliğine getirilmiş ve protokolde sadrazama denk sayılmıştır. Ancak divanda oy hakkına sahip değildir.

(Cevap B)

5. Fatih Sultan Mehmet yaptığı askeri başarılarla Osmanlı Devleti'ni büyük bir imparatorluğa dönüştürmüş, devlete düzenli ve sürekli bir yapı kazandırmak için önemli düzenlemeler yapmıştır. Yönetim, maliye ve hukuk alanında koyduğu kurullarla merkezi otoriteyi güçlendirmiştir. A, B, C, E seçeneklerinde verilenler bu uygulamalardan bazılarıdır. Ancak Rönesans hareketlerinin yakından takip edilmesi, kültürel gelişmelere önem verildiğini göstermektedir.

(Cevap D)

6. Canberdi Gazali, Memlük Devleti'ni yeniden kurmak ve Mısır'a egemen olmak amacıyla ayaklanmıştır. Kanuni'nin hükümdar olmasıyla, sadrazam olmayı bekleyen Ahmet Paşa Mısır Valiliği'ne getirilmişti. Ahmet Paşa da Mısır'a egemen olmak için ayaklanmıştır. Fakat iki ayaklanma da başarılı olamamıştır.

(Cevap A)

7. Fatih Sultan Mehmed, Osmanlı sikkelerinin tuğra ile birlikte en belirgin özelliği olan "Karaların sultanı, denizlerin hakanı, sultan oğlu Sultan" ifadesini torunlarına miras bırakmıştır.

(Cevap D)

8. Fatih Sultan Mehmet'in İstanbul'un fethi için yaptığı hazırlıklar arasında;

- Donanma hazırlanması,
- Rumeli Hisarı'nı yaptırması,
- Havan topları döküp tekerlekli kule yaptırması,
- Karamanoğulları ile ve diğer beylik ve devletlerle dostluk ilişkisi kurması yer almaktadır.

Fakat Anadolu Hisarı, Yıldırım Bayezit Dönemi'nde yapılmıştır.

(Cevap C)

## TARİH · Osmanlı Devleti Yükselme Dönemi

9. II. Mehmet, çeşitli dil ve dinden insanın bir arada yaşadığı İstanbul merkezli bir cihan imparatorluğu kurmak gayesindeydi. Bu sebeple özellikle IV. Haçlı Seferi'nden sonra büyük hasara uğramış olan İstanbul'a eski ihtişamını kazandırmak için büyük gayret göstermiştir. Bir imparatorluk merkezi oluşturmak için kentin kalabalık bir nüfusla iskân edilmesi gerekmekeydi bu amaçla gönüllü ve zorunlu göçlerle kente nüfus nakledilmiştir. Ayrıca imparatorluk merkezine görkem kazandıracak olan büyük mimari yapılar koruma altına alınmış, kentin yağmalarla harap olmasına izin verilmemiştir.

(Cevap E)

10. Fatih Sultan Mehmet, 1459'da Belgrad dışında tüm Sırbistan'ı ele geçirmiştir. Rodos da kuşatılmasına rağmen alınamamıştır. Bu yerler ancak Kanuni döneminde Osmanlı egemenliğine girmiştir.



PUAN KÜPÜ

Fatih Sultan Mehmed, "Han" unvanını kullanan ilk padişahdır.

(Cevap B)

11. Memlûklerle Osmanlı Devleti arasındaki gerilim II. Mehmet zamanında başlamış, I. Selim Dönemi'nde Memlûk Devleti'nin yıkılmasıyla son bulmuştur. I. Selim zamanında Memlûklerle Osmanlı arasındaki ilk savaş 1516 yılında gerçekleşen Mercidabık Savaşı'dır. Memlûk sultanının ölümü ve Osmanlı'nın zafiriyle sonuçlanan bu savaştan sonra Osmanlı, Suriye ve Filistin üzerinde tam bir hâkimiyet kurmuştur. Ridaniye Savaşı ise Memlûk Devleti'nin tamamen ortadan kaldırılmasına ve halifeliğin Osmanlı Devleti'ne geçmesine vesile olmuştur. Çaldıran Savaşı, 1514 yılında Safevi Devleti'ne karşı yapılmıştır.

(Cevap D)

12. Osmanlı Yükselme Devri 1453–1579 yılları arasındadır. Murat Hüdavendigâr (I) 1362–1389 ve Çelebi Mehmet 1413–1421 yılları arasında saltanat sürmüştür. Fatih Sultan Mehmet (II) ise 1451-1481 yılları arasında hüküm sürmüştür dolayısıyla yükselme dönemi padişahı Fatih Sultan Mehmet'tir. Murat Hüdavendigâr ve Çelebi Mehmet (III) kuruluş dönemi padişahlarıdır.

(Cevap B)

13. Osmanlı Devleti'nde devamlı elçi bulundurma hakkını elde eden ilk devlet Venedik'tir. Fatih Sultan Mehmet'in Ege ve Karadeniz bölgesinde yaptığı seferler neticesinde Osmanlı ve Venedik arasında yaklaşık on altı yıl süren savaşlar yaşanmıştır. 1463–1479 yılları arasında yaşanan bu savaşlar sonunda Venedik ile Osmanlı arasında barış yapılmıştır. Yapılan barışa göre Venedik İstanbul'da "Balyos" adı verilen devamlı bir elçi bulundurabilecekti. Bu anlaşma ileride diğer devletlere verilecek olan kapitülasyonların öncüsü olmuştur.

(Cevap E)

14. I. Selim, Safevi Devleti'ne karşı yaptığı 1514 Çaldıran Savaşından sonra bastırdığı sikkelerde ilk kez Şah'unvanını kullanmıştır. I. Süleyman'ın da kullandığı bu unvan daha sonra terk edilmiştir.

(Cevap E)

15. Adli mahlasıyla şiirler yazan Osmanlı padişahı II. Bayezid'dir. 1481-1512 yılları arasında hüküm süren II. Bayezid'in şiirleri "Adli divanı" adlı eserde toplanmıştır.



NOT

Sultan II. Mahmud'da şiirlerinde "Adli" mahlasını kullanmıştır.

(Cevap C)

16. Osmanlı Devleti XVI. yüzyıldaki en büyük rakibi Avusturya'ya karşı 1533 İstanbul Antlaşması ile büyük bir üstünlük elde etmiştir. Bu antlaşmayla ilk kez Osmanlı sadrazamı Avusturya arşidüküne (hükümdarı) denk sayılmıştır. Ancak Avusturya karşısında elde edilen bu üstünlük 1606 yılında imzalanan Zitvatorok Antlaşması ile kaybedilmiştir.

(Cevap D)



1. Sultan II. Mustafa Osmanlı sikkelerine ilk defa olarak cülûs tarihinin yanında, saltanatın kaçınıcı yılında bastırıldığını gösteren rakamı da eklettirmiştir. Böylece sikkelerin kesim tarihi kesin olarak anlaşılmıştır.



## PUAN KÜPÜ

Osmanlı tarihinde ilk kez üzeri tuğralı altın para, II. Mustafa döneminde bastırılmıştır.

(Cevap D)

2. Coğrafi Keşifler; yeni ticaret yolları bulmak isteyen Avrupalı devletlerin XV. ve XVI. yüzyıllarda gerçekleştirdikleri keşiflerdir. Bu keşifler neticesinde Osmanlı Devleti'nin elindeki İpek ve Baharat Yolları önemini kaybederken Atlas Okyanusu limanları önem kazanmıştır. Keşfedilen yerlerden Avrupa'ya getirilen malların çoğu, kapitülasyonlar aracılığıyla Osmanlı pazarlarını istila etmiştir. Bu durum yerli sanayinin çökmesine dolayısıyla işsizliğe, enflasyona ve paranın değerini kaybetmesine sebep olmuştur.

(Cevap C)

3. Osmanlı Devleti, XVII. yüzyılın başlarında Anadolu'da meydana gelen Celali isyanlarıyla son derece meşguldü. Bu durum İran'ın Osmanlı topraklarına saldırması için bir fırsat oluşturmuştur. Osmanlı Devleti yaşanan iç karışıklıklar sebebiyle İran'ın ilerleyişi karşısında fazlaca bir varlık gösterememiş ve 1612 yılında Nasuh Paşa Antlaşması'nı imzalamıştır. Bu antlaşma ile Ferhat Paşa Antlaşması'nda elde edilen kazanımlar geri verilmiştir.

(Cevap B)

4. Osmanlı ile Rusya arasında imzalanan ilk resmi antlaşma Bahçesaray Antlaşması'dır. 1676–1681 yılları arasında gerçekleşen Osmanlı–Rus Savaşı sonunda imzalanmıştır. Çehrin Antlaşması olarak da bilinmektedir.

(Cevap C)

5. XVII. yüzyılın önemli devlet adamlarından olan Koçi Bey hazırladığı raporları Sultan IV. Murat ve Sultan İbrahim'e sunmuştur.

(Cevap D)

6. Hanedanın en büyük ve en akil erkek üyesinin tahta çıkması esasına dayanan Ekber Erşed sistemi, I. Ahmet döneminin (1603–1617) getirdiği yenilikler arasındadır. Taht kavgalarını önlemeye yönelik olan bu sistemle tahta çıkan ilk padişah ise I. Ahmet'in kardeşi I. Mustafa'dır.

(Cevap B)

7. XVII. yüzyılda Osmanlı Devleti'nin gelirleri büyük oranda azalmıştır. Giderlerin artmasına karşılık, devlet gelirlerinin azalması bütçe açığının büyümesine sebep olmuştur. Devlet, bu açığı kapatmak için yeni vergiler koyma ve var olan vergileri de artırma yoluna gitmiştir. Fakat bu durum da ülke genelinde ayaklanmaların çıkmasına sebep olmuştur.

(Cevap C)

8. XVII. yüzyıldan itibaren yaşanan buhranın sebepleri arasında içtihad kapısının kapanması yoktur. Çünkü bu kavramın X. yüzyılda meydana geldiğine dair İslam dünyasında ortak bir inanış vardır.

(Cevap C)

## TARİH · Osmanlı Devleti Duraklama Dönemi

9. Osmanlı Devleti'nde, ilk medrese Orhan Bey zamanında İznik'te açılmıştır. Halkın eğitim ihtiyacını karşılamak için açılan medreselerde, dini eğitimin yanında fen ve sosyal bilimler alanında da eğitim verilmiştir. Fakat XVII. yüzyıla gelindiğinde eğitim alanında yaşanan bozulmalara paralel olarak medreseler Kur'an, hadis, kelam, tefsir, fıkıh gibi sadece dini eğitimin verildiği kurumlar haline gelmiştir.

(Cevap A)

10. Paragrafta verilen bilgilerden I. öncüle ulaşmak mümkün değildir. Zaten I. öncül kendisini "ilk kez" ifadesiyle çürütmüş oluyor. XVII. yüzyılda Osmanlı Devleti'nde Tımar Sistemi bozulmuştur, ancak paragraftan bu bilgiye ulaşamayız, çünkü eyalet sayısının çoğunluğu hala Tımar topraklarına bağlıdır. Bu nedenle eyalet sayısı 32'den 34'e çıkarıldıysa eyaletleri yönetmekle görevli Beylerbeyi (Paşalar-Valiler) sayısı da doğal olarak yükselmiştir.

(Cevap B)

11. Koçi Bey, araştırmaları sonucu hazırladığı raporda, eğitimin kalitesinin düşmesinin sebebi olarak "beşik ulemalığı" sistemini göstermiştir. Bu sistemle medrese hocasının çocuğu da doğuştan medrese hocası sayılıyordu. Bu durum yeterli bilgi ve donanımına sahip olmayan kişilerin "müderreslik" (medrese öğretmeni) yapmasına, dolayısıyla bilimsel işlerden sorumlu bu sınıfın kalitesinin düşmesine sebep oluyordu. Ayrıca Koçi Bey, medreselerde sadece dinî bilimlerin okutulmasının pozitif bilimlerin gelişmesini engellediğinden de bahsetmiştir.

(Cevap C)

12. Osmanlı Devleti'nde XVII. yüzyılda özellikle ordu, yönetim ve maliye alanında düzenlemeler yapılmıştır. I. Ahmet zamanında yürürlüğe giren "Ekber ve Erşed" sistemi ile veraset anlayışında değişiklik yapılmış, hanedanın en yaşlı ve en akıllı üyesinin tahta çıkması kuralı benimsenmiştir. Ayrıca yine bu dönemde taht kavgalarını önlemek için şehzadelerin "sancağa çıkması" yasaklanarak sarayda yetiştirilmesi kuralı getirilmiştir (Kafes Usulü). Bu durum ileriki dönemlerde yönetimin, deneyimsiz kişilerin elinde olmasına sebep olmuştur. IV. Mehmet zamanında (1648-1687) göreve gelen Sadrazam Tarhuncu Ahmet Paşa (1652-1653) bütçe açığının büyük ölçüde saray harcamalarından olduğunu tespit etmiş ve ilk kez bir bütçe hazırlamıştır.

(Cevap E)

13. Osmanlı Devleti'nde de diğer Türk devletlerinde olduğu gibi "Ülke, hanedanın ortak malı" sayılırdı. Bu anlayış tüm hanedan üyelerinin yönetimde hak iddia etmesine ve taht kavgalarının yaşanmasına sebep oluyordu. Yaşanan taht kavgalarını önlemek isteyen I. Ahmet, veraset sisteminde ilk sistematik düzenlemeyi yapan padişahtır. "Ekber ve Erşed" adını verdiği sistemle hanedanın en yaşlı üyesinin tahta çıkmasını karara bağlamıştır.

(Cevap B)

14. XVII. yüzyılda sancağa çıkma uygulaması yerine (I) şehzadelerin sarayda yetişmelerini öngören "kafes usulü" getirilmiştir. Bu durum ileride padişah olacak kişilerin, idari, askerî, siyasi deneyim kazanmalarını engellerken devlet adamları ve saray kadınlarının yönetime karışmasına neden olmuştur. I. Ahmet zamanındaki diğer bir uygulama tahta en yaşlı ve en akıllı kişinin geçmesini öngören (II) "Ekber ve Erşed" sistemidir. Bu sistem, taht kavgalarını önlemek ve tahta çıkma usulünü bir kurala bağlamak için yapılan olumlu bir uygulamadır. Taht kavgalarını da büyük oranda azaltmıştır. XVII. yüzyıldan itibaren yapılan islahatlardan çıkarları zedelenecek yeniçeriler, kimi devlet adamlarının da desteğiyle zaman zaman padişahların tahttan indirilmesine (III) sebep olmuşlardır. Bu durum devletin otoritesini kaybetmesine neden olmuştur.

(Cevap D)

15. XVI. ve XVII. yüzyıllar arasında Osmanlı Devleti'nin gelir ve giderlerini gösteren bu grafiğe bakılarak A, B, C ve D seçeneklerine ulaşılabilir. Ancak ülke ekonomisinin zamanla dışa bağımlı hale geldiğine dair bir ifadeye ulaşılabilir.

(Cevap E)

1. Türklere devlet yönetiminde kut anlayışı olup ülke hanedanının ortak malıdır. I. Murat Dönemi'nde "ülke padişah ve oğullarının malı" hâline, Fatih Dönemi'nde "padişahın malı" hâline getirilmiştir. Bu uygulamaların amacı taht kavgalarını önleyerek devletin dağılmasını önlemek ve merkeziyetçi yapıyı güçlendirmektir. Bu amaçla yapılan çalışmaların en önemlisi de I. Ahmet Dönemi'nde yapılan Ekber ve Erşed sistemidir.

(Cevap D)

2. Coğrafi Keşifler XVI. yy.da İspanyollar ve Portekizliler öncülüğünde gerçekleşmiştir. Yeni ticaret yollarının bulunmasıyla Osmanlıya ekonomik katkısı olan İpek ve Baharat Yolu'nun önemi azalmıştır. Böylece Coğrafi Keşifler Osmanlıya ekonomik açıdan olumsuz şekilde etkilemiştir. Verilen diğer gelişmeler kronolojik olarak XVI. yüzyıldan sonra olmuştur.

(Cevap A)

3. Tımar sistemi Osmanlıda toprağın üretimine dayalı bir sistemdir. Devlet görevlilerine bir bölgenin toprağının işleme hakkının maaş olarak tahsis edilmesine dayanır. Bu sistemin bozulmasında A, B, C, E seçeneklerinde belirtilen durumlar etkili olmuştur. Ancak paranın değerinin düşmesi tımar sistemi ile değil, Coğrafi Keşiflerle ilgilidir. Piyasaya birçok değerli madenin girmesiyle paranın değeri düşmüştür.

(Cevap D)

4. Ekber ve erşed sistemine göre tahta hanedanının en büyüğü geçer. I. Ahmet'in bu uygulamayı getirmesindeki amaç taht kavgalarını önlemek, yönetimde istikrarı sağlamak, kardeş katlini kaldırarak hanedanın devamlılığını sağlamaktır. Kapıkulunun yönetimdeki etkinliği ile ekber-erşed sisteminin bir bağlantısı bulunmamaktadır.



PUAN KÜPÜ

I. Ahmed döneminde ilk kez tütün ithalatına izin verilmiş, bunun yanında ülke çapında içki yasağı uygulanmıştır.

(Cevap B)

5. A, B, D, E seçeneklerinde verilenler XVII. yüzyıl ıslahatlarının genel özellikleri arasındadır. Ancak ıslahatlarda Avrupa'nın örnek alınması ilk olarak XVIII. yüzyılda görülür. XVII. yüzyıl ıslahatlarında Batı etkisi görülmez.

(Cevap C)

6. "Aydınlanma Çağı" dediğimiz dönem Yakın Çağ Avrupa tarihidir. Bu dönemin en belirgin olayları Fransız İhtilali (I), ABD'nin kurulması (II), Yedi Yıl Savaşları, 1815 Viyana Kongresi, 1830 ve 1848 İhtilalleridir. Ancak Rönesans hareketleri (III) Aydınlanma Çağı'ndan önceki dönem; yani Yeni Çağ Avrupa tarihyle ilgili bir gelişmedir.

(Cevap D)

7. 1593-1606 yılları arasında Osmanlı ve Avusturya arasında savaşlar yapılmış, savaşların sonunda iki devlet arasında 1606'da Zıttorok Antlaşması imzalanmıştır. 1662-1664 yılları arasında yapılan Osmanlı-Avusturya savaşları Vasvar Antlaşması ile son bulmuştur. 1699'da imzalanan Karlofça Antlaşması'nda Avusturya'nın imzası bulunuyordu.

(Cevap C)

8. Osmanlı Devleti'nde en köklü, radikal, reformist ıslahatları başlatan Osmanlı padişahı III. Selim'dir (E). Bu yüzden III. Selim ıslahatları belirli bir plan çerçevesinde oluşturulmuş, kurduğu yeni ordunun isminden esinlenerek bu döneme Nizam-ı Cedit Devri denilmiştir.

(Cevap E)

## TARİH · Osmanlı Devleti Duraklama Dönemi

9. Soruda öncülünde verilen faaliyetler IV. Murat'a aittir. İslahatları programa bağlamak ve yapılacakları belirlemek amacıyla Koçibey'den bir rapor istenmiştir. Bu doğrultuda çalışma yapan Koçibey, raporunu hazırlayıp risale şeklinde padişaha sunmuştur. Yine bu dönemde İstanbul yangınlarının artması üzerine içki ve tütün kullanımı yasaklanmış, ayrıca gece soakağa çıkma yasağı getirilmiştir. Padişah ve devlet adamları üzerinde etkili olmaya çalışan Kapı Kulu Ocakları itaat altına alınmış ve padişahın otoritesi yeniden sağlanmıştır.

(Cevap E)

10. Osmanlı Devleti XVII. yüzyıldan itibaren birçok alanda gerilemeye başlamış ve dönemin devlet adamları bu gidişatı durdurabilmek amacıyla bazı düzenlemeler yapmışlardır. Bunlardan III. Selim ve IV. Murat ise devletin kötü gidişatını tespit edebilmek amacıyla raporlar hazırlamış ve bu doğrultuda ıslahat hareketlerini yoğunlaştırmıştır.

(Cevap D)

11. Medreselerde pozitif bilimlere verilen önemin azalması ve beşik ulemalığının yaygınlaşması, Osmanlı Devleti'nde ilmiye örgütünün bozulmasına yol açmış ve devletin duraklama dönemine girmesinde etkili olmuştur.

(Cevap A)

12. Osmanlıda hazinenin ilk bütçe açıkları 17. yüzyılda görülmeye başlar. Bu yüzyılda Tarihçi Ahmet Paşa mali alanda ıslahatlar yaparak gelir-gider dengesini sağlamaya çalışmıştır. Bütçe açığının saray masraflarının çokluğundan ve lüzumsuz hediye ve bahşişlerden kaynaklandığını görmüş bunları azaltma yoluna gitmiştir.

(Cevap C)

13. Osmanlı Duraklama Dönemi'nden itibaren kadı ve müderris kalitesinin düşmesi medrese eğitimindeki bozulmayla ilgilidir. Bu ise II. ve IV. verilerle ilgilidir.

(Cevap C)

14. Celali İsyanları Anadolu'da halk tarafından çıkarılan isyanlardır. Anadolu ve taşra isyanı olarak da bilinir. A, C, D ve E seçeneklerinde verilen ifadeler bu isyanların temel sebeplerini oluşturmaktadır. Ulufe ise yeniçerilere üç ayda bir verilen maaş olup yeniçeri isyanlarının sebebidir.



-PUAN KÜPÜ-

Anadolu'daki ilk büyük Celali hareketi medrese öğrencileri tarafından gerçekleştirilmiştir. "Suhte ayaklanmaları" olarak bilinen bu isyanlara sonraları askerler ve halkta katılmıştır.

(Cevap B)

15. Osmanlı ekonomisi XVII. yy.da bozulmaya başlamıştır. A, B, D, E seçeneklerinde verilen ifadeler bu bozulmanın iç ve dış sebeplerini oluşturmaktadır. Müsadere sistemi üst düzey görevlilerinin mallarına öldükten sonra el koyma uygulamasıdır. Ekonominin bozulmasında herhangi bir etkisi yoktur.

(Cevap C)

16. A, B, C ve D seçeneklerinde yer alan gelişmeler Fransız İhtilali'ne bağlı olarak ortaya çıkmıştır. Osmanlı Devleti daha ilk kurulduğu yıllardan itibaren gayrimüslimlerin inançlarına müdahale etmemiştir. Gayrimüslimler Fransız İhtilali'nden çok önce Osmanlı ülkesinde serbestçe ibadetlerini yapıyorlardı.

(Cevap E)

1. Küçük Kaynarca Antlaşması, 1768-1774 Osmanlı-Rus Savaşı sonunda Osmanlı Devleti'nin mağlup olması üzerine imzalanmıştır. I. Abdülhamid döneminde imzalanan bu antlaşma, Osmanlı Devleti'nin XVIII. yüzyılda imzaladığı en ağır antlaşmadır. A, B, D ve E seçeneklerinde verilen ifadeler bu antlaşmanın maddelerinin oluşturmaktadır. Ancak Romanya ve Sırbistan 1878 Berlin Antlaşması ile bağımsız olmuştur.

(Cevap C)

2. Napolyon'un 1798'de işgal ettiği Osmanlı toprağı Mısır'dır. Fransa'nın Mısır'ı işgal etmesinin temelinde Yedi Yıl savaşları yatmaktadır. Nitekim Fransa, 1756-1763 Yedi Yıl Savaşı'nda İngiltere'ye yenilmiş ve Hindistan'ı terk etmek zorunda kalmıştır. Bu sebeple Fransa, İngiltere'den ekonomik intikam almak ve İngiltere'nin sömürge yollarını tıkamak için Osmanlı toprağı olan Mısır'ı işgal etmiştir.



NOT

Mısır savunması yeni kurulan Nizam-ı Cedid ordusunun ilk başarısıdır.

(Cevap E)

3. Osmanlı Devleti, XVIII. yüzyıla gelinceye kadar kendisini hep Batıdan üstün görmüştür. 1699 Karlofça Antlaşması ile büyük topraklar kaybeden Osmanlı, Avrupa ordusu karşısında giderek daha fazla yenilgiler almaya başlamıştır. Bu durum Osmanlı Devleti'nin Avrupa üstünlüğünü kabul etmesine yol açmıştır. Bu geri kalmışlığı önlemek ve eski gücüne kavuşmak isteyen Osmanlı, Avrupa'dan getirilen uzmanlar aracılığıyla askeri islahatlara yönelmiştir.

(Cevap C)

4. Nizam-ı Cedit: Padişah III. Selim'in idari, askeri, mali alanlarda yaptığı yeniliklerin tamamına verilen isimdir. III. Selim, savaşlarda alınan yenilgilerin artması nedeniyle öncelikle "askerlik" alanında yenilikler yapmıştır.



PUAN KÜPÜ

Nizam-ı Cedid ordusunun kurulmasında Cezzar Ahmed Paşa'nın katkısı çok büyüktür. Cezzar Ahmed Paşa ayrıca Napolyon'a karşı Akka savunmasını yapmasıyla tanınmıştır.

(Cevap A)

5. Osmanlı tarihinde, 1718 Pasarofça Antlaşması ile başlayıp, 1730 Patrona Halil İsyanı'na kadar geçen döneme Lale Devri denir (XVIII. yüzyıl). Sadece İstanbul ve çevresindeki önemli merkezlerin yaşadığı bu dönemde Osmanlı Devleti Avrupa üstünlüğünü kabul etmiş ve yüzeysel de olsa kendisini ilk kez Batıya açmıştır. Dönemin en ünlü divan şairi Nedim'dir. İstanbul'da doğan Nedim Osmanlı Devleti'nde kazakerlik görevi de yapmıştır.

(Cevap E)

6. Osmanlı Devleti'nde radikal anlamda ilk değişiklikler gerileme dönemine denk gelir (XVIII. yüzyıl). Bu dönemde Osmanlı Devleti'nde zihniyet değişikliği olmuş, başarısız geçen savaşlardan sonra Avrupa'nın üstünlüğü kabul edilmiştir. Bu çerçevede ilk kez III. Selim döneminde belli bir plan dahilinde, bir islahat programı hazırlanmıştır. Nizam-ı Cedid adı verilen bu programa göre Avrupa tarzında yeni bir ordu kurulmuş, modern teknik okullar açılmış. Avrupa'yı yakından takip etmek için ilk kez Avrupa'ya sürekli elçiler gönderilmiştir. Osmanlı Devleti'nde ilk kez yabancı dil eğitimi başlatılmıştır.

(Cevap B)

7. XV. ve XVI. yüzyıllarda gerçekleşen Coğrafi Keşifler sonucu Avrupa'da büyük bir sermaye birikimi oluşmuş, bu durum Sanayi İnkılabı'nın gerçekleşmesine zemin hazırlamıştır. XVIII. yüzyılda İngiltere'de başlayan sanayi İnkılabı XIX. yüzyılda tüm Avrupa'ya yayılmıştır. Sanayi İnkılabı; ham madde ihtiyacının doğmasına ve Osmanlı Devleti gibi henüz sanayileşmemiş toplumların Avrupa'nın pazarı haline gelmesine sebep olmuştur. Ekonomisi tarıma dayalı olan Osmanlı Devleti, Avrupa'ya ham madde satan ve işlenmiş olarak geri alan bir ülke haline gelmiştir.

(Cevap A)

8. İlk Türk matbaası, Lale Devri'nde (1718-1730) İstanbul'da İbrahim Müteferrika ve Sait Efendi aracılığıyla açılmıştır. İstanbul'un fethinden beri gayrimüslimler tarafından kullanılan matbaayı Osmanlı Devleti'nin bu kadar geç kullanılmasının sebebi, hattatlar (güzel yazı yazarlar) ve müstensihlerin (eserleri çoğaltan kişiler) işsiz kalacağı düşüncesidir. Fakat bu sorun, matbaada dinî kitapların basımının yasaklanmasıyla çözümlenmiştir.

(Cevap A)

## TARİH · Osmanlı Devleti Gerileme Dönemi

9. Osmanlı Devleti'nde XVIII ve XIX. yüzyıllarda yapılan tüm yeniliklerde, Avrupa'nın, aydın kesimin, askerlerin ve yöneticilerin etkisi olmuştur fakat halk hiçbir zaman bu hareketlere katılmamıştır. Tepeden inme bir şekilde yapılan bu yenilikler halk desteğinden yoksun olduğu için kısa zamanda etkisini kaybetmiştir.

(Cevap D)

10. A, B, C ve D seçeneklerinde yer alan ıslahatlar III. Selim döneminde gerçekleştirilmiştir. Fakat Evkaf Nezareti'nin kurulması II. Mahmut dönemine ait bir gelişmedir. Evkaf Vekâleti, Osmanlı ülkesinde bulunan bütün vakıfların idaresinden, diğer vakıfların denetiminden sorumlu olan kurumdur. II. Mahmud tarafından, sultanlara ve yakınlarına ait dağıntık bir vaziyette bulunan vakıfların tek elden idaresi maksadıyla 1826'da kurulmuştur.



PUAN KÜPÜ

Ünlü şair ve yazarlarımızdan Rezaizade Mahmut Ekrem kısa bir süre Evkaf Nazırlığı yapmıştır.

(Cevap E)

11. Üretimin tarıma dayalı olması Osmanlı Devleti'nde yerli tüccarın güçlenmesini engelleyecek bir husus değildir. Çünkü sorun ham madde, pazar ve rekabet ortamıdır.

(Cevap B)

12. İlk Türk matbaası, Lale Devri'nde (1718-1730) İbrahim Müteferrika ve Sait Efendi önderliğinde İstanbul'da açılmıştır (1727). Hattatlar (güzel yazı yazan kişiler) ve müstensihler (eseri çoğaltan kişiler) işsiz kalmak endişesiyle başlangıçta matbaanın gelişine karşı çıkmışlardır. Fakat matbaada dinî eserlerin basımının yasaklanması, bu endişeyi gidermiş ve şeyhülislamında fetvasıyla ilk Osmanlı matbaası kurulmuştur.



NOT

İlk Türk matbaasında basılan ilk eser "Vankulu Lügati" adlı sözlüktür.

(Cevap B)

13. III. Selim, Avrupa'daki yenilikleri yakından takip edebilmek amacıyla öncelikle Londra, Paris, Viyana, Berlin gibi büyük Avrupa şehirlerinde sürekli elçilikler açmıştır. Elçiler tarafından hazırlanan raporlar doğrultusunda da "Nizam-ı Cedid" adı verilen bir ıslahat programı hazırlanmıştır.

(Cevap A)

14. Ayan ve mütegalibenin güçlenmesinde, dar boğaza giren hazineyi iyileştirmek için bazı tımarların iltizama verilmesi etkili olmuştur. Saray bu yolla hazineye para girişi sağlarken ayanların nüfuzlarının artmasını ve tüm Anadolu'ya yayılmalarını engelleyememiştir.

(Cevap A)

15. III. Ahmet Dönemi'nin (1703-1730) en önemli gelişmesi Lale Devri ıslahatlarıdır. Osmanlı Devletinin kendini ilk kez Batıya açtığı bu dönemde Sait Efendi ve İbrahim Müteferrika'nın katkılarıyla ilk Osmanlı matbaası kurulmuştur.



PUAN KÜPÜ

III. Ahmed "Necib" mahlasıyla şiirler yazmıştır.

(Cevap B)

16. III. Selim Nizam-ı Cedid adını verdiği ıslahat programıyla radikal anlamda ıslahatlar yapan ilk padişah'tır. Bu çerçevede kurduğu Nizam-ı Cedid, III. Selim tarafından yeniçeri ocağına alternatif olarak kurulan modern bir düzenli bir ordu'dur. 1807'de Kabakçı Mustafa isyanı sonucu kaldırılmıştır. Verilen diğer seçeneklerden Sekban-ı Cedid ve Eşkinci Ocağı ise II. Mahmut Dönemi'nde kurulmuştur.

(Cevap A)

1. Osmanlı tarihinde Pasarofça Antlaşması'ndan (1718), Patrona Halil İsyanı'na (1730) kadar geçen döneme Lale Devri denir. Bu dönemde Osmanlı Devleti, Batının üstünlüğünü ilk kez kabul etmiştir. Bunun sonucu olarak da Paris, Viyana, Moskova, Lehistan gibi ülkelerde geçici elçilikler açarak, Avrupa'yı yakından takip etmeye başlamıştır.

(Cevap B)

2. XVII. yüzyıldan itibaren Osmanlı Devleti, devletin kötü gidişatını engellemek için bir takım düzenlemelerde bulunmuş ancak bu yenilik hareketleri çıkarları zedelenen yeniçeriler ve ulema tarafından sürekli engellenmiştir. Bu durum 1826 yılında Yeniçeri Ocağı'nın kaldırılmasına kadar devam etmiştir.

(Cevap D)

3. A, B, D ve E seçenekleri Osmanlı'nın ya Avrupa'yı örnek alması ya da Avrupa'daki gelişmeleri takip etmek istemesi ile ilgili gelişmelerdir. Oysa C seçeneğinin Avrupa etkisiyle ilgisi yoktur, tamamen kendi iç dinamikleri ve toplum yapısından kaynaklanan bir durumdur.

(Cevap C)

4. Küçük Kaynarca Antlaşması Osmanlı ile Rusya arasında 1774 yılında imzalanmıştır. Osmanlı'nın imzalararak büyük devlet olma özelliğini kaybettiği bu antlaşmada "Osmanlı'daki Ortodoksların koruyucusu Rusya olacaktır" maddesine yer verilmiştir. Rusya bu madde ile Osmanlı'nın iç işlerine karışma hakkı (III) elde etmiş ayrıca dünya Ortodokslarının lideri (I) olma yolunda önemli bir adım atmıştır. Çünkü Ortodoks Hristiyanların büyük çoğunluğu o dönemde Osmanlı hâkimiyetinde yaşamaktadır.

(Cevap D)

5. İstihkâm Okulu: I. Abdülhamit (1774–1789)  
Hendesehane: I. Mahmut (1730–1754)  
Sûrat Topçu Ocağı: III. Mustafa (1757–1774)  
Verilen bilgiler değerlendirildiğinde doğru sıralama; II-III-I şeklinde olmalıdır.

(Cevap E)

6. III. Selim (B) Osmanlı padişahları arasında planlı programlı, raporlar hazırlatarak radikal anlamda ilk ıslahatları yapan padişahdır. Batı tarzı ilk ordu olan Nizam-ı Cedit, Avrupa'ya ilk sürekli elçi gönderme, ilk devlet matbaasını kurma ve Fransızca'yı askerî okullarda zorunlu yabancı dil haline getirme, yaptığı ıslahatlardan bazılarıdır.

(Cevap B)

7. Süleymaniye ve Selimiye Camii XVI. yüzyıl camileridir. Sultanahmet Camii XVII. yüzyılda yapılmıştır. Dolmabahçe Sarayı ise XIX. yüzyılda yapılmış bir saraydır. Lale Devri XVIII. yy.da daha çok kültürel alandaki ıslahatların yoğunlaştığı bir dönemdir. Batı etkisinin ilk olarak görüldüğü bu dönemde barok ve rokoko tarzı yapılan ilk eser Nuru Osmaniye Camii'dir.

(Cevap D)

8. Osmanlı'da savaş meydanlarındaki yenilgilerden dolayı askerî alanda ıslahata ağırlık verilmiştir. Ordunun subay ihtiyacını karşılamak amacıyla okullar açılmıştır.

- (I) Hendesehane askerî bir mühendis okuludur.
- (II) Mühendishane-i Bahr-i Hümayûn deniz subayı ihtiyacını karşılamayı amaçlar.
- (III) Mühendishane-i Berri Hümayûn kara subayı yetiştirmeyi amaçlar.

(Cevap E)

## TARİH · Osmanlı Devleti Gerileme Dönemi

9. Lale Devri Osmanlı'da savaflara ara verilerek barışçı bir dönemin yaşandığı devirdir. Bu dönem ıslahatları daha çok kültürel alanda yoğunlaşmıştır. Soruda verilenlerden A, B, C, E seçenekleri Lale Devri'nde yaşanmıştır. Matbaa-i Amire ise, III. Selim döneminde kurulmuş devlet matbaasıdır.

(Cevap D)

10. Karlofça Antlaşması'ndan sonra Sultan II. Mustafa Edirne'ye çekilmiştir. Bu dönemde İstanbul'da bulunan Şeyhülislam Feyzullah Efendi'nin görevini kötüye kullanması sonucu askerler ve ulema ayaklanmıştır. Edirne Olayı denilen bu olaydan sonra 1695'ten beri tahtta oturan II. Mustafa indirilmiş, yerine 1730'a kadar tahtta oturacak olan III. Ahmet geçirilmiştir.



## PUAN KÜPÜ

II. Mustafa, ordunun başında sefere çıkan son padişah'tır. Avusturya'ya karşı yaptığı Lugoş Muharebesi'nden dolayı "Gazi" unvanı almıştır.

(Cevap C)

11. Osmanlı Devleti'nde Batı tarzı yenilikler 1718 Pasarofça Antlaşması'nın imzalandığı Lale Devri'yle başlar. Köklü ıslahatların başlangıcı da III. Selim Dönemi'dir.

(Cevap E)

12. Osmanlı tarihinde, Avrupa tarzında askerî alanda ıslahat yapan ilk padişah I. Mahmut'tur. I. Mahmut Dönemi'nde Hendesehane adıyla subay yetiştirmek amaçlı bir askerî okul açılmıştır. Bu okul, Avrupa'dan esinlenerek ve aslen Fransız olan Humbaracı Ahmet Paşa'nın girişimleriyle açılmıştır.

(Cevap D)

13. • III. Selim zamanında Yeniçeri Ocağı'na alternatif olarak Avrupai tarzda Nizam-ı Cedit ordusu kurulmuştur.  
• Avrupa'ya sürekli elçiler gönderilmiştir.  
• Ekonomiyi canlı tutmak ve yerli üreticiyi korumak için yerli malı kullanımı teşvik edilmiştir.  
• Matbaa-i Amire adında ilk devlet matbaası kurulmuştur. Ancak kabine sistemine II. Mahmut döneminde geçilmiştir.

(Cevap C)

14. Kutsal İttifak Savaşlarını kaybeden Osmanlı Devleti Avusturya, Venedik, Lehistan ve Malta ile 1699'da Karlofça Antlaşmasını imzalamıştır. Bu anlaşma ile Mora ve Dalmaçya kıyılarını Venedik'e, Temeşvar ve Banat yaylası hariç tüm Macaristan'ı Avusturya'ya, Podolya ve Ukrayna'yı Lehistan'a vermiştir.

(Cevap B)

15. 1699 Karlofça Antlaşması ile ilk kez büyük topraklar kaybeden Osmanlı Devleti, bu başarısızlığın sebebinin, teknik ve askerî alanda Avrupa'nın gerisinde kalmakta görmüştür. Bu sebeple ilk kez Lale Devri'nde (1718-1730) geçici elçiler göndermek suretiyle Avrupa'yı yakın takibe almıştır. Elçilerin raporları doğrultusunda ilk kez I. Mahmut (1730-1754) döneminde askerî alanda, Avrupa'yı örnek alan ıslahatlar yapılmıştır. Fransız asıllı Comte de Bonneval (Humbaracı Ahmet Paşa) aracılığıyla Humbaracı Ocağı'nın kurulması bunun ilk örneklerindedir.

(Cevap A)

16. Kapitülasyon anlaşmalarında 1740 yılında I. Mahmut Dönemi'nde önemli bir değişiklik yapılmıştır. Bu tarihten önce yapılan kapitülasyonlar hükümdarların saltanat süresi ile sınırlıyken 1740 yılından sonra kapitülasyonlar sürekli hale getirilmiştir.

(Cevap A)



1. Grek Projesi, Osmanlı topraklarını aralarında isteyen Rusya ve Avusturya'nın hazırladıkları bir plandır. Bu planı uygulamaya koymak için Avusturya Bosna'yı, Rusya da Boğdan'ı işgal etmiştir. Ancak 1789 yılında Fransız İhtilali'nin gerçekleşmesi bu planı rafa kaldırmış Avusturya Zıştovi; Rusya ise Yaş anlaşmasıyla savaş durumuna son vermiştir.



### PUAN KÜPÜ

XVII. yüzyılda Avusturya ve Rusya Osmanlı topraklarını paylaşmak amacıyla iki plan geliştirmişlerdir. Bunlardan biri Grek projesi diğeri Dakya projesidir. Dakya projesine göre, Dinyester ve Tuna ırmakları arasında Dakya adında Rusya ve Avusturya'ya bağımlı bir devlet kurulacaktı.

(Cevap C)

2. Osmanlı'nın kurulduğundan beri esas para birimi olan fakat uzun bir süredir adı sadece hesaplamalarda kâğıt üstünde kalan akçenin darbına 1818 yılında yani XIX. yüzyılda son verilmiştir.

(Cevap D)

3. Osmanlı Devleti'nde ilk telgraf hattı Kırım Savaşı sırasında döşenmiştir. 1855'te Edirne-Varna-Kırım arasında kurulan hattan İstanbul'a çekilen ilk telgrafta Sivastopol şehrinin düşman işgalinden kurtarıldığı bildirilmiştir.

(Cevap D)

4. Rüştiye, İdadi ve Sultaniler Tanzimat döneminin ortaöğretim yapan eğitim kurumlarıdır. Ortaöğretimin ilk basamağı Rüştiyelerdir. Günümüzdeki ortaokullara benzer. İdadi ve Sultaniler ise günümüzdeki lise düzeyi okullardır.

(Cevap E)

5. 1838'de imzalanan Balta Limanı Antlaşması'yla, Osmanlı Devleti Avrupalı devletlerin açık pazarı hâline gelmiştir. Antlaşmaya uyan İngiliz ve Avrupalı tüccardan Osmanlı tüccarına oranla daha düşük gümrük vergisi alınmıştır. Bu antlaşmanın imzalandığı tarih te padişah, II. Mahmut'tur.



### NOT

Osmanlı Devleti'ne yardım bahanesiyle Mısır'a gelen İngiltere'nin bölge üzerindeki gizli emelleri ilk kez Fransa'nın Mısır'ı işgali sırasında ortaya çıkmıştır. Nitekim bundan yaklaşık bir asır sonra Mısır, İngiltere tarafından işgal edilmiştir.

(Cevap C)

6. Osmanlı Devleti'nde ilk demir yolu imtiyazı, 1856'da İzmir-Aydın hattı için İngiltere'ye verilmiştir. Bundan sonra yapılan demiryolu hatlarının tamamı da yabancı şirketlerce işletilmiştir.



### PUAN KÜPÜ

İlk demiryolunun yapımına Abdülmecid'le başlanmış ancak açılış Sultan Abdülaziz döneminde gerçekleşmiştir. Abdülaziz döneminde devlet eliyle Haydarpaşa-İzmit hattı yapılmıştır. (1871-1873)

(Cevap B)

7. **Panislamizm (İslamcılık)**, Osmanlıda ilk kez, 1878-1908 yılları arasındaki istibdat döneminde II. Abdülhamit tarafından bir devlet politikası olarak uygulanmıştır. Padişah II. Abdülhamit, Panislamizm hedefine ulaşmak için "halifelik" unvanını siyasal bir araç ve güç kaynağı olarak kullanmıştır.

(Cevap A)

8. Daniştay'ın başlangıcı olan kurum Şuray-ı Devlet'tir. 1 Nisan 1868 tarihli "Şuray-ı Devlet Nizamname-i Esasi"si ile Şuray-ı Devlet'in kuruluş ve görevleri belirtilmiş ve 10 Mayıs 1868 tarihinde de devrin padişahı Sultan Abdülaziz tarafından yapılan bir nutukla açılmıştır. Şuray-ı Devlet'in en temel görevlerinden birisi idare ile vatandaşlar arasında çıkacak davaları çözümlenektir.

(Cevap D)

## TARİH · Osmanlı Devleti Dağılıma Dönemi

9. II. Mahmut, devletin otoritesini sağlamak ve yapılacak olan yeniliklere uygun ortam hazırlamak için, yeniliklere sürekli olarak karşı çıkan "Yeniçeri Ocağını" kaldırmıştır (1826). Onun yerine Avrupa tarzı modern ve disiplinli bir ordu olan "Asakir-i Mansure-i Muhammediye"yi kurmuştur. Ayrıca, taşrada başına buyruk hareket eden, vergi verme ve asker göndermede sorunlar çıkaran Ayanlar ile "Sened-i İttifak" antlaşması yaparak, Ayanların devlete bağlanmasını sağlamıştır. Yapılan bu çalışmalar merkezi otoriteyi sarsan güçlerin etkisizleştirilmesine yönelik uygulamalardır.

(Cevap E)

10. Osmanlı Devleti, Yunan İsyanı'nın (1820-1823) bastırılması için Mısır Valisi Mehmet Ali Paşa'dan yardım almış isyanı ancak bu şekilde bastırabilmiştir. Fakat bu durum yetki alanını genişletmek isteyen Mehmet Ali Paşa'nın isyanına sebep olmuştur (Mısır sorunu). İsyanı tek başına bastıramayan Osmanlı Devleti, bir dış destek aramış ve Rusya ile anlaşmıştır (1833 Hünkar İskelesi Antlaşması). Osmanlı Devleti, İngiltere'nin Hünkar İskelesi Antlaşması'na tepkisini önlemek ve tam desteğini alabilmek için "Balta Limanı Antlaşması"nı imzalamış ve bu devlete geniş ayrıcalıklar vermiştir. Bu ayrıcalıklar dolayısıyla Osmanlı, bağımsız dış ticaret politikasını izleme hakkından vazgeçmiştir.

(Cevap D)

11. III. Selim Dönemi 1789-1807 arasındadır. Bu dönem "Nizam-ı Cedid" dönemi olarak da adlandırılır. III. Selim, yapacağı yenilikler için Türk ve yabancı uzmanlara hazırlattığı Layihalar adı verilen raporları incelemiş ve devletin yeniden yapılanması için meclisi meşveret (danışma meclisi) oluşturarak ıslahat yapma kararı almıştır. Yapılan yeniliklerde daha çok Fransa örneği alındı. Bu dönemde başta ordu olmak üzere ekonomi alanında köklü değişiklikler yapıldı.

(Cevap D)

12. I. Murat zamanında kurulan Yeniçeri Ocağı, Duraklama Dönemi'ne kadar büyük zaferlere imza atmış ve Osmanlı'nın büyümesinde büyük hizmetleri olmuş bir kurumdu fakat XVII. yüzyıldan itibaren Yeniçeri Ocağı'nın kendisini devletten üstün görmesi ordu içinde bozulmalara sebep olmuştur. Bu durum devlet otoritesinin sarsılmasına sebep olmuştur. Öyle ki padişahlar yapacakları ıslahatlarda askerlerin onayını almaya özen göstermişlerdir. Bu nedenle bu kurumun kaldırılması, padişahların tekrardan yönetimde etkin hâle gelmesini sağlamıştır.

(Cevap C)

13. B, C, D ve E seçeneklerinde yer alan kişiler resim sanatının gelişmesinde etkili olan şahıslardır. Ali Talat Bey ise adını daha çok mimarlık alanında duyurmuştur. İnşaat ve imalatta işçilik adlı dört ciltlik bir eser yayınlamıştır. Tasarladığı eserlerin başında Beşiktaş İskelesi, Üsküdar İskelesi ve Kuzguncuk İskelesi gelmektedir.



NOT

Sultan Abdülaziz Avrupa'ya gezi düzenleyen ilk padişahtır.

(Cevap A)

14. Osmanlı Devleti'ne parlamento (meclis) kavramı ilk kez, 1876 yılında yürürlüğe giren Kanunuesasi ile gelmiştir. Osmanlı Devleti'nin ilk Anayasa'sı olan bu anayasa ile Meşrutiyet ilan edilmiş ve halk sınırlı da olsa ilk kez yönetime katılmıştır.

(Cevap E)

15. Avrupalı Devletler kapitülasyonlar aracılığı ile Osmanlı ülkesinde siyasi ve ekonomik nüfuz elde etmişlerdi. Fakat tanınan ayrıcalıklar hiçbir zaman kaldırılmamış aksine artmıştır. Ancak yeni Türkiye Devleti zamanında Lozan Antlaşması ile kaldırılabilmiştir.

(Cevap E)

16. Halk arasında din ve mezhep ayrılığı gözetilmeyeceği teminatı Fatih Sultan Mehmet'ten sonra ilk kez XIX. yüzyılda II. Mahmut döneminde verilmiştir. II. Mahmut 1808-1839 yılları arasında hükümdarlık yapmış ve hemen hemen her alanda Avrupa örneği ıslahatlar yapmıştır.

(Cevap D)

1. Maarif-i Umumiye Nizamnamesi 1869 yılında yayınlanmış ve uygulamaya konulmuştur. 1869 Maarif Nizamnamesi'nin uygulanmasıyla iptidailer, rüştiyeler, idadiler ve sultanilerden meydana gelen eğitim sistemi tüm Osmanlı coğrafyası genelinde yaygınlaştırılmıştır.



NOT

1869 Maarif Nizamnamesi Fransız Eğitim sistemi örnek alınarak hazırlanmıştır.

(Cevap E)

2. XVII. yüzyıldan itibaren ulema sınıfında meydana gelen çözümler medreselerdeki eğitim sistemini de etkilemiş ve medreseler sadece dini eğitimin verildiği gelişmeye, yeniliğe kapalı kurumlar haline gelmiştir. XIX. yüzyılda, Tanzimatla beraber Avrupa tarzında modern okulların açılmasıyla eğitim-öğretim alanında büyük bir ikilik doğmuş, bu iki kurumdan yetişen gençler arasındaki büyük farklılıklar kültür çatışmalarına sebep olmuştur.

(Cevap E)

3. Müsadere devlet memurlarının vefat veya suç işlemesi halinde padişah adına mallarına el konulması anlamına gelir. Fatih zamanında başlayan bu uygulama II. Mahmut Dönemi'nde kaldırılmıştır. Bu sistem, Avrupa devletlerinin Osmanlı'nın iç işlerine karışmak için yararlanabilecekleri bir alan değildir.

(Cevap B)

4. XIX. yüzyıla gelindiğinde Osmanlı Devleti'nin bütçe açığı büyük meblağları bulmuştur. Devlet bu açığı kapatmak için vergileri artırma, paranın ayarını düzeltme, kâğıt para basma, iç borçlanma, iltizam usulü gibi yöntemleri kullansa da istenen sonuç elde edilemedi. Bu nedenle ilk kez, padişah Abdülmecit zamanında Kırım Savaşı (1853-56) sürerken İngiltere ve Fransa'dan dış borç alındı. Osmanlı Devleti dağılıncaya kadar da Avrupalı devletlerden dış borç alma devâm etmiştir.



NOT

Kırım Savaşı'ndan sonraki ilk büyük borçlanma Abdülaziz Dönemi'nde yapılmıştır. Bu dönemde alınan borçlarla Osmanlı donanması yenilenmiş ve Dünya'nın üçüncü büyük filosu kurulmuştur.

(Cevap C)

5. 1808-1839 yılları arasında Osmanlı tahtında II. Mahmut bulunuyordu. Balta Limanı Antlaşması ise 1838 yılında yani II. Mahmut'un tahta bulunduğu zaman imzalanmıştır. Balta Limanı Antlaşması ile İngiliz mallarının Osmanlı pazarına girmesi kolaylaşmış, Osmanlı toprakları İngilizler için bir açık pazar haline gelmiştir.



NOT

Balta Limanı Antlaşması ile 1826-1838 yılları arasında uygulanan "yed-i vahid (Tekel)" sistemi kaldırılmıştır. Yed-i vahid sistemi ihtiyaç duyulan hammaddenin yurt dışına çıkmasını önleyen bir uygulamaydı.

(Cevap B)

6. Tanzimat Fermanı (1839), Azınlıkların devletten kopmasını ve Avrupalı devletlerin iç işlere müdahalesini önlemek amacıyla padişah Abdülmecit tarafından ilan edilmiştir. Fermanın içeriğinde eğitim, vergi, askerlik, hukuk gibi çok farklı alanlarda düzenlemeler bulunsa da rejim ile ilgili herhangi bir hüküm yer almamıştır. Osmanlı Devleti'nde rejim değişikliği, ilk kez 1876 yılında Meşrutiyet'in ilanı ile olmuştur.

(Cevap D)

7. Herkesten mali gücüne göre vergi alınacağı ve vergide adalet sağlanacağı maddesi ilk defa 1839 Tanzimat Fermanı'nda yer almıştır.

(Cevap B)

8. II. Mahmut, 1808-1839 yılları arasında tahta kalmış askerî, idari, kültürel alanlarda köklü yenilikler yapmış reformist bir padişaktır. Anayasal düzene geçmesi ise II. Abdülhamit Dönemine denk gelen I. Meşrutiyet'in ilanı ile olmuştur. (1876) Bu dönemde ilk Osmanlı Anayasa'sı olan Kanunuesasi ilan edilerek Anayasal düzene geçilmiştir.

(Cevap B)

## TARİH · Osmanlı Devleti Dağılma Dönemi

9. II. Abdülhamit (1876-1909) meşrutiyeti ilan etme vadiyle tahta çıkmış ve yaklaşık otuz üç yıl tahtta kalmış bir Osmanlı padişahıdır. Ancak meşrutiyeti yıkmaya yönelik bir isyan olan, 31 Mart Vakası'nda, etkisi bulunduğu gerekçesiyle meclis tarafından tahttan indirilmiştir.

(Cevap B)

10. 23 Aralık 1876'da ilan edilen Kanunuesasi'de hükümet icraatlarında meclise değil, padişaha karşı sorumludur ifadesi yer almıştır. Dolayısıyla D seçeneğinde yer alan ifade yanlıştır. Hükümetin meclise karşı sorumlu hale getirilmesi 1909'da Kanunuesasi'de yapılan değişiklik ile olmuştur.

(Cevap D)

11. Müsadere Sistemi ilk kez II. Mahmut Dönemi'nde kaldırılmıştır. Böylece devletin toprak üzerindeki hakları kısıtlanarak özel mülkiyetin yaygınlaşması hızlanmıştır. Bu uygulama Tanzimat Dönemi'yle birlikte tamamen ortadan kaldırılmıştır

(Cevap C)

12. Avrupalı devletler Sanayi Devrimi sonucu oluşan ham madde ihtiyaçlarını karşılamak için Osmanlı Devleti gibi henüz sanayileşmeyen devletlere yönelmişlerdir. Düşük gümrük vergileri sayesinde Osmanlı ülkesine giren Avrupa malları karşısında yerli esnaf rekabet edememiş ve çökmüştür. Ülke içinde üretimin yapılamaması da temel tüketim mallarının ülke dışından alınması yani ithalatın artması sonucunu doğurmuştur. Dolayısıyla Sanayi Devrimi Osmanlı Devleti'nde ithalatın azalmasına değil tam tersi artmasına neden olmuştur.

(Cevap A)

13. Tanzimat Dönemi'nde dil, din, ırk, mezhep ayırmaksızın herkesi kanun önünde eşit sayan "Osmanlılık" fikri temel alınmıştır. Bu doğrultuda askerlik herkes için vatan görevi haline getirilmiş ve daha önce askere alınmayan gayrimüslimler de askere alınmaya başlamıştır.



PUAN KÜPÜ

Tanzimat Fermanı'nda askerlik 4 ya da 5 yıl ile sınırlandırılmıştır.

(Cevap B)

14. Osmanlı Devleti'nde Anayasal düzene geçiş I. Meşrutiyet döneminde ilk Osmanlı anayasası olan Kanunuesasi'nin kabulüyle olmuştur (1876). Bu geçişin iki temel sebebi vardır:

- Avrupalı devletlerin azınlık haklarını bahane ederek Osmanlı Devleti'nin iç işlerine karışmasını önlemek
- Milliyetçilik akımından etkilenen azınlıkları yönetime katarak devletten kopmalarını engellemek.

(Cevap A)

15. Tanzimat Dönemi (1839-1876) Osmanlı Devleti'nde, Batı etkisinin kendini iyiden iyiye gösterdiği bir dönemdir. Bu dönemde, bir tarafta klasik şeriye mahkemeleri diğer tarafta Avrupa tarzındaki nizamiye mahkemeleri işlevlerini birlikte sürdürmüştür. Yine bu dönemde, Osmanlı Devleti'nin kuruluşundan beri var olan medreselerin yanında, Avrupa tarzı modern okullar açılmıştır. Bu durum eğitim sisteminde ikiliklere yol açmıştır.

(Cevap D)

16. II. Abdülhamid eğitim seferberliğine kaynak yaratmak için 1883 yılında, İaşe Vergisini % 39'a çıkartmıştır. Bu şekilde meydana gelen fonun üçte ikisi tarımsal gelişmeye ayrılırken geriye kalan üçte biri de Maarif Hisse-i İanesi adıyla yeni devlet okullarının yapımına ayrılmıştır. Bu vergilerle idadiler yaygınlaştırılmıştır. İptidailer ve rüştiyeler ise daha çok vakıflar, bağışlar ve yerel kaynaklarla kurulmaya çalışılmıştır. Eğitime kaynak bulmak amacıyla II. Abdülhamid yabancı ülkelerden borç alma yoluna gitmemiştir.

(Cevap A)

1. Tanzimat Fermanı'nın (1839) ilanından, I. Meşrutiyet'in ilanına (1876) kadar geçen döneme Osmanlı tarihinde Tanzimat Dönemi denir. Bu dönem içerisinde Avrupa'dan 1840 yılında Ceza, 1850'de Ticaret, 1868'de de Deniz Ticaret Kanunu alınmıştır. Avrupa'dan alınan bu kanunları uygulayabilmek için illerde Hristiyan ve Müslüman üyelerden oluşan karma mahkemeler kurulmuştur.

(Cevap B)

2. Osmanlı Devleti'nin dağılıma dönemi padişahlarından II. Mahmut; idari, askerî, kültürel, ekonomi alanlarında reform niteliğinde birçok yenilik yapmıştır. Devlet memurlarına setre, pantolon, ceket ve fes giyme zorunluluğu getirilmesi bu yeniliklerden biridir.



PUAN KÜPÜ

II. Mahmut "Adli" mahlasıyla şiirler yazmıştır.

(Cevap A)

3. Rusya'nın, Osmanlı tebaasının milliyetçilik esaslarına göre düzenlenmesini istemesi ancak bünyesindeki etnik unsurlardan yararlanma düşüncesiyle açıklanabilir. Nitekim Rusya XIX. yüzyılda Balkanlarda Panislavizm yani tüm Slavları bir çatı altında toplama politikasını yürütmüştür. Bu politika Slav uluslarını Osmanlı Devleti'nden koparmayı amaçlıyordu. Dolayısıyla Rusya'nın Osmanlı toprak bütünlüğünü koruma düşüncesinde olduğu sonucu çıkarılamaz. Ayrıca Çarlık Rusya'sının Osmanlı rejiminde değişiklik yapma gibi bir girişimi de hiç olmamıştır.

(Cevap C)

4. Fatih Sultan Mehmet Devri'nde başlatılan ve devlet adamlarının mallarına el konulması anlamına gelen Müsadere sistemi ilk olarak II. Mahmut tarafından ve resmî olarak da Tanzimat Fermanı'nda kaldırılmıştır. Böylece yöneticilerin özel mülkiyet hakkına güvence getirilmiş ve devlete olan güven artmıştır.



NOT

Müsadere sistemi önceleri haksız kazançla zengin olan devlet görevlilerine uygulanırken XVII. yüzyıldan itibaren ölen veya idam edilen görevlilere de uygulanmaya başlanmıştır.

(Cevap C)

5. Osmanlılık ırk, dil, din, mezhep ayrımı yapmaksızın tüm vatandaşları kanun karşısında eşit kabul eden bir anlayışa dayalıdır. Osmanlı Devleti'nin I. Meşrutiyet Dönemi'nde benimsediği bu anlayış ayrılıkçı hareketlerin devam etmesi ve ulus devletlerin ortaya çıkması sebebiyle önemini yitirmiştir.



PUAN KÜPÜ

Osmanlılık fikri Ziya Paşa, Ali Suavi, Mithat Paşa ve Namık Kemal gibi aydınlar tarafından savunulmuştur.

(Cevap D)

6. 1838 Balta Limanı Antlaşması İngiliz tüccarını Osmanlı Devleti'nde en imtiyazlı millet haline getirdi.

Bu antlaşmaya ile;

- İngiliz tüccarı, "en çok müsaadeye mazhar millet" olma niteliğini kazanmakla birlikte, ülke dahilindeyerli tüccar'la da eşit haklara sahip oldu.
- İngiliz tüccarı, diğer ülkelerden getirilen malların serbestçe ticaretini yapma hak ve ayrıcalığına sahip oldu.
- İngiliz tüccarı iç gümrük vergisinden muaf tutuldu.

(Cevap B)

7. 1879 yılında Ahmet Mithat Efendi iktisadi konularda yazdığı yazılarını "Ekonomi Politik" başlığı altında toplamış ve kitap halinde yayımlamıştır. Bu eserde, azınlıkların denetiminde Osmanlı ekonomisinin nasıl yağma edildiğini, Müslümanların nasıl ekonomi yönetimi dışına itildiğini anlatmaya çalışmıştır. Bankacılık gibi ekonomi yönetiminin en önemli unsurunun Müslümanların kontrolünde olmamasını eleştirmiştir.

(Cevap E)

8. 1848 ihtilallerinin Osmanlı Devleti'ne etkileri sorulduğundan bu tarihten sonraki bir gelişmeye bakmamız gerekmektedir. Dolayısıyla 1839 yılında yayımlanan Tanzimat Fermanı'na bir etkisi söz konusu olamaz. 1856'da yayımlanan Islahat Fermanı ve 1876'da meydana gelen Meşrutiyet'in ilanı 1848 ihtilallerinden sonraki gelişmelerdir.

(Cevap E)

## TARİH · Osmanlı Devleti Dağılıma Dönemi

9. Osmanlı Devleti'nde Tanzimat Dönemi'ne kadar Şer'i mahkemeler, Cemaat mahkemeleri ve Konsolosluk mahkemeleri görev yapmıştır. Bu mahkemeler Tanzimat Dönemi'nde görevlerine devam etmekle birlikte Nizamiye mahkemeleri ve ticaret mahkemeleri de Osmanlı hukuk sistemine dâhil olmuştur.

(Cevap D)

10. Soruda verilen A, B, C, D seçenekleri Meşrutiyet Dönemi'nde gerçekleşen gelişmelerdir. Ancak Osmanlı Devleti'nde çok partili siyasal hayata geçilmesi 1908'de ilan edilen II. Meşrutiyetle gerçekleşmiştir.

**NOT**

I. Meşrutiyet, Avrupalı Devletlerin İstanbul'da Balkan sorununu görüşmek için bir araya geldiği Tersane Konferansının yapıldığı gün ilan edilmiştir.

(Cevap E)

11. Osmanlı Devleti ilk olarak 1840 yılında kağıt para basmaya başlamıştır. Bugünkü dille "para yerine geçen kâğıt" anlamına gelen bu kâğıt paralar, aslında bugünkü anlamda "bir para olmaktan çok, Fransa'daki assignatlar gibi, faiz getiren borç senetleri ya da hazine bonusu niteliğindedir.

(Cevap C)

12. İngiltere ve Fransa, Berlin Antlaşması'ndan sonra Osmanlı toprak bütünlüğünü koruma politikasını terk ederek, kendi çıkarları doğrultusunda Osmanlı topraklarını işgal etmeye başlamışlardır. Bu durum da Osmanlı Devleti Almanya'ya yaklaşarak denge politikasını Almanya ile sürdürmüş ve onun yanında I. Dünya Savaşı'na katılmıştır.

(Cevap D)

13. Padişah II. Mahmut'un (1808-1839) yaptığı yeniliklerin en önemlisi, Osmanlı Devleti'nde değişim ve gelişmenin en büyük engelleyicisi durumuna gelen Yeniçeri Ocağı'nın kaldırılmasıdır (1826 Vaka-ı Hayriye). II. Mahmut bu ocağın kaldırılmasıyla doğan askerî boşluğu, Avrupa tarzında disiplinli, düzenli bir ordu olan "Asakir-i Mansure-i Muhammediye" ordusuyla doldurmuştur.

(Cevap E)

14. Osmanlı Devleti olası bir Rus saldırısına karşı kendisini koruması amacıyla 1878 yılında Kıbrıs Adası'nın yönetimini İngiltere'ye bırakmıştır. Adanın yönetimini üstlenen İngiltere burayı askeri bir üs haline getirmiştir. I. Dünya Savaşı sırasında ise adayı kendisine kattığını ilan etmiştir.

(Cevap B)

15. II. Meşrutiyet Dönemi'nde Mecliste liberal fikirleri ile tanınan Lütfi Fikri Bey, 50.000 erkek nüfusun 1 mebus seçebileceğine dair Anayasa'nın 65. maddesindeki "erkek" kelimesinin kaldırılmak suretiyle kadınlara da seçmen olma hakkının tanınması teklifinde bulunmuştur. Fakat bu teklife azınlık mebuslarından Kozmî Efendi itiraz etmiştir.

(Cevap A)

16. A, B, C, D seçenekleri Kanunuesasi'nin ilanıyla meydana gelen gelişmelerdir. Fakat Kanunuesasi ile devletin teokratik yapısının sona erdiği söylenemez. Aksine Kanunuesasi'de devletin dini İslam'dır ibaresi yer almıştır.

**NOT**

Osmanlı Devleti'nin dilinin Türkçe, başkentinin İstanbul olduğu ilk kez Kanunuesasi'de belirtilmiştir.

(Cevap E)

1. Osmanlı Devleti'nde sikkelere bakır katılmasına "ayar" denmiştir. Bu tip paralara ise kırkık akçe adı verilmiştir.

(Cevap C)

2. Osmanlı Devleti'nde 1424-1922 yılları arasında toplam 131 şeyhülislam görev yapmıştır. Bunlardan en uzun süre görevde kalanı ise 29 yıllık görev süresiyle Ebu Suud Efendi'dir. En kısa süre görevde kalan şeyhülislam ise Memikzade Mustafa Efendi'dir.



PUAN KÜPÜ

Osmanlı Devleti'nin ilk şeyhülislamı Molla Fenaridir. Son şeyhülislam ise Medeni Nuri Efendi'dir.

(Cevap C)

3. Osmanlı Devleti'nde basılan madeni paralar Akçe, Sultani, guruş, pul, metelik, mecidiye gibi isimler almıştır. Ancak Sultan Abdülmecid Dönemi'nde basılan Kaime kağıt paradır.

(Cevap C)

4. Osmanlı sikkelerinde uzun dua cümleleri yer almaz. Sultanın ve babasının adı, darphanenin adı ve darp tarihi bir de "mülkü devamlı olsun" gibi kısa dua veya temenniler yer alır.

(Cevap A)

5. Verilen seçeneklerin hepsi de Osmanlı ticareti ile ilgili terimlerdir.

**Mekkâri:** Yolcu ve mal taşıma işlerini meslek edinen esnaflardır.

**Derbentçi:** Ana yolların, boğaz ve geçitlerin güvenliğinden sorumlu görevlilerdir.

**Menzil:** Taşımacılık ve haberleşmenin çabuk sağlanması için yol üzerinde belirlenmiş belirli noktalar.

(Cevap E)

6. Osmanlı Devleti'nde ilk nüfus sayımı 1831'de II. Mahmut Döneminde yapılmıştır. Osmanlı Devleti'nin bundan önceki dönemlerine ait nüfus bilgileri ise Tahrir defterlerinden öğrenilmektedir.

(Cevap A)

7. Öşriyye topraklar, fethedildiği zaman Müslümanlara verilmiş veya fethedildiğinde Müslümanlara ait olan topraklardır. Bu gibi topraklar sahiplerinin malı olup, dilediği gibi satabilir, vakfedebilir ya da miras olarak bırakabilirdi. Bu toprakların sahipleri arazi vergisi olarak çift resmi, ürün vergisi olarak da "öşür" vergisini verirlerdi.

(Cevap D)

8. Ekber Erşed, I. Ahmet Dönemi'nde kabul edilen ve tahta hanedanın en büyük ve en akil kişininin geçmesini içeren bir sistemdir. Bu sistem 1876'da Birinci Meşrutiyetin ilanı ile kanunlaşmıştır.

(Cevap D)

## TARİH · Osmanlı Devleti Kültür Ve Medeniyeti

9. Vakıf, bir müslümanın malının bir bölümünü veya tamamını hayır amacıyla bağışlamasına denir. Vakfeden kişiye Vâkif; vakfedilen mala ise mevkuf denir.

(Cevap B)

10. Örgün eğitim müesseseleri, belirli yaş ve bilgi seviyesine gelmiş insanları belirli zaman ve disipline göre yetiştirmek amacıyla kurulmuş müesseselerdir. Bu eğitim müesseseleri askeri ve sivil olmak üzere iki kısma ayırabilir. A, B, D ve E seçeneklerinde verilenler bu kurumlardandır. Ancak darulmesnevi örgün değil yaygın eğitim kurumlarıdır.

(Cevap C)

11. 16. yüzyıl sonlarına kadar Osmanlı çinilerinin başlıca yapım merkezi İznik olmuştur. Bundan başka özellikle Lale Devri'nden sonra İstanbul, Kütahya gibi şehirlerde çini imalathaneleri kurulmuştur.

(Cevap E)

12. Osmanlı mali sisteminde vergiye esas olan varlıkların sayımı yapılarak düzenlenen defterlere Tahrir Defteri denir. Bu defterlere şehir ve köylerin adları, burarlarda yaşayan vergi mükellefi erkek nüfusun isimleri, vergi kaynaklarının dökümü kaydedilir. Bu defterler Osmanlı sosyal ve ekonomik tarihini aydınlatan çok önemli tarihi belgelerdir. Tahrir defterlerinden bir yerin nasıl mezra haline geldiğini ya da bir mezranın nasıl bir köye dönüştüğünü takip etmek mümkün olmaktadır.



## PUAN KÜPÜ

Tahrir defterlerine kayıt işlemleri Fatih Sultan Mehmed döneminden itibaren başlamıştır.

(Cevap C)

13. **Ferman:** Siyasal, ekonomik, toplumsal, kültürel bir alanla ilgili olarak, padişahın ağzından çıkan ve kanun niteliğinde olan kurallardır.

**Berat:** Padişah tarafından verilen atama başarı ve ayrıcalık belgesidir.

**Fetva** ise, yapılan herhangi bir işin, dine uygun olup olmadığının, şeyhülislam tarafından açıklanmasıdır.

(Cevap D)

14. Cizye vergisi, gayrimüslim erkeklerden (azınlıklar) askerlik hizmetinden muafiyet karşılığı olarak alınan şer'i bir vergidir. Tüm Osmanlı ülkesinde geçerli standart bir bedeli bulunmayan cizye vergisi, şahısların ödeme gücüne göre üçe ayrılırdı (âlâ, evsat ve edna). Çocuklar, papazlar ve kadınlar bu vergiden muafı.

(Cevap C)

15. **Cülus:** Osmanlı Devleti'nde, hükümdarların tahta çıkış törenlerinde askerlere dağıttığı bahşıştır. Cülus bahşışı sadece hükümdar değişikliği olduğu zamanlarda bir defaya mahsus olarak verilirdi.



## NOT

Osmanlı tarihindeki ilk cülus bahşışı 1389 yılında Kosova'da padişah seçilen, Yıldırım Bayezid tarafından kapıkulu askerlerine verilmiştir. Cülus verilmesi Fatih Sultan Mehmet tarafından kanun haline getirilmiştir.

(Cevap A)

16. **Minyatür:** El yazma eserleri süsleyen, perspektif ve derinliği olmayan resimlerdir. Bu sanatla uğraşanlara nakkaş veya musavvir denirdi. Osmanlı minyatür sanatında İslam ve Osmanlı edebiyatı, sultan ve sadrazamların hayatları, seferler, dini ve bilimsel konular ayrıntılı bir şekilde işlenir. Bu nedenle yapıldığı dönemin siyasi sosyal özellikleri hakkında bilgi verir.



## PUAN KÜPÜ

Nigari, Matrakçı Nasuh, Nakkaş Osman ve Levni Osmanlı Devleti'nde yaşamış ünlü nakkaşlardır.

(Cevap E)



1. Osmanlı Devleti'nde toprak temelde; mülk arazi, vakıf arazi ve miri arazi olmak üzere üç kısma ayrılmıştır. Miri arazi çıplak mülkiyeti devlete ait olan arazidir. Bu araziye devlet vergi karşılığında köylüye işlemek üzere verir. Bu toprakların mülkiyeti şahsa değil, devlete aittir. Bu yüzden de Osmanlıda özel mülkiyet anlayışı oldukça sınırlıdır.

(Cevap D)

2. Divan-ı Hümayun devlet ve ülke meselelerinin görüşülüp karara bağlandığı en üst yönetim birimi ayrıca dil, din, ırk fark etmeksizin, halkın şikayetlerinin dinlenip karara bağlandığı en yüksek mahkeme organıdır. Halk, şikayetlerini doğrudan divana başvurarak veya kadılar aracılığı ile yapabiliirdi.

(Cevap B)

3. Aşar vergisi; Arapça "on" sayısını ifade eden Aşar, Müslüman halkın ürünleri üzerinden yaklaşık "onda bir" oranında alınan şeri bir vergidir. Vergi oranı bölgelere göre değil, toprağın verim durumuna göre farklılık gösterirdi. Bu oran ürünün yarısı ile "onda biri" arasında değişiklik gösterirdi. Gayrimüslimlerden alınan toprak vergisi ise haraçtır.

(Cevap A)

4. Osmanlı Devleti'nde XIX. yüzyıla gelindiğinde Avrupa etkisinin hissedildiği yeni saraylar yaptırılmıştır. Bunlar sırasıyla şöyledir:

III. Selim tarafından yaptırılan Yıldız Sarayı, II. Abdülhamid Dönemi'nde devletin yönetim merkezi haline getirilmiştir. Dolmabahçe Sarayı, Abdülmecid tarafından yaptırılmıştır. Çırağan ve Beylerbeyi sarayları Abdülaziz tarafından yaptırılmıştır. Buna göre doğru eşleştirme III-Dolmabahçe Sarayı ile B. Abdülmecid şeklinde olmalıdır.

(Cevap D)

5. **Devşirme:** Hristiyan ailelerin, henüz ergenliğe girmemiş zeki ve yetenekli çocuklarının alınarak, çeşitli saraylarda asker ve memur olarak yetiştirilmesi usulüdür.

**İltizam:** Devlete ait bir gelirin, açık artırma usulüyle kişilere verilmesidir. Bu sistemin en önemli faydası, devletin acil para ihtiyacını karşılamasıdır.

**Müsadere:** Devlet görevlilerinin yolsuzluk yapması veya vefatı gibi durumlarda, devletin bu kişinin mallarına el koymasındır.

(Cevap A)

6. Osmanlı Devleti'nde başkent için merkez tabiri, başkent dışında kalan bütün yerlere ise taşra denilmiştir. Osmanlı Devleti'nde taşra idaresi, aşağıdan yukarıya köy, kaza, sancak ve eyalet olmak üzere idari taksimata tabii tutulmuştur.

(Cevap E)

7. 1 Kasım 1922'de meclisteki görüşmelerden sonra saltanat kaldırıldı. Osmanlı saltanatı tarihe karışınca, o yönetimin son sadrazamı olan Ahmet Tevfik Paşa da 4 Kasım 1922'de istifasını, kendisini bu görev ve atamış olan padişaha sunmuştu. Böylece Osmanlı Devleti'nin son sadrazamı Ahmet Tevfik Paşa (Okday) olmuştur.

(Cevap D)

8. Osmanlı Devleti kuruluşundan 1876'ya kadar saltanat ile yönetilmiştir. Yani padişahlar Osmanlı ailesi içinden veraset yoluyla tahta geçmiştir. 1876'da ise Kanunuesasi kabul edilerek meclis açılmış böylece Meşrutî Monarşi'ye geçilmiştir. Cumhuriyet ve yönetimin belli aileler elinde toplanması demek olan Oligarşi Osmanlı Devleti'nde uygulanmamıştır.

(Cevap C)

## TARİH · Osmanlı Devleti Kültür Ve Medeniyeti

9. Osmanlı Dönemi'nde minyatürleri yapan sanatçılara nakkaş adı verilmiştir. Nakkaşlar eserlerini yalnızca kitaplara değil sarayların, konakların çeşitli yerlerine resmetmişlerdir. Minyatürlerde manzara tören, merasim gibi konular işlenmiştir. Osmanlı nakkaşlarından ordu ile beraber savaflara katılanlar ordunun geçtiği, konakladığı ve savaştığı yerleri de resmetmişlerdir.

(Cevap C)

10. Osmanlı Devleti'nde mimari yapıların süslenmesinde çini (I) ve hat (II) sanatlarından yararlanılmıştır. Ancak minyatür mimaride değil, daha çok kitap süsleme sanatında kullanılmıştır.

(Cevap D)

11. Kazasker: Adalet ve eğitim işlerinden sorumluydu. Kadı ve müderris (medrese öğretmeni) atamalarını yapar. Gerekliğinde kadıların vermiş olduğu kararları inceler ve düzeltirdi.

(Cevap C)

12. Tımarlı sipahiler, ürün üzerinden vergileri toplarlardı. Bu vergilerin bir kısmı ile kendi ihtiyaçlarını karşılarılardı. Bir kısmı ile de asker beslerlerdi. Bu askerler savaş zamanında orduya katılırlardı. Bu askerlere cebelü denirdi.

(Cevap A)

13. Osmanlı Devleti'nde Padişahın devşirme sistemi içindeki kişiler üzerinde öldürme hakkının bulunmasına "kulluk hakkı" denir. Diğer seçenekleri de inceleyecek olursak;

**İstimalet**, hoşgörülü siyaset yürüterek gayri müslimleri Osmanlı'ya meylettirme politikasıdır.

**Hatt-ı Hümayun**, bizzat padişah tarafından yazılan emirlerdir.

**Buyruk**, padişahın yazılı emirleridir.

İnha diğer ismiyle berat, atama yapma işlemi, atama belgesidir.

(Cevap D)

14. Klasik Dönem'de Osmanlı Merkez Yönetimi seyfiye, ilmiye ve kalemiye sınıfının oluşturduğu divan aracılığıyla yönetilirdi. Divan-ı Hümayunda azınlıklar yer almazdı.

(Cevap D)

15. Divan üyelerinin hiyerarşik sıralamasını yüksek rütbeden aşağı doğru sıraladığımızda en tepede sadrazam yer alır. Daha sonra kazasker, defterdar, nişancı, reisülküttap gelir.



NOT

Divana katılan fakat oy kullanmayan şeyhülislamın protokoldeki sırası veziriazam ile aynıydı.

(Cevap C)

16. Osmanlı İdari Teşkilatı başkent ve taşra olmak üzere iki temel birimden oluşmaktaydı. Sınırların genişlemesi üzerine ülke yönetimini daha kolay hale getirmek için eyaletler sancaklara; sancaklar kazalara; kazalar ise nahiyelere ayrılmıştı. Buna göre idari yapının büyükten küçüğe doğru sıralaması "Eyalet-sancak-kaza-nahiye" şeklinde olmalıdır.

(Cevap B)

1. Berat, atama belgesidir. Müsadere, devletin gerekli gördüğü hallerde haksız kazanç sağlayan veya yetkilerini kötüye kullanan kişilerin malvarlığına el koyma hakkıdır. Hatt-ı Hümayun, bizzat padişah tarafından yazılan emirlerdir. Buna göre Berat ve Hatt-ı Hümayun padişahın yasama yetkisini ifade ederken; Müsadere padişahın yargı yetkisini kullanmasını ifade eder.

(Cevap C)

2. Osmanlı Devleti'nde resmî tarih yazarlarına Vakani-vüs adı verilir. Tarihî olayları kaydetmekle görevli bu kişiler içinde Ahmet Cevdet Paşa, Evliya Çelebi, Kâtip Çelebi en önde gelen isimler arasındadır.

(Cevap E)

3. Osmanlı Devleti'nin XVII. yüzyılda duraklama yaşaması ve her geçen yüzyılda daha da gerilemesi var olan sınırların daralmasına sebep olmuştur. Nitekim 20. yüzyıla gelindiğinde Osmanlı Devleti, Balkan topraklarının çok büyük bir kısmını kaybetmiştir. Sınırların daralması, mevcut Osmanlı nüfusunun da azalmasına sebep olmuştur. Ancak Yavuz Sultan Selim zamanında halifeliğin Osmanlı Devleti'ne geçmesiyle kazanılan teokratik yapı devlet dağılıncaya kadar korunmuştur. Bilindiği üzere bu teokratik yapı 1924'te halifeliğin kaldırılmasıyla son bulmuştur.

(Cevap D)

4. Kitab-ı Bahriye, Osmanlı Amiralî Piri Reis'in hazırladığı Akdeniz kıyılarına ait ayrıntılı bir kılavuzdur. Piri Reis, II. Bayezid Dönemi'nde Osmanlı donanmasına girmiştir. Hiç gitmediği Amerika'yı gösteren dünya haritası ve Kitab-ı Bahriye adlı eseriyle tanınmıştır.

(Cevap A)

5. Osmanlı Dönemi'nde Fatih Sultan Mehmet'in hocası olmuş, din, tasavvuf ve tıp alanlarındaki çalışmaları ile tanınan ünlü bilgin 1389-1459 yıllarında yaşamış olan Akşemseddin'dir.



## —PUAN KÜPÜ—

Akşemseddin, Louis Pasteur'dan yaklaşık dört yüz yıl önce "mikrobu" keşfetmiştir. Bu konuyla ilgili araştırmaların Maddetü'l Hayat adlı eserinde dile getirmiştir.

(Cevap C)

6. Genel olarak seyfiye ve Kalemîye sınıfı görevlileri Enderun; İlmîye sınıfı görevlileri ise medrese çıkışlıdır. Buna göre Seyfiye sınıfına mensup olan Sancakbeyi ile kalemîye sınıfına mensup olan Eminler (Beytü'l Mal Emîni, Gümrük Emîni ve Kapan emînleri) Enderun'dan çıkmaz. İlmîye sınıfı mensubu olan müderrisler ise medrese çıkışlıdır.



## —NOT—

Kanuni Dönemi'nden itibaren Enderun'a Türk çocukları da alınmaya başlamıştır.

(Cevap C)

7. Osmanlı Devleti'nde XIX. yüzyılda (1882 yılında) açılan güzel sanatlar alanında eğitim veren okul Sanayi-i Nefise Mektebidir. Osman Hamdi Bey'in kurucu müdürü olduğu okul 1927 yılında Güzel Sanatlar Akademisine dönüştürülmüştür.

(Cevap B)

8. Menziller, derbentler, bedestenler ve kervansarayların Osmanlı Devleti'nde ticareti geliştirmek ve ticaret yollarında güvenliği sağlamak amacıyla yapıldığını söyleyebiliriz. Fakat dârülkuraların ticaretle alakası yoktur. Dârülkura, Kuran-ı Kerimî iyi ve güzel okuyan kişiler yetiştirmek amacıyla eğitim veren kurumlardır.

(Cevap C)

## TARİH · Osmanlı Devleti Kültür Ve Medeniyeti

9. Osmanlı hukuk sistemi içerisinde İslam dinine dayalı şer'i hukuk kuralları, şer'i hukuka aykırı olmayan eski Türk gelenekleri ve fethedilen bölgelerde daha önceki uygulamalar etkili olmuştur.

(Cevap E)

10. Dirlik sahibinin görevleri soruda sorulmuştur. B, C, D ve E seçenekleri bu görevler arasında yer alır. Fakat A seçeneğinde yer alan kapıkulu askerlerine ulufe dağıtmak dirlik sahibinin görevi değildir. Kapıkulu askerleri maaşları olan ulufeyi devletten alırlar. Bu maaş kapıkulu askerlerine üç ayda bir verilir.

(Cevap A)

11. I. ve II. öncüllerde yer alan ifadeler modernleşmeye yönelik çalışmalardır. Osmanlı Devleti, Avrupa'dan geri kaldığını anlayınca askerî eğitim sistemini yenilemeye karar vermiştir. Aynı zamanda bürokraside de düzenlemeler yapmıştır. Fakat III. öncül bir modernleşme çalışması değildir. Enderun mektebi Osmanlı'da kuruluş döneminden beri vardır.

(Cevap D)

12. 1864 Vilayet Nizamnamesi ile ülke idari bakımdan vilayet, sancak (liva), kaz ve köy yeniden teşkilatlandırılmıştır. Buna göre vilayetlerin vali, sancakların mutasarrıf, kazaların kaymakam, nahiyelerin müdür (1871'de eklendi) ve köylerin de muhtar yönetimine bırakılması karara bağlanmıştır.

**NOT**

Vilayet Nizamnamesi ilk olarak vidin, niş ve Rusçuk eyaletlerinin birleştirilmesiyle oluşturulan Tuna, Vilayeti'nde uygulanmıştır. Mithat Paşa da bu vilayetin başına Vali olarak atanmıştır.

(Cevap E)

13. Osmanlı Devleti'nde yolcu ve mal taşıma işlerini meslek edinen esnaf örgütlenmesine "mekkari" adı verilmiştir. Deve, at, beygir, katır gibi hayvanlar aracılığıyla taşımacılık yapan Mekkariler günümüzdeki nakliye şirketlerine benzemektedir.

(Cevap D)

14. Eflak, Boğdan, Kırım, Mekke ve Erdel Osmanlı Devleti'ndeki imtiyazlı eyaletlerdir. Bağdat ise tımar sisteminin uygulanmadığı salyaneli eyaletler içerisinde-dir.

(Cevap D)

15. Osmanlı Devleti'nde esnaf teşkilatının usta sayısının sınırlı tutulmasına ürün arzının talebe göre ayarlanması neden olmuştur. Lonca teşkilatında mesleki eğitim, usta çıkar ilişkisi içerisinde belli bir düzene göre verilmiştir. Usta olmak için belli bir eğitimden geçmek gerekmiştir. Usta belirlenirken arz talep dengesi korunmuştur.

(Cevap B)

16. Osmanlı donanmasında firkate, kırlangıç, kadırga, mavna, kalyon, kalita, başarda, karamürsel gibi gemiler bulunurdu. Levent, deniz subaylarına verilen isimdir.

(Cevap E)

1. İttihat ve Terakki Cemiyeti 1889 yılında İstanbul merkezli kurulmuştur. Cemiyet aynı yıl Paris'te, 1897'de Cenevre ve Kahire'de 1908 yılında da Selanik'te şube açmıştır. İttihat Terakki Cemiyeti Erzurum'da hiç şube açmamıştır.



## PUAN KÜPÜ

İttihat ve Terakki Cemiyeti'nin kurucuları arasında İbrahim Temo, Abdullah Cevdet, İshak Sukuti, Mehmed Reşid ve Hüseyinzade Ali yer almıştır.

(Cevap E)

2. Osmanlı Devleti Trablusgarp Savaşı'nda denizden ve karadan ordu gönderememiş; ancak aralarında Mustafa Kemal'in de olduğu birkaç gönüllü subay kılık değiştirerek bölgeye gizlice ulaşmıştır. Mustafa Kemal de gazeteci kılıfına girerek ve ismini de Şerif olarak değiştirmek suretiyle İngiltere denetiminden kurtulmuştur.

(Cevap A)

3. Osmanlı Devleti Ekim 1918'de imzalanan Mondros Ateşkesi'nden sonra meclisi kapatmıştır. Bu sebeple 1919 yılı bütçesi, meclis tarafından onaylanmamış; 1918 yılı Bütçe Kanunu'nun 1919 yılında da uygulanması kararlaştırılmıştır.

(Cevap E)

4. Osmanlı Devleti I. Dünya Savaşı'nda saldırı, savunma ve müttefiklere yardım cepheleri olmak üzere üç tip cephe açmıştır. Osmanlı Devleti bu cepheler içinde yalnızca savunma cephelerinden biri olan "Çanakkale Cephesi"nde başarılı olmuştur.

(Cevap B)

5. I. Dünya Savaşı'nın sonlarında Amerika başkanı Wilson tarafından yayınlanan ilkelerde savaşa katılan bütün devletlerle ilgili hükümlerin yanı sıra Osmanlı'yı ilgilendiren hükümler de bulunmaktadır. Bunlar arasında;

- Boğazların bütün devletlerin gemilerine açık olması (I),
- Türklerin çoğunlukta olduğu yerlerde Türk hâkimiyetinin sağlanması (II),
- Osmanlı ülkesindeki azınlıklara kendi kendini yönetme hakkının verilmesi

yer almaktadır. Wilson İlkelerinde kapitülasyonlarla ilgili hükümler yer almamıştır.

(Cevap D)

6. 1911-1912 yılları arasında yaşanan I. Balkan Savaşı'nda Osmanlı Devleti büyük bir yenilgi almıştır. Bu yenilginin sebepleri;

- Balkanlar'daki gelişmeleri takip edemeyen Osmanlı Devleti'ni, savaş tehlikesi olmasına rağmen ordunun bir bölümünü terhis etmesi
- Subaylar arasındaki fikir ayrılıkları
- Düzenli bir haberleşme sisteminin olmaması
- Silah ve cephane yetersizliği
- II. Meşrutiyet'le (1908) başlayan iç karışıklıkların devam etmesi

(Cevap C)

7. II. Meşrutiyet'in ilanında etkili olan grup, 1878-1908 yılları arasındaki otuz yıllık baskı döneminde gizlice kurulan, İttihat ve Terakki Partisi'dir. II. Abdülhamit'in baskıcı rejimine son vermek ve meşrutiyeti tekrar ilan etmek isteyen bu grup Selanik ve Manastır'da ayaklanma çıkarmış, olayın büyümesini istemeyen II. Abdülhamit ise Meşrutiyeti ikinci kez ilan etmek zorunda kalmıştır.

(Cevap E)

8. Osmanlı Devleti I. Dünya Savaşı'nda aldığı yenilgi üzerine, 30 Ekim 1918'de şartları çok ağır olan Mondros Antlaşması'nı imzalamak zorunda kalmıştır. Antlaşmanın özellikle 7. maddesinde yer alan: "İtilaf Devletleri güvenliklerini tehdit edecek bir durumla karşılaşırlarsa, stratejik noktaları işgal edebileceklerdir." ifadesi Anadolu'nun işgaline zemin hazırlamıştır. Antlaşma devletleri, bu maddeyi hukuki dayanak olarak gösterip, Anadolu'yu işgale başlamışlardır.



## NOT

Mondros Ateşkesi Yunanistan'ın Limni Adası'nda Bahriye Nazırı Rauf Orbay tarafından imzalanmıştır.

(Cevap A)

## TARİH · XX. YY Başlarında Osmanlı Devleti

9. Osmanlı Devleti'nde mevcut anayasal düzeni yıkmaya yönelik ilk olay 31 Mart İsyanı'dır. Bu isyanın amacı, mevcut Meşrutî yönetimin yerine monarşiyi geri getirmektir. İsyan, Selanik'ten gelen ve kurmay başkanlığını Mustafa Kemal'in yaptığı "Hareket Ordusu" tarafından bastırılmıştır. Bu durum rejimin askerler tarafından korunmak istendiğinin ve isyana tepki gösterildiğinin göstergesidir. Tanzimat ve Islahat Fermanı bizzat Padişah Abdülmecit tarafından çıkarılmış mevcut düzenin dağılmasını önlemeye yönelik uygulamalardır.



## PUAN KÜPÜ

31 Mart olayından sonra Hüseyin Hilmi Paşa kabinesi isyancıların isteği üzerine istifa etmiş ve yerine Tevfik Paşa Hükümeti kurulmuştur.

(Cevap B)

10. Osmanlı Devleti I. Dünya Savaşı'nda birçok cephede savaşmıştır. Bu cephelerden Kanal ve Kafkas Cephesi'nde taarruz amacıyla savaşmıştır. Çanak-kale, Irak, Suriye-Filistin, Hicaz-Yemen cepheleri savunma cephelerimizdir. Galıçya, Romanya ve Makedonya cepheleri ise sınırlarımız dışında müttefiklerimize yardım amaçlı açılan cephelerdir.

(Cevap A)

11. 1877-1878 Osmanlı-Rus Savaşı bahane edilerek padişah tarafından yürürlükten kaldırılan 1876 Anayasası, 1908 yılında tekrar yürürlüğe girmiştir. 31 Mart Ayaklanması'ndan sonra da Anayasa'da değişiklikler yapılarak, padişahın meclisi açma-kapama yetkisi elinden alınmış ayrıca hükümet padişaha karşı değil meclise karşı sorumlu hale getirilmiştir. Kanun teklif etme yetkisi de padişahattan alınarak meclise verilmiştir. Böylece anayasa daha demokratik hale getirilmiştir.

(Cevap B)

12. Paris Barış Konferansı'nda, İzmir'in Yunanistan'a verilmesiyle Yunanlılar İzmir'i işgale başlamıştır. Bu işgal esnasında Yunanistan'ın yaptığı katliam ve zulümler Türk ve Avrupa kamuoyunda büyük bir yankı uyandırmış. Bunun üzerine Paris Barış Konferansı ABD'li Amiral Bristol başkanlığında bir heyeti araştırma yapma üzere bölgeye göndermiştir. Amiral Bristol hazırladığı raporda; Yunanlıların bölgede katliamlar yaptığını ayrıca Yunanistan'ın iddia ettiği gibi bölgede Rum çoğunluğunun bulunmadığını belirtmiştir. Bu rapor Türklerin haklılığını gösteren ilk uluslararası belgedir.

(Cevap D)

13. Geçici vergi kanunu, vergi muafiyeti, bedava arazi, geçici gümrük muafiyeti, kamunun öncelikle bu tesislerin ürünlerini satın alma zorunluluğu gibi hükümler getirmiştir. Bu kanunda üretilen ürünlerin ihracatının yasaklanması söz konusu olmamıştır. Çünkü üretim aynı zamanda ihracatı da hedefler böyle bir yasak ekonomi mantığına aykırıdır.

(Cevap C)

14. I. Dünya Savaşı'nın esas sebebi sömürgeci devletler arasındaki ham madde ve pazar yarışıdır. Fakat savaş başlatan "Avusturya-Macaristan veliahtının bir Sırp tarafından öldürülmesi" olayı "Ulusçuluk" temeline dayanmaktadır. Savaşın çıkmasında en az rol oynayan etken ise hanedan çekişmeleridir.

(Cevap E)

15. Amiral Bristol, Yunanlıların İzmir'i işgali sonrası karışıklıklar üzerine İzmir'e geldi. ABD'li Amiral raporunda Batı Anadolu'daki katliamdan Yunanlıların sorumlu olduğunu belirtti.

(Cevap A)

16. V. Mehmet Reşat, 5 Haziran 1911 tarihinde İstanbul'dan hareketle Rumeli seyahatine çıkmıştır. Gezinin amacı, son zamanlarda devamlı kargaşa içindeki Makedonya ve Arnavutluk halklarını devlete ısındırmak ve asayiş sağlamaktır. Çok müspet tesirler yaratan gezi amacına ulaşmışsa da hükümet, merkezdeki olaylarla ilgilendiğinden, bundan gereği gibi istifade edilememiştir.

(Cevap A)

1. I. Dünya Savaşı'nda Doğu Cephesi'nde Enver Paşa'nın başlattığı taarruzun amacı;
- Orta Asya Türkleriyle bağlantıya geçmek,
  - Turancılık ideolojisini gerçekleştirmek,
  - Hazar–Bakü petrollerinin kontrolünü sağlamak
  - 93 Harbi sonucunda Rusya'ya verilen Kars-Ardahan-Batum'u geri almaktır (A).

**NOT**

Sarıkamış Harekatı, Doğu Anadolu'yu korumakla görevli üçüncü ordu tarafından Enver Paşa ve Hafız Hakkı Paşa komutasında gerçekleştirilmiştir

(Cevap A)

2. Deme, Kuzey Afrika'da Trablusgarp sınırları içerisindedir. Mustafa Kemal 1911'de Trablusgarp Savaşı'nda dayken bu cephede bulunmuştur. Görevi Trablusgarp'ın, İtalya tarafından işgalini önlemektir. Anafartalar ve Conkbayırı Çanakkale sınırları içerisindedir. Mustafa Kemal I. Dünya Savaşı'nda Çanakkale muharebelerinde bu cephelerde bulunmuştur. Görevi İstanbul'un işgalini önlemektir.

(Cevap D)

3. Makedonya, Osmanlı Devleti'nin kuruluş döneminde Balkan Fatihi olarak bilinen I. Murat zamanında fethedilmiştir. Osmanlı'nın dağılmasına kadar elde kalan Makedonya, XX. yüzyılda gerçekleşen Balkan Savaşları sonucu elden çıkmıştır.

(Cevap C)

4. 1 Kasım 1914'te Rusların Doğu Beyazıt'tan saldırıya geçmeleri ile Kafkas Cephesi açılmıştır. Osmanlı orduları Rus saldırısını başarıyla durdurmuş ve karşı harekâta geçmişlerdir. Bu sırada Enver Paşa Erzurum'a gelerek 3. Ordu Komutanı Hasan İzzet Paşa'dan askerlerine taarruz emri vermesini istemiştir. Hasan İzzet Paşa, kış mevsiminde girişilecek olan taarruzun doğru olmayacağını ve ilkbaharın beklenmesi gerektiğini bildirmesi üzerine görevinden alınmıştır.

(Cevap E)

5. I. Dünya Savaşı'nda Kafkas Cephesi'nde Osmanlı Devleti, Bakü petrollerini ele geçirme, Kafkaslardan Hindistan'a ulaşma, Rusların güneye inmesini önleme ve Kafkaslardaki bağımsızlık hareketlerini destekleme amaçlarını gütmüştür. Ancak Süveyş Kanalı'nı ele geçirerek İngiltere'nin sömürgelerine giden yolunu kapatma amacı gütmemiştir. Bu amaç Kafkas Cephesi'nde değil Mısır Cephesi'nde gerçekleştirilmeye çalışılmıştır.

(Cevap E)

6. I. Dünya Savaşı sırasında 8 Ocak 1918'de yayımlanan Wilson ilkelerinde, devletlerarası gizli antlaşmaların yapılmaması, Boğazların bütün ülkelerin ticaret gemilerine açık olması ve devletlerarası anlaşmazlıkların barış yoluyla çözümü için uluslararası bir örgütün kurulması kararları yer almıştır. Ancak yenilen devletlerin yenen devletlere savaş tazminatı ödemesi değil ödememesi belirtilmiştir.

**PUAN KÜPÜ**

Wilson ilkelerinde kurulması açıkça planlanan tek devlet Polonya'dır.

(Cevap C)

7. I. Dünya Savaşı sonunda çok uluslu imparatorluklar yıkılmış ve bu imparatorluklar üzerinde ulusal devletler kurulmuştur (D). Ancak bu devletler kurulurken sınırların belirlenmesinde milliyetçilik prensibine dikkat edilmediği için azınlık sorunları gündeme gelmiştir.

(Cevap D)

8. Mustafa Kemal Paşa'nın "Hiçbir sınır tanımayarak dünyadaki bütün Türkleri bir devlet olarak birleştirmek ulaşılmayacak bir amaçtır." diye eleştirdiği fikir akımı Turancılıktır. Turancılık dünyadaki bütün Türkleri ve yaşadıkları bölgeleri içine alan büyük bir Türk devleti kurma ideolojisidir.

(Cevap B)

## TARİH · XX. YY Başlarında Osmanlı Devleti

9. Mondros Ateşkes Antlaşması 30 Ekim 1918'de imzalanmıştır. B, C, D ve E seçeneklerinde yer alan cemiyetler de Mondros Mütarekesi'nden sonra kurulmuştur. Fakat İttihat ve Terakki Cemiyeti bir grup Askeri Tıbbiye öğrencisi tarafından 1889'da kurulmuştur.

(Cevap A)

10. A, C, D ve E seçeneklerinde yer alan ifadeler İttihat ve Terakki'nin millî ekonomi oluşturma çabaları içinde yer alır. Fakat Ziraat Bankası 1888'de kurulmuştur. Oysa İttihat ve Terakki'nin temelleri Askerî Tıbbiye'de 1889'da atılmıştır. Yani kronolojik olarak bu mümkün değildir.

(Cevap B)

11. Mustafa Kemal ve Fethi Bey'in düşüncelerini yaymak için birlikte çıkardıkları gazetenin adı Minber'dir. Diğer seçeneklerde yer alan gazeteler de millî mücadele yanlısı gazetelerdir ama bizzat Mustafa Kemal ve Ali Fethi Bey tarafından çıkartılmamıştır.

**NOT**

Yalnızca iki ay yayın yapabilen gazetede ulusçu bir hükümet kurulmasını, Mustafa Kemal'in Harbiye Nazırı olmasını, Tevfik Paşa Hükümetinin düşürülmesini ve meclisin feshedilmemesini öneren yazılar yayımlamıştır.

(Cevap C)

12. Türk siyasi tarihinde çok partili hayata geçiş II. Meşrutiyetin ilanından sonra olmuştur. Meşrutiyet'in ilanı ile ikinci kez yürürlüğe giren Kanunuesasi'de bazı düzenlemeler yapılmış ve halka cemiyet kurma hakkı tanınmıştır. Verilen bu hak aracılığıyla İttihat Terakki ve Ahrar gibi partiler kurularak siyasi hayata faaliyet göstermeye başlamışlardır.

**PUAN KÜPÜ**

Ahrar Fırkası, 1908-1910 yılları arasında faaliyet göstermiş, liberalizm ve adem-i merkeziyetçiliği savunan Prens Sebahattin tarafından desteklenmiş bir partidir.

(Cevap C)

13. Balkanlar Osmanlı Devleti'nin elinden Balkan Savaşları sırasında çıkmıştır (1912-1913). Mondros Ateşkes Antlaşması ise I. Dünya Savaşı'ndan sonra (30 Ekim 1918) imzalanmıştır.

(Cevap C)

14. A, B, C ve E seçeneklerinde Kuvayımilliye'nin özellikleri verilmiştir. Fakat D seçeneğinde yer alan ifade Kuvayımilliye'nin özelliği değildir. Çünkü Doğu cephesinde Osmanlı'dan kalan ve komutanlığını da Kazım Karabekir'in yaptığı 15. Kolordu bulunmaktaydı.

(Cevap D)

15. II. Meşrutiyetin ilanından sonra seçimler yapılmış ve meclis tekrar açılmıştır. Bu sırada İttihat ve Terakki Fırkası hükümet işlerine müdahale edebilecek güce ulaşmıştı. Bu sebeple de sık sık sert eleştirilere uğruyordu. Özellikle Ahrar ve Serbesti gazeteleri ile Ahrar Fırkası'nın muhalefeti meşruti yönetime karşı olanları etkilemiş ve 31 Mart isyanının çıkmasına zemin hazırlamıştır. İsyanı bastırmak hususunda hükümetin etkisiz kalması üzerine İttihat Terakki Fırkası Selanik'ten Mahmut Şevket Paşa komutasındaki hareket ordusunu göndermiş ve isyan ancak bu şekilde bastırılabilmiştir.

**NOT**

Mustafa Kemal Paşa, Hareket ordusunu yöneten üç kurmay başkandan biridir.

(Cevap B)

16. Mondros Ateşkes Antlaşması'nın "İtilaf Devletleri güvenliklerini tehlikede gördükleri stratejik yerleri işgal edebilecekler." hükmünün yer aldığı 7. maddeye işlerlik kazandırmak amacı ile Mavri Mira ve Pontus Rum Cemiyetleri faaliyet göstermişlerdir. Bu madde nin uygulanması için yaşadıkları bölgelerde çeteler kurarak karışıklıklar çıkarmışlardır.

(Cevap A)



1. Akdeniz'e hakim durumda bulunan Girit Adası tarih boyunca devletler arasında çekişme konusu olmuştur. Osmanlı Devleti, adanın konumunun önemini kavramış ve Sultan İbrahim döneminde adayı almak için Venedik ile savaşlar başlamıştır. Ada kuşatması yirmi dört yıl sürmüştür ve IV. Mehmed döneminde alınabilmiştir. Dömeke savaşından sonra yönetsel olarak özerk olan Girit, II. Meşrutiyet ilanından sonra Yunanistan tarafından ilhak edilmiştir. Osmanlı Devleti, Girit'in Yunanistan'a ait olduğunu 1913 Atina Antlaşması ile kabul etmiştir.

(Cevap A)

2. Halaskar Zâbitân (Kurtarıcı Subaylar) 1912 yılında İttihat ve Terakki Fırkasına karşı olan subaylarca kurulmuştur. Örgüt kurulduğu günden Bâb-ı Ali Baskını'nın gerçekleştiği tarihe kadar birçok eylem gerçekleştirmiştir. Bu grubun baskısıyla İttihat ve Terakki 1912 yılında kısa bir süre iktidardan uzaklaşmıştır.

(Cevap A)

3. Osmanlı Devleti I. Dünya Savaşı'nın başlarında tarafsızken, 1915 yılında tarafını belirlemiş ve İttifak Blokunda (Almanya, Avusturya-Macaristan, Bulgaristan) savaşa girmiştir. Çanakkale Cephesi hariç, açılan tüm cephelerde yenilen Osmanlı Devleti, Almanya'dan gelen yardımın da kesilmesiyle 30 Ekim 1918'de Mondros Ateşkes Antlaşması'nı imzalayarak savaştan çekilmiştir.

(Cevap E)

4. I. Dünya Savaşı'ndan yenik ayrılan Osmanlı Devleti, şartları çok ağır olan Mondros Mütarekesi'ni imzalamak zorunda kalmıştır. Mütareke'nin özellikle yedinci maddesi tüm Anadolu'nun işgaline zemin hazırlıyordu. Kurtuluş Savaşı ise bu işgale son vermek ve Anadolu topraklarında bağımsız yaşamak için gerçekleşmiştir.

(Cevap A)

5. Ermenilerin doğuda nüfus çoğunluğunun kendilerine ait olduğunu, Türklerin katliamlar yaptıklarını iddia etmeleri üzerine Amerikan Hükümeti General Harbord başkanlığında bir heyeti Doğu Anadolu'ya göndermiştir. Heyet, araştırmalar sonucu hazırladığı raporda, Doğu'da hiçbir yerde Ermenilerin çoğunlukta olmadığını belirtmiştir.

(Cevap C)

6. I. Dünya Savaşı'nda en kanlı çarpışmaların yaşandığı Çanakkale Cephesi, müttefikleri Rusya'ya yardım göndermek isteyen İngiliz ve Fransız kuvvetlerince açılmıştır. 19. Tümen Komutanı Kurmay Yarbay Mustafa Kemal'in ve askerlerin üstün çabalarıyla Anlaşma Devletleri amaçlarına ulaşamamışlardır. Mustafa Kemal'in özellikle Arıburnu, Conk Bayırı ve Anafartalar'da yaptığı mücadele onun ulusal bir kahraman olarak tanınmasına yol açmıştır.

(Cevap B)

7. Osmanlı Devleti'nin I. Dünya Savaşı'na girmesindeki temel sebep kaybettiği toprakları geri almaktır. Ayrıca I. Balkan Savaşı esnasında Bab-ı Ali Darbesi'yle yönetime egemen olan İttihat Terakki Partisi yöneticilerinin, Alman hayranı olması da, savaşa girilmesinde etkili olmuştur. Rusya'da rejim değişikliği yaşanması I. Dünya Savaşı'na girildikten sonra 1917 yılında gerçekleşmiştir.

(Cevap D)

8. Osmanlı Devleti I. Dünya Savaşı'nda farklı cephelerde mücadele etmiştir. Bu cephelerden biri Almanların isteği üzerine açılan Süveyş (Kanal) Cephesi'dir. Almanlar bu cephenin açılmasını İngilizlerin sömürgelerine giden yolu kontrol altına almayı amaçlarken Osmanlı kaybettiği Mısır'ı geri almayı düşünmüştür. Cephenin açılmasıyla beraber halifenin dinî gücünü kullanarak halkı İngilizlere karşı ayaklandırmak da Almanların amaçları arasında yer aldığından üç öncülde doğru olup sorunun cevabı E seçeneğidir.

(Cevap E)

## TARİH · XX. YY Başlarında Osmanlı Devleti

9. Amerika Birleşik Devletleri I. Dünya Savaşı'nın başlarında tarafsızlığını açıklarken İtilaf Devletleri'ne silah satmaya devam etmiştir. Ancak Alman denizaltılarının Amerika Birleşik Devletleri'nin silah taşıyan ticaret gemilerini batırması sonucu ABD I. Dünya Savaşı'na İtilaf Devletleri safında katılmıştır.

(Cevap D)

10. Vatan ve Hürriyet Cemiyeti 1905 yılında Şam'da Mustafa Kemal tarafından kurulmuştur. Mustafa Kemal'in İttihat ve Terakki ile Hürriyet ve İtilaf cemiyetlerinin kuruluşunda rolü yoktur.



—PUAN KÜPÜ—

Vatan ve Hürriyet Cemiyeti, Beyrut, Kudüs, Yafa ve Selanik'te de şube açmıştır.

(Cevap A)

11. Balkan Savaşları sırasında Müslüman olan Arnavutlar bağımsızlıklarını ilan ettiler ve Osmanlı'dan ayrıldılar. Bu durum Osmanlılık politikasının uygulanamayacağına göstergesiydi. Balkan Savaşları sırasında kaybedilen yerlerden Osmanlıya Türk göçü başladı. Bu durum Osmanlı Devleti içinde Türk nüfusun artmasına ve Türkçülük akımının güçlenmesine sebep oldu.

(Cevap A)

12. Soruda verilen maddelerin amacı Osmanlı haberleşmesini kontrol altına almayı, ulaşımı denetlemeyi, iktisadi yönden Osmanlıyı zayıflatıp İtilaf Devletlerine bağımlı hâle getirmektir. Bu maddelerin Osmanlı'nın ulaşım altyapısını geliştirmek gibi bir amacı yoktur.

(Cevap A)

13. Türkçülük fikri XIX. yüzyılın son çeyreğinden itibaren başlayıp XX. yüzyılın ilk çeyreğinde yaygınlaşan bir fikir akımıdır. İttihat ve Terakki Partisi kurucularının da ideoloji olarak benimsediği Türkçülük en güçlü dönemini Balkan savaşlarının olduğu dönemde yaşamıştır. Bu savaşta kaybedilen Türk bölgelerinde kalan insanların yaşadığı sorunlar Türkçülüğün yaygınlaşmasında etkili olmuştur. I. Dünya Savaşı'na girerken amaçlardan biri de Türklerin yaşadığı bölgeleri olarak Turan İmparatorluğu kurmaktır.

(Cevap D)

14. I. Balkan Savaşı'nın (1911-1912) bitmesinden sonra, yapılacak barış antlaşmalarının koşullarını görüşmek ve Balkanların yeni siyasi haritasını belirlemek üzere "Londra Konferansı" toplanmıştır. Görüşmeler sonrası imzalanan "Londra Antlaşması" ile Osmanlı Devleti'ni Balkanlardan atmak isteyen devletler (Bulgaristan, Yunanistan, Sırbistan, Karadağ) hedeflerine ulaşmışlar ve Osmanlı Devleti tüm Balkan topraklarını kaybetmiştir. Antlaşmadan en fazla payı alan devlet Bulgaristan olmuş bu durum Balkan Devletleri arasında yeni bir savaş gündeme getirmiştir.



—NOT—

II. Balkan Savaşı'nı fırsat bilen Enver Paşa, Londra Antlaşması'nda belirlenen Midye-Enez hattını geçerek Edirne ve Kırklareli'yi geri almıştır.

(Cevap A)

15. Balkan Savaşı 1912-1913 yılları arasında yaşanmış 31 Mart Vakası ise 1909 yılında yaşanmış bir olay olduğu için aralarında bir ilişki kurulamaz.

(Cevap E)

16. Mondros Ateşkes Antlaşması 30 Ekim 1918'de imzalanmış, bunun sonucu olarak; A, B, D, E seçeneklerinde verilen olaylar yaşanmıştır. Trabluğarp ve Bingazi'nin elden çıkması ise 1912'de yapılan Uşi Antlaşması ile olup Mondros Ateşkes Antlaşması'ndan önce yaşanan bir gelişmedir.

(Cevap C)

1. Amasya Görüşmeleri 18-22 Ekim 1919 tarihleri arasında İstanbul Hükümeti temsilcisi Salih Paşa ile Temsil Heyeti Başkanı Mustafa Kemal Paşa arasında yapılmıştır. Görüşmelerde Mustafa Kemal Paşa'ya Rauf Orbay ve Bekir Sami Bey de eşlik etmiştir.

(Cevap D)

2. Misakımillî'de genel olarak kapitülasyonlar, boğazlar, borçlar, referandum, sınırlar ve azınlıklarla ilgili maddeler yer almıştır. Buna göre verilen öncüllerden hiç biri Misakımillî'de yer almamıştır.



## PUAN KÜPÜ

Misakımillî'nin ilanından sonra, Mustafa Kemal Paşa'nın Erzurum Kongresi sırasında alınan nişan ve madalyaları kendisine iade edilmiştir. (3 Şubat 1920).

(Cevap E)

3. I. TBMM'nin açılış konuşmasını meclisin en yaşlı üyesi olması dolayısıyla Sinop Milletvekili Mehmet Şerif Bey yapmıştır.

(Cevap B)

4. İlk icra vekilleri heyetinde Fevzi Çakmak Milli Savunma bakanlığı, İsmet İnönü Genelkurmay başkanlığı, Adnan Adıvar Sağlık bakanlığı, Bekir Sami Bey dışişleri bakanlığı görevlerini üstlenmiştir. Ancak Rauf Orbay ilk hükümette yer almamıştır.

(Cevap E)

5. TBMM'nin günümüzde kullanılan üçüncü binasının tasarımı için 1938 yılında bir yarışma düzenlenmiştir. Yarışmada birinciliği Avusturyalı mimar Clemens Holmeister kazanmıştır. Bina da onun tasarımına göre yapılmıştır.

(Cevap A)

6. **Anadolu Ajansı**, Ulusal hareketin halka ve Dünya'ya duyurulması için, gazete çıkarmanın yetersiz görülmesi üzerine 1920 yılında kurulmuştur. Yenigün ve Hakimiyet-i Milliye gazeteleri de Kurtuluş Savaşı'nda ulusal hareketi desteklemiştir.

(Cevap D)

7. **Ali Galip**; Sadrazam Damat Ferit Paşa tarafından Sivas Kongresi'nin toplanmasını engellemek amacıyla görevlendirilmiş Elazığ valisidir. Millî mücadele karşıtı bir grup insan toplayarak, Elazığ'dan yola çıkan Ali Galip, Mustafa Kemal'in üzerine gönderdiği kuvvetlerden korkarak kaçmış, böylece millî mücadeleyi engellemeye yönelik bu girişim başlamadan sona ermiştir.

(Cevap B)

8. Anadolu'da Milli Mücadele'nin ilk gazetesi, İrade-i Milliye'dir. Mustafa Kemal Paşa'nın Sivas Kongresi'ni topladığı sırada, Kuvayı Milliye'nin sözcülüğünü yapmak amacıyla yayımlanmaya başlamıştır.

(Cevap C)

## TARİH · Kurtuluş Savaşı: Hazırlık Dönemi

9. Amasya Genelgesi'nde Millî Egemenlik ilkesine işaret eden madde: "Milletin istiklalini yine milletin azim ve kararı kurtaracaktır." İfadesidir. Bu madde ile Millî Mücadele'nin millete danışılarak, yani demokratik bir yöntemle gerçekleştirileceği ifade edilmiştir. Millî Mücadele'nin amacının, milletin iradesine dayanan bir yönetim kurmak olduğu belirtilmiştir. Yönetim şeklinin değiştirileceği dolaylı olarak belirtilmiş, üstü kapalı bir şekilde Cumhuriyet yönetimine işaret edilmiştir.

(Cevap E)

10. Samsun'un İngilizler tarafından işgal edilmesinin ardından, Doğu Karadeniz'deki Rumlar, çeteler kurarak bölge halkını katletmeye başlamışlardı. Fakat silahlanan Müslümanlar Rum çeteleriyle çarpışmaya başlamış ve karışıklıklar giderek artmıştı. Bütün bu karışıklıklar nedeniyle İngilizler bölgede asayişin sağlanamaması durumunda Mondros'un 7. maddesine dayanarak bölgeyi işgal edeceklerini duyurdular. Bunun üzerine İstanbul Hükümeti, Samsun ve çevresinde asayişin sağlamak için Mustafa Kemal'i IX. Ordu Müfettişliğine atayarak bölgeye göndermiştir.

(Cevap C)

11. I. TBMM, 23 Nisan 1920'de açılmıştır. B, C, D ve E seçeneklerinde yer alan gelişmelerin hepsi de bu tarihten sonra meydana gelmiştir. Ayrıca bu gelişmelerin tümünde TBMM etkilidir. Fakat Misakımillî'nin ilan edilmesinde I. TBMM'nin bir etkisi yoktur. Çünkü Misakımillî Son Osmanlı Mebuslar Meclisi'nde 28 Ocak 1920'de ilan edilmiştir.

(Cevap A)

12. "Temsil Heyeti Doğu Anadolu'yu temsil eder" ifadesi sadece Erzurum Kongresi için geçerlidir. Oysa Sivas Kongresi'nde Batıdaki Afyon, Eskişehir, Bursa, Ankara, Denizli, Aydın ve Niğde illerinden üyeler seçilerek Heyet-i Temsilîye'nin üye sayısı artırılmış ve yetkileri bütün vatani temsil edecek şekilde genişletilmiştir.

(Cevap B)

13. Kurtuluş Savaşı'nda, milleti harekete geçiren, gerekçe, yöntem ve politik hedeflerin belirtildiği ilk belge Amasya Genelgesi'dir. Bu genelgenin "Milletin bağımsızlığını yine milletin azim ve kararı kurtaracaktır." şeklindeki maddesiyle, milliyetçilik politik bir hedefe dönüşmüştür.

(Cevap B)

14. Manda ve himayenin kesin olarak reddedilmesi, devletin bağımsızlığına dokunmamak kaydıyla, diğer ülkelerden siyasal ve ekonomik yardım kabul edilmesi Sivas Kongresi'nde dış politikayla ilgili alınan kararlardır. Buna göre, Temsilciler Kurulu, İstanbul Hükümetiyle yapılan Amasya Görüşmeleri'nde bu kararların önemini vurgulamıştır.

(Cevap C)

15. Taslağı Mustafa Kemal tarafından hazırlanan, son şeklini ise Osmanlı Mebusan Meclisindeki Felah-ı Vatan Grubunun verdiği Misakımillî, bölünmez bir Türk ülkesinin sınırlarını çizmiştir. Bu ulusal belgede alınan bir kararla "azınlıklara, komşu ülkelerdeki Türklerle verilen haklar kadar hak verileceği" belirtilmiştir. Bu madde azınlık hakları konusunda "Uluslararası eşitlik" ilkesinin dikkate alındığını gösterir.

(Cevap A)

16. Mustafa Kemal'in Amasya Genelgesi'nde yaptığı çağrı üzerine Anadolu'nun en güvenilir yeri olan Sivas'ta millî bir kongre düzenlenmiştir. Bu kongrede Erzurum Kongresi kararları genişletilerek kabul edilmiş, ayrıca Erzurum'da doğu illerini temsilen seçilen Temsilciler Kurulu üye sayısı dokuzdan on beşe çıkarılarak, tüm yurdu temsil eder hale getirilmiştir.



NOT

**Atatürk'ün katıldığı kongreler:** Erzurum, Sivas, Afyon, Pozantı Kongreleri.

(Cevap A)

1. **Menemen Ayaklanması**, Serbest Cumhuriyet Partisinin kapatılmasından sonra laik devlet düzenini yıkıp yerine dini esaslara dayalı yeni bir düzen kurmak amacıyla çıkmıştır. 1930'da çıkan ayaklanma kronolojik olarak Kurtuluş Savaşı'ndan sonrasına denk gelir. Diğer seçenekler, 1920'de TBMM'nin açılmasıyla başlayıp, 1921 yılındaki I. İnönü Savaşı'na kadar süren isyanlardır.

(Cevap A)

2. Amasya Görüşmeleri esnasında, özellikle Mebuslar Meclisinin toplanacağı yer konusunda anlaşmazlık yaşanmıştır. Mustafa Kemal, padişah ve anlaşma devletlerinin müdahalesi olabileceği gerekçesiyle Mebuslar Meclisinin İstanbul dışında toplanmasını istemiştir. Buna karşılık Salih Paşa, Meclisin İstanbul dışında toplanmasının Kanun-i Esasiye aykırı olduğunu belirtmiştir.

(Cevap B)

3. A, B, C ve E seçenekleri padişahın yetkilerinin yok sayılmasıyla ilgili maddelerdir. Ancak seçimlerin 2 yılda bir yapılması, sadece genel seçimlerin süresini belirleyen bir maddedir. Seçim aralıklarının belirlenmesinin, padişahın yetkilerini yok saymakla bir ilgisi bulunmamaktadır.

(Cevap D)

4. Erzurum Kongresi'nde alınan "Azınlıklara, siyasal egemenliği ve sosyal dengeli bozacak şekilde yeni birtakım özel haklar verilmesi kabul edilmeyecektir." kararı, her türlü ayrıcalığa karşı bir tepki niteliğindedir.

(Cevap A)

5. Misakımillî kararları son Osmanlı Mebuslar Meclisi'nde 28 Ocak 1920'de kabul edilmiştir. Bu kararlar başta İngilizler olmak üzere İtilaf Devletleri'ni oldukça rahatsız etmiş ve yapılan baskılar sonucu Ali Rıza Paşa Hükümeti istifa etmiştir. Yerine 8 Mart'ta, İngilizlerin hoş karşılamadığı Salih Paşa kabinesi kurulmuştur. Bunun üzerine, 16 Mart 1920 sabahı itilaf devletleri İstanbul'u resmen işgal etmiştir.



PUAN KÜPÜ

İstanbul'un işgal haberini Mustafa Kemal Paşa'ya duyuran kişi Manastırlı Hamdi'dir.

(Cevap A)

6. Sivas Kongresi'nde, iki konu üzerinde tartışmalar yaşanmıştır. Birincisi; Mustafa Kemal'in kongre başkanını seçilmesi, ikincisi manda ve himaye yönetimidir. Mustafa Kemal'in kongre başkanlığı kabul edilirken manda yönetimi uzun tartışmalardan sonra kesin olarak reddedilmiştir.

(Cevap D)

7. TBMM'nin ülke yönetimine el koyması (II) maddesiyle TBMM yürütme görevini üstlenmiş durumdadır. Kanun yapma ve kanunları yürütme gücünün mecliste toplanması (III) ile de hem yasama hem de yürütme yetkisini kullanacağı hükmü çıkmaktadır. Bu yetkileri millet adına TBMM'nin kullanacak olması padişah ve halifeyi siyasi ve hukuki yetkilerden mahrum bırakmaktadır.

(Cevap E)

8. Mecliste gruplaşmaların olması idare alanında değerlendirilebilecek bir konudur. Ancak Kuvayımilliye'nin Savunma Bakanlığına; Batı ve Güney Cephelerinin ise Genelkurmay'a bağlanması askeri gücün otorite altına alma gerekliliğinin sonuçlarıdır.

(Cevap E)

## TARİH · Kurtuluş Savaşı: Hazırlık Dönemi

9. Sivas Kongresi'nden sonra Damat Ferit Paşa hükümeti düşmüş ve yerine daha ılımlı olan Ali Rıza Paşa hükümeti kurulmuştur. İktidarda kalabilmek için Temsilciler Kuruluyula uzlaşmanın gerekli olduğunun farkında olan hükümet Salih Paşa'yı Mustafa Kemal'le görüşmek üzere Amasya'ya göndermiştir. Bu durum İstanbul Hükümetinin Temsilciler Kurulunun siyasi varlığını tanıdığıının göstergesidir. Ancak padişah, Millî Mücadele döneminin başından sonuna kadar Antlaşma devletlerinin direktifleri doğrultusunda hareket etmiştir.



## PUAN KÜPÜ

Mondros Ateşkes Antlaşması'ndan sonra kurulan hükümetler şunlardır: Ahmet İzzet Paşa, Tevfik Paşa, Damat Ferit Paşa, Ali Rıza Paşa, Salih Paşa, Damat Ferit Paşa Ahmet Tevfik Paşa (son).

(Cevap B)

10. "A" seçeneğinde belirtilen madde Havza Genelgesi kararıdır ve Havza Genelgesi kronolojik olarak Erzurum Kongresi'nden öncedir.

(Cevap A)

11. I. TBMM'de siyasi partiler yoktu ama birçok siyasi grup vardı. Bunlar arasında yer alan Müdafaa-i Hukuk Grubu II. TBMM Dönemi'nde önce Halk Fırkasına daha sonra da Cumhuriyet Halk Partisi'ne dönüştürülmüştür.

(Cevap D)

12. TBMM'nin otoritesine karşı meclisin faaliyetlerini engellemek isteyen İtilaf Devletleri, İstanbul Hükümeti, azınlıklar ve düzenli orduya karşı çıkanlar bazı bölgelerde ayaklanmalar çıkarmışlardır. Bu ayaklanmalardan Kuvay-i İnzibatiye (Halifelik Ordusu) isyanı ve Ahmet Anzavur isyanı İstanbul Hükümeti tarafından boğazlar ve çevresinde etkin olmak amacıyla çıkarılan ayaklanmalardır. Çerkez Ethem İsyanı ise düzenli orduya katılmak istemeyen Kuvay-i Seyyare birlikleri tarafından çıkarılmıştır.

(Cevap C)

13. Amasya Görüşmeleri, Temsilciler Kurulu başkanı Mustafa Kemal ile İstanbul Hükümeti temsilcisi Salih Paşa arasında yapılmıştır. Bu görüşmelerde Mebuslar Meclisinin en kısa zamanda toplanması kararı alınmıştır. Bundan sonra belirlenen zamanda tüm partiler ve Hristiyan topluluklarının katılımıyla ülke çapında seçimler yapılmıştır. Seçimlerin huzurlu adil ve güvenli bir ortamda yapılabilmesi için çeşitli önlemler alınmış ve tüm siyasi görüşlerin Meclise yansması için çalışılmıştır.

(Cevap C)

14. Hâkimiyet-i Milliye, Mustafa Kemal tarafından 1920 yılında çıkarılmış TBMM'nin yarı resmi organı niteliğinde bir gazetedir. Cumhuriyetin ilanından sonra Ulus Gazetesi adını almıştır.

(Cevap A)

15. Sivas Kongresi'nde bulunan delegeler, vatanın kurtuluşu ve mutluluğundan başka hiçbir kişisel amaç izlemeyeceklerine ve mevcut siyasal partilerin amaçlarına hizmet etmeyeceklerine dair yemin etmişlerdir. Toplanma amacı ve aldığı kararlar açısından "ulusal" nitelikte olan bu kongrede, Temsil Heyeti tüm yurdu temsil eder hale getirilmiş ve ilk kez yürütme yetkisini kullanarak, Ali Fuat Paşa'yı Batı Cephesi Kuvayimillîye Komutanlığına atamıştır.

(Cevap C)

16. Misakımillî kararlarında, Kars, Ardahan, Batum, Artvin, Batı Trakya ve Arap topraklarında gerekirse halk oylamasına başvurulması belirtilmiştir.



## NOT

Misakımillî kararları: Kapitülasyonlar, Boğazlar, Osmanlı Borçları, Referandum, Sınırlar, Azınlıklar

(Cevap E)

1. Meclis hükümetinin özellikleri; Bakanları kendi içinden tek tek seçmesi ve Meclis başkanının hükümetin de başkanı olmasıdır. Buna göre I ve II. öncülde verilen özellikler yürütmeyi elinde bulunduran meclis hükümetinin özelliğidir. III. öncülde verilen üyelerinin belli bir süre için seçilmesi demokratik anlayışın benimsendiğini gösterir.

(Cevap C)

2. İstanbul'un Anlaşma devletleri tarafından işgal edilmesine ve Mebuslar Meclisinin dağıtılmasına neden olan gelişme Son Osmanlı Mebuslar Meclisi tarafından 28 Ocak 1920 yılında Misakımillî kararlarının kabul ve ilan edilmesidir. Misakımillî kararlarının ilanı ile bütün ulus milli mücadelenin yanında yer almış bu durumdan rahatsız olan Anlaşma devletleri de belirtilen gelişmelere yol açmıştır.

(Cevap D)

3. Erzurum Kongresi 23 Temmuz–7 Ağustos 1919'da toplanmıştır. B, C, D ve E seçeneklerinde yer alan ifadeler Erzurum Kongresi'nin toplanma sebepleri arasında yer alır. Fakat A seçeneğinde yer alan İstanbul'un, Anlaşma Devletleri tarafından resmen işgal edilmesi bu sebepler arasında yer almaz. Çünkü İstanbul'un resmen işgali 16 Mart 1920'de gerçekleşmiştir.



PUAN KÜPÜ

Erzurum Kongresine delege gönderemeyen iller: Diyarbakır, Elazığ ve Mardin.

(Cevap A)

4. Sivas Kongresi'nden sonra Temsilciler Kurulu İstanbul ile olan tüm haberleşmeyi kesmiştir. Bunun üzerine Damat Ferit Hükümeti istifa etmiştir. Bu durum İstanbul Hükümeti'ne karşı kazanılan ilk siyasi başarıdır.

(Cevap E)

5. Soruda verilen gazetelerin hepsi Milli Mücadele taraftarıdır. Yalnız bunlardan İrade-i Milliye Sivas'ta, Albayrak ise Erzurum'da çıkarılmıştır. Memleket Gazetesi İsmail Hami Danişmend tarafından İstanbul'da çıkarılmıştır. İleri Gazetesi İstanbul'da Celal Nuri tarafından Yeni Gün Gazetesi ise yine İstanbul'da Yunus Nadi tarafından çıkarılmıştır.

(Cevap D)

6. Damat Ferit Hükümeti'nin Mustafa Kemal Paşa ve arkadaşlarını tutuklamak için Ali Galip'i görevlendirmesi, Ankara Valisi Muhittin Paşa'ya Mustafa Kemal ve arkadaşlarını tutuklama görevi vermesi ve İngilizlerin bazı stratejik bölgeleri işgal etmesi Sivas Kongresi'ni engellemek amacıyla yaptığı faaliyetlerdir.

(Cevap E)

7. İzmir'in Yunanlılar tarafından işgali, belirtilen seçeneklerden öncelikle Redd-i İlhak Cemiyeti'nin kurulmasına neden olmuştur. İzmir'in işgali üzerine İzmir Müdafaa-i Hukuk Cemiyeti Redd-i İlhak Cemiyeti adını almıştır.

(Cevap C)

8. Misakımillî Son Osmanlı Mebuslar Meclisinde imzalanan ve Türk yurdunun sınırlarını gösteren ulusal bir belgedir. "E" seçeneğinde verilen ifade bu belgede belirtilen kararlar arasındadır. Çünkü Misakımillî'de "azınlıklara siyasi, adli, mali gelişmemize engel olacak ayrıcalıklar verilemez" şeklinde bir hüküm bulunmaktadır.

(Cevap E)

## TARİH · Kurtuluş Savaşı: Hazırlık Dönemi

9. Erzurum Kongresi'nde "Ulusal güçleri etken, ulusal iradeyi egemen kılmak esastır." şeklinde karar alınmıştır. Burada belirtilen ulusal güçler Kuvayimilliyeye ve Osmanlı ordusundan kalanlardır. Erzurum Kongresi'nin yapıldığı dönemde ulusal bir ordu kurulması düşüncesi gündeme gelmemiştir.

(Cevap B)

10. Ulusal nitelikte bir kongre olan Sivas Kongresi'nin kararlarını uygulamak "Temsilciler Kurulu"na verilmiştir. Bir heyet oluşturma fikri ilk kez Amasya Genelgesi'nde gündeme gelmiş ve Erzurum Kongresi'nde doğu illerini temsilen ilk kez bir kurul oluşturulmuştur. Başkanlığını Mustafa Kemal'in yaptığı ve Millî Mücadele'nin beyin takımını oluşturan bu kurul Sivas Kongre'sinde tüm yurdu temsil eder hâle getirilmiş ve TBMM'nin açılışına kadar da görevini sürdürmüştür.

(Cevap E)

11. Cumhuriyetin ilanı ile kabine sistemine geçilmiş; Cumhurbaşkanlığı ve başbakanlık makamları oluşturulmuştur. Böylece hükümet üyelerini başbakan seçmiştir. Cumhurbaşkanı da bakanlar kurulunu seçmiştir.

(Cevap B)

12. Soruda verilen kararlar Amasya Tamimi'nde şekillenirilmişdir. Mustafa Kemal Paşa'nın, 21-22 Haziran 1919'da hazırladığı genelge 22 Haziran günü askeri ve sivil makamlara gönderilmiştir.

**NOT**

Amasya Tamimi'nde İsmet İnönü ve Fethi Okyar gibi komutanların imzası yoktur.

(Cevap A)

13. Sevr Antlaşması'na göre Osmanlı Devleti, İstanbul ve Anadolu'nun küçük bir bölümünden oluşacaktır. Boğazlar, bayrağı ve bütçesi ayrı olmak üzere uluslararası bir komisyon tarafından yönetilecekti. Bu madde ile Osmanlı Devleti'nin, kendi egemenlik alanına giren Boğazlar üzerindeki yetkileri tamamen ortadan kalkıyordu.

(Cevap D)

14. İstanbul'un işgali, Amasya Genelgesi'nin yayınlanmasından sonra gerçekleşmiştir. İstanbul, Mondros Ateşkes'inden sonra fiili olarak işgal edilmiş fakat son Osmanlı Mebuslar Meclis'inde Misakımillî'nin imzalanmasından sonra Antlaşma Devletleri'nce "resmen" işgal edilmiştir (16 Mart 1920).

(Cevap A)

15. Mustafa Kemal ile İstanbul Hükümeti temsilcisi Salih Paşa arasında yapılan Amasya görüşmelerinde "Üçü açık ve imzalı, ikisi gizli ve imzasız olmak üzere beş protokol tespit edilmiştir. Bunlardan ikinci protokol kapitülasyonlar, millî sınırlar ve meclisin toplanması, konusundaki Sivas Kongresi kararlarının kabul edilmesini kapsıyordu.

(Cevap D)

16. I. Meclis Dönemi'nde Resmî Gazete olarak yayımlanan gazete Ceride-i Resmî'yedir. İrade-i Milliye, Hâkimiyet-i Milliye, Millî Mücadele'ye destek veren gazetelerdendir. Cumhuriyet gazetesi Cumhuriyetin ilanından sonra çıkarılmıştır. Minber Mustafa Kemal'in 1918-1919 arası dönemde İstanbul'da çıkardığı gazetedir.

**PUAN KÜPÜ**

Ceride-i Resmî, Cumhuriyetin ilanından sonra "Resmî Gazete" adını almıştır.

(Cevap C)



1. Lozan Konferansı'nda Türk tarafının isteği ve ısrarı üzerine Boğazlarla ilgili görüşmelere katılmak üzere SSCB, Ukrayna ve Gürcistan davet edilmiştir.

(Cevap E)

2. Mustafa Kemal Paşa, Lozan Konferansı'nda Türkiye'yi, İsmet Paşa'nın temsil etmesini istiyordu. Bu sebeple Dış İşleri Bakanı Yusuf Kemal Bey'in istifası üzerine önce bu göreve getirilen İsmet Paşa, daha sonra Türk delegasyonu başkanı olmuştur. Heyette İsmet Paşa'dan başka Sağlık Bakanı Dr. Rıza Nur ile mali müşavir olarak Hasan Saka ve Celal Bayar gibi isimler de bulunmaktaydı.



NOT

Ünlü edebiyatçımız Yahya Kemal Beyatlı, I. Dönem Lozan Konferansı'na basın danışmanı olarak katılmıştır.

(Cevap A)

3. 20 Kasım 1922'de toplanan Lozan Konferansı'nın başkanlığını İngiltere temsilcisi Lord Curzon yapmıştır. Konferansta ayrıca meseleleri incelemek üzere üç komisyon kurulmuş; bu komisyonların başkanlıkları da İngiltere, Fransa ve İtalya arasında paylaştırılmıştır.

(Cevap C)

4. İskenderun Sancağı, Misak-ı Millî sınırları içinde mütalaa edilmesine rağmen 1921 Ankara Antlaşması'nda millî sınırlar dışında kalmıştır. Böylece İskenderun Sancağı, Suriye ile birlikte Fransız mandası altına girmiştir. Bu arada 1923 yılında Tayfur Sökmen'in başkanlık ettiği "Antakya-İskenderun ve Havalisi Müdafaa-i Hukuk Cemiyeti" kurulmuş ve kurulan bu cemiyet, bölgenin Türkiye'ye katılması yönünde faaliyetlerini sürdürmüştür.



PUAN KÜPÜ

Tayfur Sökmen, 1938'de kurulan Hatay Devleti'nin ilk ve son başkanıdır.

(Cevap B)

5. Lozan Konferansı'nda İstanbul Rumlarının Türk mahkemelerinde kendi dilleriyle ifade vermelerine izin verilmiştir. Bu sebeple III. seçenekte verilen ifade yanlıştır.



PUAN KÜPÜ

Lozan Konferansı'nda İstanbul'daki Rumlara tanınan hakların hepsi Batı Trakya'daki Türkler için de geçerli sayılmıştır.

(Cevap D)

6. Lozan Konferansı'nda Türk temsilcisinin başkanlığında ve Milletler Cemiyeti himayesinde uluslar arası bir Boğazlar Komisyonu kurulması kabul edilmiştir. Bu komisyonda Türk temsilcinin yanı sıra Fransa, İngiltere, İtalya, Japonya, SSCB, Yunanistan, Bulgaristan, Romanya ve Sırbistan'ın temsilcileri bulunacaktı. ABD, bu komisyonda yer almamıştır.



NOT

ABD, Lozan konferansına gözlemci olarak katılmıştır. Bu sebeple antlaşmada imzası yoktur.

(Cevap A)

7. Başkomutanlık Meydan Muharebesi'nin kazanılmasından sonra imzalanan Mudanya Mütarekesi'nde; A, B, C, E seçeneklerinde belirtilen kararlar alınmıştır. Ancak mütarekede Batı Trakya'dan bahsedilmemiştir, çünkü Batı Trakya Balkan Savaşları sonrası yani Mudanya Mütarekesi'nden önce kaybedilmiştir.

(Cevap D)

8. A, C, D ve E seçeneklerinde yer alan gelişmeler Londra Konferansı'nın sonuçları arasında yer alır. Fakat İtalyanların işgal ettiği Anadolu topraklarını boşaltmaya başlaması II. İnönü Savaşı'nın sonuçları arasında yer alır. Ancak Eskişehir-Kütahya Savaşı'nda Türk ordusu yenilince İtalya bu kararını askıya almışsa da Sakarya zaferinden sonra Anadolu'da işgal ettiği yerleri tamamen boşaltmıştır.

(Cevap B)

## TARİH • Kurtuluş Savaşı: Cepheler Dönemi

9. Güçler birliği ilkesi, yasama, yürütme ve yargı yetkilerinin tek elde toplanmasıdır. Genellikle olağanüstü durumlarda hızlı kararlar alabilmek için uygulanır. 1921 Anayasası da olağanüstü koşullarda hazırlanmış çok kısa bir anayasadır ve bu anayasayla yasama, yürütme yetkisi TBMM'ye verilmiştir. İstiklal Mahkemelerinin açılmasıyla daha sonradan yargı yetkisi de TBMM'ye geçmiştir. 1921 Anayasası'nda milletvekili seçimlerinin iki yılda bir yapılması kararlaştırılmıştır. Ankara 13 Ekim 1923 tarihinde başkent olmuştur. Bu nedenle devletin başkenti 1924 Anayasası'nda belirtilmiştir.

(Cevap B)

10. Millî Mücadele döneminde (1919-1922) yaşanan en büyük fikir ayrılığı "saltanatın kaldırılması" konusunda olmuştur. Mustafa Kemal'in silah arkadaşları da dahil olmak üzere büyük bir kesim bu fikre karşı çıkmıştır. Görüş ayrılıklarının Meclise en sert şekilde yansdığı diğer bir olay ise Kütahya-Eskişehir Savaşlarında alınan yenilgiden sonra Mustafa Kemal'e TBMM yetkilerinin verilmesi konusu olmuştur. Çoğunluğun oyuyla bu yetki 3 ay süreyle Mustafa Kemal'e verilmiştir.

(Cevap D)

11. I. İnönü Savaşı'ndan sonra TBMM ile Rusya arasında 16 Mart 1921'de Moskova Antlaşması imzalanmıştır. Bu antlaşmayla Sevr geçersiz hâle gelmiştir (I). Yine bu antlaşmayla doğu sınırimız çizilmiştir (II) ve Osmanlı ile Çarlık Rusya'nın arasındaki tüm antlaşmalarda hükmünü yitirmiştir (III).

(Cevap E)

12. 1921 Anayasası kapsamındaki bazı maddeler şu şekildedir:

- Yasama, yürütme, yargı yetkileri TBMM'ye aittir (Güçler Birliği İlkesi).
- Bakanlar, "Meclis Hükümeti" esasına göre teker teker meclis tarafından mutlak çoğunlukla seçilecektir.

1921 Anayasası'nda "Egemenlik kayıtsız şartsız milletindir." maddesi yer almış, ancak rejimin adı açıkça belirtilmemiştir. Rejimin adı 1921 Anayasası'nda 1923'te yapılan değişiklikle konmuştur.

(Cevap A)

13. TBMM'de hükümetin kurulması konusunda uygulanan "Meclis Hükümeti Sistemi"nde, çoğunluğun oyunu almış olan Meclis üyeleri aynı hükümette görev alıyordu. Fakat aralarında görüş ayrılıkları bulunan bakanların hükümette uyum içinde çalışması çok zordu. Bu nedenle sık sık hükümet bunalımları yaşanıyordu. TBMM bu sıkıntının giderilmesi ve hükümet üyeleri arasında görüş birliği sağlamanın kolaylaştırılması için, birtakım değişiklikler yaptı. Yapılan bu değişiklikle TBMM başkanı tarafından aday olarak seçilen milletvekilleri, oy çoğunluğunu sağladığı takdirde hükümeti kurabiliyordu.

(Cevap D)

14. **Londra Konferansı**, I. İnönü Savaşı'nda Türk ordusunun galip gelmesi üzerine düzenlenmiştir. Konferansta Sevr Antlaşması küçük değişiklikler yapılarak TBMM'ye kabul ettirilmeye çalışılmıştır.

**Çerkez Ethem İsyanı**, I. İnönü Savaşı esnasında bastırılmıştır. Bu nedenle Londra Konferansı'na herhangi bir etkisi olmamıştır.

**Ankara Antlaşması**, Londra Konferansı'ndan sonra gerçekleşmiştir.

(Cevap A)

15. Doğu Cephesi'nde Ermenilerle yapılan savaşlardan sonra, 3 Aralık 1920 tarihinde imzalanan Gümrü Antlaşması ile, Ermeniler Doğu Anadolu'daki isteklerinden vazgeçerek Sevr Antlaşması'nı tanımadıklarını beyan etmişlerdir. Ermenilerin işgal ettikleri yerleri boşaltmasıyla doğu sınırimız; Ardahan'ın bir bölümü ve Artvin dışında bugünkü halini almıştır. I. İnönü Zaferi ise 6-10 Ocak 1921 tarihinde Batı Cephesi'nde yapılan ilk savaş ve ilk galibiyettir.



— PUAN KÜPÜ —

Gümrü Antlaşmasını Kazım Karabekir imzalamış ancak SSCB'nin Ermenistan'ı işgaliyle bu antlaşma onaylanamamıştır.

(Cevap B)

16. Türkiye'deki Rumlarla, Yunanistan'daki Türklerin mübadele edilmesi kararı Lozan Antlaşması kapsamındadır. Buna göre; Batı Trakya Türkleri ile İstanbul Rumları dışındaki Türkler ve Rumlar karşılıklı olarak yer değiştireceklerdi.

(Cevap A)

1. Türk ordusu, Kütahya-Eskişehir Savaşlarında alınan yenilgiden sonra Mustafa Kemal'in emriyle Sakarya Nehri'nin doğusuna çekilmiştir. Bu karar sayesinde ordunun tamamen dağılması engellenmiştir.

(Cevap E)

2. Kütahya Eskişehir Savaşları düzenli ordunun Batı Cephesi'nde aldığı tek yenilgidir. Bu savaşta ordu muz Sakarya'nın doğusuna çekilmiştir. Dolayısıyla ordunun taarruz gücüne ulaştığı söylenemez.

(Cevap C)

3. I. İnönü Savaşı düzenli ordunun ilk savaşı ve ilk zaferidir. Bu başarı içte ve dışta birçok önemli gelişmeye ortam hazırlamıştır. Ancak; İtalyanların Anadolu'dan çekilmeye başlaması II. İnönü Zaferi'nden sonra yaşanmıştır.



NOT

I. İnönü Savaşı Yunan kaynaklarında "Avgin Savaşı" olarak geçmektedir.

(Cevap E)

4. A, B, C ve D seçeneklerinde yer alan konular yeni Türk devletinin toprak bütünlüğü ve ekonomik bağımsızlığı ile ilgili öncelikli konulardır. Bu yüzden konferans görüşmelerinin kesilmesine neden olmuştur. Fakat On İki Ada meselesi Lozan'da Türkiye'nin önceliği değildi. Ayrıca 1912 Uşi Antlaşması'ndan beri de bu adalar İtalyan işgalinde idi. Bu yüzden On İki Ada'nın geleceği görüşmelerin kesilmesine etki etmemiştir.



PUAN KÜPÜ

II. Dönem Lozan Konferansı sürerken TBMM 7 Haziran 1923'te Osmanlı hükümetinin imzaladığı tüm anlaşmaları feshetmiştir.

(Cevap E)

5. Kurtuluş Savaşı'nda, Doğu cephesinde yapılan savaşlarda Türk ordusu galip gelmiş ve Ermenilerle Gümrü Antlaşması imzalanmıştır (3 Aralık 1920). Bu antlaşma ile Ermeniler işgal ettikleri yerleri boşaltırken, 1878 Berlin Antlaşması ile kaybedilen Kars ve çevresi tekrar Türkiye topraklarına katılmıştır.

(Cevap A)

6. Başkomutanlık Meydan Savaşı'nda Türk ordusunun galip gelmesi üzerine yapılan Mudanya görüşmelerinde İstanbul ile Boğazların yönetimi TBMM'ye bırakılmış ve Doğu Trakya'nın on beş gün içinde boşaltılması kararı alınmıştır. Batı Trakya, Balkan Savaşları sonunda kaybedildiğinden bu konu ile ilgili görüşmeler yapılmamıştır.

(Cevap E)

7. Türk ordusu, Kütahya-Eskişehir Savaşlarında alınan yenilgi üzerine Sakarya'nın doğusuna çekilmiştir. Ancak Batı cephesinin ikiye ayrılması, düzenli ordunun kurulması esnasında olmuştur.



NOT

Sakarya Savaşında Yunan ordusuna General Anastasios Papulas komuta etmiştir.

(Cevap D)

8. İkinci TBMM (1923-1927) döneminde yaşanan kabine bunalımı, 1921 Anayasası'nda belirtilen "Meclis Hükümeti Sistemi"nin tıkanmasından dolayı gerçekleşmiştir. Bu sistemde hükümet işleri, Meclis içinden çoğunluğun oylarıyla seçilmiş bakanlar yoluyla yürütülüyordu. Fakat Meclis içindeki çekişmeler hükümette de yansıyor, bakanlar arasındaki uyumsuzluk, hükümetin işleyişini engelliyordu. Bu bunalım Cumhuriyetin ilanıyla çözümlenmiş, Meclis Hükümeti sistemi terk edilerek "kabine sistemi"ne geçilmiştir.

(Cevap C)

## TARİH · Kurtuluş Savaşı: Cepheler Dönemi

9. Azınlıklara verilen ayrıcalıkların hepsi Lozan Antlaşması ile kaldırılmış ve tüm azınlıklar Türk vatandaşı sayılmıştır. Antlaşmada, azınlıkların kanun ve hukuk düzeni içinde Türklerle eşit haklara sahip olduğu belirtilmiştir.

(Cevap A)

10. Lozan Konferansı'nda, en çok tartışılan konu kapitülasyonlar olmuş ve bu sorun, Türkiye'nin lehine çözümlenerek yabancılara tanınan tüm ayrıcalıklar kaldırılmıştır. Böylece Türkiye, ekonomik bağımsızlığını elde etmiş, ilk iş olarak da yabancılardan ellerindeki işletmeleri ulusallaştırma girişimlerine başlamıştır.



—PUAN KÜPÜ—

Lozan görüşmeleri yapıldığı sırada ABD'li bir şirkete "Chester Projesi" adı altında Musul bölgesine demiryolu ve liman yapımı hususunda imtiyaz verilmiştir. Ancak bu proje uygulanamamıştır.

(Cevap B)

11. Lozan Antlaşması'yla çizilen Suriye sınırında, Hatay, Fransa mandasındaki Suriye'ye bırakılmıştı. Fransa'nın 1936 yılında Suriye üzerindeki manda yönetimini kaldırmasıyla Hatay sorunu tekrar gündeme gelmiş ve Hatay 1939 yılında anavatanına katılmıştır. Boğazlar, Lozan Antlaşması'yla başkanı Türk uluslararası bir komisyona bırakılmıştır. Ancak Avrupa'daki hızlı silahlanma nedeniyle bu konu tekrar gündeme gelmiş ve 1936 yılında imzalanan "Montrö Sözleşmesi" ile boğazların denetimi tamamen Türkiye'ye geçmiştir. Savaş tazminatı konusu ise Lozan'da çözümlenmiş ve bir daha gündeme gelmemiştir.

(Cevap E)

12. "Türk'ün Ateşle İmtihanı" adlı kitap Milli Mücadele Dönemi tanıklarından Halide Edip Adivar (1884-1964) tarafından kaleme alınmıştır. Kurtuluş Savaşı'nda onbaşı rütbesiyle mücadele veren Halide Hanım, bu dönemdeki anılarını eserlerine yansıtmıştır.



—PUAN KÜPÜ—

Halide Edip Adivar, Sakarya Savaşı sırasında "Onbaşı" rütbesi almış, savaştaki yararlılıklarından dolayı kendisine "İstiklal Madalyası" verilmiştir.

(Cevap A)

13. I. İnönü Savaşı'nı düzenli ordunun kazanması üzerine Antlaşma devletleri barış önerisinde bulunmuşlardır. Düzenlenen Londra Konferansı'nda Sevr Antlaşması'nın maddeleri biraz daha hafifletilerek TBMM'nin önüne sürülmüş, TBMM ise buna karşılık Sevr Antlaşması'yla taban tabana zıt olan Misakimilli'yi öne sürmüştür. Konferanstan bir sonuç alınamaması üzerine İngiltere, Yunanistan'a yeni bir savaş için hazırlanması emrini vermiştir. Bunun üzerine de Yunanistan'la II. İnönü Savaşı patlak vermiştir.

(Cevap D)

14. Çarlık Rusyası, I. Dünya Savaşı sürerken yıkılmış yerine 1917 Ekim devrimiyle sosyalist, Sovyet Rusya Devleti kurulmuştur. Yeni kurulan bu devlet, düşmanların ortak olması, sınırların güvenliğini sağlamak ve kurulan "sosyalist" rejimi güçlendirmek amacıyla Kurtuluş Savaşı'nda TBMM'ye destek olmuştur.

(Cevap C)

15. İstiklal Yolu, İnebolu sahilinden başlayıp Kastamonu, Ilgaz, Çankırı ve Kalecik üzerinden Ankara'ya uzanan, Türk Kurtuluş Savaşı boyunca İnebolu'ya deniz yoluyla gelen cephanenin kağınlarla cephaneye ulaştırılmasında kullanılmış 344 kilometrelik yoldur.

(Cevap E)

1. Rusya, ilk kez 1774 Küçük Kaynarca Antlaşması ile kapitülasyonlardan faydalanma hakkını elde etmişti. XVIII. yüzyılda başlayan bu süreç, Çarlık Rusya'sının dağılması ve yerine kurulan Sovyet Rusya'yla Moskova Antlaşması'nın imzalanmasına kadar devam etti. 16 Mart 1921 yılında TBMM ile Sovyet Rusya arasında imzalanan bu antlaşma ile Çarlık Rusyası ve Osmanlı Devleti arasında yapılan tüm antlaşmalar geçersiz sayıldı ve Sovyet Rusya kapitülasyonların kaldırılmasını onayladı.

(Cevap E)

2. I. İnönü Savaşı'nda düzenli ordunun, kuvvetçe daha üstün olan Yunan ordusunu ikinci kez yenmesi, orduya olan güveni pekiştirmiş ve düzenli orduya katılım artmıştır. Bu savaşın sonunda Yunanistan'a güveni azalan İngiltere, TBMM ile ilişki kurabilmek için Malta'da tutuklu olan kırk Türk'ü serbest bırakmış, İtalya, Anadolu'dan çekilme kararı almış ve Fransa, TBMM ile temasa geçmiştir. Tüm bu gelişmeler TBMM'nin otoritesinin daha çok artmasına hizmet etmiştir. Çerkez Ethem İsyanı ise, I. İnönü Savaşı esnasında bastırılmıştır. Bu nedenle II. İnönü Savaşı'nın kazanılmasında etkisi olmamıştır.

(Cevap E)

3. I. İnönü Savaşı'nda düzenli ordunun başarılı olması üzerine, Antlaşma devletleri, barış önerisinde bulunmuşlardır. Toplanan Londra Konferansı'nda Antlaşma devletlerinin amacı Sevr Antlaşması hükümlerini biraz daha hafifleterek TBMM'ye kabul ettirmektir. TBMM'nin amacı ise Misakımillî'yi dünyaya duyurmak ve siyasal varlığını kabul ettirmektir. Antlaşma devletleri hedeflerine ulaşamazken, TBMM konferansa katılma amacını gerçekleştirmiştir.

(Cevap D)

4. Mustafa Kemal'in başkomutanlık görevini üstlenmesinde, ordunun Eskişehir-Kütahya Savaşlarında yenilip Sakarya'nın doğusuna çekilmesi etkili olmuştur. Bu yenilgiden sonra Mecliste çıkan tartışmalarda, ordunun başına Mustafa Kemal'in geçmesi kararlaştırılmıştır. Böylece Amasya Genelgesi'nden sonra askerlik görevinden ayrılan Mustafa Kemal, tekrar askerlik mesleğine dönmüştür.

(Cevap C)

5. Afganistan I. İnönü Savaşı sonrası TBMM ile temasa geçmiş 1 Mart 1921'de bir dostluk antlaşması imzalayarak Misakımillî'ye destek vermiştir. Suriye ile ilişkiler, Fransa Devleti; Irak ile olan ilişkilerse İngiltere Devleti üzerinden dolaylı olarak yapılmıştır.



—PUAN KÜPÜ—

Ankara'nın başkent ilan edildiği 13 Ekim 1920 tarihinde Ankara'da Afganistan elçiliği mevcuttu.

(Cevap A)

6. Kazım Karabekir Paşa'nın 15. Kolordu Komutanı olarak Erzurum'a gelmesinden sonra şarkı Vilayetleri Müdafaa-ı Hukuk Cemiyeti daha da güçlenmiştir. Erzurum'da çıkan Albayrak Gazetesi "Vilayet-i Şarkiyeye Ermenistan olamaz" sloganını her gün yenileyerek halkın direniş düşüncesini güçlendirmiştir. TBMM'nin desteğiyle 15. Kolordu Komutanı Kazım Karabekir Paşanın Ermeniler üzerinde başlattığı harekât ile Sarıkamış ve Kars Ermenilerden kurtarılmıştır.

(Cevap A)

7. TBMM, Kurtuluş Savaşı'nda Doğu Cephesi'nde Ermenistan'la savaşmış ve büyük bir başarı elde etmiştir. Bu cephedeki mücadeleler sonucunda Ermenistan'la Gümrü Antlaşması imzalanmış ve Ermenistan Anadolu topraklarından çekilmiştir. Anadolu'daki diğer işgal güçleri ise İngiltere, Fransa, İtalya ve Yunanistan'dır. İtalya dışında diğer devletlerle sık sık sıcak çatışmaya girilmiştir. Afganistan'la I. İnönü Savaşı sonrasında bir dostluk antlaşması imzalanmış; ABD ise Anadolu işgaline hiç katılmamıştır.

(Cevap C)

8. Yunanistan'ın Karaağaç'ı savaş tazminatı olarak Türkiye'ye vermesi, (I) 1923 yılında imzalanan Lozan Antlaşması'nın kapsamındadır.

Kars'ın Türk topraklarına katılması (II) Rusya'nın I. Dünya Savaşı'ndan çekilmesi üzerine 1918 yılında imzaladığı Brest-Litovsk Antlaşması ile olmuştur. Bu antlaşma ile Rusya 1878 Berlin Antlaşması ile aldığı Kars, Ardahan, Batum'u Osmanlı Devleti'ne geri vermiştir.

Boğazlar komisyonunun kaldırılması, (III) 1936 imzalanan Montrö Boğazlar Sözleşmesi ile gerçekleşmiştir.

(Cevap A)

## TARİH · Kurtuluş Savaşı: Cepheler Dönemi

9. Lozan Antlaşması'nda, yeni Türk devletinin sınırları içinde yaşayan azınlıkların tamamı Türk vatandaşı olarak kabul edilmişti. Bu nedenle azınlıklara hiçbir şekilde ayrıcalık tanınmamıştır. Bu uygulamanın amacı azınlıkları vatandaşlık bağıyla Türkiye Cumhuriyeti'ne bağlayarak, ayrılıkçı hareketlerini önlemektir.

(Cevap C)

10. Tekalif-i Milliye Emirleri, Sakarya Savaşı öncesinde, ordunun ihtiyaçlarını karşılamak amacıyla, Mustafa Kemal'in TBMM adına çıkardığı bir kanundur. Diğer kanunlar doğrudan TBMM tarafından çıkarılmıştır.

(Cevap D)

11. Kütahya ve Eskişehir Savaşlarında alınan yenilgiden sonra TBMM'de uzun süren tartışmalar olmuştur. Yapılan görüşmelerden sonra, Mustafa Kemal'in "Başkomutan" unvanıyla ordunun başına geçmesi kararlaştırılmıştır. Bu doğrultuda 5 Ağustos 1921'de çıkarılan "Başkomutanlık Yasası" ile TBMM kendi manevi kişiliğinde bulunan başkomutanlık görevini Mustafa Kemal'e devretmiştir.

(Cevap B)

12. Sakarya Savaşı'nın büyük bir zaferle sonuçlanması ve Yunan ordusunun saldırıdan savunmaya geçmesi, Kurtuluş Savaşı'nı Türklerin kazanacağı ihtimalini güçlendirmiştir. Bu gelişme üzerine Fransa, barış önerisinde bulunmuş ve Ankara Antlaşması imzalanmıştır. Bu durum Fransa'nın TBMM ile iyi ilişkiler kurmak istediğinin göstergesidir.

(Cevap A)

13. "Milli Mücadele Hatıraları" adlı kitap Ali Fuat Cebesoy'a aittir. Ali Fuat Cebesoy (1882-1968), Harp Okulu'nda Mustafa Kemal ile aynı sınıfta eğitim almıştır. Trablusgarp savaşı, Balkan savaşı ve I. Dünya Savaşında Kanal cephesinde büyük başarılar göstermiştir. Sivas Kongresi sonrasında Kuvayı Milliye komutanı olarak görevlendirilmiş, daha sonra Moskova büyükelçiliğine atanmıştır.



## PUAN KÜPÜ

Ali Fuat Cebesoy, Cumhuriyetin ilk muhalefet partisi olan Terakkiperver Cumhuriyet Fırkasının kurucuları arasında yer almış, Atatürk'e yapılan İzmir Suikasti nedeniyle tutuklanmış ancak beraat etmiştir. 1947-1950 yılları arasında TBMM Başkanlığı da yapan Ali Fuat Paşa 1968 yılında vefat etmiştir.

(Cevap E)

14. Lozan Antlaşması'nda, Batı Trakya (Gümülcine, Selanik) Türkleri ile İstanbul Rumları dışındaki Türk ve Yunan halkın karşılıklı olarak yer değiştirilmesi kararlaştırılmıştır. Bu kararın uygulanmasıyla ilgili olarak Yunanistan'la, 1923-1930 yılları arasında sorunlar yaşanmıştır. İki ülkenin Cumhurbaşkanı'nın devreye girmesiyle sorun barışçı bir şekilde çözümlenmiş ve Lozan kararları uygulanmıştır.

(Cevap B)

15. Kuvayimilliyeye, 1920 yılı sonlarında düzenli ordunun kurulmasıyla, orduya dahil olmuştur. Bu birlikler, düşman işgalini yavaşlatmada, güney cephesindeki savaşlarda ve TBMM'ye karşı çıkan isyanların bastırılmasında büyük fayda sağlamıştır. Bu ayaklanmalardan biri olan Yozgat Ayaklanması'nın bastırılması için Çerkez Ethem'den faydalanılmıştır. II. İnönü Savaşı ile Menemen Olayı'nda ise düzenli ordunun gücünden faydalanılmıştır.

(Cevap B)

16. Bir devletin varlığını tanımak, o devletle herhangi bir konuyu görüşmek üzere masaya oturmakla mümkündür. Bu doğrultuda;

- I. İtilaf Devletlerinin, barış görüşmeleri için TBMM Hükümetini Londra Konferansı'na çağırması,
- II. İtalya'nın esir değişikliği konusunda TBMM'yi muhatap alarak masaya oturması

İtilaf Devletlerinin, TBMM'nin siyasi varlığını tanıdıklarının göstergesidir. Mebuslar Meclisinin açılması konusu, bir iç meseledir.

(Cevap C)

1. Kars Antlaşması: Sakarya Savaşı'nda Yunanlılara karşı kazanılan zafer üzerine, Kafkas devletleri (Azerbaycan, Ermenistan, Gürcistan) ile imzalanmıştır. Moskova Antlaşması sonrası Sovyet Rusya'yla kurulan olumlu ilişkiler, Sovyetlere bağlı Kafkas devletleriyle de bir anlaşma zemininin kurulmasında etkili olmuştur. Başkomutanlık Meydan Savaşı Kars Antlaşması'ndan sonra yaşanan bir gelişmedir. Dolayısıyla Kars Antlaşması'na herhangi bir etkisinin olması söz konusu değildir.



NOT

Kars Antlaşmasını TBMM'yi temsilen Kazım Karabekir imzalamıştır.

(Cevap C)

2. I. Dünya Savaşı'nda, Anlaşma Devletleri blokunda yer alan İtalya, gizli antlaşmalarla kendisine vaad edilen İzmir'i, savaş sonrasında Yunanistan'a kaptırmıştır. Bunun üzerine bir de TBMM'nin üst üste aldığı askerî ve siyasi başarılar eklenince İtalya Anadolu'dan çekilme kararı almıştır. II. İnönü Savaşı'ndan sonra işgal ettiği yerlerden çekilmeye başlayan İtalya Sakarya Savaşı sonrası tamamen ülkeyi terk etmiştir.
- (Cevap A)
3. I. İnönü Savaşı'nı düzenli ordunun kazanması üzerine Anlaşma devletleri, Sevr Antlaşması'nı TBMM'ye kabul ettirmek için Londra Konferansı'nı düzenlediler. Bu konferansa TBMM Hükûmeti dolaylı olarak davet edildi, çünkü TBMM Hükûmetinin doğrudan davet edilmesi onun siyasi varlığını tanımak anlamına gelmekteydi. Sevr Antlaşması'nı kabul etmeyen TBMM Hükûmetinin, Türklerin tek temsilcisi olması anlaşma devletlerinin çıkarlarıyla uyuşmadığından anlaşma devletleri bu duruma karşıydı.
- (Cevap C)
4. Moskova Antlaşması, I. İnönü Savaşı'ndan sonra 16 Mart 1921'de Sovyet Rusya ile imzalanmıştır. Bu antlaşma ile Sovyet Rusya Anlaşma devletlerine karşı güney sınırının güvenliğini sağlarken TBMM de büyük bir devletin desteğini alarak doğudaki askerî birliklerini rahatça batıya kaydırabilmiştir. Her iki devletin de çıkarlarına hizmet eden Moskova Antlaşması'nın paragrafta verilen maddesinde Sevr Antlaşması kastedilmiştir.
- (Cevap B)
5. Düzenli ordunun Sakarya Savaşı'ndaki başarısı TBMM Hükûmeti ile olan diplomatik girişimleri hızlandırmıştır. Fransa'yla Ankara Antlaşması, Kafkas devletleri (Azerbaycan, Ermenistan, Gürcistan) ile Kars Antlaşması imzalanmıştır. Rusya'yla imzalanan Moskova Antlaşması'nın tekrarı niteliğinde olan bu antlaşma ile Kafkas sınırımız bugünkü halini almıştır. Diğer seçenekler Kars Antlaşması'ndan önce gerçekleşen olaylardır.
- (Cevap B)
6. Kars Antlaşması Sakarya Savaşı'nın düzenli ordu tarafından kazanılması üzerine Sovyet Rusya'ya bağlı Kafkas devletleri ile TBMM arasında imzalanmıştır (1921). Bu antlaşma ile Türkiye'nin Kafkas devletleriyle olan sorunları çözümlenmiş ve Kafkas sınırı kesinleşmiştir.
- (Cevap E)
7. Son Osmanlı Mebuslar Meclisinin dağıtılmasından sonra, seçimler yapılarak 23 Nisan 1920'de Ankara'da TBMM açılmıştır. Fakat millî mücadeleyi yok etmek isteyen çeşitli gruplar TBMM'ye karşı isyan başlatmışlardır. Bu grupları dört kategoride sınıflandırabiliriz:
- Halkın dini duygularını sömüren İstanbul Hükûmeti
  - Devlet kurmak isteyen azınlıklar
  - Düzenli orduya katılmak istemeyen bazı Kuvayı-millîye komutanları
  - Osmanlı Devleti'nin zayıflamasıyla taşrada otoriteyi ele geçirmek isteyen aileler
  - TBMM'yi çıkarları için tehlike gören Anlaşma devletleri de isyanların en büyük destekçisi olmuştur.
- (Cevap A)
8. "Ateşten Gömlek" Halide Edip Adıvar'ın 1922 yılında kaleme aldığı roman türündeki eseridir. Halide Edip Hanım, Kurtuluş Savaşı'nda cephede Mustafa Kemal'in yanında görev yapmış, sivil olmasına rağmen Sakarya Savaşı sırasında onbaşı rütbesi almıştır. Cephedeki başarıları sayesinde başçavuşluğa yükselen Halide Hanım savaştaki yararlılıklarından ötürü İstiklal Madalyası ile ödüllendirilmiştir. Cephedeki bu deneyimlerinin Kurtuluş Savaşı'nın değişik yönlerini romanlarında gerçekçi biçimde dile getirebilmesine büyük katkısı olmuştur.
- (Cevap C)

## TARİH · Kurtuluş Savaşı: Cepheler Dönemi

9. 10 Ağustos 1920'de imzalanan Sevr Antlaşması Britanya İmparatorluğu, Fransa, Japonya, İtalya, Belçika, Yunanistan, Polonya, Ermenistan, Portekiz, Hicaz Krallığı, Sırp, Hırvat ve Sloven Krallığı, Romanya Çekoslovakya ile Osmanlı İmparatorluğu arasında imzalanmıştır. Antlaşmada ABD ve Sovyet Rusya'nın imzası yoktur.



## PUAN KÜPÜ

Sevr Antlaşmasını imzalayan Osmanlı heyeti Mehmed Hadi Paşa, Rıza Tevfik Bey ve Reşat Halis Bey'den oluşuyordu. TBMM bu kişileri 1927'de çıkardığı bir kanunla vatan haini ilan etmiş ve yurttan çıkarmıştır.

(Cevap B)

10. I. İnönü Zaferinde sonra Londra Konferansı'nın Sakarya Zaferinden sonra Ankara Antlaşması'nın imzalanması Mustafa Kemal'in Kurtuluş Savaşı başında söylediği "Siyasi zaferler, askerî başarılarla kazanılacaktır" sözünü doğrular nitelikte gelişmelerdir.



## NOT

1921 Ankara Antlaşması'nı Franklin Boullion ve Yusuf Kemal Tengirşenk imzalamıştır.

(Cevap E)

11. Padişah ve halifenin siyasi ve hukuki yetkilerinin TBMM'ye geçmesi 1921 Anayasası ile olmuştur. Çünkü 1921 Anayasası'nda yasama ve yürütme yetkisi ile dini yetkiler TBMM'ye devredilmiştir.

(Cevap A)

12. Antlaşma Devletleri I. İnönü Savaşı'nda başarısız olan Yunanistan'a zaman kazandırmak ve istekleri doğrultusunda bir antlaşma yapmak için Londra Konferansı'nı düzenlemiştir. Bu konferanstan bir sonuç alınamaması üzerine Antlaşma Devletleri Sakarya Savaşı sonrası tekrar diplomatik girişimlerde bulunmuşlardır. TBMM, 1922'de yapılan bu barış önerilerini, bağımsızlığa aykırı olduğu gerekçesiyle reddetmiştir.

(Cevap B)

13. Kurtuluş Savaşı bütün şiddetiyle devam ederken TBMM çalışmalarının sürdürülmesi halk egemenliğinin sürekliliğine önem verildiğini gösterir.

(Cevap A)

14. Misakımillî kararlarının ilk maddesi "Ulusal sınırlar içinde vatan bir bütündür, bölünemez." ifadesidir. Ulusal sınırlar Mondros imzalandığı sırada Türk ve Müslüman çoğunluğu olan Osmanlı topraklarını kapsar. Bu nedenle Türkiye, Mondros imzalandığında Osmanlı sınırlarında olan Musul'un kendisine verilmesi gerektiğini belirtmiştir.

(Cevap C)

15. Türkiye ile Yunanistan arasındaki en büyük sorun 1923 ve 1930 yılları arasında neredeyse iki ülkeyi savaşa götüren Nüfus Mübadelesi (değiş-tokuş) konusudur. Bu sorunun yaşanmasında Yunanistan'ın Lozan Antlaşması'na aykırı bir şekilde İstanbul'da çok fazla Rum bırakmak istemesi etkili olmuştur. 1930'da savaş ihtimali gündeme gelmiş fakat iki ülke Cumhurbaşkanı'nın müzakereleri sonucu sorun çözülmüştür.

(Cevap B)

16. Moskova Antlaşması Ali Fuat Cebesoy, Yusuf Kemal Tengirşenk ve Rıza Nur tarafından imzalanmıştır. Cebesoy, milletvekili olarak başladığı siyasi yaşamında Türkiye'nin ilk muhalefet partisi olan Terakkiperver Cumhuriyet Fırkası'nın kurucularından birisi olmuş ve sonrasında İzmir suikastı sanığı olarak Orgeneral rütbesindeyken İstiklal Mahkemeleri tarafından yargılanmıştır. 1939'dan sonra siyasete dönerek TBMM başkanlığı, Bayındırlık bakanlığı yapmıştır.



## PUAN KÜPÜ

1948'den itibaren siyasete Demokrat Parti'de devam eden Ali Fuat Cebesoy 27 Mayıs askeri darbesinden sonra Yassıada Mahkemeleri'nde yargılanmıştır.

(Cevap A)



1. Gümrü Antlaşması 3 Aralık 1920 tarihinde Ermeniler ile imzalanmıştır. Ancak Afganistan ile dostluk antlaşması daha sonra I. İnönü Savaşı sonrasında 1 Mart 1921'de yapılmıştır. Gümrü Antlaşması ile ilgili yoktur.

(Cevap E)

2. Atatürk'ün sözünü ettiği antlaşma Lozan Barış Antlaşması'dır. Lozan Barış Antlaşması ile emperyalist devletlerin Türk ulusuna son vererek Orta Doğu'ya hâkim olma projesi devre dışı kalmıştır. Yeni Türk Devletinin tam bağımsızlığı sağlanmıştır.

(Cevap D)

3. I. İnönü Savaşı'nın Türk tarihi açısından en önemli sonucu düzenli ordunun ilk savaşı ve ilk zaferi olmasıdır. A, C, D, E seçenekleri de I. İnönü Savaşı'nın sonuçlarındandır. Ama bu savaşın en önemli özelliği ilk askerî başarımız olmasıdır.



NOT

I. İnönü Savaşından sonra İsmet Paşa, albaylıktan (Miralay), tuğgeneralliğe (Mirliva) yükseltilmiştir.

(Cevap B)

4. Kurtuluş Savaşı sırasında İstiklal Marşı'nın yazılması için düzenlenen yarışmayı Millî Eğitim Bakanlığı düzenlemiştir. Dönemin Millî Eğitim Bakanı Hamdullah Suphi (Tanrıöver) tarafından organize edilen yarışmada katılan şiiirler beğenilmeyince Mehmet Akif Ersoy'un yazması istenmiştir. Mehmet Akif Ersoy'un yazdığı İstiklal Marşı şiiiri 12 Mart 1921 tarihinde ulusal marş olarak kabul edilmiştir.



NOT

İstiklal Marşı'nın 1924–1930 yıllarında çalınan bestesi Ali Rıfat Çağatay'a aittir.

(Cevap C)

5. İsmet İnönü'nün Lozan Konferansı'na gönderilen heyetin başkanı seçilmesinde, Mudanya Ateşkes Antlaşması görüşmelerindeki başarısı ve Genelkurmay Başkanlığı sırasındaki başarılı hizmetleri (I. ve II. İnönü Zaferleri) etkili olmuştur. Ancak Eskişehir-Kütahya Savaşı kaybedildiği için etkisi olmamıştır.

(Cevap D)

6. Kütahya-Eskişehir Savaşlarından sonra Mustafa Kemal'e tepkiler artmıştır. Bunun üzerine Mustafa Kemal Meclisten yetkilerini 3 ay süreyle istemiştir. Bunun sonucunda TBMM, 5 Ağustos 1921'de çıkardığı Başkomutanlık yasasıyla Mustafa Kemal'e bu yetkileri vermiştir. Böylece bu kanun ile askerî görevine yeniden dönen Mustafa Kemal, Sakarya Savaşı'nda Türk ordusuna komutanlık etmiştir.

(Cevap C)

7. Asker ve devlet adamı Ali Fuat Cebesoy'un kaleme aldığı eserler şöyledir: Milli Mücadele Hatıratı (1953), Moskova Hatıraları (1955), Mektep Arkadaşım Atatürk (1967), Siyasi Hatıralar (I. cilt: 1957, II. cilt: 1960) ve Mustafa Kemal-Millî Lider.

Cehennem Değirmeni ise bir başka Milli Mücadele önderi olan Rauf Orbay tarafından kaleme alınmıştır.

(Cevap D)

8. Sovyet Rusya, Türkiye'ye yardımını 1921 yılında büyük oranda artırmıştır. Bunda ilk olarak I. İnönü Savaşı'nın etkisi vardır. 1921 yılı içerisinde II. İnönü ve Sakarya Savaşları da bu yardımda etkili olmuştur. Yani Sovyet Rusya'nın yardımlarını artırma sebebi TBMM ordusunun askerî başarılarıdır.

(Cevap C)

## TARİH · Kurtuluş Savaşı: Cepheler Dönemi

9. TBMM'nin birinci döneminde milletvekillerinin maaşlarının % 20'sini iade etmeleri ve sekiz ay maaşsız çalışmaları ülke çıkarlarını her şeyin üstünde gördüklerini kanıtlayan bir tavidir. Milletvekilleri şahsi menfaatlerini bir kenara bırakarak ülke çıkarları doğrultusunda hareket etmişlerdir.

(Cevap A)

10. Yeni Türk Devleti'nin kuruluşuna işaret eden gelişme 23 Nisan 1920'de TBMM'nin açılmasıdır. TBMM'nin açılması ile yeni bir Türk devleti kurulmuştur. Diğer seçeneklerde verilenler ise bu devletin daha sonra gerçekleştirdiği çalışmalar olmuştur.

(Cevap D)

11. Türk kültürü, dili ve sanatının geliştirilmesi amacıyla kurulan Türk Ocağı örgütünün kurucusu ve ilk genel başkanı Mehmet Emin Yurdakul'dur. Osmanlı Mebusan Meclisinde ve TBMM'de milletvekillik yapmıştır. İstanbul'un işgalinden sonra Mayıs 1919'da düzenlenen Sultanahmet Mitinginin önde gelen isimlerindedir. "Türk Şairi", "Milli Şair" olarak tanınmaktadır.

(Cevap C)

12. Gümrü Antlaşması'nda göre, Aras Nehri ile Çıldır Gölü sınır kabul edilmiştir. Moskova Antlaşmasında Batum dışındaki doğu sınırimız çizilmiştir. Kars Antlaşması'nda da Moskova Antlaşması'nın esasları kabul edilmiş ve bugünkü doğu sınırimız kesinlik kazanmıştır.

(Cevap E)

13. TBMM ile 20 Ekim 1921 Ankara Antlaşması'nı imzalararak işgal ettiği yerlerden çekilen devlet Fransa'dır. Fransa'nın bu antlaşmayı imzalamasında güney cephesinde almış olduğu yenilgiler ve müttefiki İngiltere ile anlaşamaması etkili olmuştur. Ayrıca Fransa bu antlaşma ile bazı askerî araç ve gereçleri Türk ordusuna bırakmıştır.

(Cevap A)

14. A, C, D ve E seçeneklerinde verilenler Fransa Devleti'nin Türklere karşı tutumunun değişmesinde etkili olmuştur. Ancak Düzenli orduya katılmak istemeyen Çerkez Ethem'in isyan etmesi henüz Kurtuluş Savaşı'nın başlarında gerçekleşmiştir. Bu sebeple Fransa'nın tutum değişikliğinde Çerkez Ethem İsyanı'nın etkisi olmamıştır.

(Cevap B)

15. Düzenli ordunun Kütahya-Eskişehir savaşlarında Yunanlılara yenilmesinden sonra ordu Sakarya Nehri'nin doğusuna çekilmiştir. Bu yenilgi üzerine Mustafa Kemal Paşa üç ay süreyle TBMM'nin yetkilerini alarak "Başkomutan" unvanıyla ordunun başına geçmiştir. Gücü ve morali yerine gelen ordu yapılan Sakarya Savaşı'nda Yunanlıları büyük bir yenilgiye uğratmıştır. Bu başarı üzerine TBMM, Mustafa Kemal'e "Gazilik unvanı ve mareşallik rütbesi" vermiştir.

(Cevap C)

16. Mudanya Ateşkes Antlaşması'nda ve Lozan görüşmelerinde TBMM heyetinin başında yer alan isim İsmet İnönü'dür. Mudanya görüşmelerindeki başarısı Lozan'a TBMM'yi temsilen gitmesinde etkili olmuştur. Bu görev için Rauf Orbay da gönüllü olmuş ancak bu isteği Mondros Antlaşması'nda gösterdiği başarısızlık sebebiyle reddedilmiştir.

(Cevap A)

1. Kurtuluş Savaşı'nda I. İnönü Zaferi'nden sonra Sovyet Rusya ile diplomatik ilişkiler artmış ve Moskova Antlaşması imzalanmıştır. Sovyet Rusya bu antlaşma ile güneydeki topraklarını güvence altına alırken, TBMM'de doğudan gelebilecek tehlikeleri önlemiş ihtiyacı olan cephe ve para yardımını sağlamış oldu.

(Cevap C)

2. Mondros Ateşkesi'nde alınan kararla tüm Osmanlı orduları terhis edilmişti. Elde yalnızca Kâzım Karabekir, Ali Fuat Paşa ve Cafer Tayyar Paşa'nın komutanlıklarını yaptıkları küçük bir ordu ile Kuvayımilliyeye birlikleri vardı. Bu kadarlık bir askerî güçle hem Yunanlıların ilerleyişini durdurmak hem de, TBMM'ye karşı çıkan isyanları bastırmak mümkün değildi. Tüm bu sebepler ve Yunanlıların 22 Haziran 1920 tarihinde başlattıkları saldırı sonucu başta Bursa olmak üzere stratejik noktaları ele geçirmeleri, düzenli orduya geçişi hızlandırmıştır.

(Cevap C)

3. Bekir Sami Bey Londra Konferansı bittikten sonra kendiliğinden İngiltere, Fransa ve İtalya ile sözleşmeler akdetmiştir. Bekir Sami Bey'in İngilizlerle 10 Mart 1921'de imzaladığı anlaşma gereğince bütün İngiliz esirlerinin iadesine karşılık, Türk esirlerinden İngiliz ve Ermenilere fena muamele edenler iade olunmayacaktı. Fransızlarla imzalanan 11 Mart 1921 ve İtalyanlarla imzalanan 12 Mart tarihli antlaşmalar ise iktisadi imtiyazlar veriyordu. Bu üç anlaşmada millî hâkimiyete, eşitlik prensibine özetle Misakımillî'ye aykırı olduğundan Büyük Millet Meclisi ve onun hükümeti tarafından reddedilmiştir.

(Cevap A)

4. Sakarya Zaferi'nden sonra İngilizlerle esir mübadelesi yapıldı ve Malta'daki Türk esirler serbest bırakıldı. Ayrıca Ukrayna'yla Dostluk Antlaşması imzalandı. Fransızlar işgal bölgelerinden çekildi.

(Cevap C)

5. Ankara Antlaşması, Sakarya Savaşı'nın Türk ordularınca kazanılması üzerine Fransa ile imzalanmıştır. Bu antlaşma ile;

- Hatay, Fransa mandasındaki Suriye'ye bırakılmış ve burada özel bir yönetim sistemi oluşturulması kararlaştırılmıştır.
- Güney Cephesi kapanmış ve Hatay hariç bugünkü güney sınırlarımız çizilmiştir.
- Fransa, TBMM'yi tanıyan ilk İtilaf devleti olmuş ve Antlaşma Devletleri arasındaki görüş ayrılıkları belirginleşmiştir.
- İngiltere, Mudanya Mütarekesi ile resmî olarak TBMM'yi tanımıştır.

(Cevap D)

6. İstiklal Madalyası, Kurtuluş Savaşı'nda yararlılık gösteren askerlere ve sivillere, o dönemde milletvekili olanlara, savaşa katılan alayların sancaklarına, Erzurum ve Sivas kongrelerine katılanlara, İstiklal Madalyası Kanunu adlı özel bir yasaya göre verilen maddiyattır.



-PUAN KÜPÜ-

Türkiye'de İstiklal Madalyası sahibi üç şehir ve bir ilçe bulunmaktadır. Bunlar Kahramanmaraş, Gaziantep, Şanlıurfa (2016) ve İnebolu'dur. Kanun 29 Kasım 1920 günü mecliste kabul edilmiş 4 Nisan 1921 günü de Resmi Gazete'de yayımlanarak yürürlüğe girmiştir.

(Cevap E)

7. Anlaşma Devletleri henüz I. Dünya Savaşı sürerken gizli anlaşmalarla Osmanlı'yı aralarında paylaşmışlardı. Bu devletlerden savaş bitiminde kendilerine ayrılan Anadolu topraklarını işgale başladılar. Ancak süreç içinde A, B, C, D seçeneklerinde verilen nedenlerden dolayı devletler arasında görüş ayrılığı yaşandı. Fakat TBMM'ye karşı çıkan isyanlar bir iç sorundur ve Anlaşma Devletlerinin çıkarlarına hizmet eden bir durumdur.

(Cevap E)

8. Anlaşma Devletleri önce Londra Konferansı'na, daha sonra da Lozan Konferansı'na İstanbul Hükümeti'yle TBMM hükümetini birlikte davet etmişlerdir. Anlaşma Devletleri böyle davranmakla iki hükümet arasındaki anlaşmazlıklardan faydalanarak istekleri doğrultusunda bir anlaşma imzalamayı hedeflemişlerdir. Bu tehlikeyi sezen TBMM, 1 Kasım 1922'de saltanatı kaldırmış, böylece Türk milletinin muhatap alınacak tek temsilcisi durumuna gelmiştir.

(Cevap B)

## TARİH · Kurtuluş Savaşı: Cepheler Dönemi

9. Sakarya Savaşı, Atatürk'ün Başkomutanlık yetkisiyle yürüttüğü ilk savaştır. Bu savaş sonunda Yunanlılar saldırıdan savunmaya geçerken Türk ordusunun II. Viyana kuşatmasından (1683) beri devam eden geri çekilişleri sona ermişti.

(Cevap B)

10. Kurtuluş Savaşı'nda;

- İtalya; Antalya, Konya, Muğla gibi güneybatı şehirlerini
- Yunanistan; Başta İzmir olmak üzere Batı Anadolu'yu
- İngiltere; Marmara Bölgesi ve Samsun, Merzifon, Eskişehir'i
- Fransa; Hatay, Adana, Urfa, Antep, Maraş gibi Doğu Akdeniz ve Güneydoğu illerini işgal etmiştir.

ABD, I. Dünya Savaşı'nda Anlaşma Devletleri tarafında yer alsa da Anadolu işgalinde yer almamıştır.

(Cevap C)

11. İtalya, I. Dünya Savaşı sürerken yapılan gizli antlaşmalarla, Osmanlı'yı paylaşma planlarına ortak olmuştur. Savaş bitiminde kendisine vad edilen İzmir'in Yunanistan'a verilmesi, Anlaşma Devletleri'yle arasının açılmasına sebep olmuştur. Bunun üzerine bir de Türk ordusunun başarısı eklenince İtalya, II. İnönü Savaşı sonrası işgal ettiği yerlerden çekilmeye başlamıştır.



## PUAN KÜPÜ

İtalya'nın Mondros Ateşkesi'ne dayanarak işgal ettiği yerler şunlardır: Antalya (ilk), Konya, Menteşe Sahilleri (Fethiye, Bodrum), Aydın ilçeleri (Söke, Çine) Burdur, Muğla

(Cevap C)

12. • Lozan Antlaşması ile Karaağaç, savaş tazminatı olarak Türkiye'ye verilmiş ve Meriç Nehri Türkiye ile Yunanistan arasında sınır kabul edilerek Batı sınırı çizilmiştir.
- Musul'un Irak'a bırakılması, 1926'da İngiltere ile imzalanan Ankara Antlaşması ile olmuştur.
- Hatay, cumhuriyetinin kurulması 1938'de gerçekleşmiştir.
- Türkiye-Ermenistan sınırının belirlenmesi Sakarya Savaşı sonrası imzalanan Kars Antlaşması ile olmuştur.
- Batı Trakya Balkan Savaşları sonrası Yunanistan'a bırakılmıştır.

(Cevap A)

13. • 23 Nisan 1920'de TBMM'nin açılmasından sonra;
- Halkın din duygularının kullanılarak kışkırtılması,
- Osmanlı'nın zayıflamasıyla Anadolu'da otoriteyi ele geçirmek isteyen ailelerin bulunması
- Azınlıkların ayrı devlet kurmak istemeleri
- Kuvayimilliyeye komutanlarının düzenli orduya katılmak istememeleri

gibi nedenlerden dolayı isyanlar çıkmıştır. TBMM iç güvenliği sağlamak ve etkinliğini devam ettirebilmek için Hıyanet-i Vataniye Kanunu çıkararak suçluları İstiklal Mahkemelerinde yargılamıştır.

(Cevap B)

14. Moskova Antlaşması I. İnönü Savaşı sonrası Sovyet Rusya ile imzalanmıştır. Bu antlaşma ile Rusya, güney sınırını güvenceye alırken TBMM doğu sınırının güvenliğini sağlayacaktı. Ayrıca Rusya'dan gelecek silah ve cephane yardımıyla ordunun savaş gücü artırılacaktı. Her iki ülkenin de çıkarlarına hizmet eden bu antlaşma ile Osmanlı ve Çarlık Rusya'sı arasındaki anlaşmalar geçersiz sayılmış, taraflardan birinin tanımadığı bir senedi diğerinin de tanımaması esası kabul edilerek uluslararası alanda ortak hareket kararı alınmıştır.

(Cevap E)

15. Moskova Antlaşması düzenli ordunun I. İnönü Savaşı'nda aldığı askerî başarı üzerine, Sovyet Rusya ile imzalanmıştır. İki ülkenin de düşmanlarının aynı olması bu antlaşmanın yapılmasında etkili olmuştur. Bu antlaşma ile her iki devlette birbirinin bağımsızlığı tanıdığı (I) ve karşılıklı olarak sınırlar güvence altına alınmıştır. (II)

(Cevap C)

16. Eskişehir-Kütahya savaşlarında alınan bu yenilgiden sonra Mustafa Kemal ordunun Sakarya'nın doğusuna çekilmesini emretmiştir. Mecliste yapılan hararetli tartışmalarda, meclisin Kayseri'ye taşınması, Mustafa Kemal'in ordunun başına geçmesi gibi öneriler gündeme gelmiştir. Mustafa Kemal ancak meclisin yetkileri kendisine verilirse ordunun başına geçebileceğini bildirmiştir. Bunu istemesinin sebebi ise savaş ortamında hızlı karar alabilmektir. Çoğunluğun kabulüyle Mustafa Kemal'e üç ay süreyle TBMM'nin yetkileri ve Başkomutanlık görevi verilmiştir. Mustafa Kemal öncelikle ordunun eksiklerini tamamlamış bundan daha sonra yapılan Sakarya Savaşı'nda da büyük bir zafer elde etmiştir.

(Cevap A)

1. Tekalifi Milliye Emirleri Kütahya Eskişehir Savaşlarında alınan yenilgi üzerine ordunun, yiyecek, içecek, giysi, ulaştırma, cephane gibi her türlü eksikliğini gidermek için yayınlanmıştır. Mustafa Kemal'in başkomutanlık yetkisiyle yayınladığı bu emirler sayesinde ordu kısa sürede ayağa kalkmış ve Yunanlılarla yapılan Sakarya Savaşı'nı kazanmıştır.



### PUAN KÜPÜ

On maddeden oluştuğu için "On Emir"de denen Tekalifi Milliye Emirleri "aynı vergi" ve "hizmet vergisi" olarak nitelendirilebilen iki tip kaynak içermektedir.

(Cevap E)

2. I. İnönü Savaşı'nı düzenli ordunun kazanması üzerine Anlaşma Devletleri; Yunanistan'a zaman kazandırmak ve Sevr Antlaşması'nı kabul ettirmek için TBMM'yi Londra Konferansı'na davet etmişlerdir. Bu konferanstan bir sonuç alamayacağını bilen TBMM, yinede konferansa temsilci yollamıştır. Bunun sebebi, hukuki, varlığını anlaşma devletlerine kabul ettirmek ve Misakımillî'yi uluslararası bir platformda dünyaya duyurmaktır.

(Cevap C)

3. Batı Cephesi'ndeki ilk mücadele olan I. İnönü Savaşı'nın kazanılması, diplomatik girişimleri de beraberinde getirmiştir. Anlaşma Devletleri ile Londra Konferansı, Afganistan'la dostluk antlaşması ve Sovyet Rusya ile Moskova Antlaşması yapılmıştır.

(Cevap B)

4. Mustafa Kemal Erzurum Kongresi öncesi askerlik mesleğinden ayrılmış, Sakarya Meydan Savaşı öncesi ise Başkomutanlık yetkisi ile askerlik mesleğine yeniden dönmüştür.

(Cevap A)

5. TBMM tüm yurdu temsil eden bir kurumdur. 1921 Anayasası'nda yer alan meclis üyelerinin seçildiği ilin değil, tüm ulusun temsilcileri olmalarının amacı da ülkenin ve ulusun bir bütün olduğunu göstermek içindir.

(Cevap A)

6. Irak sınırı 1926 tarihli İngiltere ile yapılan Ankara Antlaşması'yla, Suriye sınırı 1939 yılında Hatay'ın ana vatana katılmasıyla belirlenmiştir. Yunanistan sınırı ise Lozan'da çözüme kavuşmuştur. Lozan'a göre Yunan sınırı Meriç Nehri'ne göre çizilmiş, Karaağaç Türkiye'ye verilmiş ve Ege adaları silahsızlanmak şartıyla Yunanistan'a bırakılmıştır.

(Cevap B)

7. Türkiye'de İstiklal Madalyası sahibi iki şehir ve bir ilçe bulunmaktadır. Bunlar Kahramanmaraş Gaziantep ve İnebolu'dur. Kahramanmaraş, 21 Ocak 1920–11 Şubat 1920 tarihleri arasında kurtuluş mücadelesi vererek şehri Fransız işgalinden kurtaran halkın kahramanlığı nedeniyle 5 Nisan 1925'te kırmızı şeritli istiklal madalyası ile ödüllendirilmiştir. Gaziantep'te aynı şekilde halkın kahramanlığı sebebiyle İstiklal madalyasına layık görülmüştür ancak şehir istiklal madalyasını 2008 yılında alabilmiştir. İnebolu ise 9 Nisan 1924 tarihli TBMM kararıyla İnebolulu kayıkçıların gayretleri ve başarıları nedeniyle beyaz şeritli istiklal madalyası ile ödüllendirilmiştir. Urfa İstiklal madalyası almamış 1984 yılında "Şanlı" unvanını almıştır.

(Cevap D)

8. Lozan'da Boğazların yönetimi, Osmanlı borçları, kapitülasyonlar, patrikhane, yabancı okullar, Irak sınırı, Ermeni yurdu gibi sorunlar görüşülmüştür. Suriye sınırı ise 1921'de Fransa ile yapılan Ankara Antlaşması ile çözüme kavuştuğu için Lozan'da sorun olmamıştır.

(Cevap B)

## TARİH · Kurtuluş Savaşı: Cepheler Dönemi

9. Lozan'a giden Türk heyetinden kapitülasyonlar (III) ve Ermeni yurdu konularında kesinlikle taviz vermeleri istenmiştir. Diğer konularda masaya yatırılmış ancak Türkiye lehine olumlu kararlar çıkmamıştır.

(Cevap D)

10. Tekalifi Millîye (Millî Yükümlülükler) Kanunu, Mustafa Kemal Paşa'nın Başkomutan olmasından sonra çıkardığı ilk kanundur. Bu kanunla getirilen yükümlülüklerin amacı, ordunun ihtiyaç duyduğu silah ve malzeme ihtiyacını temin etmektir. Sadece I. öncül Tekalif-i Millîye'nin amaçları arasında yer alır.

(Cevap A)

11. Güçler birliği yasama, yürütme ve yargı faaliyetlerinin bir kurumda toplanmasıdır. Kuruluşundan itibaren yasama ve yürütme erkini elinde bulunduran TBMM İstiklal Mahkemeleri'nin kurulmasıyla yargı erkini üstlenmiştir. A, B, C, D seçeneklerinde verilen kanun çıkarma ile ilgili olup yasama görevleri arasında yer alır.

(Cevap E)

12. A, B, D, E seçenekleri Milli Mücadele'de kazanılan bir savaştan sonra imzalanan antlaşmalardır. Ancak Brest-Litovsk Antlaşması I. Dünya Savaşı devam ederken imzalanmıştır. 1917 yılında Rusya'da ihtilal yaşanması sonucu yeni kurulan yönetim bu anlaşmayla I. Dünya Savaşı'ndan çekilmiştir.



NOT

Brest Litovsk Antlaşması, Osmanlı Devleti'nin toprak kazandığı son antlaşmadır.

(Cevap C)

13. Bağımsızlığın sağlanması için millî birlik ve beraberliği sağlamak en önemli şarttır. TBMM'nin açılması, direniş cemiyetleri, Kuvayımilliye, kongreler bu birlik ve beraberliği sağlamak için yürütülen faaliyetlerin içerisinde yer alır. Anadolu'daki millî mücadelelere karşı İstanbul Hükümeti veya İtilaflar tarafından çıkarılan ayaklanmalar ise birlik ve beraberliğe zarar veren gelişmelerdendir.

(Cevap E)

14. Soruda verilen tüm savaşlar Türk Devleti'nin savunma yaptığı savaşlardır. Ama Sakarya Savaşı Türk ordusunun son savunma savaşıdır. Dolayısıyla bu savaştan sonra taarruza geçmiştir. Yunanlılar ise Sakarya'dan sonra savunmaya geçmişlerdir.

(Cevap B)

15. Lozan Antlaşması ile Osmanlı İmparatorluğu'nu yarı-sömürge seviyesine indiren Düyun-ı Umumiye İdaresinin vergi gelirlerini denetlemesi sona erdirildi. Sadece borçların alacaklı devletlere paylaşılması görevini sürdürmeye devam etti.

(Cevap B)

16. İtilaf Devletlerinin 22 Mart tarihli barış önerisi Yunanistan tarafından olumlu karşılanmıştır. Çünkü Yunanistan dünya kamuoyuna barış yanlısı olduğunu göstermek istemiştir. Denetlemenin Anlaşma Devletleri tarafından yapılacak olması Yunanistan'ın lehine bir durum olmasından dolayı önemlidir. Ayrıca Yunanistan zaman kazanmak için bu öneriyi kabul etmiştir. Bu sebeple savaşa hazır olduğu söylenemez.

(Cevap C)

1. 5 Aralık 1934'te yapılan anayasa değişikliği ile seçmen yaşının 18'den 22'ye çıkartılması, seçmen sayısını azaltacağı için, demokraside bir geri adım olarak kabul edilmektedir.

(Cevap E)

2. Serbest Cumhuriyet Fırkası, demokratik hayatı geliştirmek, hükûmetin denetlenmesini sağlamak amacıyla, Mustafa Kemal'in de onayıyla Ali Fethi (Okyar) tarafından kurulmuştur (1930). Ekonomide Liberalizmi benimseyen parti, programında cumhuriyete ve inkılaplara bağlılığını bildirmiştir. Fakat bu durum partinin cumhuriyet karşıtı gerici çevrelerin etkisine girmesine engel olamamıştır. Bu sebepten dolayı parti kendi başkanı tarafından kapatılmıştır (1930).



## PUAN KÜPÜ

Serbest Cumhuriyet Fırkası'nın genel sekreterliğini Atatürk'ün çocukluk ve silah arkadaşı Nuri Conker yapmıştır.

(Cevap B)

3. Demokrat Parti, 1946 yılında Celal Bayar başkanlığında kurulmuştur. 1950 yılındaki seçimlerde iktidar olan parti, 1960 yılında gerçekleşen askerî darbe ile kapatılmıştır. Soruda verilen siyasi teşekküllerden Terakkiperver Cumhuriyet Partisi 1924'te, diğer partiler ise 1930 yılında kurulmuştur.

(Cevap C)

4. **Menemen Olayı:** Serbest Cumhuriyet Partisi'nin kapatılmasını fırsat bilen ve laik cumhuriyeti yıkıp yerine şeriatı getirmek isteyen bir grup tarafından çıkarılmıştır (1930). Türkiye tarihinde rejimi yıkmaya yönelik ikinci girişimdir.

**Vagon-li Olayı:** İstanbul'da yabancıların elindeki bir şirkette, bir işçinin Türkçe konuştuğu için işten atılması üzerine çıkan olaylardır (1933).

**Razgart Olayı:** Bulgaristan'ın Razgart şehrindeki Türk mezarlarının tahrip edilmesi üzerine çıkan olaylardır (1933).

(Cevap A)

5. Millî Mücadele Dönemi'nde şartlardan dolayı güçler birliği ilkesi uygulanmış, Cumhuriyetin ilanı ile demokrasi gereği görevler ayrılığı ilkesi benimsenmiştir. Ayrıca Meclis hükûmetinden kabine sistemine geçilmesi de Cumhuriyetin ilanıyla mümkün olmuştur.

(Cevap B)

6. Laik devlet anlayışını benimseyen yeni Türk Devleti, dini sadece vicdani bir konu olarak görmekteydi. Bu doğrultuda dinin siyasi bir araç olarak kullanılmasını, insanların dini duygularının sömürülmesini, halk arasında boş inanç ve adetlerin yayılmasını önlemeye çalışmıştır. Tekke, türbe, zaviyeler ile medreselerin kaldırılması, ibadethanelerin dışında dini kıyafetlerin giyilmesinin yasaklanması ve halifelik kurumuna son verilmesi bu çerçevede yapılan uygulamalardır. Çok partili hayata geçmek ise demokratikleşmenin bir gereğidir.

(Cevap A)

7. Halifelik, Emevilerden itibaren babadan oğula geçmeye başlayarak saltanata dönüşmüştür. Halifelik, İslam devletlerinde oluşturulan siyasi bir kurumdur. Abbasiler ise siyasal iktidarlarını ve güçlerini kaybedince halifeliği dinsel bir kurum haline getirmişlerdir.

(Cevap D)

8. Kadınlar, 1926 Medeni Kanunu ile sosyal haklarına kavuşmuşlardır. Bu kapsamda; resmi nikah, boşanma hakkı, mirasta eşitlik, tek eşlilik, çocuğun vesaletini alma gibi haklar yer alır.

(Cevap A)

## TARİH · Türk İnkılabı

9. I. TBMM (1920-1923), hükümetin kurulması hususunda "Meclis Hükümeti Sistemi"ni benimsemişti. Bu sistemde bakanlar teker teker Meclis tarafından seçiliyordu; fakat meclis içindeki bölünmeler nedeniyle hiçbir aday bakanlık için gerekli çoğunluğu sağlayamıyordu. Bu sistemle hükümeti kurmak kadar, kurulan hükümeti yürütmek de çok zordu. Bu nedenle sık sık hükümet değişiklikleri yaşıyordu. Bu durum, cumhuriyetin ilanına ortam hazırlamış ve cumhuriyetin ilan edilmesiyle birlikte "kabine sistemi"ne geçilerek sorun çözülmüştür. I. ve III. seçenekler ise Cumhuriyetin ilanından sonra gerçekleşmiştir.

(Cevap B)

10. Halifelik 3 Mart 1924'te TBMM tarafından çıkarılan kanunla kaldırılmıştır. Halifeliğin kaldırılması ile ilgili A, B, C, D seçeneklerinde verilen bilgiler etkili olmuştur. Fakat halifenin ABD başkanına mektup yazması kaldırılmasında etkili değildir. Ayrıca o dönemin ABD'si benimsediği Monroe Doktrini gereği diğer devletlerin işlerine karışmamaktadır.



## PUAN KÜPÜ

Hilafetin kaldırılması teklifi, Urfa milletvekili Şeyh Saffet Efendi öncülüğündeki elli üç kişi tarafından verilmiştir.

(Cevap E)

11. 1926'da kabul edilen Medeni Kanun, kaynağını dinden değil, toplumun ihtiyaçlarından alan, çağın gereklerine uygun bir hukuki düzenlemeyi kapsıyordu. Bu durum Atatürk ilkelerinin, anayasal haklar çerçevesinde toplumun ihtiyaçlarına cevap verdiğinin kanıtıdır.

(Cevap D)

12. 1924 Anayasası'nda, 1928 yılında yapılan bir değişiklikle "Devletin Dini İslam'dır." maddesi çıkarılmıştır. Ayrıca milletvekillerinin laik olmayan yemin şekli değiştirilmiştir.

(Cevap B)

13. A, B, C ve E seçeneklerinde yer alan gelişmeler Türk toplumunun Batı toplumuyla ilişkilerinde birliktelik ve kolaylık sağlamak amaçlıdır. Fakat tekke, zaviye ve türbeler Osmanlı Devletinde yer alan kavramlar olup Türkiye devleti modern toplum oluşturmak adına bu yapıları kapatmıştır. Yani Avrupa ile birliktelik geliştirme amacı yoktur.

(Cevap D)

14. Tevhid-i Tedrisat Kanunu 1924, Yeni Türk Harflerinin Kabulü 1928, Türk Tarih Kurumunun kurulması 1931, Türk Dil Kurumunun kurulması 1932 tarihindedir. Verilen bilgiler doğrultusunda doğru sıralama; IV - I - III - II şeklinde olmalıdır.

(Cevap D)

15. Dinin siyasetten kurtarılması, din ve devlet başkanlığını temsil eden halifeliğin, 3 Mart 1924'te kaldırılmasıyla mümkün olmuştur. Böylece İslam dininin, çıkarıcı çevreler tarafından siyaset malzemesi olarak kullanılmasının önüne geçilmiştir.

(Cevap A)

16. 1946 yılına kadar Türkiye'de iki dereceli seçim sistemi geçerliydi. Bu sistemde halk, yöneticilerini seçecek olan delegeleri, seçilen delegeler ise Meclise gidecek olan milletvekillerini seçerdi. 1946 yılında tek dereceli seçim sistemine geçilmesiyle halk yöneticilerini doğrudan seçmeye başlamıştır. (II) Ayrıca yine 1946 yılında açık oy gizli sayım sisteminden, gizli oy açık sayım sistemine geçilmiştir. Buna göre I., II. ve III. seçenekler demokratik hayatın geliştiğinin göstergeleridir.

(Cevap D)



1. Saltanat; babadan oğula geçen, tek kişinin mutlak egemenliğini esas alan bir yönetim biçimidir. Yeni Türk Devleti'nin benimsediği "Ulusal egemenlik" ilkesinin, saltanat sistemi ile ters düşmesi, bu sistemin kaldırılmasını gerekli kılmıştır. Bu nedenle 1 Kasım 1922'de saltanat kaldırılmış ve millî egemenliğin önü açılmıştır.



NOT

Saltanatın kaldırılması hususundaki meclis konuşmasını Rauf Orbay yapmıştır.

(Cevap C)

2. Diyarbakır'da çıkan Şeyh Sait İsyanı dolayısıyla TBMM Hükümeti 4 Mart 1925'te düzeni sağlamak için Takrir-i Sükûn Kanunu'nu çıkarmıştır. Şeyh Sait İsyanı'nda bazı TCF'li yöneticilerinde etkisi olduğu saptanmıştır. Bu gelişme üzerine Bakanlar Kurulu, Takrir-i Sükûn Yasası'na dayanarak 3 Haziran 1925'te TCF'nin bütün merkez ve şubelerinin kapatılmasını kararlaştırmıştır.

(Cevap E)

3. Halkın yönetime katılması, seçme yaşına gelmiş herkesin eşit şartlarda oy kullanması ile mümkündür. I, II ve III. seçenekler bu doğrultuda gerçekleştirilmiştir. Bu uygulamalar halkın düşüncelerinin yönetime yansımaları sağladığından, her bir madde halkın yönetime katılma amacını taşımaktadır.

(Cevap E)

4. Halifelik, laik cumhuriyete ve millî egemenliğe ters düştüğü gerekçesiyle 3 Mart 1924'te kaldırılmıştır. Halifeliğin kaldırılmasını hazırlayan etmenlerden biri 1 Kasım 1922'de saltanat ve hilafetin ayrılarak saltanat makamının kaldırılmasıdır. Böylece halifenin elinde sadece Din Başkanlığı görevi kalmıştır. Fakat halifenin padişah gibi davranmaya başlaması ülkede rejim ve devlet başkanlığı sorununu gündeme getirmiştir. 29 Ekim 1923'te Cumhuriyet'in ilan edilmesiyle devlet başkanlığı sorunu çözülmüş, halifenin siyasi işlevi tamamen sona ermiştir. Böylece hilafet kurumunun varlığına da gerek kalmamıştır.

(Cevap E)

5. 1921 Anayasası'nda; Cumhuriyetin ilanı ile birlikte birtakım değişiklikler yapılmıştır. Bu değişikliklerle;

- Devletin adı konmuş ve rejimi belirlenmiştir. Cumhurbaşkanı'nın, TBMM tarafından bir seçim dönemi için seçilmesi kararı alınmıştır. Başbakanın, Cumhurbaşkanı tarafından; bakanların ise Başbakan tarafından seçilmesi kabul edilmiştir. "Türkiye Devleti'nin dini İslam'dır." hükmü, 1921 Anayasası'nda değil, 1924 Anayasası'nda 1928 yılında yapılan değişiklikle Anayasa'dan çıkarılmıştır.

(Cevap B)

6. Halifelik, laik cumhuriyet anlayışının önünde büyük bir engel olması nedeniyle 3 Mart 1924'te kaldırılmıştır. Halifeliğin kaldırılması medreselerle, tekke ve türbelerin kapatılmasına da zemin hazırlamıştır. Bolu ve Düzce Ayaklanmaları, 23 Nisan 1920'de TBMM'ye karşı çıkan isyanlardır, kronolojik olarak halifeliğin kaldırılmasından çok öncedir.

(Cevap C)

7. I. Halifeliğin kaldırılması (1924)  
II. Medeni Kanun'un kabulü (1926)  
III. Türk harflerinin kabul edilmesi (1928)  
IV. Soyadı Kanunu (1934)

Verilen inkıpların kronolojik sıralaması I-II-III-IV şeklindedir.

(Cevap A)

8. • Serbest Cumhuriyet Fırkası (I), 1930 yılında Fethi Okyar tarafından kurulmuştur.  
• Ahali Cumhuriyet Partisi (II), 1930 yılında kurulmuş partilerden biridir.  
• Demokrat Parti (III) ise 1946 yılında, Celal Bayar başkanlığında kurulmuştur.

(Cevap D)

## TARİH · Türk İnkılabı

9. Kadınlar, 1926 yılında kabul edilen Medeni Kanun'la sosyal haklarını elde etmişlerdir. Siyasal haklarını ise 1930–1934 yılları arasında yasa ve Anayasa'da yapılan değişikliklerle elde etmişlerdir. Bunlar:

- 1930'da belediye seçimlerine katılma hakkı,
- 1933'te muhtarlık seçimlerine katılma hakkı,
- 1934'te milletvekilliği seçimlerine katılma hakkı

(Cevap B)

10. Kişilerin siyasi haklarını doğrudan kullanması, tek dereceli seçim sistemiyle mümkündür. Çünkü iki dereceli seçim sisteminde halk, kendisi adına milletvekillerini seçecek olan delegeleri seçer. Delegeler ise meclise gidecek olan milletvekillerini seçer.

(Cevap C)

11. Şeyh Said Ayaklanması, doğu bölgelerinde dinî etkinliği olan Şeyh Said'in laik cumhuriyeti yıkmaya yönelik gerçekleştirdiği bir isyandır (1925). Türkiye Cumhuriyeti'ni tehdit eden bu ayaklanmayı önlemek için, isyan bölgelerinde seferberlik ilan edildi. Tahrir-i Sükun Kanunu çıkarılarak hükümete; gazete kapatılmak, partileri dağıtmaya kadar geniş yetkiler verildi. Ayrıca isyancıları yargılamak üzere İstiklal Mahkemeleri kuruldu.

(Cevap B)

12. Türk Medeni Kanunu'nun kabul edilmesinde A, B, C ve E seçeneklerinde yer alan ifadeler etkili olmuştur. Fakat İsviçre Medeni Kanunu'nun kabul edilmesinde Türkiye ile İsviçre ilişkilerinin iyi olması etkili olmamıştır. Çünkü ilişkiler ne kadar iyi olursa olsun Kanunlar Türk toplumuna uygulanacak düzeyde değilse alınması mümkün olmazdı.

(Cevap D)

13. Onuncu Yıl Marşı Cumhuriyet tarihinin ilk kuşak bestecilerinden olan Cemal Reşit Rey (1904-1985) tarafından bestelenmiştir. Cemal Reşit Rey yurt dışında müzik eğitimi aldıktan sonra Türkiye'ye dönmüş ve Türkiye Cumhuriyeti'nde klasik batı müziğinin kurucuları arasında yer almıştır.

(Cevap E)

14. Atatürk, Kurtuluş Savaşı'nın savaş dönemi biter bitmez "Asıl savaş şimdi başlıyor." diyerek gerçek savaşın uygarlık savaşı olduğunu vurgulamıştır. Atatürk bağımsızlığı kazanmanın taçlandırılması için çağın bilimsel gelişmelerinin izlenmesi gerektiğini her ortamda ifade etmiş ve inkılapları da bu doğrultuda yapmıştır.

(Cevap B)

15. Kadınlar 1930–1934 yıllarında yapılan değişikliklerle:

- 1930 yılında belediye seçimlerine, 1933 yılında muhtarlık seçimlerine, 1934 yılında da milletvekili seçimlerine katılma hakkı kazanmışlardır.
- Ayrıcalık belirten unvanların kaldırılması 1934 yılında kabul edilen Soyadı Kanunu'yla gerçekleşmiştir.
- Tek kadınla evlilik 1926 Medeni Kanun'un kapsamına girmektedir.



NOT

Kadınların belediye ve muhtarlık seçimlerine katılma hakkı ile milletvekili seçimlerine katılma hakkı hem kanun hem anayasa değişikliği ile mümkün olmuştur.

(Cevap C)

16. Terakkiperver Cumhuriyet Partisi, 1924 yılında Kazım Karabekir başkanlığında kurulmuş Türkiye Cumhuriyeti'nin ilk muhalefet partisidir. Şeyh Said İsyanı'ndan sonra kapatılmıştır. (1925)

Serbest Cumhuriyet Partisi 1930 yılında Atatürk'ün direktifleriyle, arkadaşı Fethi Okyar tarafından kurulmuştur. Türkiye Cumhuriyeti'nin ikinci muhalefet partisi olan Serbest Cumhuriyet Partisi, cumhuriyet karşıtlarının partiye egemen olması sebebiyle, parti başkanı tarafından fesh edilmiştir.

Halk Partisi ise muhalefet değil iktidar partisidir.

(Cevap D)

1. Laik Türkiye Cumhuriyeti önünde büyük bir engel olan halifeliğin kaldırılması ve laik cumhuriyete karşı eylemlerde bulunan Terakkiperver Cumhuriyet Partisi'nin kapatılması 1924 Anayasası'nda değişiklikler yapılmasını gündeme getirmiştir. Buna göre; 1928 yılında kabul edilen bir kanunla "Devletin dini İslam'dır." maddesi Anayasa'dan çıkarılmıştır.

(Cevap B)

2. Serbest Cumhuriyet Fırkası, demokrasiyi geliştirmek ve farklı görüşlerin Meclise yansımalarını sağlamak amacıyla 1930 yılında kurulmuştur. Atatürk'ün isteği üzerine arkadaşı Fethi Okyar tarafından kurulan parti, programında cumhuriyetçiliği ve laikliği savunmuş ancak ekonomide liberalizmi benimsediğini belirtmiştir.



PUAN KÜPÜ

1950–1960 döneminin başbakanı Adnan Menderes Serbest Cumhuriyet Fırkası'nın Aydın şubesinde il başkanlığı yapmıştır.

(Cevap E)

3. Türkiye'nin ilk anayasası olan 1921 Anayasası'nda 1923 yılında Cumhuriyet'in ilan edilmesiyle bazı değişiklikler yapılmıştır. Bu doğrultuda; devletin rejimi Cumhuriyet olarak belirlenmiş. Meclis Hükümeti Sistemi'nden kabine sistemine geçilmiştir. Var olan iki dereceli seçim sistemi ise ancak 1946 yılında 1924 Anayasası'nda yapılan değişiklikle terk edilmiş ve tek dereceli seçim sistemine geçilmiştir.

(Cevap C)

4. İstiklal Marşı 1921'de I. İnönü Savaşı sonrası kabul edilmiştir. Dolayısıyla cumhuriyetin ilanından önceki bir gelişmedir. A, B, D ve E seçeneklerindeki gelişmeler cumhuriyetin ilanı ile gerçekleşmiştir.

(Cevap C)

5. Halifeliğin kaldırılması şüphesiz ki yönetimde birliği sağlamaya yönelik bir gelişmedir. Şer'îye ve Evkaf Bakanlığı (Din İşleri Bakanlığı) dinin siyasete karışmasını önleyerek, din işlerini siyasetten ayırmış ve böylece yönetimde birliği güçlendirmiştir. Erkan-ı Harbiye Bakanlığı'nın (Savaş Bakanlığı) kaldırılması ise ordunun siyasetten ayrılmasını ifade eder ve kaldırılmasında yönetim birliğini güçlendirmek amaçlanmamıştır.

(Cevap D)

6. Cumhuriyet döneminde kadınlar; 1926 Medeni Kanunu ile evlenme, boşanma, miras, istediği mesleğe girme gibi sosyal haklarını elde etmişlerdir. Daha sonra yasa ve Anayasada yapılan değişikliklerle siyasal haklarını elde etmişlerdir. Bu doğrultuda kadınlara; 1930'da belediye seçimlerine, 1933'te muhtarlık seçimlerine, 1934'te milletvekilliği seçimlerine katılma hakkı verilmiştir.

(Cevap B)

7. I. Atatürk ilkelerinin Anayasa'ya eklenmesi 1937 tarihinde yani Atatürk Döneminde gerçekleşmiştir.
- II. Milletvekili yeminlerinin "Vallahi." yerine "Namusum üzerine söz veriyorum." şeklinde değiştirilmesi 1928'de 1924 Anayasa'sında yapılan değişiklikle gerçekleştirilmiştir.
- III. Atatürk Üniversitesi 1957 yılında Demokrat Parti döneminde açılmıştır.

(Cevap C)

8. Atatürk önderliğinde yapılan siyasi, sosyal, ekonomik inkılaplarla Türk toplumu ümmet anlayışından ulus anlayışına geçmiş, çağdaşlaşma yolunda hızlı ve radikal kararlar alınmıştır. Türk-Alman Saldırmazlık Paktı 1941'de imzalanmıştır.

(Cevap B)

## TARİH · Türk İnkılabı

9. Cumhuriyet Dönemi 29 Ekim 1923 tarihinde cumhuriyetin ilan edilmesi ile başlamış ve halen devam etmekte olan dönemdir. Kabotaj Kanunu 1 Temmuz 1926'da kabul edilmiştir. Halifelik 3 Mart 1924'te kaldırılmıştır. Çok partili hayata geçiş amacı ile siyasi partiler 1924 ve 1930 yıllarında kurulmuştur Sadabat Paktı 8 Temmuz 1937'de imzalanmıştır. Ancak tarihe "sopalı seçim" adıyla geçen meclis seçimleri 1912 yılında gerçekleşmiştir.

(Cevap E)

10. Cumhuriyetin ilanı ile yeni Türk Devleti'nin adı "Türkiye Cumhuriyeti" olarak belirlenmiş, hükümetin kurulması hususunda Meclis Hükümeti Sistemi terk edilerek "kabine sistemi"ne geçilmiştir. Milletvekilliği süresi ise Cumhuriyetin ilanı ile değil 1924 yılında kabul edilen yeni Anayasa ile değişmiştir.

(Cevap D)

11. Atatürk Dönemi 1919-1938 yılları arasını kapsamaktadır. Seçmen yaşının 18'den 22'ye çıkarılması: 1924 Anayasası'nda 1934 yılında yapılan değişiklikle gerçekleşmiştir. Kadınlara seçme seçilme hakkı verilmesi: 1930-1934 yılları arasında yasa ve anayasa da yapılan değişikliklerle sağlanmıştır. Halkın temsilcilerini doğrudan seçmesi anlamına gelen Tek dereceli seçim sistemi ise 1924 Anayasasında 1946 yılında yapılan değişiklikle gerçekleşmiştir.

(Cevap D)

12. Şeyh Said İsyanı'na bağlı olarak 4 Mart 1925'te çıkarılan Takrir-i Sükûn Kanunu ve İstiklal Mahkemelerinin kurulması ülkenin düzen ve güvenliğinin sağlanması, devletin varlığına yönelik tehdit ve tehlikelerin önlenmesi, yapılmış devrimlerin korunması ve yerleşmesi amacını taşımıştır. Uluslararası ilişkilerin düzenlenmesi ile ilgili yoktur.

(Cevap C)

13. Türk İnkılabı Osmanlı saltanatına, Rus İnkılabı çarlık düzenine karşı çıkarak kişisel egemenliğe son vermiştir. Bu durum monarşi ile idare edilen diğer uluslara da örnek olmuştur. Ancak Rus İnkılabı belli bir ideolojiye yani komünizme dayalı olarak gelişmiş ve belli bir sınıfa (işçi sınıfı) mal edilmiştir. Türk İnkılabı ise belli bir ideolojiye ve sınıfa değil tüm halka mal olan bir inkılap olmuştur.

(Cevap D)

14. Türkiye'de her ne kadar 1924 ve 1930 yıllarında çok partili hayata geçiş denemeleri yapılsa da gerçek anlamda 1946 yılında çok partili hayata geçilmiştir. Bu tarihte kurulan Demokrat Parti'nin aynı yıl yapılan genel seçimlere girmesiyle Türkiye, yeni bir döneme geçmiştir.

(Cevap D)

15. Cumhuriyet 29 Ekim 1923'te ilan edilmiştir. Mene-men Olayı 23 Aralık 1930'da, Laik Cumhuriyet rejimini yıkararak yerine şeriata dayalı devlet kurma düşüncesiyle çıkarılmış bir isyandır. Mustafa Kemal'e Suikast Girişimi ise 16 Haziran 1926'da gerçekleşmiştir. Teali İslam Cemiyetinin kurulması ve Aznavur İsyanı, Cumhuriyetin ilanından önce gerçekleşen olaylardır.

(Cevap A)

16. Saltanatın kaldırılması, devlet rejiminin adının konduğuna kanıt olarak gösterilemez. Çünkü rejimin adı 29 Ekim 1923 tarihinde Cumhuriyetin ilanı ile mümkün olmuştur.

(Cevap E)

1. Nutuk, 1919-1927 yılları arasındaki olayları kapsamaktadır. Buna göre TBMM'nin açılması, halifeliğin kaldırılması Nutuk'ta anlatılan olaylar arasında yer alır. III. öncülde yer alan Serbest Cumhuriyet Partisinin kurulması 1930 yılında olduğu için Nutuk kapsamında yer almaz.

(Cevap D)

2. Harf inkılabının ilk aşaması, rakamlarda değişiklik yapılmasıdır. Dil Encümeni'nin kurulması da Latin alfabesinin Türk dil fonetiğine göre ayarlanması ile ilgilidir. Millet Mektepleri de yeni harflerle okuma-yazma öğretmek için açılmıştır. Yani bu üç gelişme Harf inkılabının yapılması süreci ile ilgili gelişmelerdir.

(Cevap D)

3. Daha önce Türkiye'de hukuk birliği olmadığı için azınlıkların hukuksal durumuna ilişkin patrikhanelerin mahkeme kurma hakları bulunmakta idi. 1926 tarihli Türk Medeni Kanun ile hukuk ikiliğine son verilerek herkese eşit ve tek bir hukuk düzeni getirilmiştir. Böylece hukuk birliği sağlanmıştır.

(Cevap C)

4. Atatürk Cumhuriyet Halk Partisi'ni bizzat kendisi kurmuştur. Serbest Cumhuriyet Partisi'ni ise arkadaşı Fethi Okyar'a kurdurmuştur. Hatta kız kardeşi Makbule Hanım'ı da bu partiye üye yapmıştır. Bu iki partinin kuruluşunda önemli bir rol oynamıştır. Ancak Terakkiperver Cumhuriyet Partisi Halifeliğin kaldırılmasına tepki gösteren arkadaşları tarafından kurulmuştur.



PUAN KÜPÜ

Halk Fırkası kurulmadan önce 10 Eylül 1920'de Türkiye Komünist Partisi kurulmuş, ancak 12 Eylül 1922'de TBMM tarafından kapatılmıştır.

(Cevap D)

5. Osmanlı Devleti'ndeki tarih anlayışı, İslam tarihi ve Osmanlı tarihi ile sınırlıydı. Bu anlayışa karşı çıkan yeni Türk Devleti, zengin ve köklü bir geçmişe sahip olan Türk milletinin, İslamiyet öncesi tarihinde araştırılması için çalışmalar yapmıştır. Bu doğrultuda; Anadolu ve Orta Asya'da arkeolojik kazılar yapılmış ve elde edilen eserlerin halka sunulmasıyla müzecilik alanında önemli gelişmeler sağlanmıştır. Tarihi araştırmaların yapılması hususundaki en önemli adım ise 1931'de Türk Tarihi Tetkik Cemiyeti'nin kurulmasıdır.

(Cevap E)

6. Lozan Konferansı'na İstanbul ve TBMM Hükümeti aynı anda çağırılmıştır. İtilaf devletleri bu davranışları ile iki hükümetin arasındaki çekişmeden faydalanmak istemiştir. TBMM Hükümeti ise 1 Kasım 1922'de saltanatı kaldırarak yönetim alanında ikiliğe son vermiştir. Saltanatın kaldırılmasıyla Türk milletinin tek temsilcisi TBMM olmuştur.

(Cevap C)

7. 3 Mart 1924 tarihinde kabul edilen Tevhid-i Tedrisat Kanunu, eğitim-öğretimin birleştirilmesi ve eğitimin laikleşmesine yönelik bir uygulamadır. Bu kanunun kabul edilmesi, laiklikle ilgili diğer anlarda da yenilikler yapılması zorunluluğunu doğurmuştur.

(Cevap C)

8. I. TBMM, 23 Nisan 1920–11 Ağustos 1923 tarihleri arasında faaliyet göstermiştir. Saltanatın kaldırılması 1 Kasım 1922 tarihinde gerçekleşmiştir. Yani I. TBMM dönemi faaliyetidir.

(Cevap A)

## TARİH · Türk İnkılabı

9. Halkevleri ve Millet Mektepleri Atatürk Dönemi'nde kurulmuştur. Halkevleri, 1932 yılında halkın sosyal ve kültürel alanda gelişmesini sağlamak amacıyla kurulmuştur. (I) Millet Mektepleri 1928 yılında gerçekleşen Harf İnkılabından sonra halka okuma-yazma öğretmek amacıyla kurulmuştur. (II) Köy Enstitüleri ise 1940 yılında alınan kararlarla kurulmaya başlamıştır.

(Cevap D)

10. Resmî nikâh, boşanma hakkının kadına da tanınması, tek eşli evlilik ve mirasta kadın-erkek eşitliği 17 Şubat 1926'da kabul edilen Medeni Kanun kapsamındadır. Kadınların yönetime katılması ise 1930 yılında başlar. 1930'da Belediye; 1933'te muhtarlık, 1934'te milletvekili seçimlerine katılma hakkı elde eden Türk kadını, bu haklarla yönetime katılabilmektedir.



NOT

Kadınlar siyasal haklarını ilk kez 1930 Belediye seçimlerinde kullanmışlardır.

(Cevap E)

11. I. Türkiye'de müzecilikle ilgili ilk çalışmalar, XIX. yüzyılda Osman Hamdi Bey başkanlığında başlamıştır. Bu çalışmalar Cumhuriyet Döneminde Dolmabahçe Sarayı'ndaki Veliâht Dairesinin, Resim Heykel Müzesine dönüştürülmesi ile geliştirilmiştir (1937).

II. 1883 yılında İstanbul'da öğretime açılan Sana-yi-i Nefise Mektebi, 1928 yılında geliştirilerek Güzel Sanatlar Akademisi haline getirilmiştir.

III. Millî Musiki ve Temsil Akademisinin, Ankara Konservatuarına dönüştürülmesi ise 1936 yılında gerçekleşmiştir.

(Cevap E)

12. Düşüncede çağdaşlığı gerçekleştirmek, çağın gereklerine ayak uydurmak ve getirdiği yeniliklere açık olmakla mümkündür. Bu doğrultuda, işlevini tamamlamış ve artık yeniliklerin, değişimlerin önünde engel olmaya başlayan, önceki çağlardan kalma tekke, türbe ve medreselerin kapatılması toplumda çağdaşlaşmaya yönelik girişimlerdir.

(Cevap C)

13. Türkiye Cumhuriyeti yaptığı inkılaplarla özellikle hukuk ve eğitim alanındaki ikiliklere son vermeyi amaçlamıştır. 1924'te medreselerin kapatılması ve tüm okulların MEB'e bağlanması eğitimdeki ikiliklere son verir; 1926 Medeni Kanunla hukuk alanındaki ikilikleri ortadan kaldırmıştır.

(Cevap D)

14. Atatürk'ün paragrafta verilen sözü ile bir milletin bağımsızlığının sürekli olmasında o millete verilen eğitimin belirleyici olduğu vurgulanmıştır. Vatandaşlar ne kadar iyi yetiştirilirse ülkenin geleceği de o derece güvence altına alınmış olur.

(Cevap E)

15. Türkçenin kültür dili olmasındaki en büyük etken 1932 yılında Türk Dil Kurumu'nun açılmasıdır. Bu kurum Türk dilinin kaynaklarını, başka dillerle ilişkilerini, Tanzimat'tan sonra geçirdiği aşamaları inceleyerek, programını bu doğrultuda planlamıştır. Kurum ayrıca, halk arasında yaygın olarak kullanılan kelimeleri derlemiş, bilimsel terimlere Türkçe karşılıklar bulmuş ve Türk diline uymayan kelimelerle terimleri Türkçeden çıkarmış böylece Türkçenin gelişmesine büyük bir katkı sağlamıştır.

(Cevap A)

16. 3 Mart 1924 yılında çıkarılan Tevhid-i Tedrisat Kanunu ile Türkiye sınırları içindeki tüm okullar (azınlık, yabancı ...) MEB'in denetimine alınmıştır. Laik ve modern bir eğitim anlayışını benimseyen yeni Türk Devleti, bu anlayışla bağdaşmayan medreseleri de aynı kanunla kapatmıştır.

(Cevap C)

1. 1935'te Türk Kuşunun açılış töreninde yapılan gösterilerle havacılığa ilgi duyan Sabiha Gökçen Atatürk'ün de destek vermesiyle Türk Kuşu Sivil Havacılık Okuluna girmiştir. Mezun olduğunda dünyanın ilk kadın savaş pilotu unvanı almıştır.

(Cevap D)

2. Azınlık okulları milliyetçilik düşüncesiyle kurulmuş Yahudi, Rum ve Ermeni okullardır.

Yabancı okullar İngiltere, Fransa, Amerika, İtalya, Avusturya ve Rusya devletleri tarafından kendi dil, din ve kültürlerini yaymak amacıyla XIX. yüzyılda kurulmuş okullardır.

Millet mektepleri 1928 harf inkılabı sonrası yeni Türk harflerini öğretmek, okuma yazmayı yaygınlaştırmak için açılan kurs niteliğindeki okullardır.

(Cevap B)

3. Atatürk paragrafta verilen sözüyle, öğretmenlerden beklentisini dile getirmiştir. Yani nesillerin yetiştirilmesinde en önemli sorumluluğu üstlenen öğretmenlerin Türk gençlerini hangi vasıflara göre yetiştirmeleri gerektiğinin altı çizilmiştir.

(Cevap A)

4. 1928 yılında meydana gelen en önemli gelişme harf inkılabının gerçekleşmesidir. Osmanlı'da 1860'lı yıllardan itibaren Arap harflerinden Latin harflerine geçme konusu tartışılmaya başlanmıştır. Fakat dini çevreler tarafından her defasında sert bir şekilde eleştirilmiştir. Bu düşünce, ancak Cumhuriyet Döneminde 1928'den sonra hayata geçirilmiş bundan sonraki süreçte yeni alfabenin tanıtımı, öğretimi ve yaygınlaştırılması için birçok kitap basılmıştır.



NOT

Türkiye'de Latin harfleriyle çıkarılan ilk gazete Mardin Gazetesi'dir.

(Cevap E)

5. Şer'iyet Vekaleti, Osmanlı Devleti'nde din yasalarını koyan ve devlet tarafından yapılan her işlemi dini hükümler açısından denetleyen bir kurumdur. Laik bir sistemde yeri olmayan bu kurum, 3 Mart 1924'te kaldırılmış böylece din ile devlet işleri birbirinden ayrılmıştır. Bu kurumun kaldırılması, laik eğitimin önünde büyük bir engel olan medreselerin de kaldırılmasına zemin hazırlamıştır. Medreseler de aynı gün kabul edilen Tevhid-i Tedrisat Kanunu'yla kapatılmıştır. Teşkilat-ı Esasi'ye Kanunu (1921 Anayasası) Yeni Türk Devleti'nin temel esaslarının benimsendiği ilk anayasadır. Şer'iyet vekaletinin kaldırılması ile ilgisi yoktur.



-PUAN KÜPÜ-

Şer'iyet ve Evkaf Vekaleti'nin kaldırılması ile ilgili kanun teklifi Siirt milletvekili Halil Hulki Efendi tarafından yapılmıştır.

(Cevap E)

6. Türkiye'de harf inkılabı ile ilgili çalışmaların temeli XIX. yüzyıla dayanır. Arap alfabesinden Latin alfabesine geçme konusu zaman zaman tartışma konusu olmuş fakat dini çevrelerin itirazları nedeniyle hayata geçirilememiştir. Türk dilinin yazılmasını, okunmasını ve öğrenilmesini zorlaştıran Arap harflerinin terk edilmesi konusu, Cumhuriyet Döneminde 1923'te toplanan İzmir İktisat Kongresinde de görüşülmüş ancak özellikle Kazım Karabekir'in itirazları ve gündem dışı bir konu olmasından dolayı ertelenmiştir. Rastlantıya bırakılmak istenmeyen bu konuyla ilgili çalışmalar ancak 1928'de tamamlanmış ve Türkçenin yapısına en uygun alfabe olan Latin Alfabesi kabul edilmiştir.

(Cevap C)

7. Atatürk paragrafta verilen sözüyle, ulusal değerleri temel alan, çağdaş, toplumun ihtiyaçlarına göre düzenlenmiş yeni bir eğitim sisteminin kurulmasını istediğini belirtmiştir. Buna göre, geçmişteki eğitim sisteminin devam ettirilmesi düşünülemez.

(Cevap E)

## TARİH · Türk İnkılabı

8. Köy Enstitüleri, ilkokul öğretmeni yetiştirmek üzere 1940 yılında açılmış okullardır. Köy Enstitüleri, köylerden ilkokul mezunu zeki çocukların alınıp bu okullarda yetiştirildikten sonra yeniden köylere giderek öğretmen olarak çalışmaları düşüncesiyle kurulmuşlardı. Bu sayede köylülere okuma yazma ve temel bilgiler kazandırılacak ayrıca modern ve ilmi tarım teknikleri öğretilcekti. Her Köy Enstitüsünün kendisine ait tarlaları, bağları, besi hayvanları, atölyeleri bulunmaktaydı. Bu bağlamda Köy Enstitülerinin amaçları arasında köylünün üretim becerilerinin artırılması ve köylülerin bilgi ve görüşünün artırılması gösterilebilir.

(Cevap B)

9. TBMM'nin 3 Mart 1924 tarihinde çıkardığı Tevhid-i Tedrisat Kanunu ile öğretimdeki bölünmüşlüğe son verilerek, bütün okullar Millî Eğitim Bakanlığına bağlanmıştır. Bu kanunla dine dayalı eğitim anlayışı terk edilerek laik eğitim sistemimizin temeli atılmıştır. Ancak 14 Temmuz 1921'de düzenlenen I. Maarif Kongresi'nin Tevhid-i Tedrisat Kanunu'nun sonuçları ile ilgisi yoktur.



## PUAN KÜPÜ

Tevhid-i Tedrisat Kanunundan sonra gayrimüslim vatandaşlar düşünülerek ilköğretim programından Kuran dersleri, ortaöğretim programından din, Farsça ve Arapça dersleri çıkarılmıştır.

(Cevap C)

10. Yeni Türk alfabesinin kabul edilmesinden sonra okuryazar oranını artırmaya yönelik gelişme Millet Mekteplerinin açılmasıdır. Millet Mektepleri 24 Kasım 1928'de Millet Mektepleri talimatnamesi ile kurulmuştur. 1929 yılında da faaliyete başlamıştır.

(Cevap A)

11. Varlık Vergisi Kanunu, Atatürk Dönemi sonrası, yani 11 Kasım 1942 tarihinde kabul edilmiştir. II. Dünya Savaşı yıllarında haksız kazanç elde etmiş olanların kazançlarını vergilendirmek amacıyla çıkarılmıştır.

(Cevap C)

12. A, C, D ve E seçeneklerinin dilde sadeleştirmede etkisi olduğu savunulabilir. Fakat Halk odaları 1932 yılında Halkevleri ile birlikte kurulmuştur. Halkevleri ile aynı amacı taşıyan Halk odaları özellikle okuma yazma alışkanlığının geliştirilmesinde etkili olmuştur.

(Cevap B)

13. Atatürk'ün İş Bankasından kendine düşen geliri Türk Tarih Kurumu ve Türk Dil Kurumuna bağışlaması; maddi bağımsızlıklarını koruması, bilimsel çalışmalara imkân yaratılması, varlıklarını uzun süre korumaları ve ulusal bilincin oluşumuna yönelik faaliyetlerini yürütmeleri amacı taşımaktadır. Atatürk, bu kurumların siyasal iktidarın parçası haline gelmelerini değil aksine bilimsel özerkliğini ve bağımsızlığını korumalarını amaçlamıştır.

(Cevap E)

- 14.
- Hilafetin kaldırılması (3 Mart 1924)
  - Tekke, zaviye ve türbelerin kapatılması (30 Kasım 1925)
  - Türk Medeni Kanunu (17 Şubat 1926)
  - Takrir-i Sükûn Kanunu (4 Mart 1925)
  - Soyadı Kanunu (21 Haziran 1934)

(Cevap D)

15. Verilen seçeneklerin hepsi de ilgili olduğu alanda birlik sağlama amacı taşımaktadır.

1931 yılında kabul edilen ağırlık ve ölçü birimleri ile, bölgelere göre değişen farklılıklar ortadan kaldırılarak, ülke genelinde standart bir ölçü düzeni kurulmuştur (I).

Ticari konulardaki karışıklıkları önlemek ve "tek takvim" uygulamasına geçmek amacıyla 1925 yılında Batılı Devletlerin kullandığı Miladi Takvim kabul edilmiştir (II).

3 Mart 1924 yılında kabul edilen Tevhid-i Tedrisat Kanunu'yla da çağın gerisinde kalmış olan medreseler kapanmış ve tüm okullar MEB'e bağlanmıştır (III).

(Cevap E)



1. Soyadı Kanunu; evlenme, boşanma, miras, askere alma, ticari ilişkiler gibi sosyal alanda yaşanan karışıklıkları gidermek amacıyla 21 Haziran 1934 yılında çıkarılmıştır. Bu kanunla ayrıcalık belirten ağa, paşa, molla, efendi, hacı gibi unvanlar kaldırılarak toplumsal eşitlik sağlanmıştır.

**NOT**

Soyadı Kanunu çerçevesinde, soyadı seçme görevi "koca"ya verilmiştir.

(Cevap A)

2. 1931'de Türk Tarih Kurumunun kurularak Türk tarihinin kökenlerinin araştırılması, 1932'de Türk Dil Kurumunun kurularak Türk dilinin zenginliğinin ortaya çıkarılması çalışmaları Türk milliyetçiliğinin gelişmesinin ve milli bilincin bir sonucudur.

(Cevap A)

3. Yeni Türk Devleti, Batılı ülkelerle olan ilişkileri düzenlemek, ticari ve mali konulardaki karışıklıkları gidermek amacıyla; 1925 yılında Miladi Takvim, 1928 yılında milletlerarası rakamlar, 1931 yılında uluslararası ölçü ve tartı birimlerini, 1935 yılında hafta tatilinin cumadan pazara alınması gibi değişiklikleri kabul etmiştir. Herkesin resmi bir soyadının olması 1934 yılında çıkarılan Soyadı Kanunu'yla kabul edilmiştir. Bu kanunun amacı toplumsal ilişkilerde yaşanan karışıklıkları önlemektir.

(Cevap D)

4. Kılık kıyafet bir toplumun en karakteristik özelliklerinden biridir. "Çağdaş Toplum" düşüncesini benimseyen TBMM toplumun, görünüm itibarıyla de çağdaşlaşmasını sağlamak amacıyla 1925'te şapka giyilmesi hakkında kanun çıkararak fes ve benzeri başlıklar giyilmesini yasaklamıştır.

**PUAN KÜPÜ**

Şapka giyilmesi hakkında kanun, Konya mebusu Refik Bey tarafından teklif edilmiştir.

(Cevap B)

5. I. öncülde yer alan ifade yönetimle ilgilidir. Dolayısıyla siyasi bir gelişmedir. Yine IV. öncülde yer alan "Tek dereceli seçim ve kadınlara siyasal haklar verilmesi" yönetimle ilgilidir ve siyasidir. II ve III. öncüllerde yer alan ifadeler ise ekonomi ile ilgilidir.

(Cevap B)

6. Laik devlet anlayışını benimseyen Türkiye Cumhuriyeti, bu anlayışla bağdaşmayan uygulamalara (A, B, D, E) zaman içerisinde son vermiştir. Soyadı Kanunu ise, toplumsal karışıklıkları önlemek ve halk arasında eşitliği sağlamak amacıyla yapılmıştır.

(Cevap C)

7. Atatürk Dönemi'ndeki dil çalışmaları, Türkçenin kökenini araştırmak, Türk dilinin özelliklerini ortaya koymak, Türkçeyi yabancı etkilerden kurtararak dilde sadeleşmeyi ve millileşmeyi sağlamak amaçlarına yöneliktir. Türk dünyasındaki lehçe farklılıklarını desteklemek bu alandaki çalışmaların hedefleri arasında değildir.

(Cevap E)

8. Yeni Türk Devleti ekonominin temeli olan tarım alanında düzenleme yapmayı bir zorunluluk olarak görmüş ve "köycülük siyaseti" uygulamıştır. Bu siyaset, ağır vergilerin kaldırılması, toprak reformu, köylüye maddi destek ve üretim imkanlarının artırılması gibi başlıklar taşımaktaydı. Ancak İş Bankası, yeterli sermayesi olmayan özel girişimcilere kredi imkânı sağlamak ve bankacılık işlemlerini yürütmek için 1924 yılında kurulmuş ilk özel bankadır. Tarımın değil, sanayi kalkınmanın gerçekleşmesine yönelik bir gelişmedir.

(Cevap A)

## TARİH · Türk İnkılabı

9. Tekke, zaviye ve türbelerin kapatılması, hacı, hafız, molla gibi unvanların kaldırılması; Medeni Kanun'un kabul edilmesi ve dini giysilerin mabetler dışında giyilmesinin yasaklanması sosyal yaşamda görülen ayrıcalıkları önleme amacı taşımaktadır. Ancak 1926 İstatistik Umum Müdürlüğü olarak kurulan 1962 yılında Devlet İstatistik Enstitüsü adını alan kurumun bu durumla bir ilgisi bulunmamaktadır.

(Cevap D)

10. 1926 yılında kabul edilen Medeni Kanun ile sosyal, kültürel, ekonomik alanlarda kadınlarla erkekler arasında eşitlik sağlanmıştır. Aile kurma alanında erkeklerin ayrıcalıkları kaldırılarak tek eşle evlilik esası getirilmiş, kadınlara boşanma, miras, çocuğun vesayetini alma gibi haklar verilmiştir. Ayrıca daha önce erkeğin sahip olduğu, "çalışma hakkı" gibi kişi hakları kadınlara da tanınmıştır. Kişilerin eğitimi alanında yapılan inkılaplar, Medeni Kanun'un değil Tevhid-i Tedrisat Kanunu'nun kapsamındadır.

(Cevap C)

11. Soyadı Kanunu; toplumsal alandaki karışıklıkları gidermek, ayrıcalıkları ortadan kaldırarak halk arasında eşitliği sağlamak amacıyla 1934 yılında kabul edilmiştir. Böylece ayrıcalık ifade eden ağa, paşa, hacı, hazret, bey, molla gibi unvan ve lakaplar kaldırılmıştır. Evlenme, boşanma, miras, askerlik, ticaret gibi birçok alanda meydana gelen karışıklıklar önlenmiştir. Soyadı Kanunu azınlıklar da dahil tüm Türkiye Cumhuriyeti vatandaşları için geçerlidir.



NOT

Soyadı Kanunu, İsviçre'den alınarak düzenlenmiştir.

(Cevap C)

12. Türk toplumu genel olarak alışkanlıklarından taviz vermek istememektedir. Bu durum kendini feste de göstermiştir şapkada da. Toplumda yapılan her yenilik bir anlayış değişikliğinden kaynaklanmaktadır. Aynı zamanda her yenilik, başlangıçta belli bir tepkiyle karşılanmıştır. Değişikliklerin benimsenmesi, yerleşmesi muhakkak ki belli bir süreci gerektirmektedir.

(Cevap E)

13. Osmanlı Devleti'nde kullanılan ölçü, tartı, zaman birimlerinde birçok ikili uygulamalar ve bölgesel farklılıklar söz konusuydu. Yeni Türkiye Cumhuriyeti bu ikili uygulamalara son vermek amacıyla, 1925'te Hicri ve Rumi takvimin yerine Miladi takvimi, 1931'de arşın, endaze ve kulaç gibi ölçülerin yerine, uluslararası bir ölçü birimi olan metreyi kabul etmiştir. Tek dereceli seçim sistemine geçilmesi, ulusun iradesinin Meclise doğrudan yansımaları sağlamak içindir.

(Cevap D)

14. Cumhuriyet Dönemi'nin başlarında sanayileşmenin gerçekleşmesi için özel teşebbüs teşvik edilmiş ancak istenen hedefe ulaşılamayınca devlet sanayileşme işini kendi üzerine almıştır. Bu amaçla; planlı ekonomiye geçilmiş ve 1933-1938 yıllarını kapsayan Birinci Beş Yıllık Kalkınma Planı hazırlanmıştır. Bu plan çerçevesinde öncelikle ham maddesi yurt içinde olan temel tüketim mallarının üretimine önem verilmiş, bu şekilde dışa bağımlılığın azaltılması hedeflenmiştir.

(Cevap D)

15. 1 Temmuz 1926 yılında çıkarılan "Kabotaj Kanunu" ile "Türk karasularında gemi işletme hakkı yabancılardan alınarak Türk vatandaşlarına" verilmiştir. Böylece Türkiye'nin denizlerdeki bağımsızlığı sağlanmıştır.

(Cevap B)

1. Türkiye'de devlet kurumlarının özelleştirilmesi (kişilere devredilmesi) 1986 yılından itibaren başlayan ve hala devam eden bir uygulamadır. Atatürk Dönemi'nde "özelleştirme" değil "kamulaştırma" uygulanmıştır.

(Cevap E)

2. 1929 Dünya Ekonomik bunalımı, Türkiye Cumhuriyeti'nin ekonomiye yeni bir yön vermesine sebep olmuştur. Başlangıçta sanayileşme işi özel sermayeye bırakılırken 1931 yılından itibaren bu görevi devlet bizzat kendisi üstlenmiştir. Bu doğrultuda 1933-1938 yılları arasını kapsayan I. Beş Yıllık Plan hazırlanmış ve plan 1934 yılında uygulanmaya başlamıştır.

(Cevap C)

3. Şeyh Sait ve Menemen İsyanları, Cumhuriyet rejimini ortadan kaldırmak ve halifeliği geri getirmek amacıyla çıkan isyanlardır. Bu sebeple laikliğe karşı hareketlerdir. Şeyh Sait İsyanı'nda ayrıca bir Kürt Devleti kurma amacı vardır. Menemen İsyanı'nda böyle bir amaç yoktur. Özerk yönetim kurmak bu iki isyanın ortak yönü değildir.



PUAN KÜPÜ

Şeyh Sait İsyanı 1925 yılında "Şark Islahat Planı"nın devreye sokulmasına neden olmuştur.

(Cevap D)

4. TBMM'nin I. dönem milletvekillerinden olan Ziya Hurşit taraftarları Cumhuriyete ve yapılan inkılaplara karşı tepkiliydiler. Bu sebeple Ziya Hurşit ve taraftarları Batı Anadolu'yu kapsayan yurt gezisinde Mustafa Kemal Atatürk'e İzmir'de suikast girişiminde bulunmayı tasarlamışlardır. Ancak Atatürk'ün İzmir gezisine bir gün geç çıkması ve suikastçıları Yunanistan'a kaçırarak olan motorcu Giritli Şevki'nin ihbarıyla yapılacak olan suikast girişimi sonuçsuz kalmıştır.

(Cevap E)

5. Devletçilik, özel sermayenin yetmediği durumlarda ekonomik faaliyetlerin devlet eliyle yürütülmesidir.

I. 1924 yılında kurulan İş Bankasının amacı; özel sermayeye kredi imkanları sağlayarak, girişimcileri sanayiye teşvik etmektir. Ancak istenilen başarı sağlanamamış bu yüzden, devletçilik politikasına geçilmiştir.

II. Özel sermayenin yetersiz olmasından dolayı İzmir İktisat Kongresi'nde kararlaştırılan demir yolu yapımı gerçekleştirilememiştir. Devletin bu işi üzerine almasıyla demir yolu yapımı hız kazanmıştır.

III. Yabancılar aitt işletmelerin, devlet tarafından satın alınması, Türk sanayisinin alt yapısının devlet eliyle oluşturulduğunun bir göstergesidir.

(Cevap E)

6. İzmir İktisat Kongresi'nde Sanayi'nin teşvik edilmesi ve özel sermayenin desteklenmesi gibi kararlar alınmıştır. Bu kararlar doğrultusunda sanayi sektörünün gelişebilmesi için 1927'de Teşvik-i Sanayi Kanunu çıkarılmıştır. Buna rağmen sermaye, teknoloji, kadro ve bilgi yetersizliğinden dolayı kanun amacına ulaşamamıştır. Bu nedenle TBMM devletçilik ilkesini uygulamaya koyarak sanayileşme işini kendi üzerine almak zorunda kalmıştır.

(Cevap A)

7. Ulusallaştırma: Millî ekonominin kurulabilmesi amacıyla ekonomik faaliyetlerin yabancıardan alınarak Türklere devredilmesidir. Yabancı şirketlerin çalıştığı demir yollarının devlet tarafından satın alınması ve II. öncülde verilen kabotaj hakkı bu doğrultuda yapılan çalışmalardır.

(Cevap D)

8. Türk Parasını Koruma Kanunu, Türk parasının değerini korumak ve dış ticareti denetim altına almak için çıkarılmıştır (1930). Tarım alanıyla bir ilgisi yoktur. Köylünün ezilmesine sebep olan Aşar vergisi 1925 yılında kaldırılmış, böylece tarımsal gelişme için gerekli ortam hazırlanmıştır. Resmi olarak 1888 yılında kurulan Ziraat Bankası çiftçiye kredi sağlamak amacıyla kurulmuştur. Cumhuriyet Döneminde bankanın şubeleri artırılmış, bu banka aracılığıyla alınan tarım araçları köylüye dağıtılarak modern tarım desteklenmiştir.

(Cevap D)

## TARİH · Türk İnkılabı

9. I. Atatürk Dönemi'nde sanayileşmenin sağlanması için öncelikle 1927 yılında Teşvik-i Sanayi Kanunu çıkarılmıştır. Fakat özel sermayenin yetersiz olması sebebiyle 1933 yılında devlet sanayileşme işini kendi üzerine alarak I. Beş Yıllık Sanayi Planı'nı hazırlamıştır.
- II. Türkiye Cumhuriyeti'nde modern anlamda ilk nüfus sayımı 1927 yılında yapılmıştır.
- III. Demokrat Parti 1946 yılında Celal Bayar başkanlığında kurulmuş Türkiye Cumhuriyeti'nin üçüncü muhalefet partisidir. 1950-1960 yıllarında iktidarda kalmış 1960 askerî darbesiyle kapatılmıştır.

(Cevap D)

10. Türkiye Cumhuriyeti kurulduğu sırada temel ihtiyaç maddelerini bile dışarıdan almak zorunda kalıyordu. Bu nedenle üretilen ekonomik çarelerin temeli, dışa bağımlılığı azaltmaya ve iç piyasadaki üretimi artırmaya yöneliktir. Oluşan sermaye birikimiyle de yeni sanayi kuruluşlarının açılması hedeflenmiştir.

(Cevap E)

11. Hürriyet ve Anayasa Bayramı, 27 Mayıs Askeri Darbesi sonucu 3 Nisan 1963 tarihinden 1982 Anayasası'nın yürürlüğe girmesine kadar Türkiye Cumhuriyeti'nin resmî bayramlarından biri olarak kutlanmıştır. Yani Hürriyet ve Anayasa Bayramına ortam hazırlayan gelişme 27 Mayıs 1960 darbesidir ve 1935'te çıkarılan kanunda yer alması mümkün değildir.

(Cevap A)

12. Koruyucu gümrük politikası (I) 1929 yılında uygulamaya başlamıştır. Bu sayede, yabancıların, sanayi ürünlerine yönelik gümrük tarifeleri yükseltilmiş ve yabancıların iç ticaretteki kontrolü azaltılmıştır. Türk parasının kıymetini koruma kanunu (II) 1930 yılında yürürlüğe girmiştir. Bu kanunla bazı ürünlerin ithalati yasaklanmıştır. Buna göre her iki uygulamada ülke ticaretini Türkiye'nin kontrolüne sokmak için yapılan uygulamalardır.

(Cevap D)

13. Cumhuriyetin ilk yıllarından itibaren tarım, ticaret ve sanayi alanlarında özel teşebbüse sermaye ve kredi sağlamak amacıyla birçok banka kurulmuştur. 1930 yılında kurulan Merkez Bankası ise bu ulusal bankalara destek vermek amacıyla kurulmuş para çıkarma yetkisine sahip tek bankadır.

(Cevap D)

14. Teşvik-i Sanayi Kanunu, özel sermayeyi sanayi alanına çekmek ve kalkınmayı gerçekleştirmek için devlet tarafından sanayicilerin desteklenmesini ifade eder. Bu kanunla devlet sanayi kuruluşlarına ucuz arazi, nakliye indirimleri ve vergi muafiyeti gibi kolaylıklar sağlamıştır. Kanun kapsamında sanayi kuruluşlarına üretecekleri mallara %10 oranında pirim verilmesi taahhüt edilmiş böylece üretimin artırılması hedeflenmiştir. Ayrıca devlet kurumlarına daha pahalı da olsa yerli malların kullanılması zorunluluğu getirilmiş böylece sanayi kuruluşlarına pazar imkanı sağlanmıştır. Bu uygulamaların ana hedefi, temel ihtiyaç maddelerini bile ithal eden Türkiye'nin, en kısa zamanda kendi sanayisini kurmasını sağlamak ve dışa bağımlılığını azaltmaktır.

(Cevap E)

15. I. Atatürk Dönemi'nde ekonomide üretimi artırmak amacıyla Devletçilik İlkesi benimsenmiştir. Atatürk'ün Devletçilik İlkesi sosyalizm ve komünizmden ayrılır. Yabancı sermayeyi tamamen yasaklamaz. Ulusal çıkarlara aykırı olmamak koşuluyla kabul eder.
- II. Aşar vergisinin (Çiftçinin ürünü üzerinden alınan 1/10 toprak vergisi) kaldırılması çiftçi üzerinden ağır bir yükün kaldırılıp çiftçiyi üretime yöneltmeyi amaçlamıştır.
- III. Bilim ve teknolojiye yararlanmak ise tarımda makine kullanılmasına bağlı olarak üretimi arttıracaktır.

(Cevap E)

1. Türk milletinin konuştuğu dil olan Türkçeye yönelik çalışmalar olduğu için bu çalışmalar milliyetçilik ilkesi ile ilgilidir. Fakat devletçilik, devletin ekonomiye müdahalesiyle ilgilidir. İnkılapçılık da çağdaşlaşma ve batılılaşma ile ilgilidir.

(Cevap A)

2. Devletçilik, Ekonomik kalkınmanın sağlanabilmesi için devletin sanayileşme işini kendi üzerine almasıdır. Devletçilik ilkesi 1931 yılında resmi olarak kabul edilmiştir. 1933-1938 yıllarını kapsayan "I. Beş Yıllık Sanayi Planı"nın kabul edilmesinden sonra 1934 yılında resmi olarak uygulanmaya başlanmıştır.

(Cevap C)

3. Atatürk ilkeleri 1924 Anayasası'nda 1937 yılında yapılan değişiklikle Anayasa'ya girmiştir. Böylece Atatürk ilkeleri Anayasa güvencesine alınmıştır.



### PUAN KÜPÜ

1927 yılında Halkçılık, Cumhuriyetçilik, Laiklik ve Milliyetçilik olarak tanımlanan ilk dört ilk benimsenmişti. 1931 yılında da Devletçilik ve İnkılapçılık ilkesi benimsenmiştir.

(Cevap B)

4. Atatürk "Hayatta en hakiki mürşit ilimdir." sözü ile, bilimin rehberliğinde ilerlemenin önemini vurgulamıştır. Bu söz, laiklik ilkesi ile ilişkilidir çünkü laiklik ilkesi de, devletin yönetilmesinde dinin değil akıl ve bilimin rehber alınmasını öngörür.

(Cevap B)

5. Öncülde Halkçılık ilkesinden söz edilmektedir. Halkçılık ilkesi daha XIX. yüzyılın sonlarından itibaren Osmanlı aydınlarını etkilemeye başlamıştır. Ali Suavi, Mehmet Emin Yurdakul, Ziya Gökalp bu fikirden etkilenen Osmanlı aydınları içerisindeydi. Özellikle Ziya Gökalp 1917 Sovyet devriminden sonra sınıf savaşına karşı çıkararak Halkçılık ilkesini savunmuştur.

(Cevap A)

6. Kılık-kıyafet alanında yapılan düzenlemeler ile sarık, fes vb. gibi dini kıyafet uygulamasına son verilmiştir. Bu yönüyle kılık-kıyafet düzenlemesi daha çok laiklik ilkesi ile ilgilidir. Ayrıca topluma modern bir görünüm kazandırması yönüyle de inkılapçılıkla ilgilidir.

(Cevap D)

7. İnkılâpçılık ilkesi yerinde durmamayı ve sürekli gelişmeyi ifade eden bir kavramdır. Bu yüzden Batı'daki gelişmeleri takip etmeyi ve çağın icaplarına göre gelişmeyi öngörür. İnkılâpçılık Atatürk'ün ifadesiyle; "Türk milletini geri bırakmış müesseseleri yıkarak yerlerine millet in en yüksek icaplarına göre ilerlemesini temin edecek yeni müesseseleri kurmuş olmaktadır." Bu ifadeden de anlaşılacağı üzere Çağdaşlaşma ve Batılılaşma, İnkılâpçılık ilkesini bütünlemektedir.

(Cevap B)

8. Ulusal egemenlik ilkesi doğrultusunda yapılan düzenlemelerden bazıları şunlardır:

- Herkese seçme ve seçilme hakkının verilmesi
- Meclisin yetkisinin artırılması
- Milletvekilliği seçimlerin belirli sürelerde yapılması
- Vekilleri halkın doğrudan seçmesi gibi

Ancak devletin resmen bir dinin yanında olması ulusal egemenlikten ziyade laikliğe aykırı bir düzenlemedir.

(Cevap C)

## TARİH · Atatürk İlkeleri

9. Bir insan topluluğunun millet sayılması için, önce kendi geçmişini milli kültür ve değerlerini bilmeye ihtiyacı vardır. Bu sebeple Atatürk, köklü ve zengin bir tarihe sahip olan Türk milletinin geçmişinin gün ışığına çıkarılması ve geçmişten gelen mirasın korunarak gelecek nesillere aktarılmasını bir yükümlülük saymıştır. Bunu da “Büyük devletler kuran ecdadımız, büyük ve kapsamlı medeniyetlere sahip olmuştur. Bunu aramak, tetkik etmek, Türklüğe ve dünyaya bildirmek bizler için bir borçtur.” şeklindeki ifadeyle ortaya koymuştur.

(Cevap B)

10. Atatürk ilkelerinin dayandığı esaslar:

- Akıl ve bilime dayanır.
- Toplumun ihtiyaçlarından doğmuştur.
- Demokratik değerleri benimser.
- İlkeler birbirini tamamlar niteliktedir.
- İnkılâpların temel dayanağıdır.
- Türk ulusunu çağdaş medeniyetler seviyesine çıkarmayı hedef alır.

(Cevap E)

11. Halife, tüm Müslümanların dini önderi demektir. Bu anlayış, tüm Müslümanları bir çatı altında toplamak anlamına gelen “Ümmetçilik” esasına dayanıyordu. Halifelik kurumunun kaldırılmasında ümmetçilik anlayışı yerine “Ulusçuluk” anlayışının önem kazanması etkili olmuştur. Devletçilik, devletin sanayileşme işini kendi üzerine almasıdır. Özerklik ise bir idare şeklidir. Ülkenin bir bölümünde, iç işlerinde serbest dış işlerinde merkeze bağlı bir yönetim şeklinin uygulanması anlamına gelir.

(Cevap A)

12. Âşar vergisinin, ürünün az olduğu yıllarda da alınması ve mültezimlerin verginin üzerine birde kendi masraflarını katmaları, çiftçinin büyük bir sıkıntıya düşmesine sebep olmuştur. Nitekim bu nedenlerden dolayı üreticiler, çoğu zaman toprağını terk etmek zorunda kalmışlardır. Bu durum, halkın refah ve mutluluğunu sağlamayı hedef alan özellikle toplumun ekonomik bakımdan güçsüz kesimlerinin refah düzeyini yükseltmeyi hedef alan halkçılık ilkesi ile bağdaşmaz.

(Cevap D)

13. Cumhuriyetçilik ilkesi, hâkimiyetin kayıtsız şartsız millete ait olmasını, yani milli egemenliği esas alır. Halkçılık ilkesinin dayandığı esaslardan birincisi de milletin egemen olmasıdır. Bu doğrultuda halkçılık cumhuriyetçilik ilkesinin doğal bir sonucudur.

(Cevap A)

14. Soru kökünde “Milli ekonomi” ilkesinden bahsedilmiştir. Türk Devleti’nin bu ilkeyi uygulayabilmesi için yapması gereken çalışmaların başında, yabancıların ellerinde olan iç-dış ticarete Türklerin hâkim olması konusu geliyordu. Bu amaçla girişimciler sanayi ve ticarete teşvik edilmiştir. Fakat bunun başarısız olması üzerine 1931 yılında “devletçilik” politikasına geçilmiş ve devlet sanayileşme işini kendi üzerine almıştır. Bu doğrultuda öncelikle yabancıların ellerindeki demir yolları ve işletmeler satın alınmıştır. Daha sonra devlet tarafından yeni işletmeler açılmıştır. Laiklik ilkesi din işleriyle devlet işlerinin birbirinden ayrılmasını ifade eder, bu nedenle paragrafla bir ilgisi yoktur.

(Cevap D)

15. Halkçılık ilkesi, dil, din, ırk, mezhep ayırmaksızın kanunlar önünde eşitliği ifade eder. Bu anlayışa göre toplumun gelişmesi, iş bölümü ve dayanışma ile mümkündür. Bu durum ise vatandaşların sosyal ve siyasal alanda etkileşimini artırır. Ekonomide özel girişimcilik karşı çıkma sosyalist rejimlerde görülen bir uygulamadır. Bu sistemde tüm ekonomik faaliyetlerin devlet eliyle yürütülmesi öngörülür.

(Cevap C)

1. Atatürk'ün paragrafta verilen "millet hükûmettir" sözü ile halkın kendi belirlediği yöneticiler aracılığıyla kendisini yönettiği vurgulanmıştır. "Milletin efendi" olarak görülmesi ise Osmanlı zamanındaki, kul anlayışından uzaklaşarak millete hak ettiği değerin verildiğini gösterir. Millet hakkında sahip olunan bu yeni anlayışlar hükûmetlerin demokrasinin önemini kavradığının göstergesidir.

(Cevap E)

2. İsmet İnönü'nün paragrafta verilen sözünde, ulusla birlikte tam bir kararlılıkla, bağımsızlık sağlanıncaya kadar mücadele edileceği vurgulanmıştır. Laiklik bir devletin bünyesindeki tüm dinlere eşit mesafede durmasını ifade eder ve paragrafta verilen konuyla ilgisi yoktur.

(Cevap D)

3. Demokratik devletin özellikleri arasında; iktidarın el değiştirebilmesi, siyasi partilerin serbestçe kurulması, siyasi makama seçimle gelinmesi, seçimlerin düzenli aralıklarla tekrarlanması ilkeleri vardır. Ancak gelir ve servet edinmenin kısıtlanması, sosyalizmde görülebilecek bir uygulamadır. Demokratik devletlerde görülmez.

(Cevap B)

4. Bağımsızlık, Atatürk'ün bütünüleyici ilkesi olarak bilinir ve siyasi yönü kapsadığı gibi ekonomik yönlü de olabilir. Nitekim Yeni Türk Devleti'nin ekonomik bağımsızlığa giden yolu sırasıyla 3 aşamadan geçer;
- I. 1923'te Lozan'da kapitülasyonların kaldırılması
  - II. 1926'da Kabotaj Kanunu'nun kabulü (Türk karasularında Türk şirketlerin ticaret yapması)
  - III. 1927 yılında Duyun-u Umumiye İdaresi'nin (Genel Borçlar İdaresi'nin) kapatılması

(Cevap A)

5. Millî birlik ve beraberlik milliyetçilik ilkesinin bütünüleyici ilkelerinden biridir. Soru kökünde verilen mezhep farklılıkları da kültürün bir parçasını oluşturur. III. öncüldeki sosyal dayanışma ifadesi ise sınıf farklılıklarına karşı olmanın doğal bir sonucudur.

(Cevap E)

6. Ulusal egemenlik kayıtsız şartsız milletindir yargısını güçlendiren önemli olaylar ve ilkeler şunlardır; Saltanatın kaldırılması–Laiklik (I), Halka seçme seçilme hakkının verilmesi–Halkçılık (II), Cumhuriyetin ilanı, siyasi partilerin kurulması ise Cumhuriyetçilik (III), ilkesi doğrultusunda gerçekleşmiştir.

(Cevap E)

7. Atatürk, Avrupa milletleriyle kültürel bağların kesilmesini Osmanlı Devleti'ni yıkıma götüren önemli bir hata olarak görmüş ve çağdaşlaşmanın gereğini vurgulamıştır.

(Cevap C)

8. Atatürk milliyetçiliği, dil, din, ırk, mezhep ayırmaksızın devletin, ülkesi ve milletiyle bölünmez bütünlüğünü ifade eder. ırk esasına dayanmayan bu anlayışa göre; farklılıklarına rağmen, Türkiye Cumhuriyeti'ne vatandaşlık bağıyla bağlı herkes Türk kabul edilir ve istedikleri dini ve mezhebi seçmelerine izin verilir.

(Cevap B)

## TARİH · Atatürk İlkeleri

9. Atatürk'ün paragrafta verilen sözü laiklikle ilgilidir. Laiklik kişilerin din ve vicdan özgürlüğünü tanıyan ve koruyan, akıl ve bilimin egemen olduğu devlet ve toplum düzenini öngören bir ilkedir. Bu düşünce vatandaşların dini inançlarına, düşüncelerine, felsefi görüşlerine hiçbir şekilde müdahale edilmemesini ve bunların gereklerini yerine getirmesini destekleyen bir anlayıştır.

(Cevap C)

10. Soyadı Kanunu toplumsal yaşamdaki karışıklıkları ve eşitsizlikleri önlediği için halkçılık ilkesi ile ilgilidir. Medreselerin kapatılması ulusal kültürün oluşması açısından milliyetçilik, dine dayalı eğitime son vermesi açısından laiklik ilkesi ile ilgilidir. Medeni Kanun ise sosyal yaşamdaki eşitsizlikleri önlemesi açısından halkçılık, dine dayalı hukuk anlayışına son vermesi açısından laiklik, daha yeni ve çağdaş olması açısından inkılâpçılık ilkesi ile ilgilidir. Ancak büyük yatırımların devlet eliyle gerçekleştirilmesini savunan devletçilik ilkesi ile verilen gelişmelerin ilişkisi bulunmamaktadır.

(Cevap B)

11. Milliyetçilik zengin bir geçmişe, gelecekte de birlikte yaşama arzusuna sahip birlikte sevinmiş, aynı ümitleri beslemiş insan topluluğudur. Buna göre soru kökünde verilen "Yeni Türk Devletinin bütün fertleri ile kaderde, kıvançta ve tasada ortak kılmak, bölünmez bir bütün halinde millî bilinç ve ülkü etrafında toplamak" biçiminde ifade edilen ilke milliyetçiliktir.

(Cevap A)

12. Hiçbir devletin iç işlerine karışmama ve hiçbir dış devleti de iç işlerine karıştırmama (bağımsızlık)  
Yurtta sulh, cihanda sulh ilkesi (barışseverlik)  
Yeni Türk Devleti'nin uluslararası ilişkilerde temel aldığı iki önemli ilkedir.  
Devletçilik ise ekonomik kalkınmanın sağlanabilmesi için özel sermayenin yetmediği durumlarda devletin sanayileşme işini kendi üzerine almasını ifade eder. Uluslararası ilişkilerle değil ulusal mali politikaya ilgili bir anlayıştır.

(Cevap C)

13. Atatürk'e göre; "Bir insan topluluğunun millet sayılması için, zengin bir geçmişe, birlikte yaşamak konusunda samimi olmaya, geçmişten gelen mirasın korunmasını sürdürebilmek için, iradelerinin aynı olmasına, birlikte sevinmiş, aynı ümitleri beslemiş olmalarına ihtiyaç vardır." Bu anlayış çerçevesinde yapılan inkılapları sıralayacak olursak en başta Türk Tarih Kurumu ve Türk Dil Kurumunun kurulmasını göstermeliyiz. Şapka inkılabı ise dini bir simge haline gelen fesin egemenliğine son vermesi açısından laiklikle, topluma modern bir görüntü kazandırma açısından inkılâpçılık ilkesiyle ilgilidir.

(Cevap D)

14. Atatürk'ün belirtilen sözü vatandaşlık bilincine erişmiş bireyin tanımıdır. Vatandaşlık bilincine erişmiş bireyler kendinden çok ait olduğu toplumu düşünen, onun varlığı ve mutluluğu için çalışan bireydir.

(Cevap A)

15. Cumhuriyetçilik ilkesinin saltanata karşı olması, egemenliğin bir kişiden alınıp milletin kendisine verilmesiyle ilgilidir. Halifeliğe karşı olması ise dini ve siyasi otorite olan bir kurumun reddedilmesi ve yönetimin din kurallarına değil akla ve bilime dayandırılmasıyla ilgilidir.

(Cevap D)



1. Halkçılık ilkesinin dayandığı esaslardan birincisi herkesin kanun önünde eşit olması, ikincisi ise milletin egemen olması fikridir. Millî egemenlik demokrasinin de temel ilkelerinden biri olduğu için halkçılık ve demokrasi kavramları birbirleriyle eş güdümlü kavramlardır.

(Cevap D)

2. Herkesin, vicdan, dinî inanç ve kanaat özgürlüğüne sahip olması, laiklik ilkesinin bir gereğidir. Laiklik, kavram olarak din ve devlet işlerinin ayrılığını, devletin din ve vicdan özgürlüğünün gerçekleşmesi bakımından tarafsız olmasını ifade eder. Bu ilke 1937 yılında diğer Atatürk ilkeleriyle beraber Anayasa güvencesine alınmıştır.

(Cevap B)

3. Aşar vergisi, Müslümanların ürettikleri ürünler üzerinden yaklaşık onda bir oranında alınan şer'î bir vergi idi. 1925'te kaldırılmasıyla çiftçinin üzerindeki vergi yükü kaldırılmış, üretimin hızlanması sağlanmıştır. Atatürkçü düşüncede halkçılık anlayışı ekonomik açıdan güçsüz olan kesimlerin refah düzeyini yükseltmeyi hedef alır. Bu doğrultuda aşar vergisinin kaldırılması halkçılık anlayışını doğrudan destekler.

(Cevap A)

4. Halkçılık ilkesi, dil, din, ırk, mezhep ayırmaksızın tüm vatandaşların kanun önünde eşit olmasını öngörür. Bu doğrultuda her türlü ayrıcalığa ve sınıf kavgasına karşıdır.

(Cevap E)

5. Yabancılara verilen ayrıcalıkların kaldırılması, siyasi ve ekonomik hayatta Türklerin öne çıkmasını sağlayacağından bu durum ulusçuluk ilkesi ile doğrudan ilgilidir. Devletçilik, ekonomik faaliyetleri devletin üstlenmesidir. Bu çerçevede millî bir ekonomi kurmak amacıyla yabancılara ait işletmeler millileştirilmiştir. Ancak bu durum soruda verilenle dolaylı olarak ilgilidir. Laiklik ise din işlerinin devlet işlerinden ayrılması demektir. Yabancılara verilen ayrıcalıklarla hiçbir ilgisi yoktur.

(Cevap A)

6. Bağımsızlık, bir devletin, başka devletlerden emir almamasını, egemenlik haklarına hiçbir kişi, kurum ya da devleti karıştırmamasını ifade eder. Bu doğrultuda, Türk kara sularında kabotaj hakkının (yük ve yolcu taşıma ayrıcalığı) yabancı devletlere ait olması, egemenlik hakkını kısıtlayan bir durumdur. Bu nedenle 1926'da çıkarılan kabotaj Kanunu'yla, Türk kara sularında işletme hakkı yabancılardan alınarak Türklere verilmiş, böylece denizlerdeki bağımsızlık sağlanmıştır.

(Cevap A)

7. Devletçilik, özel sermayenin yetersiz kaldığı durumlarda da ekonomik faaliyetleri devletin yürütmesini ifade eder. 1931 yılında resmen uygulanmaya başlayan bu sistemle büyük yatırımlar devlet eliyle yapılmıştır. Devletçilik anlayışı hiçbir zaman sınırsız bir ekonomik rekabeti öngörmez.

(Cevap E)

8. Atatürk'ün paragrafta verilen sözlerinde; Türk milliyetçiliğinin, "ulusal değerleri korumakla birlikte, çağdaşlığı temel aldığı" vurgulanmıştır. Verilen paragraftan Türk milliyetçiliğinin, bağımsızlık hareketlerine örnek olduğu yargısı çıkarılamaz.

(Cevap E)

## TARİH · Atatürk İlkeleri

9. Laiklik, devletin dinî işlerden elini çekmesini ifade eder. Bu doğrultuda;

- I. Dinî temellere dayanan Mecellenin yerine toplumun ihtiyaçlarına göre hazırlanmış Medeni Kanun'un kabul edilmesi
- II. Çoğunlukla dinî eğitim verilen medreselerin kapatılarak modern okulların açılması

Laiklik ilkesiyle doğrudan bağlantılı uygulamalardır. Bu uygulamalar aracılığıyla devlet, hukuk ve eğitim alanlarında dinin etkinliğine son vermiştir.

Uluslararası ölçü birimlerinin kabul edilmesi, özellikle ticaret hayatında ortaya çıkan ikililiklere ve bölgesel farklılıklara son vermek amacıyla yapılan inkılapçılık ilkesiyle uyumlu bir uygulamadır.

(Cevap D)

10. 20 Nisan 1924'te yürürlüğe giren 1924 Anayasası 1961 Anayasası'nın kabulüne kadar yürürlükte kalmıştır. Bu anayasada 1928 yılında yapılan değişikliklerle milletvekillerinin yemin şekli değişmiştir. Yine aynı yıl yapılan değişiklikle Anayasadan "Devletin dini İslam'dır" maddesi çıkarılmıştır. 1937 yılında ise Atatürk ilkeleri Anayasa kapsamına alınmıştır. Devletin yönetim biçimi, başkenti resmî dili ise ilk olarak 1921 Anayasası'nda yer almıştır.

(Cevap A)

11. Milliyetçilik ilkesi, devletin ülkesi ve milliyetiyle bölünmez bütünlüğünü ifade eder. Akılcı, demokratik, ileriye dönük insani, barışçı ve birleştirici olan Türk milliyetçiliği tüm milletleri eşit kabul eden ve başka milletlerin haklarına saygı duyan bir anlayışı temsil eder. Kendini diğer milletlerden üstün görme, bu anlayışın ürünü değildir.

(Cevap C)

12. Serbest Cumhuriyet Fırkası Mustafa Kemal'in isteğiyle hükümeti denetleyecek muhalefete duyulan ihtiyaçtan dolayı Fethi Okyar tarafından kurulan ikinci muhalefet partisidir. Parti programında milliyetçilik, laiklik, cumhuriyetçilik ilkelerine bağlı kalınacağını belirtmiştir. Ancak ekonomide devletçiliği değil liberal politika esaslarını kabul etmiştir.

(Cevap D)

13. Halkçılık ilkesinin dayandığı esaslar:

- Millî egemenlik yani halkın kendi kendini yönetmesi (III)
- Temel hakların devlet güvencesine alınması (I)
- Hiçbir kişi ya da zümreye ayrıcalık tanımadan herkesin kanun önünde eşit olması (II)
- Toplumun refah düzeyini yükseltme

(Cevap E)

14. Devletçilik ilkesi, temel üretim mallarında özel sermayenin yetmediği durumlarda ekonomik girişimleri devletin üstlenmesi anlamına gelir. 1931 yılında resmen kabul edilen devletçilik ilkesi, bağımsızlığa ters düşmemek koşuluyla yabancı sermayeden de yararlanmayı öngörür. Temel şart bağımsızlıktır, bunu zedeleyen her türlü uygulamayı reddeder.

(Cevap C)

15. Atatürk'ün verilen sözünde, Türk milletinin bağımsızlığı sağlamak için gerekli fedakârlığı fazlasıyla yaptığı inkılapları da aynı fedakârlıkla koruyacağı belirtilmiştir. Verilen üç öncülde Türk milletinin kazanımlarıdır. Atatürk bu kazanımların korunması konusunda millete duyduğu güveni dile getirmiştir.

(Cevap E)

16. Atatürk milliyetçiliği, vatandaşlar arasında ayrım gözetmeksizin devletin ülkesi ve milletiyle bölünmez bütünlüğünü ifade eder. Bu ilke insanların dinî inançlarına, etnik kimliklerine ve her türlü farklılıklarına saygıyı gerektirir.

(Cevap E)

1. Milliyetçilik, bir toplumun kültürüne, geleneklerine sahip çıkması, bunu koruması ve gelecek kuşaklara aktarmasıdır. Soyadlarının Türkçe olması, yabancı ırk ve millet adlarının soyadı olarak kullanılmasının yasaklanması milliyetçilikle ilgilidir. I. öncülde verilen durum toplumsal ahlak ve bireyler için geçerlidir. II ve III. öncüller milliyetçilikle ilgilidir.

(Cevap D)

2. Atatürk'ün laiklik anlayışına göre;
- Din ve devlet işleri ayrılır.
  - Kişisel inanç özgürlüğü sağlanır.
  - Devlet bütün inançlara eşit mesafededir.
  - Kanunlar önünde inanç ayrımı yapılmaz.
  - Vatandaşlarına inanç ve ibadet hürriyeti tanır.
- Buna göre I. öncüldeki bilgi Atatürk'ün laiklik anlayışına aykırı bir durumdur.

(Cevap A)

3. Atatürk'ün soru kökünde verilen sözleyle çağdaş medeniyet seviyesine çıkma hedefi vurgulanmıştır. Böyle bir durumda ise her şeyi sorgulayabilen özgür bir yapıya sahip olduğu için çevresinde ve dünyada yaşanan gelişmeleri sınırlama olmadan izleyebilme imkânı ve hakkına sahip olacaktır. Gelişmiş, sorgulamanın yapılabildiği toplumlar aynı zamanda demokrasi bilincine sahip toplumdur. Bu çerçevede verilen öncüllerin hepsi buradan çıkarılabilir.

(Cevap E)

4. Cumhuriyetlerde yönetim halkın elindedir. Halk yönetime seçme-seçilme yoluyla katılır ve seçilenlerin görev süresi zaman dilimiyle sınırlıdır. Egemenlik milletin elinde olduğu için buna demokrasi denir. Demokrasinin en iyi uygulandığı rejim Cumhuriyet rejimidir. Soruda verilen bilgilere bakıldığında Cumhuriyetçiliği kapsayan bilgiler olduğu görülür.



PUAN KÜPÜ

Cumhuriyetçilik ilkesi gerek 1924 ve 1961 anayasalarında Mecliste değiştirilmesi teklif dahi edilemeyecek bir değer olarak korunmuştur.

(Cevap B)

5. Atatürk'ün Batıcılık anlayışında yabancı kültürlerle bağlanma olamaz. Ona göre çağdaşlaşma kendi kültürümüzü, özgürlüğümüzü koruyarak gelişmiş dünya ülkeleri arasında yer almaktır. Yani taklitçilik değildir.

(Cevap B)

6. Halifelik, 3 Mart 1924'te çıkarılan kanunla kaldırılmıştır. Yenilik hareketleri önündeki en büyük kurum olan halifeliğin dinî sıfat olması nedeniyle laiklikle doğrudan ilgilidir. Hatta halifeliğin kaldırılmasıyla laikliğin en büyük engeli aşılmıştır. Ayrıca halifeliğin kaldırılmasıyla ümmet anlayışından da vazgeçilmiştir. Ekonomik bir kavram olan devletçilik halifelikle ilgili değildir.

(Cevap C)

7. Yeni Türk devletinin 1923–1925 yılları arasında yaptığı yenilikler daha çok eğitim, sosyal, kültürel ve laiklikle ilgili düzenlemelerdir. Bu düzenlemelerde milliyetçilik, halkçılık, laiklik ve cumhuriyetçilikle ilişkilendirilebilir. Ancak devletçilik ilkesi 1930'lu yıllarda benimsenmiştir.

(Cevap D)

8. Türkiye Cumhuriyeti'nde ulusal bilinci gerçekleştirmek amacıyla milliyetçilik ilkesi benimsenmiştir. Milliyetçilik fikri doğrultusunda yapılan düzenlemeler sorulduğunda aklımıza gelecek en önemli iki olay Türk Tarih Kurumu ve Türk Dil Kurumu kurulmasıdır. Din işlerinin Diyanet İşleri Başkanlığına bırakılması ise ulusal bilinci sağlamaktan ziyade laiklik ilkesini gerçekleştirmek amacıyla düzenlenmiştir.

(Cevap E)

## TARİH · Atatürk İlkeleri

9. Halkçılık eşitliğe ve sosyal adalete dayanır. Sınıfsal ayrıcalığı reddeder. Bu durumda herhangi bir kişi ve sınıfa ayrıcalık tanınması, toplumun sınıflara bölünmesi halkçılığa aykırıdır. Bütün yurttaşların devlet hizmetinden eşit şekilde yararlanması halkçılıktır. Çünkü kanun önünde herkesin eşitliği halkçılık ilkesinin temelidir. Bu durumda I ve III. öncüldeki bilgiler halkçılığa aykırı olup sorunun doğru cevabıdır.

(Cevap D)

10. Soruda verilen Atatürk'e ait cümle doğrudan laiklikle ilgilidir. Laiklikte devlet vatandaşlarına inanç hürriyeti sağlar. Bütün inançlara eşit mesafededir. Laiklik akıl ve bilimi temele alır.

(Cevap A)

11. 1924'de kurulan Terakkiperver Cumhuriyet Fırkası, parti programında yer alan "Partimiz dini inançlara saygılıdır." ifadesi ile halkın dini duygularını siyasi bir araç olarak kullanmıştır. "Laiklik" ilkesinin kötüye kullanılması anlamına gelen bu durum, Şeyh Said İsyanı'nın da tetikleyicisi olmuştur.

(Cevap E)

12. Halkçılık; dil, din, ırk, mezhep ayırmaksızın tüm vatandaşların kanun önünde eşit kabul edilmesini ifade eder. Bu nedenle vatandaşlar, herhangi bir haksızlığa uğradıkları zaman, herkese eşitçe uygulanan yasalarla haklarını arayabilirler.

(Cevap B)

13. Soruda Atatürk'e ait olan cümle doğrudan Cumhuriyetçilikle ilgilidir. Çünkü Cumhuriyetçilik millî egemenliğe dayanır. Halk yöneticilerini belli süre için seçer ve yönetimde söz sahibi olur. Temel ilkesi seçim olup egemenlik millete aittir.



## NOT

Azerbaycan, 1918'de ilk müslüman cumhuriyet olarak kurulmuştur. Bundan sonra Rus egemenliğindeki diğer müslüman halklar da kendilerini Cumhuriyet olarak ilan etmişler. Böylece Cumhuriyet fikri tüm Ortadoğu'ya yayılmıştır.

(Cevap D)

14. 1928 yılında laiklikle ilgili önemli adımlar atılmıştır. Anayasa'dan "Devletin dini İslam'dır." maddesi çıkarılmış ve yemin metnindeki "vallahi" kelimesi kaldırılmıştır.

(Cevap B)

15. Halkçılıkta yasalar önünde herkes eşittir. Eşitliği ve sosyal adaleti öngörür. Millet içindeki çeşitli insan gruplarının yararına siyaset izleyip halkın kendi kendini yönetmeye alıştırılmasıdır. Bu çerçevede sorulan bilgilerde halkçılığı ifade eden cümleler olup A seçeneği doğrudur.

(Cevap A)

16. Demokrasi anlayışı, tüm bireylerin hukuki eşitliği, her türlü sınıfsal ayrımı reddetme, halkın seçme-seçilme yoluyla yönetime katılması ve toplumdaki diğer görüşlere saygı göstermek olarak ifade edilir.

(Cevap E)

1. "Hep Atatürk'ün Yanında" adlı eser Atatürk'ün Selanik'teki mahalleden ve okuldan arkadaşı olan Salih Bozok tarafından kaleme alınmıştır. Meclis Başkanlığı yaverliği ve Cumhurbaşkanlığı Yaverliği ile milletvekillik yapan Salih Bozok, 1941'de vefat etmiştir.

(Cevap A)

2. "Babanız Atatürk" Falih Rıfki Atay'ın Atatürk'ün hayatını ve Atatürkçülüğün ne olduğunu anlattığı, çocuklar için sade bir dille hazırlanmış, monografi usulünde anı ve tarih türünde eseridir. Kitapta, Mustafa Kemal'in hayatı, düşünceleri, liderliği ile Osmanlı İmparatorluğu'nun dağılışı ve Türkiye Cumhuriyeti'nin kuruluşu anlatılmaktadır.

(Cevap A)

3. Atatürk'ün başyaveri olan Cevat Abbas, Harp Okulu'nu 1908 yılında bitirdikten sonra Trablusgarp, Balkan ve I. Dünya Savaşlarında bulunmuştur. Üsteğmen rütbesiyle katıldığı Çanakkale Savaşı'nda, Mustafa Kemal, Cevat Abbas'ı emir subayı olarak karargâhına almıştır. 16 Mayıs günü Samsun'a gitmek üzere Bandırma Vapuru'na binenler arasındadır. I. TBMM'ye Bolu Milletvekili olarak katılmıştır.



## PUAN KÜPÜ

TBMM'ye karşı çıkan isyanların bastırılmasında görev alan Cevat Abbas Gürer Yozgat Ayaklanması'nın bastırılmasında gösterdiği başarılarından dolayı İstiklal Madalyası almıştır.

(Cevap D)

4. Atatürk, vasiyetnamesini 5 Eylül 1938 günü Dolmabahçe'de düzenlemiş ve İstanbul 6. Noteri İsmail Kunter'e teslim etmiştir. Vasiyetnamede yer alan kişi ve kurumlar ise şöyledir: İş Bankası, CHP, Makbule Hanım, Afet Hanım, Sabiha Gökçen, Rukiye ve Nebile hanımlar, İsmet İnönü'nün çocukları, Türk Tarih ve Dil Kurumları.

(Cevap C)

5. Kazım Özalp (1880–1968) anılarını "Milli Mücadele" isimli 2 ciltlik eserde toplamıştır. 31 Mart İsyanı, Balkan Savaşları, I. Dünya Savaşı, Sakarya ve Büyük Taaruz savaşlarına katılan Kazım Özalp, milletvekiliği, bakanlık ve 1924-1935 yılları arasında da Meclis Başkanlığı görevlerini yapmıştır. "Sınıf Arkadaşım Atatürk" kitabı ise Ali Fuat Cebesoy'un eseridir.

(Cevap D)

6. Özellikleri verilen gazeteci yazar Ruşen Eşref Ünaydın'dır (1892–1959). 1920'de Türk Kurtuluş Savaşı'na katılmış ve Lozan Konferansında matbuat müşavirliği yapmıştır. İkinci dönem TBMM'de Afyonkarahisar milletvekili seçilen Ruşen Eşref Bey, Buhara, Tiran, Atina, Budapeşte elçiliğinde ve Roma, Londra ve Atina Büyükelçiliği görevlerinde bulunmuştur.



## NOT

Ruşen Eşref Bey, Mustafa Kemal Paşa'yı Türk basınında ilk tanıtan kişidir.

(Cevap D)

7. "Zabit ve Komutan" adlı kitap Nuri Conker'e aittir. 1882'de Selanik'te doğan Conker, Atatürk ile aynı yıl Harp Akademisinden mezun olmuştur. Nuri Conker Selanik'te 3. Ordu'da, Hareket Ordusu'nda, Arnavutluk Harekâtında, Trablusgarp ve Bingazi muharebelerinde, Anafartalar'da ve Conkbayırı muharebelerinde, doğuda Muş Cephesinde bulunmuştur. 1920'de Ankara'ya gelerek Kurtuluş Savaşı'na katılmıştır. Ankara ve Adana valiliği, Kütahya ve Gaziantep milletvekilliği, TBMM Başkan vekilliği gibi görevler de yapan Nuri Conker Atatürk'ten önce 1937'de vefat etmiştir.

(Cevap B)

8. "Atatürk: Modern Türkiye'nin Kurucusu" adlı biyografi İngiliz yazar Andrew Mango (1926–2014) tarafından yazılmıştır. İstanbul doğumlu olan yazar kitabında, Mustafa Kemal Atatürk'ü insan ilişkileri ve yakın çevresiyle birlikte değerlendirmiş, dönemin toplumsal yapısı ve güç dengeleri ile ilgili detaylı bilgiler vermiştir.



## PUAN KÜPÜ

Andrew Mango, 6 Temmuz 2014 tarihinde 88 yaşında Londra'da hayatını kaybetmiştir.

(Cevap D)

## TARİH · Atatürk'ün Hayatı

9. "Atatürk'le İki buçuk Yıl" veya tam adı "Atatürk'le İki buçuk Yıl: Orgeneral Çalışlar'ın Anıları" kitabı, asker ve siyasetçi İzzettin Çalışlar (1882–1951) tarafından kaleme alınmıştır. Çalışlar, Balkan Savaşları, I. Dünya Savaşı ve Kurtuluş Savaşı'nda görev almıştır.

(Cevap C)

10. Mustafa Kemal Atatürk, 1902 yılında teğmen rütbesiyle girdiği Harp Akademisinden 11 Ocak 1905 Kurmay yüzbaşı olarak mezun olmuştur. Bundan sonra da merkezi Şam'da bulunan 5. Ordu'da göreve başlanmıştır.

(Cevap D)

11. Kılıç Ali Kurtuluş Savaşı'nda Maraş, Antep yöresinde milli kuvveti kurmakla görevlendirilmiş ve buraların Fransız işgalinden kurtarılmasında büyük emeği geçmiştir. İstiklal Mahkemeleri'nde üyelik de yapan Kılıç Ali, 1920–1938 yılları arasında Antep Milletvekili olarak TBMM'de bulunmuştur.



NOT

Kılıç Ali'nin "Hatıralarını Anlatıyor" "Atatürk'ün Hususiyetleri", "İstiklal Mahkemesi Hatıraları" adlı kitapları mevcuttur.

(Cevap B)

12. Abdülhalik Renda, Atatürk'ün vefatı sonrası 10–11 Kasım 1938 tarihleri arasında 1 günlüğüne Cumhurbaşkanlığı görevini yürütmüştür. Çankırı milletvekili olan Mustafa Abdülhalik Renda 1935-1946 yılları arasında TBMM başkanlığı görevi de yapmıştır.



PUAN KÜPÜ

Abdülhalik Renda en uzun süre TBMM başkanlığı yapan kişidir.

(Cevap C)

13. 1934 yılında Soyadı Kanununun kabul edilmesinin ardından Atatürk'ün yakın çevresi bizzat ondan soyadı almak istemişlerdir. Bu çerçevede Atatürk, manevi kızı Sabiha'ya "Gökçen", Yaveri Salih Bey'e "Bozok", Türk Dil Kurumu başkanı Saffet Bey'e "Arıkan", ilk meclis başkanımız Ali Fethi Bey'e "Okyar" soyadlarını vermiştir.

(Cevap E)

14. Atatürk'ün Söylevi'nde (Nutuk); 1919 yılında Samsun'a çıkışından, 1927 yılındaki Cumhuriyet Halk Partisi'nin ikinci kurultayına kadar geçen olaylar anlatılır.

(Cevap D)

15. Atatürk'ün ilk basın toplantısı 16 Ocak 1923'te İzmir'de gerçekleşmiştir. Toplantı Sultan Abdülaziz'in av köşkü olarak kullandığı binada gerçekleşmiştir. Atatürk'ün milli mücadeleyi destekleyen bu toplantısı 6 büyük gazetenin başyazarı ile yapılmış ve beş buçuk saat sürmüştür.

(Cevap D)

16. "Nutuk" Atatürk'ün Samsun'a çıkışından (1919), 1927 yılındaki Cumhuriyet Halk Partisi'nin ikinci kongresine kadar geçen olayları konu alır. Bu dönem Yeni Türk Devletinin kurulması sürecini kapsar. Millet Mektepleri (1928), Milletler Cemiyetine üye olunması (1932), Soyadı Kanunu'nun kabul edilmesi (1934) bu süreçten sonraki olaylardır.

(Cevap A)

1. Tevhid-i Tedrisat Kanunu ile yabancı okullar Türk millî eğitimine bağlanmıştır. Bu değişiklikleri yabancı okulların (I) önemli bir kısmını elinde bulunduran Fransa tepkiyle karşılamıştır. Ancak Lozan'da Türkiye yabancı okulları iç meselesi sayıp tartışma konusunu yaptırmamıştır. Hatay (II) Lozan'da Suriye'ye bırakılmıştır. 1936 yılında Fransa, Suriye üzerindeki ve himayesini kaldırınca Türkiye, Hatay'ın Türkiye'ye katılımı için girişimde bulunmuştur. Musul meselesi ise, Türkiye ile İngiltere arasında sorun olmuştur.

(Cevap C)

2. Musul Sorunu Lozan Konferansı'nda çözülememiş ve İngiltere ile Türkiye arasında yapılacak ikili görüşmelere bırakılmıştır. İkili görüşmelerden sonuç alınamaması üzerine konu Milletler Cemiyetine taşınmıştır. Fakat 1925 yılında Türkiye'de meydana gelen Şeyh Sait İsyanı Musul sorununda, İngiltere'nin avantaj sağlamasına neden olmuştur. İç isyan yüzünden Musul sorunuyla ilgilenemeyen Türkiye Ankara Antlaşması'nı (1926) imzalamak zorunda kalmış ve Musul Irak'a bırakılmıştır. Soru kökünde verilen karar da bu antlaşma kapsamındaki bir maddedir.

(Cevap B)

3. Lozan Konferansı'nda çözülemeyen Musul Sorunu İngiltere ile yapılan ikili görüşmelerde de çözülememiş ve konu Milletler Cemiyetine taşınmıştır. Cemiyet, yaptığı araştırmalar sonucunda Musul'un Irak'a bırakılmasını uygun görmüştür. Türkiye, bu kararı reddetmiş ve Musul üzerine asker göndermek için hazırlıklara başlamıştır. Fakat bu esnada Şeyh Sait İsyanı'nın çıkmasıyla Musul için hazırlanan ordu isyancıların üzerine gönderilmiştir. Bunu fırsat bilen İngiltere Musul'u işgal etmiş, imzalanan Ankara Antlaşması ile Musul İngiliz mandasındaki Irak'a bırakılmıştır.

**NOT**

İngiltere ile Türkiye arasında 19 Mayıs 1924'te yapılan Haliç Konferansında Musul meselesi masaya yatırılmış ancak sonuç alınamamıştır.

(Cevap A)

4. Balkan Antantı, Almanya ile İtalya'nın saldırgan ve yayılmacı politikalarına karşı, Balkanlarda barış ve güvenliği sağlamak isteyen Türkiye, Romanya, Yugoslavya, Yunanistan devletlerinin bir araya gelmesiyle kurulmuştur (1934).

(Cevap D)

5. Türkiye'nin Lozan Antlaşması'ndan sonra, milletlerarası ilişkilerde izlediği barışçı siyaset, Batılı devletlerin bakış açısının değişmesine sebep olmuştur. Yeni bir dünya savaşı çıkmasını önlemek ve barışı korumak için 1920 yılında kurulan Milletler Cemiyeti, Türkiye'nin de bu birliğe katılması için davette bulunmuştur. Bu dönemde milletler cemiyetinin etkin üyelerinden olan İngiltere ile Musul sorununun çözümlenmiş olması bu üyelik sürecini hızlandıran bir etmen olmuştur. Türkiye bu davet üzerine 1932 yılında cemiyete üye olmuştur.

(Cevap C)

6. Balkan Antantı (1934) İtalya ve Almanya'nın saldırgan politikalarına karşı balkan bölgesinin güvenliğini sağlamak isteyen Türkiye, Yunanistan, Yugoslavya ve Romanya devletleri tarafından kurulmuştur. Türkiye'nin Birleşmiş Milletlere üyeliği 1945 yılında, NATO'ya üyeliği ise, 1952 yılında olmuştur. Bu gelişmeler Atatürk'ün ölümünden sonra gerçekleşmiştir.

(Cevap B)

7. 1936'da imzalanan Montrö Sözleşmesi ile Lozan Antlaşması'nda kurulan "Boğazlar Komisyonu" kaldırılarak, boğazların yönetimi tamamen Türkiye'ye verilmiştir. Aynı antlaşma ile Türkiye boğazlarda asker bulundurma hakkına kavuşmuş ayrıca savaş gemilerinin geçiş izni Türkiye'ye bırakılmıştır. Bu durum, Türkiye'nin Doğu Akdeniz'deki konumunu güçlendirmiş, uluslararası dengede önemini artırmıştır.

**PUAN KÜPÜ**

Boğazlar Komisyonu, Milletler Cemiyetinin koruması altındaydı ve yıllık olarak cemiyete rapor sunardı.

(Cevap D)

8. Balkan Antantı (1934), Almanya ile İtalya'nın barışı tehdit eden saldırgan ve yayılmacı politikalarına karşı, birlikte hareket etmek isteyen Türkiye, Yunanistan, Romanya ve Yugoslavya devletleri tarafından kurulmuştur. Bu antlaşma ile ülkeler sınırlarını karşılıklı olarak güvence altına almışlardır. Fakat II. Dünya Savaşı'nın Balkanlara sıçramasıyla tüm dengeler alt üst olmuş ve bu antlaşma işlevini yitirmiştir.

(Cevap A)

## TARİH · Atatürk Dönemi İç ve Dış Politik Gelişmeler

9. Fransa'nın Suriye'deki manda yönetimini kaldırması, Ankara Antlaşması (1921) ile Suriye'ye bırakılan Hatay sorununun tekrar gündeme gelmesine sebep olmuştur. 1936 yılında Suriye'deki manda yönetimini çeken Fransa, askerlerini Alman sınırına yığmaya başlamıştır. Bu gelişme, Suriye mandasındaki Hatay'ın durumunun ne olacağı sorusunu gündeme getirmiştir. Türkiye ile Fransa arasında yapılan görüşmelerde Hatay'da bağımsız bir devlet kurulması kararlaştırılmıştır. 1938'de kurulan "Hatay Devleti" 1939 yılında anavatana katılma kararı almıştır.

(Cevap B)

10. 1930 ile 1940 yılları arasında I. Dünya Savaşı'nın sonucundan memnun olmayan İtalya ve Almanya'nın dünya barışını tehdit eden saldırgan politikası sonucu Balkanlarda Türkiye, Yunanistan, Yugoslavya ve Romanya arasında Balkan Antantı kurulmuştur. Üçlü İtilaf Devletleri I. Dünya Savaşı'ndan önce İngiltere, Fransa ve Rusya arasında kurulmuştur. Kuzey Atlantik Antlaşması Örgütü (NATO) ise II. Dünya Savaşı'ndan sonra SSCB'ye karşı 1949'da kurulmuştur.

(Cevap A)

11. (I.) **Nüfus değişimi:** Lozan Antlaşması'nda, İstanbul Rumları ile Batı Trakya Türkleri dışındaki Türk ve Rum halkın, karşılıklı olarak yer değiştirmesi kararlaştırılmıştı. Fakat Yunanistan'ın bu karara uymayarak İstanbul'da daha fazla Rum bırakmak istemesi 1923-1930 yılları arasında Yunanistan'la sorunlar yaşanmasına sebep olmuştur. Hatta 1929 yılında savaşın eşiğine gelinmiştir. Fakat iki ülke Cumhurbaşkanlarının diyalogları neticesinde sorun Lozan'da belirlendiği gibi çözülmüştür.

(III.) **Ege Adalarının silahsızlandırılması:** Lozan Antlaşması'nda Bozcaada, Gökçeada Türkiye'ye bırakılırken, diğer Ege Adaları silah bulundurmama şartıyla Yunanistan'a bırakılmıştı. Fakat bu konuyla ilgili olarak uygulamada sorunlar yaşanmış, Yunanistan Adaları silahlandırmıştır.

(Cevap D)

12. Lozan Antlaşması'yla çözülemeyen Musul Sorunu 1926'da Türkiye ile İngiltere arasında imzalanan Ankara Antlaşması'yla çözülmüştür. Bu antlaşma ile Musul İngiliz mandasındaki Irak'a bırakılırken, petrol gelirinin yüzde onunun 25 yıl süreyle Türkiye'ye verilmesi kararlaştırılmıştır. Verilen diğer gelişmeler Atatürk'ün ölümünden sonra meydana gelmiştir.

(Cevap C)

13. Milletler Cemiyeti, I. Dünya Savaşı'ndan sonra yeni bir savaş çıkmasını önlemek, barışı ve güvenliği sağlamak amacıyla kurulmuştur (1920). Türkiye cemiyetin çağrısı üzerine 1932 yılında üye olmuştur.

**NOT**

Milletler Cemiyeti'nin kurulmasına ABD Başkanı Woodrow Wilson öncülük etmiştir.

(Cevap B)

14. Şeyh Said İsyanı, Terakkiperver Cumhuriyet Fırkası'nın kapatılmasını fırsat bilen, cumhuriyet karşıtlarının, laik devlet düzenini yıkmak için gerçekleştirdikleri bir isyandır. İngiltere ile Musul görüşmelerinin yapıldığı sırada çıkan bu ayaklanma, Musul'un elden çıkmasında etkili olmuştur.

(Cevap B)

15. Atatürk'ün dış politikada temel aldığı ilkelerin başında devletlerin bağımsızlığına saygı ilkesi gelmektedir. Bu ilke hiçbir devletin iç işlerine karışmama ve hiçbir dış devleti de iç işlerine karıştırmama anlayışını beraberinde getirmiştir.

(Cevap E)

16. Şeyh Said İsyanı çıktığı sırada başbakanlık makamında Ali Fethi Okyar bulunuyordu. Şeyh Said İsyanının bastırılmaması üzerine Okyar, 3 Mart 1925'te istifa etmiştir. Cumhurbaşkanı Atatürk hükümeti kurma görevini İsmet İnönü'ye vermiştir. İnönü 4 Mart 1925'te hükümetini kurmuştur.

(Cevap C)



1. Musul Meselesi Lozan Konferansı ve ikili görüşmelerde çözülemeyince konu Milletler Cemiyeti'ne taşınmıştır. 1925 yılında patlak veren Şeyh Sait İsyanı Musul sorunu için bir dönüm noktası olmuştur. İngilizlerin desteklediği bu isyan İngiltere ile antlaşmayı zorunlu kılmış, imzalanan Ankara Antlaşmasıyla Musul Irak'a bırakılmıştır (1926).



## PUAN KÜPÜ

Musul üzerindeki iddialarından vazgeçmeyen İngiltere, 1924 yılında yapılan Haliç Konferansı'nda Hakkari'nin Nasturilere verilmesini istemiştir.

(Cevap A)

2. İtalya'nın Asya ve Afrika'ya doğru izlediği yayılcı politika Ortadoğu ülkelerini birlikte hareket etmeye mecbur etmiştir. Bu sebeple Türkiye, İran, Irak, Afganistan arasında Sadabat Paketi kurulmuştur. Antlaşmada, üyelerin bağımsızlıkları vurgulanırken, yakın doğuda barış ve güvenliği sağlamak için ortak hareket kararı alınmıştır.

(Cevap D)

3. Varşova Paketi'nin dağılmasının Boğazların stratejik önemini artırmasıyla bir ilgisi yoktur. Çünkü Sovyet Rusya öncülüğünde 1955'te kurulan Varşova Paketi dağılmadan önce de Boğazların stratejik önemi Sovyet Rusya için tartışılmazdı. Nitekim Montrö Boğazlar Sözleşmesi (1936) sırasında Varşova Paketi kurulmamış olmasına rağmen Boğazların Türk hâkimiyetine verilmesine en çok tepki gösteren ülke Sovyet Rusya olmuştur.

(Cevap B)

4. Atatürk Döneminde 1923-1930 yılları arasında Yunanistan'la nüfus mübadelesi konusunda sorunlar yaşanmıştır. Yunanistan, Lozan'da kararlaştırılan, "İstanbul Rumları ile Batı Trakya Türkleri dışındaki, Rumlar ve Türkler yer değiştirecektir." şeklindeki kararı uygulamakta sorun çıkarmıştır. İstanbul'da daha fazla Rum bırakmak isteyen Yunanistan Batı Trakya Türklerinin mallarına el koymuştur. TBMM'nin de buna aynı şekilde cevap vermesiyle sorun Milletler Cemiyetine kadar taşınmıştır. 1930 yılında savaş ihtimalinin gündeme gelmesiyle iki ülke Cumhurbaşkanı diyalog yoluyla sorunu çözmüştür.

(Cevap B)

5. Ankara Antlaşması, Lozan'da çözüme kavuşamayan Musul meselesinin çözümü için İngilizlerle imzalanmıştır. Antlaşmanın imzalanmasındaki en önemli etken İngilizlerin de gizlice desteklediği Şeyh Sait Ayaklanması'dır. İç meselelerle uğraşmak zorunda kalan TBMM Musul meselesinden ödün vermek zorunda kalmış ve Musul İngiltere yönetimindeki Irak'a bırakılmıştır. Buna karşılık Irak petrolünün gelirinin % 10'u 25 yıllık süreyle Türkiye Cumhuriyeti'ne verilmiştir.



## PUAN KÜPÜ

Türkiye 1958 yılında Irak'ta yönetim değişikliği yaşanması sebebiyle alacağını tahsil edememiş ve 1986 yılında bu hakkından tamamen vazgeçmiştir.

(Cevap E)

6. Sadabat Paketi Avrupa'da hızla silahlanan İtalya'nın Asya ve Afrika'ya doğru yayılması sonucu, sınırlarını korumak isteyen Türkiye, İran, Irak, Afganistan devletleri tarafından 1937'de kurulmuştur.

(Cevap A)

7. Atatürk dönemi 1919-1938 yılları arasında kapsamaktadır. Boğazların Türk egemenliğine geçmesi 1936'da; Ege adalarının silahsızlandırılması 1923'te Lozan Antlaşmasıyla gerçekleşmiştir. Dolayısıyla bu gelişmeler Atatürk döneminde yaşanmıştır. II. seçenek ise 1947'de yani Atatürk'ün ölümünden sonra gerçekleşmiştir.

(Cevap D)

8. Lozan Antlaşması'nda boğazlar, başkanı Türk olan uluslararası bir komisyona bırakılmıştı. 1933'ten itibaren Avrupa devletlerinin hızla silahlanması üzerine Türkiye, Milletler Cemiyetine başvurarak, boğazlarda asker bulundurmamak istediğini bildirmiştir. İtalya'nın Habeşistan'a saldırması, Almanya'nın Ren Bölgesi'ne girmesi konunun gündeme alınmasında etkili olmuştur.

(Cevap B)

## TARİH · Atatürk Dönemi İç ve Dış Politik Gelişmeler

9. İtalya ve Almanya'nın saldırgan politikaları ve Avrupa'da başlayan silahlanma yarışı Balkan Devletleri arasında yakınlaşmaya sebep olmuştur. Balkan Devletleri sınırları korumak ve bölgesel barışı sağlamak amacıyla 1934 tarihinde Balkan Antantı'nı kurmuşlardır. Birleşmiş Milletler Teşkilatı'nın kurulması ise II. Dünya Savaşı'nın sonlarına doğru 1945 yılında olmuştur. Dolayısıyla Balkan Pakti'nin kurulmasına Birleşmiş Milletler Teşkilatı'nın kurulmasının etki etmesi imkânsızdır.

(Cevap A)

10. Milletler Cemiyeti; I. Dünya Savaşı'nın yıkıcı etkilerinden sonra uluslararası barış ve güvenliği korumak amacıyla 1920 yılında kurulmuştur. Türkiye Atatürk döneminde 1932'de cemiyete üye olmuştur. Seçeneklerde verilen diğer örgütler Atatürk'ün ölümünden sonra kurulmuştur.

(Cevap C)

11. Atatürk Dönemi 1919-1938 yılları arasını kapsamaktadır. Seçeneklerde verilenlerden yalnızca Nüfus Mübadelesi meselesi Atatürk döneminde yaşanmıştır. Kardak sorunu 1995-1996'da karasuları sorunu ise 1960'lı yıllardan itibaren yaşanan bir sorundur.



NOT

Lozan Antlaşması'nda Türkiye ve Yunanistan için karasularının 3 mil olması kabul edilmiştir. Ancak Yunanistan 1936'da bu sayıyı 6 mile çıkardığını açıklamıştır. 1964'ten beri de her iki taraf için sınır 6 mildir.

(Cevap A)

12. 20 Temmuz 1936'da imzalanan Montrö Boğazlar Sözleşmesi ile; Boğazlar komisyonu kaldırılmış, Türkiye'nin boğazlarda istediği kadar asker bulundurması kabul edilmiş, savaş durumunda boğazlardan geçiş Türkiye'nin takdirine bırakılmıştır. Bu maddeler Türkiye'nin Boğazlar üzerindeki egemenliğinin kesin olarak sağlandığını göstermektedir. Boğazların ticaret gemilerine açık olması Lozan Antlaşması'nda da geçmiştir ve Türkiye'nin Boğazlar üzerindeki egemenliğini değil, Boğazların uluslararası bir geçiş yolu olarak kabul edildiğinin göstergesidir.

(Cevap D)

13. Balkan Antantı, Almanya ile İtalya'nın barışı tehdit eden saldırgan ve yayılcı politikalarına karşı, birlikte hareket etmek isteyen Türkiye, Yunanistan, Romanya ve Yugoslavya devletleri tarafından 9 Şubat 1934'te kurulmuştur. Bu antlaşmaya Bulgaristan katılmamıştır. Bunun sebeplerini şu şekilde sıralayabiliriz:

- Ege Denizi'ne inmeyi amaçlaması
- Romanya'dan Dobruca'yı istemesi
- Makedonya konusunda Yunanistan ve Yugoslavya ile anlaşmazlık içinde olması

(Cevap D)

14. Lozan Antlaşması'ndan sonra Türkiye ile Fransa arasında Osmanlı borçları, yabancı okullar, Bozkurt-Lotus davası ve Adana-Mersin demir yolları sorunları yaşanmıştır. Ancak Oniki Ada'nın silahlandırılması konusu Fransa ile ilgili değildir. Rodos ve Oniki Ada Lozan'da İtalya'ya bırakılmıştır. İtalya, 1930'lu yıllarda bu adaları silahlandırmaya başlamıştır. Adalar II Dünya Savaşı sonrası Yunanistan'a bırakılmış, Yunanistan'da Kıbrıs Meselesi nedeniyle 1960'lı yıllarda adayı tekrar silahlandırmaya başlamıştır.

(Cevap E)

15. 1923-1930 yılları arasında Türk dış politikasının başlıca faaliyet alanı Lozan'dan kalan sorunları gidermek olmuştur. Bunlar; İngiltere ile Musul Sorunu, Fransa ile Hatay Sorunu, Yunanistan'la Nüfus Mübadelesi olarak ifade edilebilir.

(Cevap E)

16. Soruda verilen isimlerden Şükrü Saraçoğlu dışındaki isimler Atatürk Dönemi'nde başbakanlık yapmışlardır. Fakat son başbakan Kasım 1937'de göreve gelen Celâl Bayar'dır.



NOT

Rauf Orbay Cumhuriyet öncesi icra vekilleri heyeti başkanıdır.

(Cevap D)

1. Sadabat Paktı, İtalya'nın Orta Doğu'yu tehdit eden eylemleri sonrası bölgedeki barış ve güvenliği sağlamak amacıyla 8 Temmuz 1937'de Türkiye'nin öncülüğünde İran, Irak, Afganistan devletleri arasında kurulmuştur. Türkiye Birleşmiş Milletlere 1945'te; NATO'ya ise 1952'de yani Atatürk'ün ölümünden sonra üye olmuştur.

(Cevap A)

2. Lozan Antlaşması'nda Osmanlı Devleti'nden kalan borçlar, Osmanlı Devleti'nden yeni ayrılan devletler arasında paylaştırılmıştır. Türkiye Cumhuriyeti'ne düşen borçlar ise düzenli taksitlere ayrılmış, borçların ödenmesi konusunda her türlü yabancı etki ve denetime son verilmiştir. Bu nedenle "Borçlar konusu" Yunanistan ve Türkiye arasında sorun olan konulardan biri değildir.

(Cevap C)

3. Almanya ve İtalya I. Dünya Savaşı'nın sonuçlarından memnun olmayan devletlerdir. İtalya'da (II) Faşizmin, Almanya'da (III) Nazizm'in güçlenmesiyle bu ülkelerin dünya barışını tehdit eden saldırgan politikasına karşı Balkan Antantı kurulmuştur. Türkiye, Yugoslavya, Romanya ve Yunanistan'ın katılımıyla kurulan bu pakt ile bölgesel ittifaka gidilmiştir.

(Cevap E)

4. Türkiye dış politikada "Yurtta Sulh Cihanda Sulh" ilkesi rehberliğinde, uluslararası barışı sağlayacak oluşumların içerisinde yer almıştır. Bu amaçla I. Dünya Savaşı sonrası dünya barışının korunması amacıyla kurulan Milletler Cemiyeti'ne üye olmuştur (1932). İtalya ve Almanya'nın saldırgan politikalarına karşı da yine barışçıl adımlar atmıştır Bu amaçla; Türkiye, Romanya, Yugoslavya, Yunanistan arasında Balkan Antantı imzalanmıştır (1934).

(Cevap E)

5. Sadabat Paktı, İtalya'nın saldırgan ve yayılmacı politikasıyla Orta Doğu'yu tehdit etmesi üzerine bölgenin güvenliğini sağlamak isteyen Türkiye, İran, Irak, Afganistan devletleri tarafından kurulmuştur (1937). Yine Almanya ve İtalya'nın saldırgan politikaları, 1933'ten itibaren dünya devletlerinin hızla silahlanmasına sebep olmuştur. Bu esnada Türkiye'de Milletler Cemiyeti'ne başvurarak Boğazlarda asker bulundurma isteğini gündeme getirmiştir. Yapılan görüşmelerden sonra Montrö Boğazlar Sözleşmesi imzalanmış ve Boğazların hâkimiyeti tamamen Türkiye'ye geçmiştir (1936). Musul Sorunu, İtalyan tehlikesi gündeme gelmeden önce ortaya çıkmış ve çözümlenmiş bir meseledir.

(Cevap D)

6. Lozan Antlaşması'yla Boğazlar, uluslararası bir komisyona bırakılmıştı. Bu antlaşmada Türkiye, Boğazlarda asker bulundurma gibi bir hakka sahip değildi. Türkiye'nin egemenliğini zedeleyen bu durum 1933 yılından itibaren devletlerin silahlanma yarışına girmesiyle tekrar gündeme gelmiştir. Görüşmeler neticesinde 1936'da Montrö Boğazlar Sözleşmesi imzalanmış ve Türkiye Boğazlarda asker bulundurma hakkına sahip olmuştur. Bu durum Boğazlar üzerindeki egemenliğin Türkiye lehine değiştiğinin göstergesidir.

(Cevap A)

7. 1937'de Fransız General Sandler tarafından hazırlanıp çoğunluğunu Türklerin oluşturduğu için Hatay Sancağı'nın Türkiye'ye katılması gerektiğini açıklayan rapor Sandler Raporu'dur.

(Cevap B)

8. Milletler Cemiyeti, I. Dünya savaşının ardından uluslar arası anlaşmazlıklara diyalog yoluyla çözüm bulmak amacıyla kurulmuştur. 1920 yılında kurulan cemiyete Türkiye önceleri uzak durmuş ancak davet üzerine 1932 yılında cemiyete üye olmuştur. Türkiye'nin Milletler Cemiyeti'ndeki ilk temsilcisi ise Cemal Hüsnü Taray'dır.

(Cevap E)

## TARİH · Atatürk Dönemi İç ve Dış Politik Gelişmeler

9. Yabancı okullar; 1924 Tevhid-i Tedrisat Kanunuyla MEB'e bağlanmış ve Türk müfettişler tarafından tefiş edilmesi kararlaştırılmıştır. Fransa bu kararı uygulamakta sorun çıkarmış ve elçiler bazında Türkiye Devleti'ne baskı yapmıştır. Bu durum 1923-1930 yılları arasında Fransa'yla ilişkilerin gerginleşmesine sebep olmuştur. Fakat Türkiye konunun iç işlere müdahale olduğunu belirterek geri adım atmamıştır. II. seçenek Atatürk döneminden önce, III. seçenek ise Atatürk döneminden sonra gerçekleşmiştir.

(Cevap A)

10. Türkiye ile Fransa arasında çıkan sorunların perde arkasında kapitülasyon sistemi yatmaktaydı. Yabancı okullar meselesi, borçlar, adana demir yolunun millileştirilmesi, gibi meseleler Fransa'nın her şeye rağmen kapitülasyon sistemini devam ettirmek istemesi üzerine yaşanmıştır. Türkiye ile Fransa arasında temeli kapitülasyonlara dayanan bu sorunlar çözüldükten sonra iki ülke arasında gelişme gösteren mü-nasebet 1936-1939 yılları arasında ortaya çıkan Hatay sorunu nedeniyle tekrar gerilmiştir.

(Cevap D)

11. Türkiye; Milletler Cemiyeti'ne 1932'de Kellog-Briand Paketi'ne 1929'da NATO'ya 1952'de BM'ye 1945'te üye olmuştur. Bunlardan Kellog Paketi ile Milletler Cemiyeti üyeliği Atatürk Döneminde, diğerleri Atatürk'ten sonradır.



## PUAN KÜPÜ

Milletler Cemiyeti, gerçek anlamda, tarihteki ilk evrensel devletlerarası organizasyondur.

(Cevap B)

12. Ankara Antlaşması, Musul meselesiyle ilgili olarak İngiltere ile imzalanmıştır (1926). Antlaşmaya göre; Musul İngiltere yönetimindeki Irak'a bırakılmış, petrol gelirlerinin %10'unun 25 yıl süreyle Türkiye'ye bırakılması taahhüt edilmiştir. Hatay 1921 yılında Sakarya Savaşı sonrası imzalanan Ankara Antlaşması ile Fransa yönetimindeki Suriye'ye bırakılmış, 1939 yılında ana vatana katılmıştır. Batum ise Sovyet Rusya'yla imzalanan Moskova Antlaşması'yla Gürcistan'a bırakılmıştır.

(Cevap C)

13. Türkiye'nin "Yurtta sulh, cihanda sulh" ideali ile hareket edip Atatürk döneminde üye olduğu paktlar;

- 1929'da Briand–Kellog Pakti
- 1934 Balkan Antantı
- 1936 Akdeniz Pakti

Bağdat Pakti, Atatürk sonrasında kurulmuştur. Bu pakt II. Dünya Savaşı sonrası 1955'te Türkiye–İran–Irak–Pakistan ve İngiltere arasında imzalanmıştır.

(Cevap C)

14. Verilen paragrafta Türk mahkemesinin almış olduğu kararın doğru ve uygun olduğu, uluslararası bir adalet örgütü tarafından tasdik edilmiştir. Bu durum Türk hukukunun çağdaş düzeye yükseldiğinin göstergesidir.

(Cevap A)

15. Sadabad Pakti 1937 yılında İtalya'nın Akdeniz'de saldırgan politikasına karşı bölgesel iş birliği sağlamak amacıyla Türkiye, İran, Irak ve Afganistan arasında yapılmıştır. Suriye bu dönemde Türkiye ile yaşadığı Hatay sorunundan dolayı bu pakta katılmamıştır.



## NOT

Sadabat Pakti'nin süresi 5 yıl olarak belirlenmiştir.

(Cevap D)

1. Rusya'da 1917 yılında gerçekleşen ihtilalden sonra yeni yönetim savaştan çekilmek için İttifak devletlerine barış önerisinde bulunmuştur. Aralık 1917 yılında başlayan görüşmeler 3 Mart 1918'de Brest Litovsk antlaşmasıyla son bulmuştur. Antlaşma Sovyet Rusya ile Almanya, Avusturya-Macaristan, Osmanlı Devleti, Bulgaristan arasında yapılmıştır.

(Cevap E)

2. Kuzey Atlantik Paktı (NATO) 1949'da ABD ve Batı Avrupa ülkeleri tarafından kurulmuş, askerî siyasal ortaklık öngören bir örgütlenmedir. Günümüzde hâlâ varlığını sürdürmektedir.

(Cevap B)

3. Paris Konferansı, I. Dünya Savaşı'nı kesin olarak bitecek ve bozulan dengeyi yeniden kuracak barış antlaşmalarının imzalanmasını sağlamak amacıyla 18 Ocak 1919'da toplanmıştır. Bu konferansta 1815 Viyana Kongresi'nin aksine milliyetçilik ilkesi önemsenmiştir.

(Cevap C)

4. A, C, D ve E seçeneklerinde ifade edilenlerin Türk-İngiliz ilişkilerinin gelişmesine katkısı olmuştur. Fakat Musul meselesi iki devlet arasında çetin siyasî müzakerelere ve isyanlara (1924 Nasturi ve 1925 Şeyh Said) neden olmuştur. Dolayısıyla bu durumun Türk-İngiliz ilişkilerine olumlu etkisi olmamıştır.

(Cevap B)

5. Atatürk Dönemi, 1919-1938 yıllarını kapsayan dönemdir. Köy Enstitüleri, devletin öğretmen ihtiyacını karşılamak amacıyla 1940 yılında yani Atatürk'ün ölümünden sonra kurulmuştur. Bu enstitüler, Anadolu köylerinden ilkokul mezunu, zeki çocukların alınıp yetiştirilmesi ve tekrar köylere gönderilmesi esasına dayanmaktadır.



PUAN KÜPÜ

Köy Enstitülerinin kurulmasına dönemin Milli Eğitim Bakanı Hasan Ali Yücel öncülük etmiştir. Hasan Ali Yücel, şair Can Yücel'in babasıdır.

(Cevap A)

6. I. Dünya Savaşı sonunda Almanya'nın ödeyeceği savaş tazminatı sorununu çözen uygulama Dawes Planıdır. Bu plan Almanya-Fransa ilişkilerinin düzelmesine yardımcı olurken; Locarno Antlaşması'na giden yolu da açmıştır.

(Cevap D)

7. Balkan Antantı'nın imzalanması (1934), Milletler Cemiyeti'ne üyelik 1932, Briand-Kellog Paktı'na üyelik 1929'da, Sadabat Paktı'na üyelik 1937 yıllarında gerçekleşmiştir. Ancak Hatay 1939'da anavatana katılmıştır.

(Cevap E)

8. ABD, 1823 yılında kongrede kabul edilen Monroe Doktriniyle Avrupa sorunlarına karışmamayı bir dış siyaset ilkesi olarak kabul etmiştir. Bu doktrin II. Dünya Savaşı'na kadar ABD tarafından uygulanmaya devam etmiş ve İngiltere ile Fransa'nın Orta Doğu'da rahatça hareket etmesine imkan vermiştir.

(Cevap A)

## TARİH · Çağdaş - Yirminci YY.

9. Yalta Konferansı, II. Dünya Savaşı sonunda değişen dengeleri yeniden sağlamak amacıyla toplanmıştır. Konferans, 4 Şubat–11 Şubat 1945 tarihleri arasında Müttefik Devlet liderleri Churchill, Roosevelt ve Stalin arasında gerçekleşmiştir.

(Cevap E)

10. Türkiye'nin NATO'ya üye olmasında Kore Savaşı'na katılımı ve asker göndermesi etkili olmuştur (1952). Kıbrıs barış harekâtı 1974'te yapılmıştır. Türkiye Birleşmiş Milletler Teşkilatı'na ise 1945'te üye olmuştur.

**NOT**

Türkiye, Birleşmiş Milletler Teşkilatı'nın kurucu üyeleri arasındadır.

(Cevap B)

11. Türkiye'nin Kıbrıs'a müdahalesi ABD Senatosu ve Temsilciler Meclisinde tepkilere neden olmuştur. Amerikan Senatosu ve Temsilciler Meclisi Türkiye'ye ambargo kararı almıştır. Buna karşılık Türkiye, Sovyetler ve Arap dünyası ile yakın ilişkiler geliştirmeye çalışmıştır.

**PUAN KÜPÜ**

Ağustos 1960'ta bağımsız olan Kıbrıs Cumhuriyeti'nin Cumhurbaşkanlığını Rum lider Makarios, yardımcılığını ise Fazıl Küçük yapmıştır.

(Cevap A)

12. I. Körfez Savaşı 1990 yılında Irak'ın Kuveyt'i işgal etmesiyle başlamıştır. 1980-1988 yılları arasında İran ile yaşadığı savaşın ekonomik yükünden kurtulmak isteyen Irak, 1990'da Kuveyt'i işgal etmiş ve bu ülkeyi topraklarına kattığını ilan etmiştir. Ancak başta ABD olmak üzere Batılı devletlerin ve Körfez ülkelerinin yaptığı karşı saldırı sonucu barış yapmaya mecbur kalmıştır. Anlaşma şartlarının başında da Irak'ın nükleer, biyolojik ve kimyasal silahlardan arındırılması gelmekteydi. Irak'ın bu konudaki barış şartlarına uymaması 2003 yılında II. Körfez Savaşı'nın başlamasına sebep olarak gösterilmiştir.

(Cevap C)

13. II. Dünya Savaşı'nın Balkanlara sıçramasıyla tüm dengeler altüst olmuş ve Balkan Paketi işlevini yitirmiştir.

Sadabat Paketi 1980 İran–Irak Savaşı'yla fiilen sona ermiştir.

Avrupa Konseyi günümüzde de varlığını sürdürmektedir.

(Cevap A)

14. Akdeniz'de görülen korsanlık hareketlerine karşı ortak bir yaklaşım sergilemek isteyen ülkeler, 1937'de İsviçre'nin Nyon kentinde toplanan iki günlük bir konferansta bir araya gelmişlerdir. Konferansa Türkiye, Büyük Britanya ve Kuzey İrlanda Birleşik Krallığı, Mısır, Bulgaristan, Yunanistan, Fransa, Romanya, Sovyetler Birliği ve Yugoslavya katılmıştır. Konferans sonunda Nyon Antlaşması adında bir anlaşma imzalanmış ve Akdeniz'deki korsanlık hareketlerine karşı ortak hareket kararı alınmıştır.

(Cevap C)

15. I. Balkanlar ve Kafkaslar coğrafi konumları ve stratejik yönden hep önemini korumuşlardır.

II. Sürekli mücadele alanı içerisinde yer aldığı için hep değişime sebep olmuş, bundan dolayı kavimlerin kaynaşmalarını engellemiştir.

III. Ticaret yolları ve geçiş noktalarında yer aldığı için büyük devletlerin çıkar çatışma alanlarından biri olmuştur.

(Cevap E)

1. II. Dünya Savaşı'nın sebepleri arasında;
- İtalya'nın Habeşistan ve Arnavutluk'u,
  - Almanya'nın Ren bölgesini,
  - Japonya'nın Mançurya'yı işgali yer alır.
- Japonya'nın yayılmacı politikası sonucunda Uzak Doğu'da II. Dünya Savaşı'nın içerisinde yer almıştır.

(Cevap C)

2. Atlantik bildirisi, II. Dünya savaşından zaferle çıkmak için alınacak önlemleri görüşmek üzere Roosevelt ve Churchill arasında yapılmıştır. 1941 yılındaki Atlantik Bildirisi için A, B, D, E seçeneklerinde verilen bilgiler doğrudur. C'deki bilgi Atlantik Bildirisini değil, ABD'nin çıkardığı "Ödünç Verme Yasasını" kapsamaktadır.

(Cevap C)

3. Fransa'nın 1930'larda kurduğu savunma hattı Maginot'tur. Bu hat, birbirinden bir top atımı uzaklıkta elli savunma kulesi ve bunlarla bağlantılı yer altı sığınaklarından oluşmaktaydı. Ancak Almanlar geçilemez denilen bu hattı geçerek Fransa'yı işgal etmiştir.

(Cevap E)

4. İkinci Dünya Savaşı 1939-1945 yılları arasında gerçekleşmiştir. Bu süre içinde Cumhurbaşkanlığı görevini İsmet İnönü yürütürken; başbakanlık görevini sırasıyla Refik Saydam ve Şükrü Saraçoğlu yapmıştır.



## PUAN KÜPÜ

Şükrü Saraçoğlu Fransa ile yaşanan dış borçlar sorununda aktif rol oynamış 1933'te Fransa ile Türkiye adına antlaşma imzalamıştır.

(Cevap D)

5. Almanya'nın Versay Antlaşması hükümlerine aykırı olarak silahlanma çabaları içine girmesi Avrupa'daki güç dengelerini değiştirmiştir. Bu durum karşısında tedirgin olan Fransa İtalya'nın Habeşistan isteklerine rıza göstererek İtalya ile anlaşma yapmıştır. I ve II. seçeneklerde yer alan ifadeler bu işgalin sonuçları arasındadır. Ancak Almanya'nın Milletler Cemiyeti'nden çekilmesi 1933'te gerçekleşmiştir.

(Cevap D)

6. Almanya 1933 sonrası girişimleri ile Fransa ve SSCB arasında kalmıştır. 1931'de Mançurya'yı işgal eden Japonya ise 1932'de SSCB'nin Mançurya üzerindeki nüfuz alanlarını kaldırmayı başarmıştır. Ancak Çin-Japon savaşının başlaması sonucu Japonya, ABD ile SSCB baskıları karşısında sıkışmıştır. Bu gelişmeler Almanya ve Japonya'nın yakınlaşmasına ve Kasım 1936'da Anti Komintern Paktı'nın oluşmasına neden olmuştur. Böylece Almanya ve Japonya komünist yapılanmaya karşı ortak savunma için anlaşmaya varmışlardır.

(Cevap A)

7. II. Dünya Savaşı devam ederken müttefikler hemen her konferansta Türkiye'nin savaşa katılmasını sağlamak için kararlar almışlardır. Tahran, Kahire, Adana konferansları bunlar arasındadır. San Francisco Konferansı II. Dünya Savaşı sonrası bir konferans olup BM'nin kurulduğu konferanstır.

(Cevap A)

8. Gürcü Lider Josef Stalin 1922-1953 yılları arasında SSCB liderliğini ve Sovyetler Birliği Komünist Partisi'nin genel sekreterliğini yapmıştır. Lenin'in ölümünden sonra üstlendiği liderlik görevi ve uygulamaya koyduğu karşı devrimci politikalar dünya sosyalist hareketine büyük darbeler vermiştir.



## NOT

Koba (çivi) lakaplı Gürcü lider, dünyada hakkında en çok eser yazılan ilk 100 kişi arasındadır.

(Cevap B)

## TARİH · Çağdaş - İkinci Dünya Savaşı

9. Polonya'nın batısı, Hitler'in Yıldırım Savaşı adlı stratejisi ile birkaç gün içinde işgal edilmiştir. 1 Eylül 1939'da gerçekleşen bu saldırıdan sonra Alman-Sovyet Paktı gereği SSCB de Polonya'nın doğusunu işgal etmeye başlamıştır. Bu durum karşında İngiltere ve Fransa Almanya'ya savaş ilan etmiş böylece II. Dünya Savaşı başlamıştır.

(Cevap E)

10. II. Dünya Savaşı 1 Eylül 1939'da başlamıştır. Bu tarihte İngiltere'de Chamberlain vardı. Churchill ise 1940-1945 yılları arasında devlet liderliği yapmıştır.



## PUAN KÜPÜ

II. Dünya Savaşı sırasında göreve gelen son İngiltere Başbakanı Clement Attlee'dir.

(Cevap A)

11. II. Dünya Savaşı sırasında İngiltere Başbakanı Churchill ile o sırada henüz savaşa girmemiş olan ABD Başkanı Roosevelt arasında görüşmeler yapılmıştır. Ağustos 1941'de Kanada açıklarındaki bir savaş gemisinde yapılan ve beş gün süren bu görüşmelerden sonra taraflar Atlantik bildirisini adı altında ortak bir bildiri yayımlamışlardır.

(Cevap D)

12. Ekim 1940'tan itibaren SSCB'ye saldırma planı içinde olan Hitler, hayat sahasını genişletmek, slav ırkını sömürgeleştirmek, komünizmi devirmek ve Sovyet topraklarındaki doğal zenginlikleri ele geçirmek için 22 Haziran 1941'de Barbarossa Harekatını başlatmıştır.



## NOT

Barbarossa Harekatı, II. Dünya Savaşı'nın doğu cephesini açan harekattir. 20. yüzyılın en geniş çaplı askeri harekatı olarak bilinir.

(Cevap C)

13. II. Dünya Savaşı esnasında özellikle Almanya, SSCB ve Japonya insanlık dışı uygulamalarla insanlık suçu işlemişlerdir. Müttefik devletler 1945'te düzenlenen Potsdam Konferansı'nda savaş esnasında gerçekleşen insanlık dışı uygulamaların sorumlularının yargılanmasına karar vermişlerdir. Ayrıca yedi maddelik bir uluslar arası sözleşme hazırlayarak bu yargılamada takip edilecek esasları belirlemişlerdir.

(Cevap C)

14. II. Dünya Savaşı sürecinde Türkiye Adana Konferansı ve Kahire konferansı ile müttefik devletlerle anlaşma yapmıştır. Yalta konferansı ise 1945'te II. Dünya Savaşı sonuçlarını belirleyen en önemli konferanslardan biridir.

(Cevap B)

15. A, B, C ve E seçeneklerinde verilenler İsmet İnönü dönemi gelişmelerindedir. Atatürk'ün ilkeleri olan Altı Ok ise 1937 yılında anayasaya girmiştir.

(Cevap D)

16. Tahran konferansına ABD (Roosevelt), SSCB (Stalin), İngiltere (Churchill) üçünün de yöneticileri katılmıştır.

(Cevap E)



1. II. Dünya Savaşı sonrası yeni kurulan dünya düzeninde Türkiye'nin konumunu ve yeni ekonomik politikalarını saptamak üzere, 1947'de Türkiye'nin ilk kalkınma planı hazırlanmıştır. "Türkiye İktisadi Kalkınma Planı" (B) adındaki bu plan 1948–1952 yıllarını kapsayan 5 yıllık dönem için hazırlanmıştır.



## NOT

1947 İktisadi kalkınma Planı, bu planı hazırlayan grubun başkanı, Süleyman Vaner'in adından hareketle "Vaner Planı" olarak anılır.

(Cevap B)

2. Demokrat Parti, 14 Mayıs 1950–29 Eylül 1960 tarihlerinde iktidarda kalmıştır. B, C, D, E seçeneklerinde verilen gelişmeler bu dönem içinde yaşanmıştır. Atatürk'ün hazineye devrettiği Atatürk Orman Çiftliği arazisinin parçalanmasını önlemek amacıyla çıkarılan yasa 24.03.1950 tarihinde yani Cumhuriyet Halk Partisi Dönemi'nde çıkarılmıştır.

(Cevap A)

3. II. Dünya Savaşı'nın ardından Almanya'da Federal Almanya Cumhuriyeti ile Demokratik Alman Cumhuriyeti adı ile iki ayrı devlet kurulmuştur. Federal Almanya demokratik bir rejimle, Demokratik Almanya ise komünist bir rejimle idare edilmiştir. Yine Kore'de Güney Kore Cumhuriyeti ile Kore Halk Cumhuriyeti adıyla iki ayrı devlet kurulmuştur. Güney Kore Cumhuriyeti demokratik, Kore Halk Cumhuriyeti ise komünist bir rejimle idare edilmiştir. Ancak Japonya'da böyle bir bölünme olmamıştır.

(Cevap D)

4. Türkiye soğuk savaş sonrası dönemde uluslar arası barışı koruma faaliyetleri çerçevesinde TBMM kararıyla Somali, Bosna-Hersek, Arnavutluk, Kosova, Afganistan ve Lübnan'a asker göndermiştir.

(Cevap E)

5. Marshall Planı, ABD'nin II. Dünya Savaşı sonrası güç kaybetmiş devletlere ekonomik ve askerî yardımını öngören bir plandır. 1947 yılında önerilen plan, 1948–1951 yılları arasında yürürlüğe konmuştur. Aralarında Türkiye, Yunanistan gibi devletlerinde bulunduğu on altı ülke, bu plan çerçevesinde ABD'den yardım almıştır. Bu yardım aracılığıyla Avrupa ekonomisi savaşta önceki durumuna dönmüştür. Türkiye'de Avrupa'nın yeniden inşasına katkıda bulunacağı (E) düşüncesiyle plan kapsamına alınmıştır.

(Cevap E)

6. Halk oylaması (referandum) ilk kez 1961 Anayasası'nda yer almıştır. Ayrıca iki meclisli yasama organı da ilk kez 1961 Anayasası'yla oluşturulmuştur. Ancak iki dereceli seçim sistemi Türkiye'de 1920-1946 yılları arasında uygulanmıştır.

(Cevap D)

7. 1946 yılında tek dereceli seçim sistemine geçilmesi halkın temsilcilerini doğrudan seçmesine (I) ortam hazırlamıştır. Daha önce halk milletvekillerini seçecek kişileri seçebiliyordu.

(Cevap A)

8. 1961 Anayasası ile herkese önceden izin almadan dernek kurma hakkı, işçilere ve kamu çalışanlarına sendika kurma hakkı ile toplu sözleşme ve grev yapabileme gibi çeşitli haklar verilmiştir. Böylece düşünce özgürlüğü güç kazanmış (I) ve sendikal hareketler güçlenmiştir (II).



## PUAN KÜPÜ

Türkiye'de ilk kez 20 Kasım 1961'de CHP ve AP arasında koalisyon hükümeti kurulmuştur.

(Cevap E)

## TARİH · Çağdaş – Soğuk Savaş Dönemi

9. Tek dereceli seçim sistemi (II) ve siyasal partilerin varlığı (III) demokrasiyi güçlendiren uygulamalardır. Ancak I. seçenekte bahsedilen çift dereceli seçim sistemi demokratik olmayan bir uygulamadır.

(Cevap D)

10. Verilen seçenekler içinde savaş tazminatı (B) konusu; Lozan Antlaşması'nda nihai çözüme kavuşmuştur. Buna göre; Yunanistan Kurtuluş Savaşı sürecinde verdiği zarardan dolayı Karaağaç bölgesini savaş tazminatı olarak Türkiye'ye vermiştir. Dolayısıyla günümüzde Yunanistan'la bu konuyla ilgili yaşanan herhangi bir sorun bulunmamaktadır.

(Cevap B)

11. Truman Doktrini ve Marshall Planı, SSCB'nin Doğu Avrupa'da egemenlik kurması üzerine, ABD'nin uygulamaya koyduğu politikalar. Balfour Deklarasyonu ise İngiltere Dışişleri Bakanı A. James Balfour'un 1917'de Siyonist Federasyonu Başkanı'na gönderdiği belgedir. Bu belge ile İngiltere, Filistin'de bir Yahudi Devleti'nin kurulmasını kabul etmiştir.

(Cevap D)

12. Türkiye Asi Nehri'nin kullanımı hususunda Lübnan ve Suriye ile; Fırat ve Dicle Nehirlerinin kullanımı konusunda da Suriye ve Irak ile sorunlar yaşamaktadır. Ancak Ürdün ile böyle bir sorun söz konusu değildir. Ürdün' Şeria Nehri'nin kullanımı konusunda Suriye ve İsrail ile sorun yaşamaktadır.

(Cevap D)

13. **İrkçilik–Turancılık Davası**, 7 Eylül 1944'te başlayan ve 29 Mart 1945'e kadar süren Türk siyasetinin ön-de gelen 23 ismin ırkçılık–Turancılık suçlamasıyla yargılandığı davadır. Toplam 65 oturum süren dava siyasi açıdan büyük önem taşır.

**Struma Gemisi Olayı**, Nazi soykırımından kaçan Romen Yahudilerin İstanbul'a geldikten sonra gerçekleşen bir patlama sonucu 765 kişinin öldüğü olaydır.

**Von Papen Suikastı**, Almanya'nın Ankara Büyükelçisine yapılan suikastla ilgilidir. Her üç olay da 1940-1945 yılları arasında Türk siyasetini fazlaca meşgul etmiştir.

(Cevap E)

14. Türkiye'nin Kore'ye asker göndermesi Kuzey Atlantik Paktı'na (NATO) üye olmasını kolaylaştırmıştır. NATO, Batılı 12 devlet tarafından 1949'da kurulmuştur.



## PUAN KÜPÜ

Türkiye'nin NATO'daki ilk daimi temsilcisi Fatin Rüştü Zorlu'dur.

(Cevap A)

15. İslam Konferansı Örgütü, 21 Ağustos 1969'da gerçekleşen Mescid-i Aksa'nın kundaklanması olayına tepki olarak kurulmuştur. Fas'ın başkenti Rabat'ta yapılan toplantıyla kurulan örgüt, günümüzde etkinliğini sürdürmektedir.

(Cevap A)

16. Devletin ekonomik, sosyal ve kültürel amaçlarının belirlenmesinde hükümete danışmanlık yapan ve bu konularda ön çalışma yapan kuruluş; Devlet Planlama Teşkilatıdır.



## NOT

Devlet Planlamanın tüm görevleri 2011 yılında Kalkınma Bakanlığına devredilerek kurum bir anlamda kapatılmıştır. Cumhurbaşkanlığı Hükümeti sisteminde ise Strateji ve Bütçe Başkanlığı olarak çalışmaktadır.

(Cevap B)

1. Schuman Bildirisi, Avrupa'daki kömür ve çelik üretiminin bir bütün olarak ortak bir yüksek merci altında birleştirilmesi şeklindeydi. Fransa bu öneriyi özelden Almanya'ya sunmuş ancak tüm Avrupa ülkelerinin katılımına da açık tutmuştur. Bu girişim sonunda Fransa, Federal Almanya, Belçika, Lüksemburg, Hollanda ve İtalya'nın katılımıyla Nisan 1951'de Avrupa Kömür ve Çelik Topluluğu kurulmuştur. Bilindiği gibi bu örgüt günümüzdeki Avrupa Birliği'nin temelidir.

(Cevap E)

2. Maddeleri verilen antlaşma Roma Antlaşması'dır. Avrupa'da geniş kapsamlı bir ekonomik birleşmeyi sağlamak amacıyla 1957'de imzalanmıştır. Bu antlaşma ile Avrupa Kömür ve Çelik Topluluğu, Avrupa Ekonomik Topluluğuna dönüşmüştür. Avrupa Ekonomik Topluluğu da bilindiği gibi günümüzdeki Avrupa Birliği'nin temelidir.

(Cevap B)

3. 27 Mayıs 1960'ta Demokrat Parti hükümetini askerî darbe ile devirerek siyasi iktidarı ele alan güç Millî Birlik Komitesidir. MBK'nin başkanı Cemal Gürsel'di ve 38 kişiden oluşuyordu.

(Cevap C)

4. Harmel Raporu, Doğu-Batı ilişkilerinde gerginliklerin azalması ve Avrupa'yı bölen siyasi sorunların çözümlüne yönelik öneriler getirmiştir. Bunun tam olarak uygulanabilmesi ise ancak Berlin Duvarı'nın yıkılması, Varşova Paktı'nın dağılması ve SSCB'nin dağılmasıyla mümkün olmuştur.

(Cevap B)

5. NATO ve Varşova Paktı birbirlerine karşı olan iki savunma sistemi şeklinde kurulmuştur. Kuzey Atlantik Paktı (NATO), özellikle Sovyet Rusya'nın yayılmacı politikasına karşı, ABD ve Batı Avrupa ülkeleri tarafından kurulan, ortak savunmayı hedef alan örgüttür. (4 Nisan 1949)

Varşova Paktı, NATO'nun uygulamalarına karşı Sovyet Rusya ve Doğu Avrupa ülkeleri tarafından kurulan bir örgüttür. (14 Mayıs 1955)

(Cevap A)

6. 1950 yılı genel seçimleri Türk siyasi tarihinin ilk demokratik seçimi olarak kabul edilmektedir. Çünkü bu seçimlerde ilk kez "gizli oy, açık sayım" ilkesi uygulanmıştır. Yapılan seçimi % 55 gibi rekor düzeyde oy alan Demokrat Parti kazanmıştır. Bu seçim Türk siyasi tarihine "Beyaz Devrim" olarak geçmiştir.

(Cevap A)

7. Avrupa İnsan Hakları Sözleşmesi, temel insan hak ve özgürlüklerinin güvence altına alınmasını sağlamak amacıyla oluşturulmuştur. Aralarında Türkiye'nin de bulunduğu 15 ülke tarafından 4 Kasım 1950'de imzalanan sözleşme 1953 yılında yürürlüğe girmiştir.

(Cevap C)

8. Johnson Mektubu ABD tarafından Kıbrıs meselesi için Türkiye'ye gönderilmesi, ABD'nin Kıbrıs meselesi tutumu yüzünden Türkiye (1964-1979) yılları arasında SSCB'ye yaklaşmıştır.

(Cevap E)

## TARİH · Çağdaş - Yumuşama Dönemi

9. Kıbrıs Harekatı ABD tarafından yakından takip edilmiş ve öncülde verilen riskler olabileceğini söyleyebiliriz. Bunların da bir kısmı zaten yaşanmıştır.

(Cevap E)

10. A, B, C, D şıkları Küba Krizi'nin sonuçlarıdır. ABD'nin Castro'yu devirmek istemesi SSCB-Küba yakınlaşması oluşturdu. SSCB Küba'ya füze yerleştirince sorun oldu. Türkiye'deki Jüpiter füzelerinin sökülmesiyle anlaşma sağlandı. Cenevre Antlaşması'nın Küba Buhranı ile ilgisi yoktur.

(Cevap E)

11. Kıbrıs Harekatı sonrası ilk uluslararası zirve olarak Cenevre Konferansı düzenlenmiştir. (25-30 Temmuz 1974) Türkiye adına Konferansa Dışişleri Bakanı Tüban Güneş katıldı.

(Cevap C)

12. Kıbrıs'ın Yunanistan'la birleşmesi ENOSİS hareketinde öncülerinden olan III. Makarios Kıbrıs Cumhuriyeti'nin ilk Cumhurbaşkanı'dır. Başbakanı ise Fazıl Küçük olmuştur.

(Cevap B)

13. İngiltere'nin 1947'de Keşmir'den çekilmesiyle Pakistan ve Hindistan olarak iki yeni devlet kuruldu. Pakistan Keşmir halkının büyük çoğunluğunun müslüman olmasından dolayı buranın kendisine ait olduğunu düşünerek hareket etti. Hindistan'da burada hak iddia edince savaş oldu. SSCB'nin aracılığı ile 10 Ocak 1966 Taşkent Deklarasyonu ile her iki devlet 1965'teki sınırlara çekilmeyi kabul etti.

(Cevap A)

14. Savaş değil barış, çatışma değil dialog, çifte standart değil adalet, üstünlük değil eşitlik, sömürü değil işbirliği, baskı, tahakküm değil insan hakları, hürriyet, demokrasi.

(Cevap E)

15. 1961 yılında ABD'nin desteğini arkasına alan sürgündeki Kübalıların, Fidel Castro rejimini yıkmak için gerçekleştirdiği başarısız işgal girişimidir.

(Cevap E)

16. Sovyet Rusya, Doğu Berlin'den, Batı Berlin'e kaçışın olmasından dolayı rahatsız olduğu gibi, Batı Berlin'de ABD, İngiltere ve Fransa'nın bulunmasından hoşnut değildi. SSCB 1958'de bir nota verdi. 1961'de Berlin Duvarı yapıldı.

(Cevap A)

1. Turgut Özal 1983-1989 yılları arasında başbakanlık; 1989-1993 yılları arasında Cumhurbaşkanlık görevini yürütmüştür. Avrupa Birliği ile Gümrük Birliği Antlaşması'nın imzalanması ise 1996 yılında Başbakan Tansu Çiller döneminde gerçekleşmiştir.

(Cevap B)

2. Banker skandalı 24 Ocak 1980'de alınan ekonomik kararların bir sonucudur. 24 Ocak kararlarıyla mevduat faiz oranlarının serbest bırakılması sonucu halka çok yüksek oranda faiz vermeyi taahhüt eden bankacılık şirketleri kurulmaya başlamıştır. On binlerce kişi bu bankalara birikimlerini teslim etmiştir. Ancak halk paralarını geri almak için müracaat ettiğinde bankacılar ya iflasını açıklamış ya da yurt dışına kaçmıştır.

(Cevap B)

3. GAP temel hedefi, Güneydoğu Anadolu Bölgesi halkının hayat standardını yükselterek diğer bölgelerle arasındaki gelişmişlik farkını ortadan kaldırmak, tarımda verimliliği ve iş imkanlarını artırmak olan bir kalkınma projesidir. Adıyaman, Gaziantep, Şanlıurfa, Şırnak, Siirt, Mardin, Kilis, Batman, Diyarbakır projenin kapsadığı iller arasındadır.

(Cevap A)

4. "Cep Herkülü" olarak anılan sporcumuz Naim Süleymanoğlu'dur. 1967 yılında Bulgaristan'da doğan sporcu, Bulgaristan'da Türklere uygulanan baskılar nedeniyle 1986'da Türkiye'ye sığınmıştır. Türkiye'ye olimpiyatlarda güreş dışında ilk altın madalyayı kazandıran Naim Süleymanoğlu'nun kariyeri boyunca üç olimpiyat altını, yedi dünya şampiyonluğu ve altı Avrupa şampiyonluğu vardır.

(Cevap C)

5. 1980-1990 yılları arasında Bulgaristan'da, nüfusun yüzde on beşini temsil eden Türk azınlığa karşı asimilasyon politikaları uygulanmıştır. Zorla isimleri değiştirilen, Türkçe konuşmaları yasaklanan, camileri kapatılan, arazi ve evlerine el konan Bulgaristanlı Türkler o dönem Türkiye'nin kapılarını açması neticesinde kitleler halinde Türkiye'ye göç etmişlerdir.

(Cevap B)

6. Türkiye, 2002'de yapımına başlanan ve 2005 yılında tamamlanan Bakü-Tiflis-Ceyhan (BTC) boru hattı ile Azerbaycan petrolünü dünya pazarına taşımakta kilit rol üstlenmiştir. BTC ile paralel olarak geliştirilen Güney Kafkasya boru hattı (GKB) ise Azerbaycan doğal gazının Şah Deniz projesiyle Gürcistan ve Türkiye üzerinden dünyaya pazarlanmasını hedeflemektedir.

(Cevap A)

7. Turgut Özal, 1983-1989 yılları arasında 45 ve 46. dönem hükümetlerini kurmuştur. 1984 yılından itibaren Bulgaristan'ın Türklere karşı baskı, sindirme ve şiddet uygulaması (I), 1987'de Yunanistan'ın kıta sahanlığından doğan haklarını kullandığını öne sürerek Ege'de ihtilafli bölgede petrol araması (II) ve 1980-1988 yılları arasında İran-İrak savaşı esnasında yaşanan Halepçe Katliamı sonrası meydana gelen Kürt sığınmacılar sorunu Özal dönemi olaylarıdır. (III)

(Cevap E)

8. Sputnik uydusu SSCB tarafından 1957'de uzaya gönderilmiştir. Bu gelişme soğuk savaş döneminin önemli dönemeçleri arasındadır. Atmosfer ve uzayın keşfedilmesiyle ilgili ilk gelişmelerden olan bu olay, yerküre ve onun çevresi hakkındaki ilk somut bilgilerin temelidir.

(Cevap D)

## TARİH · Çağdaş – Küreselleşen Dünya

9. Türkiye, BM Geçici Görev Gücü'ne (UNIFIL) kara ve deniz gücü ile katkı sağlamaktadır. İlk kez 2006 yılında UNIFIL'e katılan Türk Silahlı Kuvvetleri'nin görev süresi bugüne kadar yedi kez uzatılmıştır.

(Cevap B)

10. Mart-31 Ekim 2011 tarihleri arasında gerçekleştirilen BM Libya Müdahalesi, Birleşmiş Milletler Güvenlik Konseyi'nin 1973 sayılı kararı gereği "sivilleri koruma" gerekçesiyle yapılmıştır. Libya'daki karışıklığı düzeltme amaçlı olduğu bildirilen müdahale sonucunda Libya Lideri Kaddafi öldürülmüş ve yönetim Geçici Ulusal Konsey'e geçmiştir.

(Cevap E)

11. İsrail ile Filistin devlet başkanları ilk kez 1991 yılında gerçekleşen Madrid Konferansı'nda yüz yüze görüşmüşlerdir. 1993'te gerçekleşen Oslo Görüşmeleri sonunda da FKÖ İsrail'i, İsrail de FKÖ'yü Filistin halkının temsilcisi olarak tanımıştır.

(Cevap C)

12. Soru kökünde Mavi Akım boru hattından bahsedilmektedir. Mavi Akım Rus doğalgazının Karadeniz'in altından Samsun'a oradan da Avrupa'ya taşıyan bir boru hattıdır. Proje 1997, yılında Ankara-Moskova arasında yapılan anlaşmayla uygulamaya konmuştur. Türkiye 2002 yılından bu yana bu boru hattından gaz almaktadır.

(Cevap B)

13. Azerbaycan özellikle Stalin döneminde baskıcı bir politikayla yönetilmiş ve bu durum SSCB'nin dağılmasına kadar devam etmiştir. Ancak Gorbaçov'un iktidara gelmesiyle başlayan değişim, Azerbaycan'ın bağımsızlık isteklerini artırmıştır. Ebulfez Elçibey önderliğindeki "Halk Cephesi" de bu amaçla kurulmuş bir teşkilattir. Azerilerin bağımsızlığı için mücadele etmiş ve başarılı olmuştur.

(Cevap A)

14. Gorbaçov'un göreve geldiği 1985 yılında Sosyalist Blok içindeki özgürlük ve bağımsızlık istekleri artmıştı. Gorbaçov sosyalist bloktaki bu toplumsal olayları yatıştırmak, komünist yönetimin tepki çeken baskıcılığına son vermek ve ülke ekonomisini canlandırmak amacıyla 1987'de Glasnost ve perestroika adı verilen programları açıklamıştır. Gorbaçov bu hamlesiyle Sovyet komünizminin yapısını değiştirmiştir.

(Cevap C)

15. Yugoslavya'nın 6 federe devletinden biri olan Bosna-Hersek, 1992 yılında bağımsızlığını ilan etmiştir. Ancak bunu kabul etmek istemeyen Sırp güçleri bölgedeki Boşnakları öldürmeye başlamış böylece Bosna Savaşı başlamıştır. Savaş süresince herhangi bir askeri müdahalede bulunmayan NATO kuvvetleri, BM Güvenlik Konseyi tarafından güvenli bölge ilan edilen Srebrenica'da 1995 yılında Sırpların gerçekleştirdiği katliamın ardından hava saldırısına başlamışlardır. Yaklaşık üç hafta süren hava saldırısından sonra Sırp güçleri geri çekilmiş ve savaş fiilen sona ermiştir.

(Cevap B)

16. 1982 Anayasası yumuşak bir anayasa değildir. Çünkü değiştirilemez hükümleri vardır. Hatta bu hükümlerin değiştirilmesi bile teklif edilemez. Bu yüzden Türk demokrasi tarihinin en katı anayasası 1982 Anayasası'dır. Türk demokrasi tarihinin tek yumuşak anayasası ise 1921 Anayasası'dır. Çünkü bu anayasa da değiştirilemez hükümler yoktur.

(Cevap A)

# COĞRAFYA

- »» Türkiye'nin Coğrafi Konumu
- »» Türkiye'nin Yer Şekilleri (İç Kuvvetler)
- »» Türkiye'nin Yer Şekilleri (Dış Kuvvetler)
- »» Türkiye'de Nüfus
- »» Türkiye'de Yerleşme
- »» Türkiye'nin İklimi
- »» Türkiye'nin Bitki Örtüsü
- »» Türkiye'de Tarım
- »» Türkiye'de Hayvancılık
- »» Türkiye'de Madenler

## COĞRAFYA • İÇİNDEKİLER

➤➤ Türkiye'nin Enerji Kaynakları

➤➤ Türkiye'de Sanayi

➤➤ Türkiye'de Ticaret

➤➤ Türkiye'de Turizm

➤➤ Türkiye'de Ulaşım



1. Eğer Dünya'nın dönüş yönü değişirse doğuda yerel saatin daha ileri olması ve doğuda Güneş'in daha erken doğması gibi özellikler değişirdi. Seçenekler arasında yalnızca bu iki durum Dünya'nın dönüş yönü ile ilgilidir.



## NOT

Dünya günlük hareketi sırasında batıdan doğuya doğru döner. Bu yüzden doğunun yerel saati daima daha ileridedir ve doğuda Güneş daha erken doğar, daha erken batar.

(Cevap B)

2. Bir bölgenin veya alanın matematik konumu tanımlanırken sınırlarından geçen paralel ve meridyen değerleri kullanılır. Dolayısıyla 39° K paraleline bu bölgenin matematik konumu tanımlanırken gerek duyulmaz.

(Cevap D)

3. Dünya kendi eksenini etrafında batıdan doğuya doğru döner. Bu yüzden güneşin karşısından ilk önce doğudaki, en son batıdaki noktalar geçer. Bu nedenle en batıda yer aldığı için güneşin karşısından en son geçecek olan ve dolayısıyla da yerel saati en geride olan I nolu nokta olacaktır.

(Cevap A)

4. Türkiye, Kuzey Yarımküre'de yer alır. Bu duruma bağlı olarak Türkiye'de;

- Güneyden kuzeye gidildikçe iki meridyen arası mesafe azalır.
- Güneyden kuzeye gidildikçe gece-gündüz süre farkı artar.
- En yüksek sıcaklıklar temmuz, en düşük sıcaklıklar ocak ayında görülür.
- Deniz turizmi süresi güneyden kuzeye gidildikçe kısalır.
- Paralellerin uzunluğu Ekvator'dan kutuplara gidildikçe azalır. Muğla Ekvator'a, İzmir'den daha yakındır. Bu duruma bağlı olarak Muğla'da paralellerin uzunluğu İzmir'den fazladır.

(Cevap C)

5. Türkiye aynı paraleller arasında kalmış fakat meridyen değerleri değişmiştir. Bu yüzden Ekvatora olan uzaklığı, çizgisel hız ve gündüz uzunluğu gibi özellikler değişmezken Türkiye'nin dâhil olduğu saat dilimleri değişecektir. Çünkü saat dilimleri Türkiye'nin boylam dereceleri ile ilgilidir.



## PUAN KÜPÜ

Türkiye'nin en doğusu ile en batısı arası zaman farkı 76 dakikadır. Nedeni Türkiye'nin en doğusu ile en batısı arası 19 meridyen farkının bulunmasıdır. (26° Doğu ile 45° Doğu)

(Cevap D)

6. Güneşin doğuş anı ile batış anı arasında geçen sürenin en uzun olması en uzun gündüz anlamına gelir. Bu durum 21 Haziran tarihinde yaşanır. 21 Haziran tarihinde yaz mevsimini yaşayan Türkiye de en uzun gündüz; 21 Aralık'ta ise kış mevsimi ile birlikte en uzun gece yaşanır.

(Cevap B)

## COĞRAFYA · Türkiye'nin Coğrafi Konumu

7. Tablodaki enlem ve boylam değerlerine dikkat edilirse, en fazla enlem farkının Doğu Anadolu'da, en fazla boylam farkının da Karadeniz'de olduğu görülür. Karadeniz daha kuzeyde, Akdeniz ise daha güney enlemlerinde yer alır. Ancak enlem-boylam değerlerinden yararlanarak gerçek alanın genişliğine ulaşamaz. Ayrıca gerçekte Doğu Anadolu'nun yüz ölçümü, Karadeniz'den daha fazladır.

**NOT**

Türkiye'nin en kuzeyi ile güneyi arasında 6° paralel farkı vardır. Buna göre, Türkiye'nin en kuzeyi ile güneyi arasında 666 km kuş uçuşu uzaklık bulunur. Ancak bu mesafe gerçekte çok daha fazladır.

**PUAN KÜPÜ**

Türkiye'de;  
Yaz mevsiminin 21 Haziranda  
Kış mevsiminin 21 Aralıkta  
İlkbaharın 21 Martta  
Sonbaharın 23 Eylülde başlaması  
Kuzey Yarım Kürede yer aldığı kanıtı olarak gösterilebilir.

(Cevap E)

8. Türkiye'de 21 Haziran tarihinde yaz mevsimi yaşanır. Bu dönemde Güneş ışınları ülkemize yıl içinde gelebileceği en dik açısıyla ulaşır. Bu nedenle, grafik üzerinde en kısa gölge boyunun olduğu II numaralı dönem 21 Haziran'dır. Dolayısıyla gölge boyunun eşit olduğu I numaralı dönem; 21 Mart III numaralı dönem ise 23 Eylül olur.

**21 Haziran tarihinde Türkiye'de;**

- Güneş ışınları en dik açısıyla düşer.
- En kısa gölge boyu oluşur.
- En uzun gündüz süresi yaşanır.
- Kuzeye doğru gidildikçe gündüzler uzar.
- Güneş en erken saatte doğar ve en geç saatte batar.
- Yaz mevsimi başlar.
- Bu tarihten sonra gündüzler kıalmaya geceler uzamaya başlar.

(Cevap E)

9. 21 Mart ve 23 Eylül'de zaten gündüz süreleri eşittir. Meridyen değerleri ile de kentlerin gündüz süreleri yorumlanamaz. Bu yüzden Ankara'dan daha uzun gündüz yaşayan kent Ankara'nın daha kuzey enleminde ve tarih 21 Haziran olmalıdır.

**NOT**

Tan ve gurup süreleri çizgisel hız ile ters orantılı olarak değişir. Buna göre, Türkiye'de Güneş'in doğuşunu (Tan vakti) veya batışını (Gurup vakti) daha uzun süre ile izlemek isteyen bir kişi, hangi tarihte olursa olsun Sinop'a gitmelidir.

(Cevap D)

10. Türkiye sahip olduğu coğrafi koordinatları sonucunda ortaya çıkan matematik konumu itibarıyla Kuzey Yarım Küre'de ve Başlangıç Meridyeni'nin doğusunda yer alır. C seçeneğinin dışındaki tüm bölgeler Güney Yarım Küre'de ve Türkiye'nin uzağındadırlar. C seçeneğinde verilen alanın koordinat değerleri Türkiye'nin koordinatlarına daha yakındır.

(Cevap C)

11. Türkiye, Kuzey Yarım Küre'de yer alır. Bu durum, Türkiye'nin güneyinden kuzeyine doğru gidildikçe bazı özelliklerin değişmesine neden olur. Örneğin,

- Güneş ışınlarının yere düşme açısı azalır.
- Sıcaklık, enleme bağlı olarak azalır.
- Cisimlerin gölge boyu uzar.
- Deniz suyu tuzluluk oranı azalır.
- Kalıcı kar sınırı deniz seviyesine yaklaşır.
- Üzerinden geçen paralel dairelerinin boyları kısalır.
- Üzerinden geçen ardışık iki meridyen yayı arasındaki mesafe azalır.

Ancak batıdan doğuya doğru sıcaklığın değişmesi; karasallık, denizellik, yükselti vb. özel konum şartlarının bir sonucudur.

(Cevap B)

1. Dünya batıdan doğuya doğru döndüğü için batıdaki noktalar daha sonra Güneş'in karşısına gelmelidir. 4 dakikada 1 meridyen yayı geçildiğine göre 12 dakikada 3 meridyen yayı geçilir. Buna göre; 33° Doğu'dan 3° meridyen batıya doğru gidilmelidir.

(Cevap B)

2. Aynı meridyen üzerinde yer alan kentlerin seçeneklerde verilen özelliklerinden yalnızca yerel saatleri aynıdır. İklim, yer şekilleri, nüfus ve endüstri faaliyetleri gibi özellikleri özel konum şartlarına göre değişir.

**NOT**

Türkiye'de en uzun gündüz ve en kısa gece 21 Haziran'da yaşanır. En uzun gece ve en kısa gündüz ise 21 Aralık'ta yaşanır.

(Cevap A)

3. Türkiye'de ortalama sıcaklıkların batıdan doğuya doğru gidildikçe azalmasının nedeni batıdan doğuya doğru ortalama yükseltinin artmasıdır. Bu durumun ekseren eğikliği ve yıllık hareket ile ilgisi yoktur. Türkiye'de mevsimlerin oluşması, yıl içinde güneş ışınlarının geliş açısının ve gece-gündüz sürelerinin değişmesinde yıllık hareket etkilidir.

(Cevap E)

4. Türkiye'ye ulaşan güneş ışınlarının geliş açısı mevsimlere göre değişir. Yaz mevsiminde ülkemize güneş ışınları daha dik açı ile ulaşırken, kış mevsiminde daha eğik açı ile gelecektir. Şekilde Türkiye'de bir cisme yılın değişik tarihlerinde Güneş ışınlarının geliş açısı ve bu dönemlerde oluşan gölge boyları verilmiştir. Buna göre, Güneş ışığının en dik geldiği III numaralı dönem 21 Haziran en eğik geldiği I numaralı dönem ise 21 Aralık olmalıdır. Çünkü 21 Haziran tarihinde ülkemize güneş ışınları daha dik gelir ve cisimlerin gölge boyu da daha kısa olur.

(Cevap A)

5. Güneş ışığı dönencelere ve dönenceler arasında dik açıyla ulaşır. Türkiye ise dönencelerin dışındadır. Bu yüzden asla güneş ışınları dik açıyla gelmez ve gölge boyu sıfır olmaz. Yine şekildeki konuma göre; Türkiye'ye güneş ışınları sürekli güneyden gelecek; buna bağlı olarak da dağların yıl boyunca güney yamaçları daha sıcak olacak ve cisimlerin gölgeleri de yıl boyunca kuzeye dönecektir. Ancak Türkiye'nin İstanbul ve Çanakkale boğazlarına sahip olması Türkiye'nin özel konumunun sonucudur.

(Cevap E)

6. G-20 ülkeleri şunlardır: ABD, Türkiye, Hindistan, Çin, Endonezya, Suudi Arabistan, Brezilya, Arjantin, Fransa, İngiltere, Almanya, Japonya, Güney Afrika, Güney Kore, Avustralya, Kanada, Meksika, İtalya, Rusya ve Avrupa Birliği Komisyonu yer alır. Norveç G-20 ülkeleri arasında yer almaz.

(Cevap B)

## COĞRAFYA • Türkiye'nin Coğrafi Konumu

7. Kars'ta yerel saat Çanakkale'ye göre yaklaşık 1 saat 10 dakika daha ileridir. Bu nedenle Çanakkale'de vakit öğle iken Kars'ta öğle sonrası olmalıdır.

(Cevap C)

8. Verilen bilgiye göre Türkiye;
- Kuzey Yarım Kürede yer alır.
  - 2. ve 3. saat dilimleri arasında yer alır.
  - $45 - 26 = 19 \times 4 = 76$  dakika zaman farkı vardır.
  - $36 \times 111 = 3996$  km uzaklık

Batıdan doğuya gidildikçe sıcaklığın azalmasında ortalama yükseltinin artması etkilidir.

(Cevap E)

9. Aynı paralel üzerinde yer alan tüm noktaların Ekvator'a olan uzaklıkları eşittir. Kentlerin karasallık–denizellik ve yükselti gibi özel konum şartları farklı olduğundan yıllık sıcaklık ortalaması, doğal bitki örtüsü vb. özellikleri farklı olabilir.

(Cevap B)

10. Türkiye'nin İstanbul ve Çanakkale boğazlarına sahip olması şüphesiz jeopolitik konumunun önemini artıran en önemli özelliğidir. Çünkü bu boğazlar ile Türkiye Karadeniz ve Akdeniz'i birbirine bağlamaktadır. Karadeniz'e kıyısı olan ülkelerin tamamı, uluslararası sulara açılabilme için bu boğazlardan geçmek zorundadır.

(Cevap B)

11. Türkiye jeopolitik bakımdan Dünya üzerinde önemli bir yere sahiptir. Türkiye'nin jeopolitik açıdan önemli olmasında;

- İstanbul ve Çanakkale Boğazı'na sahip olması
- Üç tarafının denizlerle çevrili olması
- Petrol havzalarına yakın olması
- Uluslar arası enerji koridorunda yer alması
- Üç kıtanın birbirine en çok yaklaştığı yerde bulunması etkili olmuştur.

(Cevap E)

1. Türkiye'de Güneş ışınlarının daha fazla tutulmaya başladığı dönemde Türkiye kış mevsimine giriyor demektir. Buna göre kış mevsiminde Türkiye'de gündüz süreleri azalır. Aynı zamanda bu dönemde Türkiye'ye ulaşan güneş ışınları daha uzun yol takip eder. Bu yüzden enerji kayıpları artar. Kışa doğru yaklaştıkça her geçen gün eğik gelen güneş ışınları cisimlerin gölge boylarının da uzamasına neden olacaktır.

(Cevap A)

2. Şekilde gösterilen dağın güney yamacı güneşe döndüktür. Buna "bakı etkisi" denir. Bu yüzden Türkiye'deki dağların güney yamacı daha sıcak olur. Ancak kuzey yamaçta kar sınırının yükseltisi daha fazladır demek yanlış olur. Çünkü kuzey yamaç daha soğuktur ve kar sınırı daha aşağılardan başlar. Zaten bu durum şekil üzerinde de açıkça görülmektedir. Bakı etkisine bağlı olarak Türkiye'de;

- Dağların güney yamaçları kuzey yamaçlarından daha sıcaktır.
- Dağların güney yamaçlarından orman üst sınırı daha yüksektir.
- Dağların güney yamaçlarında kalıcı kar sınırı daha yüksektir.
- Dağların güney yamacında tarım ürünleri daha erken olgunlaşır.
- Güney yamaçlarda yerleşme daha fazladır.

**PUAN KÜPÜ**

Türkiye'de yaşayan insanların ev satın alırken veya kiralarken güney cephe olan evleri tercih etmesi; bakı faktörünün günlük hayata olan etkisine bir örnektir.

(Cevap B)

3. Jeopolitik konum: Dünya üzerindeki herhangi bir yerin askerî, siyasi, kültürel ve ekonomik açıdan önemini ifade eder. Boru hatlarının ülkemiz toprakları üzerinden geçmesi, ekonomik, askerî ve siyasi açıdan topraklarımızın Dünya üzerindeki önemini artırmıştır.

(Cevap B)

4. Antalya'da kışların İstanbul'dan ılık geçmesinin nedeni enlemidir. Çünkü Antalya Ekvator'a daha yakındır ve enlem etkisine bağlı olarak güneş ışınlarını daha dik açıyla alır. Diğer seçeneklerde verilen durumların ortaya çıkmasında ise enlem etkili olduğu savunulamaz.

(Cevap D)

5. Türkiye'nin Doğu Yarım Küre'de yani başlangıç meridyeninin doğusunda yer alması sadece Türkiye'nin yerel saatinin Avrupa ve Amerika'daki ülkelerden daha ileri olması sonucunu ortaya çıkarır. Türkiye'nin bu özelliği soruda verilen güneş ışığı, gece-gündüz süresi vb. özellikleri etkilemez.

(Cevap C)

6. Türkiye Kuzey Yarım Küre'de yer aldığından kuzeyden esen rüzgârlar kutuplardan eseceğinden sıcaklığı düşürür.



Türkiye'deki dağların yıl boyunca güneye bakan yamaçları Güneş'ten daha çok enerji alacağından daha sıcaktır.

**NOT**

Deniz suyu sıcaklığı ve tuzluluk oranı en az Türkiye'nin kuzeyinde, en fazla ise güneyindedir. Örneğin; Bodrum'da deniz suyu sıcaklığı 23°C iken Amasra'da (Bartın) 17°C'dir.

Türkiye'ye güneş ışığı yıl boyunca güneyden geleceği için cisimlerin gölgesi de kuzeyi gösterecektir.

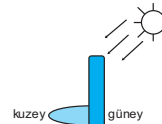

Türkiye'nin güneyindeki kıyılar Ekvator'a daha yakındır. Bu yüzden sıcaklık ve buharlaşma daha fazladır. Bu durum da tuzluluk oranının fazla olmasına yol açar. Ancak Türkiye dönenceler dışında yer aldığından güneş ışınları dik açıyla düşmez.

(Cevap C)

## COĞRAFYA · Türkiye'nin Coğrafi Konumu

7. Dünya'nın yıllık hareketi ve eksen eğikliğine bağlı olarak Ankara'da:

- Yıllık sıcaklık farkları oluşur.
- Gece-gündüz süresi değişir.
- Güneşin doğuş ve batış saatleri değişir.
- Mevsimler oluşur.
- Gölge boyları değişir.

(Cevap C)

8. Eskişehir dönenceler dışında yer alır. Bu yüzden asla güneş ışınlarını dik açıyla alamaz ve asla Ankara'daki cisimlerin gölge boyu sıfır olmaz.



## PUAN KÜPÜ

Türkiye'deki bir cismin gölgesi; yaz mevsiminde daha kısadır; yıllık hareket öğlen vakti daha kısadır; günlük hareket kuzeydekilere oranla yıl boyunca daha kısadır; enlem

(Cevap A)

9. Türkiye'de enlem etkisine bağlı olarak kuzeye doğru gidildikçe sıcaklıklar azalır. Buna bağlı olarak da güneyden kuzeye; yani Akdeniz'den Karadeniz'e doğru deniz sularındaki buharlaşma ve dolayısıyla denizlerin tuzluk oranı azalır.

(Cevap A)

10. Eğer Dünya'nın dönüş yönü değişirse Güneş batıdan doğacak ve batının yerel saati daha ileri olacaktır. Çünkü bu iki durum özellikle günlük hareketin dönüş yönü ile ilgilidir. Ancak Dünya'nın dönüş yönü değişse bile; yine gece-gündüz aralanacak ve meltem rüzgârları yine oluşacaktır. Bu iki durum günlük hareket ile ilgilidir.

(Cevap D)

11. Haritada İzmit, Ankara, Sivas, Trabzon ve Kars kentlerimizin boylam değerleri gösterilmiştir. Bu kentlerimiz ile ilgili boylam değerlerinden yararlanarak;

Yerel saatin daha ileri olduğu kentin Kars olduğu,

Güneş'in en son İzmit'te batacağı,

İzmit ile Sivas arasında

$$((37^\circ - 30^\circ) = 7^\circ \times 4 \Rightarrow 28')$$

28' yerel saat farkı olduğu yanıtlarına ulaşılabilir. Ancak boylamlar arası mesafe bilinmediğinden Trabzon – Kars kentleri arası kuş uçuşu uzaklığın ne kadar olduğu sorusuna yanıt bulunamaz.



## NOT

Ardışık iki meridyen yayı arası zaman farkı her yerde 4 dakikadır. Ancak ardışık iki meridyen yayı arasındaki mesafe kutuplara doğru kısalmır.

(Cevap C)

12. Farklı meridyen yayları üzerinde yer alan noktalarda yerel saat farklı, aynı meridyen yayı üzerinde yer alan noktalarda ise yerel saat aynıdır. Doğudaki yerlerde yerel saat daha ileridir. Trabzon ve Kastamonu farklı meridyen yayları üzerinde bulunur. Trabzon'un Kastamonu'ya göre daha doğuda yer alması bu merkezin yerel saatinin ileri olmasını sağlamıştır.

(Cevap B)

1. Avrupa'dan Orta Doğu'ya ihraç edilen sanayi ürünlerinin bir kısmı Türkiye üzerinden taşınır. Bu durum Türkiye'de transit ulaşımın gelişmesini sağlamıştır. Türkiye'de batıdan doğuya gidildikçe yükseltinin artmasına bağlı olarak sıcaklık ortalamaları düşer. Bu duruma bağlı olarak doğuya gidildikçe:

- Kar yağışlı gün sayısı artar.
- Tarım ürünlerinin olgunlaşma süresi uzar.
- Sıcaklık farkı artar.

Sinop'tan Antalya'ya doğru tuzluluk oranının artması, yükselti değil; enlemin bir sonucudur.

(Cevap E)

2. Ülkemiz Kuzey Yarım Küre'de yer aldığından;
- Güneyden kuzeye gidildikçe gece-gündüz süre farkı artar.
  - Kuzeyden güneye doğru gidildikçe gurup ve tan süresi kısalmır.
  - Güneyden kuzeye gidildikçe kalıcı kar sınırı düşer.
  - Ülkemiz Doğu Yarım Küre'de yer aldığından;
  - Batıdan doğuya gidildikçe yerel saat ileri olur.

Ancak, Güneyden kuzeye doğru gidildikçe Türkiye'de gölge boylarının kısılması değil, uzaması beklenir.

(Cevap A)

3. Bir ülkenin jeopolitik önemi üzerinde coğrafi konumu çok önemlidir. Türkiye'nin Avrupa - Asya - Afrika kıtaları arasında, bu kıtalara geçiş yolları üzerinde bulunması ülkemizin stratejik önemini arttırmıştır. Ayrıca ülkemizin jeopolitik öneminin artmasında;
- Petrol yataklarının fazla olduğu Orta Doğu ülkeleri ile sanayinin geliştiği Avrupa ülkelerini birbirine bağlaması
  - İstanbul ve Çanakkale Boğazına sahip olması
  - Birçok uluslararası kuruluşu üye olması etkilidir.

(Cevap D)

4. Aynı meridyen üzerinde yer alan tüm kentlerin yerel saatleri aynıdır. Rize ve Bingöl aynı meridyen yayı üzerinde yer aldıklarından yalnızca yerel saatlerinin aynı olduğu söylenebilir.



— PUAN KÜPÜ —

Meridyenler kutuplarda birleştikleri için aynı meridyen yayı üzerindeki tüm noktaların başlangıç meridyenine eşit uzaklıkta oldukları söylenemez.

(Cevap A)

5. Ankara ile Siirt arasındaki zaman farkı;  
 $09.36 - 09.00 = 36'$   
 Ankara ile Siirt arasındaki meridyen farkı;  
 $36' \div 4' = 9^\circ$   
 Siirt daha doğuda yer aldığından bulunan boylam farkı Ankara'nın boylam değerine eklenir.  
 $33^\circ \text{ Doğu} + 9^\circ = 42^\circ \text{ Doğu}$ , Siirt'in boylamı  $42^\circ \text{ Doğu}$ 'dur.

(Cevap A)

6. Güneş ışınları yalnızca dönencelere ve dönenceler arasına dik açıyla ulaşır. Türkiye, dönenceler dışındadır yer alır. Bu nedenle güneş ışınları Türkiye'ye dik açıyla gelmez ve Türkiye'deki bir cismin gölge boyu sıfır olmaz.

(Cevap C)

## COĞRAFYA • Türkiye'nin Coğrafi Konumu

7. Türkiye Kuzey Yarım Küre'de (Ekvator'un kuzeyinde) ve Doğu Yarım Küre'de (başlangıç meridyenin doğusunda) yer alır.

Türkiye Kuzey Yarım Küre'de yer aldığı için;

- Gece ile gündüz arasındaki zaman farkı kuzeye doğru gidildikçe artar.
- Yazın kuzeye doğru gidildikçe gündüz süresi kışın da gece süresi uzar.
- Güneyden kuzeye gidildikçe sıcaklık azalır.
- Kuzeyden gelen rüzgârlar hava sıcaklığını düşürür, güneyden gelenler artırır.
- Dağların güney yamaçları güneş ışınlarını kuzey yamaçlarına göre daha büyük açıyla alır.
- Gölge boyunun en uzun olduğu tarih 21 Aralık, en kısa olduğu tarih 21 Hazirandır.

Ancak;

- Dört mevsimin belirgin olarak yaşanması,
- Cephe yağışlarının görülmesi,

Türkiye'nin orta kuşakta olmasının sonucudur.

(Cevap D)

8. Türkiye, 26° - 45° Doğu meridyenleri ile 36° - 42° Kuzey paralelleri arasında yer alır.

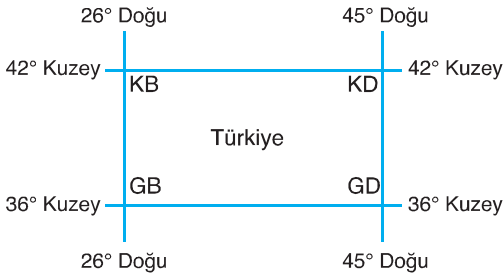

— PUAN KÜPÜ —

Türkiye'nin köşe noktalarındaki coğrafi koordinatları,

- Kuzeybatı: 42° K ile 26° D
  - Güneybatı: 36° K ile 26° D
  - Kuzeydoğu: 45° D ile 42° K
  - Güneydoğu: 45° D ile 36° K
- paralel ve meridyenleri kullanılarak belirtilir.

(Cevap E)

9. Tayfun ve kasırga gibi tropikal rüzgârlar tropikal kuşakta görülürler. Tayfun Dünya üzerinde en fazla Kuzey ve Güney Amerika'da, Güneydoğu Asya ve Güneydoğu Asya Adaları'nda, Afrika'nın güneyinde görülür. Türkiye Orta Kuşak'ta yer aldığı için bu tür rüzgârlar görülmez.

(Cevap A)

10. 21 Aralık'ta güneş ışınları Güney Yarım Küre'deki Oğlak Dönencesi'ne dik açıyla düşer. Buna göre; 21 Aralık tarihinde Türkiye'nin en güneyi güneş ışınlarını daha dik, en kuzeyi güneş ışınlarını daha eğik açıyla alır.



NOT

Türkiye'nin güneyinden kuzeyine doğru gidildikçe güneş ışınlarının geliş açısı küçülür. Bu durum yıl boyunca değişmez.

(Cevap E)

- 11.

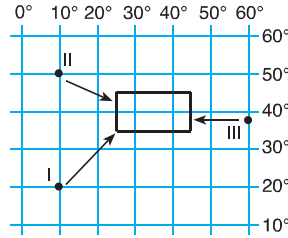

Türkiye'nin matematik konumu dikkate alındığında;

- I numaralı bölgeden Türkiye'ye ulaşmak için kuzeydoğuya gitmek gerekir.
- II numaralı bölgeden Türkiye'ye ulaşmak için güneydoğuya gitmek gerekir.
- III numaralı bölgeden Türkiye'ye ulaşmak için batıya gitmek gerekir.

(Cevap E)



1. Japonya çok gelişmiş bir ülkedir. Depreme dayanıklı konutlar inşa edilir. Ayrıca sık deprem yaşandığı için Japon halkının bu konuda daha bilinçli olduğu da söylenebilir. Bu yüzden aynı şiddette yaşanacak olan bir deprem Türkiye'de daha fazla can ve mal kaybına neden olur. Bu konu üzerinde ülkenin genel coğrafi şekli (adalar-yarımadalar olması) ve nüfus miktarının bir önemi yoktur. Ayrıca Japonya'da ortalama insan ömrü daha uzundur. Japonya'daki binalar çok katlı olmasına rağmen depreme daha dayanıklıdır.

(Cevap D)

2. Türkiye'de graben ovalarına en fazla Ege'de rastlanır. Ege'deki Büyük Menderes Nehri bir graben ovası içinde akar. Bu nehrin ağız kısmında ise Balat Delta Ovası oluşmuştur. Balat deltası, her geçen yıl genişlemeye devam etmiş ve Büyük Menderes graben ovası ile birleşmiştir.

(Cevap A)

3. Akdeniz, Karadeniz ve Doğu Anadolu Bölgesi'nde dağların geniş yer kaplamasına bağlı olarak tarım alanları dar, yol yapım maliyetleri yüksektir. Ayrıca dağlar yükseltilerinin fazla olmasına bağlı olarak çok fazla kar yağışı alır. Bu durum ülkemizde yer alan Erciyes, Palandöken, Kartalkaya, Uludağ, Bey Dağları gibi bazı dağlarda kayak (kış) turizminin gelişmesini sağlamıştır. Bu durum, ülkemizde turizm çeşitliliğinin artmasına neden olmuştur.

(Cevap E)

4. Ülkemizin bulunduğu kara parçası levha adı verilen yer kabuğunun geniş parçalarının hareketleri sonucunda şekillenmiştir. Arabistan Platformu kuzeye doğru kayarak Doğu Avrupa Platformu ile karşılaştığı alanlarda kıvrım dağları oluşmuştur. Daha sonra Türkiye'nin üzerinde bulunduğu alan ve çevresi bugünkü görünümünü kazanmıştır. Ancak günümüzde Arabistan Platformu'nun kuzeye doğru hareketi devam etmektedir. Bu durumun kanıtı ise ülkemizde görülen depremlerdir. Çünkü kıtaların bu hareketi yer kabuğunun kırılmasına ve fay hatlarının dolayısıyla depremlerin oluşumuna neden olmaktadır.

(Cevap A)

5. Tuz Gölü'nün güneydoğusunda, kuzeydoğu-güneybatı yönünde uzanan bir fay hattı boyunca sıralanan Hasan, Erciyes, Melendiz, Karadağ ve Karacadağ, dağları volkanik oluşumludur. Yıldız Dağları (I.), Küre Dağları (II.), Kaçgar Dağları (III.), Geyik Dağları (V.) ise kıvrımlı hareketler sonucu oluşmuştur.

(Cevap D)

6. Volkandan çıkan küllerin ve diğer malzemelerin üst üste birikmesi ile kül(tüf) konileri oluşmuştur. Ege Bölgesi'nde yer alan Manisa'nın Kula ilçesinde sayıları 70'i bulan kül konileri soruda açıklanan şekilde oluşmuştur. Bunun dışında kalan yerler İç Anadolu ve Doğu Anadolu'da oldukça geniş alan kaplayan ve yüksek dağların bulunduğu volkanik alanlardır.

(Cevap B)

7. Fiziki haritalarda kullanılan renkler yükselti basamaklarını gösterir. Buna göre;

- Yeşil renk: alçak yerler (0–500 m)
- Sarı renk: orta yükselti (500–1000 m)
- Açık kahverengi: yüksek (1000–2000 m)
- Koyu kahverengi: çok yüksek (2000 m ve üzeri)

Türkiye fiziki haritasında yeşil rengin dağılışı yükseltilerin az olduğu yerler olduğuna göre, Türkiye'de bu alanların verimli tarım alanları, yoğun nüfuslu, ulaşım kolay, karın yerde kalma süresinin kısa olduğu yerler olduğu söylenebilir. Ancak volkanik arazinin görüldüğü İç ve Doğu Anadolu'da ise yeşil rengin fazla olduğu söylenemez.

(Cevap C)

8. Yerin derinliklerinden geldiği için kaplıca suları sıcaktır. Bu sular yüzeye çıkarken birçok minerali çözerek bünyesine katar. Bu yüzden şifalı sulardır. Ayrıca bu sular yer kabuğundaki fay hatların yani deprem tehlikesinin bulunduğunu kanıtlar. Yalnız burada kastedilen tektonik depremdir. Çöküntü depremleri, yer altı sularının aşındırmasıyla oluşan mağaraların çökmesi sonucunda meydana gelir. Özellikle karstik arazilerde görülür. Fay hatları ile ilgisi yoktur. Tıpkı bunun gibi delta ovalarının da fay hatlarının varlığı ile ilgisi olduğu söylenemez.

(Cevap C)

## COĞRAFYA · Türkiye'nin Yer Şekilleri (İç Kuvvetler)

9. Orojenik hareketlerle oluşan dağ sıraları, tabakaların esneklik durumlarına göre kıvrılır ya da kırılır. Ülkemizin en önemli dağ sıraları Alp orojenezi esnasında kıvrılmalar sonucu oluşmuş dağlardır. Köroğlu, Bolu, Küre, Canik ve Doğu Karadeniz Dağları gibi dağlar Kuzey Anadolu Dağlarını meydana getirirken Batı Toroslar, Orta Toroslar ve Güneydoğu Toroslar gibi kıvrım dağları ise Toros Dağlarının bölümlerini meydana getirir. Doğu Anadolu'ya doğru birbirine yaklaşan Kuzey Anadolu ve Toros dağ sıraları, Doğu Anadolu'nun ortalama yükseltisini artırarak Mercan, Tecer Karasu-Aras gibi kıvrım sıralarını oluşturmuştur.

Orojenik hareketler sonucunda kıvrılmayan dirençli tabakalar kırılır. Kırıkların yükselen kısmı olan horstlar kırık dağlarını oluşturur. Batı Anadolu'da yer alan ve kıyı çizgisine dik olarak uzanan Yunt, Madra, Aydın Dağları ile Bozdağlar ülkemizdeki kırık dağlarına örnek olarak gösterilebilir.

Orta Anadolu'daki Karadağ, Karacadağ, Hasan, Melendiz ve Erciyes Volkanları, Doğu Anadolu'daki Nemrut, Süphan, Tendürek, Ağrı Volkanları ve Güneydoğu Anadolu'daki Karacadağ Volkanı Türkiye'nin en önemli volkan dağlarıdır. Ağrı Volkanı'nın zirvesi, 5137 metrelik yükseltisiyle Türkiye'nin en yüksek noktasıdır.

(Cevap B)

10. İç kuvvetler; orojenez (dağ oluşumu), epirojenez (kıta oluşumu), volkanizma ve deprem olmak üzere dörde ayrılır. Buna göre Toros Dağları'nın oluşumunda bir iç kuvvet olan orojenez doğrudan etkilidir. Aslında peribacalarının da oluşumunda volkanizmadan dolayı iç kuvvetlerin etkili olduğu düşünülebilir. Ancak peribacaları bir akarsu aşındırma şeklidir. Kapıdağ yarımadası ise, açıktaki bir adanın dalga biriktirmesi sonucunda kıyıya bağlanması sonucunda oluşan "tombolo" adı verilen bir yer şeklidir. Çarşamba Ovası akarsu biriktirmesi ile oluşan bir deltadır. Pamukkale travertenleri ise bir karstik birikim şeklidir. Oluşumunda yer altı suları etkilidir.

(Cevap B)

11. Tüfler, volkanlardan çıkan ince boyutlu malzemelerin (özellikle küllerin) oluşturduğu kayalardır. Açık renklidir ve çok kolay aşınır. Volkanik tüfler, yurdumuzda Nevşehir-Ürgüp-Göreme yöresinde karakteristik yüzey şekilleri olan peribacalarının gelişmesine neden olmaktadır.

(Cevap C)

12. Nükleer santraller, hidroelektrik santraller gibi iklime, termik santraller gibi kömür ve doğal gazın rezervlerine bağlı olmadığı için üretimde süreklilik gösterirler. Uranyum ve toryum madenleri kullanılan bu santrallerde atomun parçalanmasıyla ortaya çıkan nükleer enerji kullanılır. Doğal olarak bu santrallerin fay hatlarının uzağına kurulmasına dikkat edilir. Çünkü bir deprem sonrası yaşanabilecek olan kazalar, nükleer sızıntılar vb. yalnızca ülkemizi değil neredeyse tüm Dünya'yı etkileyecektir. Türkiye ise bir deprem ülkesidir.

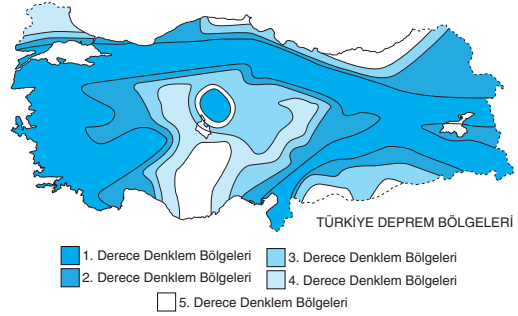

Buna göre haritadan da anlaşılacağı üzere, aktif fay hattı bulunmayan Mersin Akkuyu'da (IV nolu yer) ve Sinop'ta (V nolu yer) Japon ve Rus ortaklar ile çalışmalar sürdürülmektedir.

(Cevap E)

13. Epirojenez, yer kabuğunda meydana gelen geniş alanlı alçalma ve yükselme hareketleridir. Ülkemizde bugünkü Ege Denizi'nin olduğu yerde daha önce Egeit adlı kara parçası bulunmaktaydı. Daha sonra bu kara parçası çökmüş ve Ege Denizi'nin tabanını oluşturmuştur. Ege kıyılarındaki bazı alanlar sular altında kalmıştır. Daha sonra deniz ilerlemesi (transgresyon) devam ederek derin vadileri sular altında bırakmış yani bugünkü İstanbul-Çanakkale boğazlarını oluşturmuştur. Marmara Denizi ile birlikte sular Karadeniz'e kadar ulaşmıştır. Ancak Van Gölü bütün bu olayların dışında kalır.

(Cevap E)

14. Dağlık alanların oldukça fazla olmasının temel nedeni Türkiye'nin Alp-Himalaya Dağ Kuşağı üzerinde yer almasıdır. Bu dağlar, genel itibarıyla sıra hâlinde ve birbirine paralel olarak uzanır. Tektonik hareketlerle yani; levhaların tortul tabakaları sıkıştırması ve bunun sonucunda kıvrılan kütlelerin yükselmesiyle oluşmuşlardır. Sıradağlar şeklinde uzanan bu dağların en önemlileri Kuzey Anadolu Dağları ile Toros Dağları'dır. Bunun yanı sıra iç kesimlerde koni şeklinde volkanik dağlar bulunur.

(Cevap A)

1. Türkiye'de kırıklı arazi en fazla Ege Bölgesi'nde yer alır. III. taralı alanda fay hatları bulunmaz. Bu yüzden kırıklı arazi geniş yer kaplar demek yanlış olur. Ayrıca I nolu alanda Meriç Nehri taşkınlarına neden olur. II. nolu alanda Bafra Delta ovası yani tarıma elverişli düzlükler bulunur. IV. alanda Taşeli Platosu'nda yer şekilleri engebelidir. V. alanda ise Gaziantep ve Şanlıurfa platoları vardır.

(Cevap C)

2. Türkiye kuzey yarım kürede yer alır. Kuzey yarım kürede yer alan ülkelerde dağların güney yamacı bakı yamacıdır. Bakı: Yamacın güneşe göre konumudur. Dağın güneş gören yamacı bakı yamacıdır. Ülkemizde dağların güney yamacı bakı yamacı olduğundan sıcaklık ortalamaları kuzey yamacı göre daha fazladır. Bu durum ülkemizin matematik (mutlak) konumu ile ilgilidir.

**NOT**

Dönenceler arasında bakı etkisi belirgin değildir. Dağların her iki yamacı da Güneş görür. Aynı zamanda Güney yarım küredeki dağların kuzey yamaçları daha sıcaktır. Buna göre, Türkiye'deki dağların yıl boyunca güney yamaçlarının sıcak olması; Türkiye'nin hem kuzey yarım kürede hem de dönenceler dışında bulunması ile ilgilidir. Bu durum aynı zamanda Türkiye'nin matematik konumu ile ilgilidir.

(Cevap B)

3. Türkiye'de ortalama yükselti batıdan doğuya gidildikçe artar. Ortalama yükseltisi en fazla olan bölge Doğu Anadolu, en az olan bölge ise Marmara'dır. Türkiye'de yüksek platolar geniş yer kaplar. Ortalama yükselti fazladır. (1132 metre)

Bu yüzden arazilerimizin yaklaşık olarak yarısı 1000–2000 m ortalama yükselti değerlerine sahiptir. Ayrıca Türkiye'deki dağlar doğu–batı yönlü uzanmıştır.

(Cevap D)

4. Ege Bölgesi'nde dağlar denize dik uzanır. Bu nedenle bölgenin kıyılarında;

- Yarımada, ada, körfez fazla
- Falez oluşumu az
- Kıta sahası geniş
- Kıyı ile iç kesimler arası ulaşım gelişmiştir.

(Cevap A)

5. • Yıldız Dağları–Kıvrım  
• Bolkar Dağları–Kıvrım  
• Yunt Dağları–Kırık dağlar

arasında yer alır.

Bunların dışında kalan dağların oluşumlarına göre tabloda doğru yerde buldukları söylenebilir.

(Cevap C)

6. Iğdır, Elazığ, Pasinler ve Muş ovaları, yer kabuğunun tektonik hareketler sonucunda çökmesi sonucunda ortaya çıkan çanakların alüvyonlarla dolmasıyla oluşmuştur. Ancak Elmalı, bir polye ovasıdır. Polye ovaları karstik arazilerde aşınma sonucunda oluşmuş geniş çanak şeklindeki alanlardır.

(Cevap C)

## COĞRAFYA · Türkiye'nin Yer Şekilleri (İç Kuvvetler)

7. Doğu Anadolu'da volkanik alanların geniş yer kaplamasında yükselti faktörü etkili değildir. Fay kırıkları ve volkanizma faaliyetlerinin etkisi vardır.

(Cevap E)

8. Küçük Menderes Nehri'nin taşıdığı alüvyonlar ile delta ovası hızla genişlemiş ve denizi doldurmuştur. Bu durum üzerinde Kıyı Ege'nin sığ olması ve nehrin bol alüvyon getirmesi etkili olmuştur. Buna göre, Efes'in kıyıda içeride bulunması üzerinde dalga-akıntıların değil akarsuların biriktirme yapması rol oynamıştır. Ayrıca Ege Denizi tektonik hareketlerle geri çekilme değil ilerleme göstermiştir.

(Cevap D)

9. Haritada belirtilen yerlerden;  
I nolu alan; Ergene Ovası  
II nolu alan; Konya Ovası  
IV nolu alan; Çukurova  
V nolu alan ise Altınbaşak-Ceylanpınar (Şanlıurfa) çevreleridir. Ancak yaklaşık olarak Tunceli ve Bingöl yörelerini kapsayan III nolu alanda yer şekillerindeki ortalama yükselti, eğim-engebe daha fazladır.

(Cevap C)

10. Karstik arazinin yoğun görüldüğü Akdeniz Bölgesi'nde yaz turizminin gelişme göstermesi yer şekilleri ile değil, iklim ile alakalıdır. Karstik arazinin varlığı yaz turizmini etkilemez. Ancak uygun iklim koşulları bu bölgede yaz turizminin gelişme göstermesini sağlamıştır.

(Cevap D)

11. Türkiye bir deprem ülkesidir. Aktif fay hatları oldukça geniş alan kaplar. Erzurum-Kars ve Çatalca-Kocaeli platoları bu fay hatları üzerinde yer alır. Ancak Teke-Taşeli ve Gaziantep-Şanlıurfa platoları üzerinde aktif fay hatları bulunmadığından deprem olasılığı düşüktür.

(Cevap C)

12. Türkiye'de heyelan, deprem, kaya düşmesi, yıldırım düşmesi ve çığ afetlerinin tamamı yaşanmaktadır. Ancak soruda etki alanı en geniş olan afet türü istenmektedir. Türkiye bir deprem ülkesidir. Türkiye'de deprem olasılığı yüksek olan alanlar geniş yer kaplar. Ayrıca deprem, seçenekler arasında etki alanı en geniş, hasar-tahrip gücü en yüksek olan doğal afet türüdür.

(Cevap B)

1. Öncelikle bu yöredeki kara-demir yolu ulaşımında tünel, köprü vb. kullanılması yer şekillerinin engebeli olduğu anlamına gelir. Ayrıca tünel, köprü vb. ulaşım sistemlerinin kuzey-güney yönlü ulaşımında daha çok kullanılması, dağların doğu-batı doğrultulu uzandığını kanıtlar.

(Cevap B)

2. En eski jeolojik devir olan I. jeolojik zamanda (370-170) milyon yıl önce) "masif" adı verilen ilk kıta çekirdekleri oluşmuştur. Başkalaşıma uğrayarak dirençli ve sert kütleler haline gelen bu masiflerin Türkiye'de görüldüğü başlıca araziler, Marmara'da; (İstranca) Dağı, Uludağ, Kaz Dağları masifleri, Ege'de; Saruhan Menteşe masifi, İç Anadolu'da Kırşehir ve Niğde masifleri, Karadeniz'de; Kastamonu yakınlarında Daday-Devrekani masifleri; Akdeniz'de; Alanya; Doğu Anadolu'da ise Bitlis ve Pötürge masifleri yer almaktadır.

(Cevap C)

3.

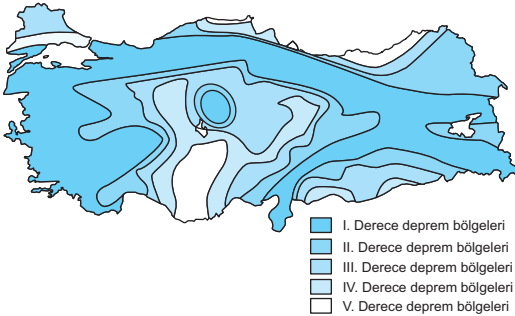

Türkiye deprem olasılığı yüksek olan bir ülkedir. **Kuzey Anadolu fay hattı**; Saros Körfezi'nden başlayarak, Güney Marmara, Bolu, Çankırı, Amasya, Tokat, Erzincan ve Erzurum üzerinden Aras Vadisi'ne kadar uzanır ve Gürcistan'a geçer. **Batı Anadolu fay hattı** ise Ege'deki kırık hatları kapsar. **Güney Anadolu fay hattı**; Hatay'dan başlayıp Kahramanmaraş, Adıyaman, Malatya, Elazığ, Bitlis, Bingöl ve Van üzerinden İran'a geçer. Harita üzerinde işaretlenen III nolu alan dışındaki tüm noktalar bu fay hatları üzerinde yer alırken III nolu alan (Taşeli Platosu) bu büyük fay hatlarının dışındadır.

(Cevap C)

4. Türkiye'yi çevreleyen denizlerden Ege'ye ait kıyı uzunluğu daha fazladır. Çünkü Ege kıyıları girintili çıkıntılıdır. Bu durum gerçek uzunluğun Ege'de en fazla olmasına neden olmuştur. Türkiye'nin Marmara kıyıları ise en kısadır.

(Cevap B)

5. Masif alanlar; jeolojik olarak yaşlı olan arazilerdir. Bu arazilerin ortalama yükseltisi az olur. Örneğin Yıldız Dağları, Menteşe Yöresi masif arazilerdir. Türkiye'de volkanik araziler Doğu Anadolu'da ve İç Anadolu'da geniş yer kaplar. Haritada Marmara ve Akdeniz bölgeleri de taranmıştır. Oysaki bu yerlerde volkanizma bulunmaz. Haritadaki taralı alanlarla Türkiye'nin platoları verilmiştir.

(Cevap E)

6. Graben çöküntü alanı demektir. Türkiye'de graben alanların en güzel örneklerine Kıyı Ege Bölümü'nde rastlanır. Bu bölümde yer alan Bakırçay, Gediz, Küçük ve Büyük Menderes ovaları birer graben alanı içinde yerleşmiş olan ovalardır.

(Cevap D)

## COĞRAFYA · Türkiye'nin Yer Şekilleri (İç Kuvvetler)

7. Sorudaki haritada dağların günümüzdekine göre farklı olarak uzandığı bölge Akdeniz'dir. Akdeniz'de günümüzde dağlar denize paraleldir. Boyuna kıyı tipi görülür. Oysa ki sorudaki haritaya göre Akdeniz'de dağlar denize dik uzanmış ve enine kıyı tipi oluşmuştur.



## NOT

Türkiye'de dağların doğu-batı doğrultulu uzanışı; deniz etkisinin iç kesimlere ilerlemesine engel olmuştur, kuzey-güney yönlü ulaşımı güçleştirmiştir. Önemli akarsuların, kara ve demir yollarının doğu-batı yönlü olmasını sağlamıştır.

(Cevap E)

8. Kesit incelenirse; Sakarya Ovası'ndan başlar (M). Daha sonra Antalya kıyılarında sona erer (N).



## PUAN KÜPÜ

Türkiye'nin en yüksek dağı Ağrı'dır.  
Türkiye'nin en büyük kanyonu Antalya'daki Büyük Kanyon'dur.  
Türkiye'deki en uzun ırmak Kızılırmak'tır.  
Türkiye'nin en fazla su taşıyan akarsuyu Fırat'tır.  
Türkiye'nin en büyük ve en fazla elektrik üretilen barajı Atatürk Barajı'dır.

(Cevap B)

9. Engebeli arazinin fazla olduğu yerlerde kuş uçuşu mesafe ile gerçek mesafe arasındaki fark fazladır. I merkezde fark oran olarak 2 katıdır. Bu nedenle I merkezde engebe en fazladır.

(Cevap A)

10. Türkiye'de etki alanı en dar, hasar ve tahrip gücü en az deprem türü olan çöküntü depremleri, karstik arazilerdeki mağaralar ve boşlukların çökmesi sırasında meydana gelir. Karstik araziler ise ülkemizde Akdeniz Bölgesi'nde en geniş alan kaplar. Buna göre çöküntü depremlerine bu bölgemizde rastlanma olasılığı daha fazladır.

(Cevap D)

11.



Türkiye'deki yüksek volkan konilerine Doğu Anadolu'da yer alan Nemrut, Tendürek, Süphan, Büyük ve Küçük Ağrı dağları ile İç Anadolu'da yer alan Erciyes, Melendiz, Hasan dağları, Karadağ ve Karacadağ örnek verilebilir. Ayrıca Güneydoğu Anadolu'da, İç Anadolu'dakiyle aynı isme sahip olan Karacadağ volkan konisi yer almaktadır. Batı Anadolu'da da (Kula / Manisa) volkanizmanın etkisiyle çok sayıda küçük volkan konisi, lav ve kül kalıntısı bulunmaktadır. Sorudaki haritada ise V nolu yerde Süphan değil Tendürek volkan konisi yer alır.

(Cevap E)

1. Bora Öğretmen Ankara'da görev yapmaktadır. Bu kişi önce Bursa'ya (batı) hareket etmiştir. Buradan Pamukkale yani Denizli'ye (güney) yönelmiştir. Buradan da Konya'ya (doğu) yönelmiştir. Daha sonra tekrar Ankara'ya (kuzey) dönmüştür.

(Cevap A)

2. Türkiye'deki akarsuların eğimleri, akış hızları ve aşındırma güçleri fazladır. Bu durum ülkemizin yer şekillerinin genelde dağlık olmasından kaynaklanır. Bazı yamaçların da bir duvar gibi çok dik olarak yükseldikleri görülür. Böyle yerlere eğim kırıkları denir. Eğim kırıkları üzerinde bulunan akarsular çağlayanlar yaparak akar. Eğimin fazla olması aynı zamanda bir akarsuyun denge profilinden çok uzakta olduğunu gösterir. Akarsuyun herhangi bir kesitinden birim zamanda geçen su miktarına (m<sup>3</sup>/sn) akım veya debi denir. Bir akarsuyun akımı yıl içinde değişebilir. Akarsuyun çekik döneminde akım az, kabarık döneminde fazladır. Buna göre akım üzerinde iklim şartları ve akarsuya katılan yeraltı suları ve kaynaklar gibi başka şartlarında etkili olduğu söylenebilir. Bu durumun ise akarsu yatağı üzerinde çağlayanların bulunması ile ilgisi yoktur.

(Cevap E)

3. Günümüzde artan nüfusa bağlı olarak su kullanımının artması iklim değişimleri nedeniyle su havzalarının daralması; ülkeler arası tatlı su kaynaklarının paylaşımının önemini artırmıştır. Dünya genelinde en fazla su sıkıntısı çeken ülkeler Orta Doğu'da yer almaktadır. Bu konuda Orta Doğu'daki en avantajlı ülke ise Türkiye'dir. Türkiye'nin güneyinde yer alan ülkeler aşırı buharlaşmadan dolayı büyük su sıkıntısı çekmektedirler. Orta Doğu'da ortak kullanıma açık olan akarsuların en önemlileri; Nil, Fırat, Dicle ve Asî'dir. Nil Nehri haricinde Orta Doğu'daki sınır aşan akarsuların tamamı Türkiye'yi ilgilendirmektedir. Bulgaristan'dan gelerek Yunanistan ile aramızdaki sınırı çizen Meriç Nehri ise konunun dışındadır.

(Cevap B)

4. Türkiye'de kurulan barajlardan genelde; tarımda sulama, içme ve kullanma suyu temin etmek ve elektrik enerjisi üretmek amacıyla yararlanılır. Buna göre barajlar elektrik tüketimini değil, üretimini artırır. Ayrıca barajların erozyonu önleme gibi bir amacı yoktur. Ancak baraj çevrelerinde piknik alanları vb. rekreatif faaliyetler yapılır.

(Cevap B)

5. Akarsular eğimin fazla olduğu kuzey kesimlerde çentik vadiler içinde ve hızlı akmaktadır. Güney kesimlerde ise aynı akarsular menderesler çizmekte ve birikintiler oluşturmaktadır. Bu durum söz konusu yörenin güneyinde yükseltinin ve eğimin azaldığı anlamına gelir. Ancak akarsular her iki bölümde de düzensiz rejime sahip olabilir. Çünkü rejimin düzenli olabilmesi için yer şekilleri değil, iklim şartları değişmeli. Örneğin, yağış rejiminin de düzenli olması gerekir. Türkiye akarsuları düzensiz rejime sahiptir.

(Cevap D)

6. Kıta sahanlığı daha geniş demek sığ kıyılar demektir. Dağların denize dik olarak uzandığı Ege kıyıları daha sığ olup kıta sahanlığı da daha geniştir.

(Cevap D)

## COĞRAFYA · Türkiye'nin Yer Şekilleri (Dış Kuvvetler)

7. Dağların kıyıya dik uzandığı yerde yağış miktarı, paralel uzanan yerlere göre azdır. Denizellik etkisi dağların denize dik uzandığı yerde daha geniş alanda görülür. Dağların kıyıya paralel uzandığı yerde kıta sahanlığı dardır ve kıyıda falezler yaygın olarak görülür.



## PUAN KÜPÜ

Deniz seviyesinin altında, kıyı çizgisinden itibaren –200 m derine kadar inen bölüme kıta sahanlığı (Şelf) denir. Şelf, ülkenin su altında kalmış bölümleri sayılır, deniz gerisindeki kollarının eğimine göre alanı değişir. Eğimin fazla olduğu yerlerde kıta sahanlığı dar iken eğimin az olduğu yerlerde geniştir. Örneğin dağların kıyıya yakın ve paralel uzandığı Akdeniz ve Karadeniz kıyılarında dar iken, Ege ve Marmara kıyılarında geniştir. Kıta sahanlığı yer şekilleri ile ilgili olan tanımdan başka uluslararası sularda BM deniz hukuku sözleşmesi ile düzenlenen hukuki bir konudur. Bu sahadaki, cansız doğal kaynakları araştırma, işletme, kullanma ve faydalanma yetkisi kıyı devletine aittir.

(Cevap C)

8. Güneydoğu Anadolu Bölgesi derince parçalanmış yükseltisi fazla olan platolardan oluşur. Akarsular dar ve derin vadiler içinde akar. Bu durum akarsulardan tarımda sulama amacıyla yararlanılmasını güçleştirir. Ancak bu tür vadiler baraj yapımına daha elverişlidir. Yani Fırat Nehri'nin enerji üretim potansiyeli yüksektir. Ayrıca akış hızı ve aşındırma gücü de fazladır. Rejimin düzensiz olmasında bu durum ile birlikte iklim şartları da etkili olmuştur.

(Cevap D)

9. Doğal afetler, oluşumlarına neden olan etkenlere göre; yer kökenli ve iklime bağlı olmak üzere ikiye ayrılır. Örneğin volkanizma ve deprem yer kökenlidir. Oluşumuna neden olan etkiye, yer kabuğunun derinliklerinde meydana gelen hareketlerin enerjisi neden olur. Ancak sel ve taşkınlar, kuraklık doğrudan iklim şartlarının etkisiyle oluşur. Çığ ve heyelan olaylarında ise iklim şartları ve yer şekilleri etkilidir. Buna bağlı olarak deprem oluşumunda, bölgenin iklim koşullarının etkisinin olduğu söylenemez.

(Cevap E)

10. Kolüvyal topraklar, dağlık sahalarda eğimli yamaçlar boyunca ufalanan malzemenin dağların eteklerinde birikmesi sonucunda oluşan topraklardır. Su tutma kapasitesi düşük olan bu topraklarda genellikle bağcılık ve bahçe tarımı yapılır. Birikinti konileri de dağların eteklerinde bu tür topraklardan oluşan yığınlardır. Akarsu biriktirme şeklidir. Delta ovaları ise bu toprakların daha uzun süre taşınması ve inceli ufalanması sonucunda oluşan, bu yüzden daha ince taneli olan alüvyal topraklardan oluşur. Lös, rüzgârların biriktirdiği çok daha ince taneli, başka bir toprak türüdür.

(Cevap B)

11. Türkiye ortalama yükseltisi oldukça fazla olan bir ülkedir. (1132 m) Engebeli bir yapıya sahip olup yükseltisi batıdan doğuya doğru gidildikçe artar. Bu duruma bağlı olarak akarsuların yatak eğimleri ve akış hızları da fazladır. Taşımacılığa elverişli olmaları da hidroelektrik enerji potansiyelleri fazla olur. Türkiye'de akarsular üzerine kurulu olan barajlar sayesinde önemli ölçüde hidroelektrik enerji üretilmektedir. Ancak bu özelliğin akarsuların boylarının kısa olması ve rejimlerinin düzensiz olması ile ilgisi yoktur.

(Cevap C)

12. Türkiye'de, Akdeniz ve Karadeniz bölgelerindeki dağların kıyıya paralel uzanması, kıyı ile iç kesimler arasındaki ulaşımın güç olmasına ve ancak geçitler ile yapılmasına neden olmuştur. Bu geçitlerden Zığana ve Kop Karadeniz kıyılarını; Çubuk, Gülen, Sertavul ve Belen ise Akdeniz kıyılarını iç kesimlere bağlar. Çubuk geçidi Antalya ile Göller Yöresi arasındadır. Gülek Geçidi ve Belen Geçidi ise Adana Bölümü'nü iç kesimlere bağlar. Soruda verilen Silifke'yi Karman'a ve Konya'ya bağlayan geçit ise Sertavul'dur.

(Cevap D)



1. Türkiye'nin büyük gölleri genellikle tektonik kökenlidir. Yer kabuğu hareketleri sırasında oluşan çukur alanlarda suların birikmesi sonucunda meydana gelen tektonik göllere Tuz Gölü örnek olarak gösterilebilir. Bunun dışında Türkiye'de farklı doğal olayların etkisiyle oluşmuş set gölleri de vardır.

(Cevap C)

2. Türkiye'de tropikal meyvelerden olan muz ve kivi gibi ürünlerin tarımı yapılabilmektedir. Ayrıca ülkemizde çok sayıda kış turizmi yapılabilen yüksek ve karlı dağlar ile kayak tesisleri de mevcuttur. Ancak ülkemizdeki akarsulardan ulaşımda yararlanılamaz. Bu yüzden Tuna Nehri üzerindeki uluslararası yük ve yolcu taşımacılığı yapılan ulaşım faaliyetine ülkemiz akarsularında rastlanamaz. Ayrıca Türkiye'nin tarihi eser ve deniz turizmi imkanlarının çok fazla olduğunu ve Antalya'nın Kaş kıyılarının da dalmaçya kıyı tipi örneği olduğunu söyleyebiliriz.

(Cevap C)

3. Türkiye'nin Doğu ve Batı Karadeniz kıyı kuşağında dağlar kıyıya çok yakın ve paralel olarak uzanır. Bu yüzden akarsuların menderesler yaparak akmaları beklenemez. Menderes, eğimin az olduğu yerlerde görülür.

(Cevap B)

4. Delta ovasının genişlemesi, akarsuların her yıl tonlarca alüvyon getirdiği anlamına gelir. Denge profiline yaklaşan bir akarsuyun akış hızı ve aşındırma gücü azalır. Bu da daha az alüvyon getireceği anlamına gelir. Oysaki soruda deltaların genişlediğinden bahsedilmektedir. Bu duruma göre, Türkiye'de şiddetli bir erozyon görüldüğü ve bu sürecin devam ettiği sonucuna ulaşılır. Eğer ağaçlandırma çalışmaları hız kazanmış olsaydı erozyon azalırdı. Dalga - akıntılar ve gel-git genliğinin yüksek olması da delta oluşumunu engelleyen bir durumdur.

(Cevap E)

5. Türkiye'de özellikle kapalı havzalarda oluşan ve yüzeyden akışı (gideğen) olmayan Burdur Gölü ve Tuz Gölü'nün suları acı, tuzludur. Açık havza göllerinde ise sular yüzeyden boşaldığı için madensel tuz oranı düşüktür, buna bağlı olarak da tatlı sulardır. Örneğin, Manyas ve Ulubat gölleri bir akarsu ile sularını Marmara Denizi'ne boşaltır. Yine Beyşehir ve Eğirdir gölleri de yer altı ve yer üstü gideğenleri ile fazlalık sularını boşaltır. Bu tür göllerin suları tatlı olur. Tarımda sulama amaçlı kullanılır. Ayrıca tatlı su balıklığına da elverişlidir.

(Cevap B)

6. Fiyort tipi kıyılar, deniz kıyısındaki buzul vadilerinin iç kesimlerine doğru denizin ilerlemesi sonucunda oluşmuştur. Buzul gölleri ise buzulların açtığı çukurların zamanla suyla dolması sonucunda oluşur. Türkiye'nin yükseltisi fazla olan dağlarında buzul aşındırması ve buna bağlı olarak buzul göllerine rastlanır. Ancak bu buzullar hiçbir zaman deniz seviyesine kadar inemediğinden fiyort tipi kıyılara Türkiye'de rastlanmaz. Her ikisi de temelde buzul aşındırmasıyla oluşmuştur. Bu yüzden farklı buzul faaliyetinin etkili olduğu söylenemez. Ayrıca "yarımada şeklindeki ülkelerde fiyort tipi kıyı görülmez" demek de doğru değildir. Örneğin en belirgin fiyortların görüldüğü İsveç ve Norveç gibi ülkeler İskandinav Yarımadası üzerinde yer alır.

(Cevap B)

7. Eğer bir akarsuyun kaynak kısmı ile ağız kısmı arasındaki yükselti farkı fazla ise o akarsu denge profilinden uzaktır. Türkiye'de yer şekillerindeki ortalama yükselti ve engebe fazladır. Bu yüzden ülkemiz akarsuları genelde denge profilinden uzaktır. Ancak Kıyı Ege ve Marmara'da yükselti az olduğundan, buradaki akarsuların denge profiline daha yakın olduğu söylenebilir.

(Cevap A)

## COĞRAFYA · Türkiye'nin Yer Şekilleri (Dış Kuvvetler)

8. Toprak; kayaların ayrışması sonucunda oluşmuş içinde hava, su ve organizma bulunan canlı bir örtüdür. Toprak oluşumunda en önemli etkenler; seçenekler arasında yer alan, ilkim şartları, doğal bitki örtüsü ve ana kayacın cinsidir. Toprak türlerinin farklı olması, bu faktörlerin de çeşitli olduğunu kanıtlar. Ayrıca iklim şartlarının çeşitliliği tarım ürünlerini de doğrudan etkileyecektir. Oysaki yer altı kaynakları ve madenlerin toprak örtüsü ile ilgili olduğu söylenemez.

(Cevap D)

9. Delta, bir akarsuyun taşıdığı alüvyonlar ile denizi doldurmasıdır. Denizden kazanılmış arazilerdir. Oldukça verimli tarım alanlarıdır. Delta ovasının oluşabilmesi için kıyıda derinliğin fazla olmaması (sığ) ve güçlü dalga-akıntılarının etkili olmaması gereklidir. Ayrıca akarsu bol alüvyon taşımaktadır. Bu da havzası boyunca erozyon olayının şiddetli olduğunu gösterir. Ancak delta oluşabilmesi için çözünebilir kayaların havza üzerinde bulunması gerekli değildir. Ayrıca bu durum kayaların çözünerek suya karışmasına ve delta oluşumunun yavaşlamasına yol açar.

(Cevap E)

10. Yer şekillerinin çoğu III. ve IV. zamanda oluşan Türkiye genç oluşumlu bir ülkedir. Bu yüzden yer şekilleri fazla aşınmamıştır. Yükselti ve engebe fazladır. Dolayısıyla akarsuların kaynak kısmı ile ağız kısmı arasındaki yükselti farkı fazla; yani akarsularımız denge profilinden uzaktır. Bu durum üzerinde akarsuların özellikle derine aşındırmasının az olduğunu etkili olduğu söylenemez. Zaten Türkiye'nin akarsuları denge profilinden uzak oldukları için çok fazla derine aşındırma yaparlar.



## PUAN KÜPÜ

Türkiye'de kuşuçuşu uzunluğun en fazla olduğu kıyılar Karadeniz, gerçek uzunluğun en fazla olduğu kıyılar ise Ege kıyılarıdır.

(Cevap D)

11. Doğu Karadeniz Bölgesi'nde bulunan Kaçkar Dağları Türkiye'nin dördüncü yüksek dağıdır. Bu nedenle üzerinde kalıcı karlara yani buzullara rastlanır. Yıldız, Canik, Menteşe ve Bozdağların yükseltileri az olduğundan buzullara rastlanmaz.

(Cevap B)

12. Soruda açıklandığı gibi akarsular yeryüzünü uzunca bir sürede gerçekleşse de sürekli olarak aşındırılır. Bu yüzden insanların bu süreci yaşamları boyunca gözlemleyebilmesi mümkün değildir. Ancak kanıtlara göre yorumlar yapılabilir. Ayrıca dış kuvvetlerin bazı yer şekillerini de kısa sürede oluşturdukları söylenebilir. Dolayısıyla iç kuvvetlere göre daha uzun sürede yer şekillerini oluşturdukları söylenemez.



## NOT

## Denge profiline ulaşan bir akarsuyun;

Yatak eğimi azalmıştır.

Akış hızı yavaşlamıştır.

Aşındırma gücü azalmıştır.

Biriktirmesi artmıştır.

Enerji potansiyeli azalmıştır.

Üzerinde ulaşım ve taşımacılık yapılabilir.

Türkiye'deki akarsular henüz denge profiline ulaşmamışlardır. Bu durum, Türkiye'nin yeryüzü şekillerinin yakın bir jeolojik zamanda oluşmasıyla ilgilidir.

(Cevap D)

13. Kayaların kimyasal olarak çözünmesi suyun etkisiyle gerçekleşir. Çözünme sonucunda kayacın kimyasal yapısı da değişir. Bu tür ayrışmada suyun, kayaların bünyesindeki kolay çözünen mineralleri çözmesi daha çok etkilidir. Oksijenin, nemin etkisiyle bazı minerallerle kimyasal reaksiyona girmesi de bu tür ayrışmada önemli rol oynar. Kimyasal çözünme daha sıcak ve nemli bölgelerde gerçekleşir. Buna göre haritada işaretlenen alanlardan V nolu yerde (Doğu Karadeniz) kimyasal çözünme süreçleri daha belirgindir.

(Cevap E)

14. İstanbul kıyılarında yer alan Büyükçekmece, Küçükçekmece ve Durusu (Terkos) gölleri koy veya körfezin önünün dalga ve akıntılarının getirdiği materyal ile kapanması sonucu oluşan kıyı set göllerine örnektir. Kuzey Anadolu'da özellikle Rize, Trabzon ve Artvin gibi illerde heyelan olayının sık yaşanmasına bağlı olarak heyelan set gölleri oluşmuştur. Abant Gölü (Bolu), Sera Gölü (Trabzon) ve Tortum Gölü (Erzurum), Borabay Gölü (Amasya) ülkemizde yer alan başlıca heyelan set gölleridir.

(Cevap A)

1. Kıyıya yakın bir ada dalgaların ve akıntılarının biriktirdiği malzemeler ile karaya bağlanır ve yarım adaya dönüşür. Bu tür yer şekillerine "tombolo" adı verilir.



Tombolo oluşabilmesi için kıyının sığ olması dalga-akıntılarının aşındırıcı etkisinin bulunmaması ve gel-git olayının etkili olmaması gerekir. Marmara Denizi'nin güney kıyılarındaki Kapıdağ Yarımadası bu şekilde oluşmuş bir tombolodur.

(Cevap A)

2. Peribacaları volkanik arazi üzerinde oluşan yer şekilleridir. Sel sularının aşındırmasıyla oluşmuştur. Sağanak yağışlar sonucunda oluşan sel sularının bir yüzey boyunca akması için arazinin eğimli ve bitki örtüsünün de cılız olması gerekir. Bu açıklamalara göre volkanik arazi (kayaç türü) ve sel suları (sağanak yağış-eğim- bitki örtüsü) sonucunda peribacalarının oluştuğunu, yer altı sularının ise bu olayda etkili olmadığını söyleyebiliriz.

**NOT**

Türkiye'de peribacaları Nevşehir, Amanos, Göreme ve Ürgüp'te görülür. Peri bacalarında çeşitli dinlere ait kalıntılar yer alır. Bu nedenle peri bacaları UNESCO'nun Dünya Mirası Listesine hem kültürel hem doğal değer olarak girmiştir.

(Cevap A)

3. Karadeniz Bölgesi'nde yer şekilleri engebeli, Ege'de ise sade görünümündedir. Yer şekillerinin engebeli olduğu yerlerde akarsu yatak eğimi fazla olur. Yatak eğiminin fazla olduğu yerlerde akarsu derine aşındırma yapar. Eğimin az olduğu yerlerde ise yana doğru aşındırma yapar. Derine doğru aşındırmanın olduğu yerlerde çentik vadi, yana doğru aşındırmanın olduğu yerlerde tabanlı vadi oluşur.

(Cevap C)

4. Türkiye toprakları yakın jeolojik dönemlerde olduğundan akarsuları denge profiline ulaşmamıştır. Akarsular aşındırma faaliyetlerini en fazla genç dönemlerinde yaparlar. Ülkemizde yer alan akarsular genç oluşumlu olduğundan aşındırmaları fazladır. Aşındırmanın en az olduğu dönem akarsuyun deniz seviyesine yani denge profiline ulaştığı dönemdir.

(Cevap B)

5. Polye; dolin ve uvala gibi farklı boyutlardaki karstik erime çukurlarının birleşmesiyle oluşan, genişlikleri 20-30 km'ye kadar ulaşabilen karstik ovalardır. Türkiye'deki başlıca polyeler; Kestel, Bozova, Elmalı, Muğla ve Gembos ovalarıdır. Çukurova ise, çöküntü alanlarında Seyhan ve Ceyhan nehirlerinin getirdiği alüvyonların birikmesi ve kıyıyı doldurması ile oluşmuş Türkiye'nin en büyük delta ovasıdır.

(Cevap A)

6. Bafra Ovası; Kızılırmak, Çukurova; Seyhan ve Ceyhan, Silifke Ovası; Göksu, Gediz Ovası ise Gediz Nehri'nin biriktirmesiyle oluşmuştur. Buna göre Bafra, Çukurova, Silifke, Gediz, Büyük ve Küçük Menderes, Çarşamba ve Bakırçay Türkiye'de yer alan delta ovalarıdır. Bursa ovası ise tektonik oluşumludur.

(Cevap C)

7. Haritada işaretlenen yerlerden;

- I nolu alan Çukurova'dır; akarsuların taşıyıp biriktirdiği verimli alüvyal topraklardan oluşur.
- II nolu alan Teke Platosu'dur; kalker ana kaya üzerinde oluşan kırmızı renkli topraklardan oluşur.
- V nolu alan Doğu Karadeniz kıyı kesimidir; yığının fazla olduğu topraklardan oluşur.
- IV nolu alan Kars-Ardahan Platosu'dur; yazları yağışlı karasal iklim koşullarında yetişen çayır örtüsü altında oluşan topraklara (çernezyom) sahiptir.

Ancak harita üzerinde işaretlenen III nolu alan (Tuz Gölü) çevresi toprakları hakkında bu soruda bir açıklama bulunmamaktadır. Bu yerin topraklarında tuz oranı yüksek olduğu için tarımsal verim düşüktür.

(Cevap C)

## COĞRAFYA · Türkiye'nin Yer Şekilleri (Dış Kuvvetler)

8. Mersin, Konya, Sivas ve Çankırı'da karstik arazi fazla olduğundan karstik şekiller yaygındır. Rize'de yağış fazla olduğundan toprakta yıkanma fazladır. Bu nedenle toprakta tuz, kireç, alçı gibi malzeme azdır.

(Cevap D)

9.



Karadeniz ve Akdeniz'de dağlar denize paralel uzanır. Ege'de ise dik uzanır. Dağların denize paralel uzandığı yerde falez oluşumu fazla, dik uzandığı yerde ise azdır. Dağların kıyıya dik uzandığı yerlerde sadece yarımadaların burun kısmında yükseltisi fazla olmayan falezler oluşur.

(Cevap A)

10. Türkiye'deki Heyelan set gölleri; Abant, Sera, Tortum ve Yedigöller'dir. Köyceğiz Gölü: Akarsuların taşıdığı malzemeyi bir vadinin önünde biriktirmesiyle oluşan alüvyal set gölüdür.

(Cevap D)

11. Akdeniz iklimin görüldüğü yerlerde oluşan toprak türü terra-rossadır. Terra-rossa yüksek sıcaklık ve yağışın etkisiyle oksitlenir. Oksitlenmeye bağlı olarak bu toprakların renkleri kırmızıdır.

**Laterit topraklar;** Ekvatorial Bölge'deki yağmur ormanları örtüsü altında oluşur. Verimsizdir.

**Lös topraklar;** Rüzgârın taşıyıp biriktirdiği topraklardır.

**Çernozyom;** Kara topraklar olarak bilinir. Erzurum – Kars Yöresi'nin topraklarıdır. Humusca zengindir.

**Vertisol;** killi – kireçli topraklardır.

(Cevap C)

12. Çorak topraklardan kastedilen verimsiz olan kurak bölge topraklarıdır. Bu topraklarda yıkanmanın az olmasına bağlı olarak tuz ve kireç birikimi fazladır. Türkiye'de yağışın en az görüldüğü bölge İç Anadolu'dur. Bölgede yağışın az olmasına bağlı olarak çorak topraklar geniş yer kaplar. Özellikle Tuz Gölü ve çevresinde bu topraklar daha fazladır.

(Cevap B)

13. Türkiye'deki akarsuların büyük bölümü ülkemizde doğar ve yine ülkemiz sınırları içerisinde denize dökülür. Ancak Fırat, Dicle, Aras, Kura ve Çoruh nehirlerinin Türkiye'de doğup başka bir ülkede denize veya göle döküldüğü görülmektedir. Meriç ve Asi nehirleri ise başka topraklarda doğup ülkemize ait sınırlar içerisinde denize dökülmektedir. Buna göre Gediz, Türkiye'nin "sınır aşan akarsu" özelliği taşıyan bir nehri değildir.

(Cevap E)

14. Platoların en çok görüldüğü yerlerin başında İç Anadolu gelmektedir. Burada yer alan başlıca platolar Obuk, Cihanbeyli, Haymana ve Bozok'tur. Ülkemizin en yüksek platoları ise Doğu Anadolu'da yer almaktadır. Erzurum-Kars ve Ardahan platoları başta olmak üzere bu yeryüzü şekilleri, genellikle akarsuların volkanik alanları aşındırması sonucu meydana gelmiştir. Bunların yanı sıra deniz seviyesine en yakın platoların Marmara Denizi çevresinde yer aldığı görülmektedir. Teke ve Taşeli platoları, akarsuların karstik arazilerdeki faaliyetleri sonucu oluşmuştur. Güneydoğu Anadolu'da bulunan platolar (Gaziantep, Şanlıurfa vb.), Fırat ve Dicle nehirleri tarafından derince aşındırılmış düzlüklerdir.

(Cevap E)

15. Türkiye'de göllerin toplandığı başlıca dört bölge vardır: Göller Yöresi (Eğirdir, Burdur, Beyşehir, Acıgöl ve Salda Gölü), Güney Marmara (Sapanca, İznik, Ulubat, Kuş (Manyas) gölleri), Van Gölü ve çevresi, Tuz Gölü ve çevresi.

(Cevap C)

1. 1927 yılı öncesinde yapılan Balkan, Birinci Dünya ve Kurtuluş Savaşı nedeni ile ülkemizde erkek nüfus sayısında azalma olmuştur. 1927 yılından sonra herhangi bir savaşın olmaması nedeni ile erkek nüfus sayısı daha fazla olmuştur.

**NOT**

Osmanlı Devleti'nde ilk nüfus sayımı, savaşa katılacak müslüman askerlerin sayısını ve vergi yükümlülerinin tespit etmek için 1831 yılında II. Mahmud tarafından yapılmıştır. Cumhuriyet'in ilanından sonra ise ilk kez 28 Ekim 1927'de nüfus sayımı yapılmıştır. (13 milyon 648 bin 270 kişi)

(Cevap B)

2. II - III ve IV. taralı yer şekilleri engebeli olduğundan nüfus yoğunluğu azdır. Ayrıca III. yörede kalkerli arazinin fazla olması bu yörede tarım faaliyetlerini sınırlandırmıştır. Bu durum yörede yerleşmelerin az olmasında diğer önemli etkidir. V. yörede ise iklim koşulları ve yer şekilleri yerleşmeyi sınırlandırmıştır. Bu yörede nüfusun az olmasında daha çok yer şekilleri etkili olmuştur. I. yörede, tarım arazisi fazla, yer şekilleri sade görünümündedir. Fakat yörede kuraklığın belirgin olması tarım faaliyetlerini sınırlandırmıştır. Bu durum yörede nüfus yoğunluğunun az olmasına neden olmuştur.

(Cevap A)

3. Soruda açıklamada tarım arazilerinin geniş ve verimli olduğu yerlerde tarımsal nüfus yoğunluğunun daha az olduğundan bahsedilmiştir. Buna göre, Doğu Karadeniz kıyılarında tarım alanları dar olacağından tarımsal nüfus yoğunluğu daha yüksek çıkar, yani bir km<sup>2</sup>'lik tarım alanında daha fazla çiftçi nüfus çalışmakta, geçimini temin etmektedir.

(Cevap A)

4. Sorudaki açıklamada gerçek nüfus artışında, doğumlarla beraber göçlerin de etkili olduğundan bahsedilmiştir. Buna göre, gerçek nüfus artışının doğal nüfus artışından fazla olduğu bir yöre kesinlikle göç alıyor demektir. Türkiye'de göç alan yerlerde;

- İş olanakları fazladır.
- Erkek nüfus oranı daha fazladır.
- Çeşitli ekonomik etkinlikler yapılır.

Ancak soruda, zaten bir doğal artışın olduğundan bahsedildiğine göre kesinlikle doğum oranı ölüm oranından fazladır.

(Cevap B)

5. Doğum oranının fazla olması nüfusun artmasına yol açar. Ayrıca ortalama yaşam süresinin uzamasına bağlı olarak ölümlerin azalması da bu sürece katkıda bulunur. Ancak kentlere olan göçler, ülke içinde gerçekleşir ve toplam nüfus miktarını etkilemez.

(Cevap B)

6. Giresun dışındaki tüm iller yaz mevsiminde turizm amaçlı göç alır. Giresun'a yapılan mevsimlik göçün nedeni daha çok tarımda çalışma amaçlıdır.

(Cevap D)

## COĞRAFYA • Türkiye’de Nüfus

7. Ülkemizde nüfusun artmasının nedenlerinden biri yaşlılık döneminde yalnız kalmamaktır. Bu dönemde bulunan çocuksuz ailelerin bakımının devlet tarafından karşılanacak olması nüfus artışını düşürmeye yönelik bir uygulamadır.

(Cevap E)

8. Nüfus artış hızının fazla olduğu şehirlerde;

- Konut yetersizliği,
- Trafik,
- Plansız kentleşme,
- Verimli toprakların azalması,
- Sanayi tesislerinin şehir içinde kalması,
- Belediye hizmetlerinin yetersiz kalması,
- Kültürel yozlaşma,
- Çevre kirliliği gibi sorunlar ortaya çıkar.

İş kolu çeşidinin artması şehirleşmenin olumlu sonucudur.

(Cevap C)

9. Anadolu’da ekonomik şartlardan dolayı ailelerin göç etmesi sebebiyle köylerde nüfus azalmaktadır. Bu duruma bağlı olarak birçok ilköğretim okulu kapatılmıştır.

(Cevap B)

10. Uzmanlar ülkemizdeki nüfus değişiminin gelişmiş ülke profiline yaklaştığımızın bir göstergesi olduğunu belirtiyorlar. Türkiye’nin nüfus yapısı ciddi ve radikal bir değişim içindedir. Türkiye’nin nüfus yapısını gösteren grafik arı kovanı şeklinde olacaktır. Bu da Türkiye’nin az gelişmiş ülke statüsünden çıkıp, gelişmiş ülkeler statüsüne doğru ilerlemesi anlamına gelmektedir. Her geçen sayım yılında nüfus artış oranı azalması özellikle genç nüfusa yönelik eğitim, sağlık, istihdam olanakları vb. demografik yatırımlara daha az gereksinim duyulacağı anlamına gelir.

(Cevap C)

11. Göç veren alanlardaki evler terk edilir. Buraları bakımsız ve boş kalır. Verimli tarım alanları ekilmez. Dolayısıyla tarımda üretim kaybı yaşanır. Aynı durum hayvancılık içinde geçerlidir. Göçler, kırsal alanlara yapılan yatırımların azalmasına da neden olur. Birçok okul öğrencisiz kalır. Hatta kapanır. Sağlık ocakları için de aynı şey geçerlidir. Köydeki çocuklar taşınmalı eğitimle başka köylerde birleştirilerek eğitim görmek zorunda kalır. Ayrıca göç olayına genelde çalışma çağındaki, aktif nüfus katılacağından kırsal alanlarda iş gücü kaybı da yaşanır. Ancak, bu durum konut yetersizliğine yol açmaz. Dolayısıyla ormanların tahrip edilerek yerleşime açılması gibi bir sorunun kırsal alanlarda yaşandığı söylenemez. Tam tersine bu sorun göç alan yerleşim alanlarında görülür.

(Cevap B)

12. Akdeniz’in kıyı kesiminde yer alan Antalya (Kemer–Alanya–Manavgat) ve Adana her ikisi de mevsimlik göç alır. Ancak Antalya turizm amaçlı, Adana ise tarımda çalışma amaçlı mevsimlik göç alır.

(Cevap C)

1. Mevsimlik göçler, ağırlıklı olarak tarım işçilerinin yılın belirli dönemlerinde gerçekleştirdikleri geçici göçlerdir. Özellikle Doğu Güneydoğu Anadolu’nun kırsal kesimlerinden pamuk hasadı için Çukurova’ya, çay ve fındık hasadı için Karadeniz kıyılarına mevsimlik göçler olur. Son zamanlarda GAP’la birlikte tarım faaliyetlerinin yoğunlaşmasına bağlı olarak Şanlıurfa ve Adıyaman çevresi de mevsimlik işçi göçü almaya başlamıştır. Ancak bu tür göçlerin, tarımsal faaliyetlerin gelişmediği Erzurum - Kars Platosu yönlü olduğu söylenemez.

(Cevap B)

2. Türkiye’de son yıllarda doğum oranının azalmasına bağlı olarak nüfus artış hızı düşmüştür. Ancak sağlık ve beslenme şartlarına bağlı olarak ortalama insan ömrü uzamış, yaşlı nüfus oranı da artmıştır. Bu yüzden Türkiye’nin nüfus artış hızı sıfır ve eksi oranlara düşmemiş, halen Avrupa genelinden yüksekte kalmıştır. Bu durum Türkiye nüfusunun her yıl azalan bir oranla olsa da, uzunca bir süre daha artmaya devam edeceğini gösterir. Mübadele göçü 1923 Lozan Antlaşması şartları gereğince yapılmıştır. Oysa ki soru son 20 yıldan bahsetmektedir. Ayrıca iç göç ve mevsimlik göç nüfus miktarını etkilemez.

(Cevap A)

3. Türkler Orta Asya’dan başlayan göç hareketlerinden günümüze kadar olan dönemde birçok devlet kurmuş ve Türk kültürü geniş coğrafyalara yayılmıştır. Fakat başlıca ülkeleri İsveç ve Norveç olan ve Avrupa’nın kuzeyinde kalan İskandinav Yarımadası’nda bir Türk devleti kurulmamıştır. Bu yüzden, İskandinav’ın Türk kültürünün yayılış alanlarından biri olduğu söylenemez.

(Cevap D)

4. Türkiye’de mera hayvancılığı geri kalmış dolayısıyla seyrek nüfuslu alanlarda yürütülen bir hayvancılık faaliyetidir. Üretim miktarı iklim şartlarına ve doğal bitki örtüsüne bağlıdır. Verim düşüktür. Arıcılık da yine seyrek nüfuslu alanlarda yapılır. Türkiye’de nüfusun yoğun olduğu yerler tüketimin dolayısıyla pazar imkânlarının çok olduğu yerlerdir. Bu tür yerlerde ise verimin fazla olduğu modern hayvancılık yöntemi olan ahır hayvancılığı yapılır. Aynı zamanda et ve yumurta tüketimine bağlı olarak bu yerlerin çevresinde kümes hayvancılığının da yoğunlaştığı görülür.

(Cevap C)

5. Türkiye’nin toprakları atık maddelerle hızla kirlenmektedir. Bu durum üzerinde yerleşim alanlarından çıkan çöp atıkları, yakıtların yanmasıyla havaya salınan gazların yağışlarla tekrar yeryüzüne inmesi, endüstriyel atıklar ve tarımsal zararlılarla mücadele ilaçları ile kimyasal gübreler rol oynar. Bu tür etkenler ise İzmir (Gediz Ovası), Adana (Çukurova), Bursa (İnegöl) ve Sakarya ovalarında daha yoğundur. Oysaki diğerlerinden sanayisi daha geri kalmış daha seyrek nüfuslu ve daha az modern tarım yöntemlerinin uygulandığı Tokat’ta (Niksar Ovası) toprak kirliliğinin şimdilik daha az olduğunu söyleyebiliriz.

(Cevap E)

6. Tarımsal nüfus yoğunluğu; tarımla uğraşan, geçimini topraktan sağlayan çiftçi nüfusun tarım arazilerine bölünmesiyle bulunur. Bu durumda, sorudaki bölgelerin tarımsal nüfus miktarları aynı olduğuna göre, tarımsal nüfus yoğunluklarının farklı olması tarım arazilerinin yani ekili-dikili alanların farklı olduğunu kanıtlar. Soruda ayrıca başka hiçbir bilgi verilmediği için tarımsal ürün çeşitliliği, elde edilen gelir vb. sonuçlara ulaşılamaz.

(Cevap A)

## COĞRAFYA • Türkiye’de Nüfus

7. Türkiye’de;

- sağlık hizmetlerinin yaygınlaşması,
- doğum oranının yüksek olması,
- beslenme koşullarının iyileşmesi,
- ortalama yaşam süresinin uzaması

gibi faktörler etkili olmuştur. Kırsal kesimlerden kentlere yoğun bir iç göç yaşanmasının, Türkiye’nin nüfus artış hızının yüksek olması ve toplam nüfus miktarının artışı üzerinde etkisi olduğu söylenemez.

(Cevap C)

8. 1975 yılından itibaren, kentleşme ve sanayileşme faaliyetleriyle birlikte ortaya çıkan doğum oranlarının azalması sonucunda nüfus artış hızımız azalmıştır. Cumhuriyetin kurulduğu yıllarda, yurdumuzun uzun yıllar süren savaşıardan çıkması ve bu yüzden erkek nüfus oranının azalması sonucunda toplam doğurganlık oranı çok düşük idi. Bu nedenle 1965 yılına kadar nüfus artışını teşvik edici politikalar uygulanmıştır. 1965 yılından sonra da bu politikaların yerine nüfus planlamasına önem verilmesi sonucunda nüfus artışı yavaşlamıştır. Buna göre 1975 yılında itibaren uygulanan aile planlamasının nüfus artış hızını artırdığı söylenemez.

(Cevap E)

9. Bazı kentlerin nüfus artış oranı Türkiye ortalamasının üzerinde olabilir. Bu durum söz konusu kentlerde nüfus artışının doğal (doğumlar ile) değil göçler yoluyla olduğu anlamına gelir. Buna göre göç alan ve iş imkânları fazla olan; Antalya, Gaziantep, Şanlıurfa ve Bursa’nın nüfus artışı Türkiye ortalamasının üzerinde iken, Çanakkale’nin nüfus artış hızı ortalamasının altındadır.

(Cevap E)

10. Erkek nüfus oranının şehirlerde yüksekliği, genellikle sanayi faaliyetlerinden kaynaklanır. Türkiye’de hızlı bir göç olayı yaşanmaktadır. Bu göç türünde şehre önce erkekler gelir, kadınlar ve ailenin diğer bireyleri ise daha sonra şehre gelir ve yerleşirler. Ancak ortalama yaşam süresi ülkenin gelişmişlik seviyesine göre değişse de kadın ve erkek nüfusun arasındaki farkı fazla değiştirmez.

(Cevap A)

11. Bölge sınırlarının belirlenmesinde doğal unsurlar yaygın olarak kullanılan kriterler arasındadır. Yüzeş şekilleri, iklim özellikleri, su durumu, doğal bitki örtüsü esas alınarak çeşitli bölgeler oluşturulur. Doğal unsurların değişmesi çok uzun zaman aldığından bu kriterlere göre çizilen bölge sınırları da kolay kolay değişmez. Ancak beşeri ve ekonomik özelliklere bağlı olarak oluşturulan bölge sınırları zamanla değişebilir. Örneğin tarım bölgesine dahil edilen bir yer zamanla sanayi bölgesine dönüşebilir. Daha önce hiç çekici özelliği olmayan bazı yerler sonradan bulunan bir tarihi kalıntı, doğal güzellik veya farklı bir kültürel faaliyete bağlı olarak turizm bölgesine dönüşebilir. Bunun gibi Türkiye’de daha önceleri seyrek nüfuslu olan bir yer de yoğun nüfuslu hale gelmiş olabilir. Bu yüzden nüfus ve yerleşmenin daha kolay ve daha kısa sürede değiştiği söylenebilir.

(Cevap C)

12. Türkiye’nin nüfus artış oranı her sayım yılında azalsa da halen Dünya ortalamasının üzerindedir. Bu durum Türkiye nüfusunun gelecekte de hızlı bir şekilde artacağını gösterir. Artan nüfus miktarı doğal kaynak tüketimini artıracaktır. Yüz ölçüm değişmediği için nüfusun artması nüfus yoğunluğunun da artması anlamına gelir. Aynı zamanda devletin vergi gelirleri artacaktır. Çocuk nüfus oranının fazla olması bağımlı nüfus oranının da artması anlamına gelir. Ancak nüfus miktarının fazla olması işgücünün ucuzlamasına neden olacaktır.

(Cevap B)

13. Türkiye’de kırsal yerleşmelerden şehirlere yoğun bir göç yaşanmıştır. Buna bağlı olarak da nüfus ülke içinde dengesiz dağılmıştır. Ayrıca bu göç dalgasına bakıldığında kırsal alandan göç edenlerin çoğunluğunu genç bireylerin oluşturduğu görülmektedir. Yaşanan bu durum; kırsal alanda nüfusun azalmasına, iş gücü kaybına ve tarımsal üretimin düşmesine neden olurken şehirlerde de başka sıkıntıları beraberinde getirmektedir. Hızlı artan nüfusun ortaya çıkardığı işsizlik, gecekondulaşma, kültürel uyumsuzluk, suç oranlarında artış, çevre kirliliği, eğitim ve sağlık hizmetlerinde yaşanan aksamalarla yeterli düzeyde konut bulamama yaşanan sorunlardan bazılarıdır.

(Cevap E)



1. Ülkemizde tarımsal nüfus yoğunluğunun fazla olduğu yerlerde yer şekillerinin engebeli olması nedeniyle tarım alanları dar ve parçalıdır. Tarım alanları dar ve parçalı olduğundan bu yerlere tarımda makineleşme gelişmemiştir. Bu tür yerlere Doğu Anadolu Bölgesi ve Karadeniz Bölgesi örnek olarak gösterilebilir. Dolayısıyla tarıma elverişli düzlüklerin de fazla olduğu söylenemez.

(Cevap E)

2. Türkiye’de kıyıdan iç kesimlere ve batıdan doğuya doğru gidildikçe nüfus miktarı ve yoğunluğu azalır. Bu durumun ortaya çıkmasında doğal faktörlerin etkisi de büyüktür.

Türkiye’de nüfusun yoğun olduğu yerlerin, genelde kıyı bölgeler olmasında ılıman iklimin büyük etkisi vardır. Kurak ve kışları aşırı soğuk geçen yerlerde nüfus çok yoğun değildir.

Ülkemizde yüksek ve engebeli yerler de seyrek nüfuslanmıştır. Doğu Anadolu, Taşeli Platosu, Yıldız Dağları gibi yerler bu duruma örnektir. Haritada işaretlenen II nolu yer (Çankırı-Kastamonu çevresi) ve IV nolu yer (Menteşe Yöresi) engebeli yer şekillerinden dolayı seyrek nüfuslanmıştır. Bunun dışında I nolu (Ergene Ovası) III nolu (Tuz Gölü çevresi) ve V nolu (Kilis-Gaziantep çevresi) yerde yer şekilleri engebeli değildir.

(Cevap C)

3. Haritada işaretlenen I, II, III ve V nolu yerler (Marmara ve Kıyı Ege) Türkiye’nin batısında yer alan, sanayinin geliştiği yerlerdir. Bu yerler aynı zamanda Türkiye’nin sürekli göç alan ve yoğun nüfuslu yerleşim alanlarıdır. Aslında Doğu Karadeniz kıyı kesiminde (Trabzon civarı) yer alan IV nolu yer de yoğun nüfusludur. Ancak buranın yoğun nüfuslanmasının nedeni yer şekilleridir. Kıyının hemen gerisinde yüksek dağ sıralarının bulunması nüfusun dar bir kıyı şeridinde yoğunlaşmasına neden olmuştur.

(Cevap D)

4. Ülkelerin gelişmişlik düzeyi açısından yapısal özellikler ön plana çıkmaktadır. Bu açıdan bakıldığında nüfusun yaş yapısı, eğitim durumu, kır ve şehir nüfusunun oranı ve çalışan nüfusun ekonomik faaliyet kollarına dağılımı gibi özellikler nüfusun yapısal özelliklerini oluşturmaktadır. Bu özellikler gelişmişlik düzeyinin belirlenmesinde ölçüt olarak kullanılabilir. Örneğin gelişmiş ülkelerde yıllık nüfus artış hızı düşük, kentsel nüfus oranı fazla, ortanca yaş yüksek, çocuk nüfus oranı düşük iken yaşlı nüfus oranı fazladır. ancak toplam nüfus miktarı Türkiye’nin gelişmişlik seviyesini gösteren bir kriter olarak kabul edilemez.

(Cevap E)

5. Türkiye gelişmekte olan bir ülkedir. Gelişmekte olan ülkelerde;

- Genç nüfus oranı azalır.
- Yaşlı nüfus oranı artar.
- Doğum oranı azalır.
- Eğitim seviyesi yükselir.
- Bebek ölüm oranları azalır.
- Kişi başına düşen gelir artar.
- Enerji tüketimi artar.
- Tarımda çalışanların oranı azalır.

(Cevap C)

6. Türkiye’de hizmet ve sanayide çalışanların oranı sürekli arttığından tarımda çalışanların oranı azalmıştır.

(Cevap C)

7. Türkiye’de nüfusun cinsiyete göre yaş gruplarının dağılımını gösteren bu grafik incelendiğinde; çocuk nüfus oranının azaldığı görülür. Ancak toplam nüfus miktarı hiçbir zaman azalmamıştır.

**NOT**

Bir ülkenin nüfus piramidi; nüfus miktarı, cinsiyet durumu, nüfusun yaş gruplarına dağılımı, doğum ölüm oranları gibi konularda bilgi verir. Nüfus piramitleri ülkenin gelişmişlik durumlarına göre farklılık gösterir.

(Cevap D)

## COĞRAFYA · Türkiye’de Nüfus

8. I. İstanbul,  
II. Muğla,  
III. Rize, yörelerini kapsar.

İstanbul’da sanayide, Rize’de tarımda, Muğla’da ise turizmde çalışanların oranı yüksektir. II. ve III. taralı alanlar turizm ve tarımsal faaliyetler nedeniyle mevsimlik göç alır. Bu nedenle bu yörelerde nüfus mevsimler arasında farklılık gösterir. II. ve III. alanda nüfusun az olmasında yer şekilleri etkilidir.



## PUAN KÜPÜ

Türkiye’de nüfusun en önemli özelliklerinden biri genç olmasıdır. 0–14 yaş grubu nüfus günümüzde toplam nüfusun % 22’sini oluşturur. Ancak bu oran 1965’ten beri sürekli azalmakta ve Türkiye nüfus artış hızı giderek yavaşlamaktadır. 1965’te 0–14 yaş grubu nüfusun % 41,9’unu oluşturmaktadır.

(Cevap E)

9. Türkiye’de nüfusun yaş gruplarına göre dağılımını gösteren bu grafik incelendiğinde; çocuk nüfus oranının azaldığı görülür. Ancak toplam nüfus miktarı hiçbir zaman azalmamıştır.

(Cevap D)

## 10. Gelişmiş ülkelerde;

- Kentsel nüfus oranı fazla,
- Ortalama yaşam süresi yüksek,
- Doğum oranı düşük,
- Genç nüfus oranı az,
- Okur yazar oranı fazladır.
- Türkiye’nin gelişmiş olabilmesi için;
- Kentsel nüfus,
- Ortalama yaşam süresi,
- Okur yazar oranının artması gerekmektedir.

(Cevap B)

11. Türkiye son yıllarda Dünya üzerinde birçok yerde (özellikle Suriye) yaşanan savaşlar nedeniyle dışarıdan çok fazla kalıcı göç almaktadır.



## PUAN KÜPÜ

Türkiye’nin nüfusunun mevsimler arasında çok fazla değişiklik göstermesinde turizm faaliyetleri etkindir. Türkiye yılda 35 milyondan fazla turist almaktadır.

(Cevap C)

12. Ülkemizde 81 il, bu illere bağlı 919 ilçe, bu ilçelere bağlı 50.000’e yakın mahalle ve köy bulunmaktadır. Oluşturulan bu birimlerin yönetimini il, ilçe, mahalle ve köy yönetimleri ile yerel (mahallî) yönetimler sağlamaktadır.

**İl Yönetimi:** Ülkemizde yönetim sistemi içerisinde en büyük idari birim olan il, merkezî yönetimin taşra teşkilatıdır. İlin genel yönetiminden sorumlu olan devlet memuru validir. İllerin sınırları içerisinde birden fazla şehir yerleşmesi bulunabilir. Bu şehirlerden genellikle en büyüğü ilin yönetildiği merkezdir. Bazı illerimizin isimleri ile merkez şehirlerinin isimleri farklıdır. Hatay ilinin merkez şehri Antakya, Kocaeli ilinin merkez şehri İzmit, Sakarya ilinin merkez şehri Adapazarı’dır.

**İlçe Yönetimi:** İl yönetiminin bir alt kademesi olan ilçeler, kaymakamlar tarafından yönetilir.

**Mahalle ve Köy Yönetimi:** En küçük yönetim birimi olan mahalle ve köylerde yönetimin başında muhtar bulunur.

Genellikle nüfus bakımından köyler ile şehirler arasında olan kasabalar idari fonksiyonu olan yerleşim birimleri arasında yer almaz.

(Cevap A)

13. Türkiye Cumhuriyeti döneminin ilk nüfus sayımı 28 Ekim 1927 yılında yapılmıştır. Bu sayıma göre ülke nüfusu 13 milyon 648 bin iki yüz yetmiş olarak belirlenmiştir. 1935’ten itibaren her 5 yılda bir düzenli olarak nüfus sayımları 1990 yılına kadar yapılmıştır. 1990’dan sonra ise her 10 yılda bir yapılması yönünde karar alınmıştır. 2007 yılından itibaren her yılın 31 Aralık tarihinde yerleşim yerleri bazında nüfus bilgileri yaş ve cinsiyete göre açıklanmaktadır.

Türkiye nüfusunun sürekli arttığı söylenebilir. Ayrıca kırdan kente doğru hızlı bir iç göç yaşandığından Türkiye’de kentsel nüfus oranı artarken, kırsal nüfus oranının azaldığı söylenebilir.

(Cevap D)

1. Ülkemizde yer alan geçici yerleşmelerde hayvancılık faaliyetleri geleneksel mera hayvancılığı şeklinde yapılır. Bu nedenle geçici yerleşmeler mera alanlarına yakın yerlerde kurulur. Hayvancılık birincil ekonomik faaliyettir. Geçici yerleşmelerde hayvancılık başlıca ekonomik etkinlik olduğu için buralarda yaşayan nüfusun tamamına yakını birincil ekonomik faaliyette çalışır.

(Cevap D)

2. Ülkemizde yaylacılık faaliyetleri en fazla Kuzey Anadolu Dağları ve Toroslarda yapılmaktadır. Bu alanlarda yaylacılık faaliyetlerinin yaygın olmasının nedeni yükseltinin fazla olmasına bağlı olarak düşen yağış miktarının fazla olması ve bunun sonucunda gür otlakların bulunmasıdır. Rize Yöresi Kuzey Anadolu Dağları'nın yer aldığı kesimde bulunduğu için çok fazla yağış alır. Buna bağlı olarak Rize'de yaylacılık faaliyetleri yaygın olarak yapılır.

(Cevap D)

3. Türkiye Kuzey Yarımküre'de yer alır. Bu yüzden dağların güneye bakan yamaçları daha sıcaktır. Buna "bakı etkisi" denir.

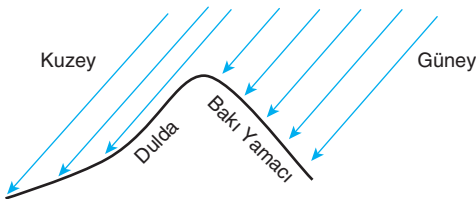

Bu duruma bağlı olarak ülkemizde genelde yerleşme için dağların güneye bakan yamaçları ve etekleri tercih edilir. Ancak Karadeniz kıyı kesiminde bu durumun tersi gözlenir. Denizellik etkisine bağlı olarak Karadeniz Dağları'nın kuzey yamaçları ve etek kesimleri daha yoğun nüfuslanmıştır.

(Cevap B)

4. Zonguldak-Taş kömürü ve Batman-Petrol yataklarının işletilmeye açılmasından sonra hızla gelişerek Türkiye'nin en yoğun nüfuslu yerlerinden biri olmuştur. Aynı zamanda ulaşım, endüstriyel faaliyetler ve modern tarım yöntemlerinin yaygınlaşması da nüfus yoğunluğunun artması ve kentlerin büyümesi üzerinde önemli bir etkidir. Ancak konut yapımının hızlanması nüfus artışının nedeni değil sonucudur.

(Cevap E)

5. **Ekonomik fonksiyonlarına göre şehirler;**

Tarım şehri (Niğde vb), ticaret şehri (liman), sanayi şehri (İzmit, Zonguldak, Karabük) maden ve turizm şehri diye ayrılabilir. Şehirlerin bazılarında yalnızca bir fonksiyon ön plana çıkabilirken, bazılarının da birden fazla hakim ekonomik fonksiyon olabilir. Örneğin; İzmir'de tarım, sanayi, ticaret ve turizm gibi ekonomik faaliyetler oldukça gelişmiştir.

(Cevap A)

6. Kırsal yerleşmeler sadece köyden oluşmaz. Köy idari alanında başka kırsal yerleşmeler de vardır. Bunlardan biri de "mahalle"dir. Mahalle; bir köyden ayrılmış, fakat idari fonksiyonu olmadığı için ayrı bir köy sayılmayan yerleşmelerdir. Bunlar devamlı yerleşme üniteleridir, gelişerek büyüyebilirler. Birkaç mahallenin tek muhtarlık olarak birleştiği kır yerleşmelerine ise "divan" denir. Özellikle Batı Karadeniz'de divan yerleşmelerine rastlanır.

(Cevap A)

## COĞRAFYA · Türkiye'de Yerleşme

7. Soruda kırsal kesimlerdeki konutların yapı malzemesinden bahsedilmiştir. Bu yüzden teknolojik gelişmelerin yapı malzemesini değiştirdiği söylenemez. Ayrıca nüfus yoğunluğu, ekonomik faaliyetlerin de kırsal kesimlerdeki konut yapımında kullanılan malzemeler üzerinde etkili olduğuna ulaşılamaz. Gelenek ve göreneklere göre bu yerlerde yaşam şekilleri değişik olsa bile bu durumun konut malzemesini doğrudan etkilediği söylenemez. Yağışlı yerlerde ormanların çok olması konut yapımında ahşap malzeme kullanımına neden olmuştur. Aynı şekilde kurak yerlerde ise kerpiç malzemeler yaygındır. Bu durum insanların yaşamları üzerinde doğal çevrenin etkili olduğunun bir göstergesidir.

(Cevap D)

8. Soruda verilen yerlerden; Çatalca-Kocaeli ve Kıyı Ege bölümlerinde aktif fay hatları bulunur. Bu yüzden deprem olasılığı bakımından çok tehlikeli alanlardır. Ancak bu yerler Türkiye'nin en yoğun nüfuslu yerleşim alanlarıdır. Aynı zamanda Tuz Gölü'nün güneyinin ise Türkiye'de deprem olasılığı bakımından en güvenli yer olduğu söylenebilir. Ancak burası da Türkiye'nin en seyrek nüfuslu yerlerindedir. Bu duruma göre, Türkiye nüfus ve yerleşmenin dağılışında deprem tehlikesinin varlığı veya yokluğunun dikate alındığı söylenemez.

(Cevap A)

9. Maden – Seydişehir'in,  
Turizm – Alanya'nın,  
Tarım – Ordu'nun,  
Sanayi – İskenderun'un  
nüfusunun artmasında etkili olan beşeri faktörlerdir.

(Cevap B)

10. Sorudaki açıklamada bu tür yerleşim birimleri için tarım arazilerinin geniş olması gerektiğinden bahsedilmektedir. Doğu Karadeniz Bölümü, Türkiye'deki engebeli yerlerdendir. Tarım arazileri dar, parçalı ve dağlıktır. Tarımda makine kullanımının ülkemizde en az olduğu yer burasıdır. Dolayısıyla bu bölüm üzerinde işaretlenen I nolu yerin çiftlik kurulmasına elverişli olduğu söylenemez.

(Cevap A)

11. Türkiye'de nüfusun dağılışını etkileyen faktörlerin başında zaten ulaşım, sanayi ve ticari faaliyetler gelir. Bu faaliyetlerin geliştirdiği tektonik ovalar verimli tarım alanlarıdır. Tüm bu etkenlere bağlı olarak deprem alanları tehlikeli yerler olmalarına rağmen yoğun nüfuslanmıştır. Aslında bu alanlarda sıcak su kaynaklarının varlığı da nüfusun toplanmasına yol açar fakat diğerlerinden daha az önemli etkendir.

(Cevap C)

12. İlk yerleşmelerin ve medeniyetlerin Anadolu'da kurulmasında;  
İklim koşullarının elverişli olması,  
Üç kıtanın birbirine en çok yakınlaştığı yerde topraklarının olması,  
Toprağın tarıma elverişli olması,  
Ulaşım yollarının kavşak noktasında bulunması yer alır.

(Cevap D)

13. Türkiye'de arazinin engebeli, su kaynaklarının fazla ve tarım alanlarının parçalı olduğu yerlerde görülen bu tür yerleşmeler, özellikle Kuzey Anadolu Dağları'nın kuzey yamaçlarında yaygındır.

(Cevap B)

1. Tarih boyunca insanlar yerleşmek için verimli tarım arazilerini, su kenarlarını ve düz yerleri tercih etmiştir. Dağlık alanlar, gür ve sık ormanlar, çöller, buzullar yerleşmeye elverişli olmayan alanlardır. Bu tür yerler, yerleşmeyi sınırlandıran faktörlerdir.

(Cevap D)

2. Son yıllarda Türkiye'de verimli tarım alanları yerleşme ve sanayi faaliyetlerinin istilasına uğramıştır. Bu durum üzerinde, nüfus artışı, göçler, sanayileşme ve turizm faaliyetlerinin etkili olduğu söylenebilir. Ancak küresel ısınma yeryüzü genelindeki sıcaklık artışı demektir. Bu durumun nedeni üzerinde etkili olduğu söylenemez.

(Cevap E)

3. İnsanların tarihsel süreçte deniz aşırı ülkelerle ticaret yapmaya başlaması elbette liman şehirlerinin önemini artırmıştır. Bu faaliyetlerin yoğun olarak yaşandığı büyük liman şehirleri kurulup gelişmiştir.

(Cevap A)

4. Türkiye'de kırsaldan yapılan göçlerin yöneldiği büyük kent merkezlerinde hızlı ve plansız bir şekilde genişleme görülür. Bu olaya çarpık kentleşme denir. Ancak seçenekler arasında bulunan Ordu'nun diğerleri kadar göç almadığı ve çarpık kentleşme yaşamadığı söylenebilir.

(Cevap E)

5. Her iki harita incelendiğinde, 2015 yılına geçildiğinde nüfusun arttığı, sanayileşmenin yaşandığı ve bölgenin göç aldığına ulaşılabılır. Bu durumun elbette bazı çevre sorunlarına da yol açacağı söylenebilir. 2015 yılında tarım alanları daralmıştır. Ancak bu durum tarımsal üretimin de azalacağı anlamına gelmez. Nitekim gelişmiş ülkelerde modern tarım yöntemleri uygulandığından daha dar alandan daha çok tarımsal üretim elde edilir.



#### NOT

Cumhuriyetin ilk yıllarında Türkiye nüfusunun büyük bir kısmı kırsal kesimde yaşıyordu. Halkın başlıca geçim faaliyetini tarım oluşturuyordu. 1927'de ülkemizin toplam nüfusu 13,6 milyondur. Toplam nüfusun % 76'sı (10,3 milyon) kırsal nüfus, % 24'ü (3,3 milyon) kentsel nüfustur. 1985 yılına kadar sürekli artış gösteren kent nüfusunun oranı bu tarihten itibaren kırsal nüfustan daha fazla bir orana ulaşmıştır. Bunda kentsel nüfusun doğal artışına ek olarak köylerden kentlere doğru gerçekleşen hızlı göç hareketinin de etkisi vardır.

(Cevap B)

6. Bir yerde yerleşmelerin dağınık ya da toplu olmasını etkileyen faktörler şunlardır:

- Arazinin engebe durumu
- Yağış miktarı
- Su kaynakları

Samsun ilinde engebeli arazinin Rize'ye göre daha az olması yerleşmelerinin dağınık olma durumunun daha az olmasına neden olmuştur.

(Cevap A)

## COĞRAFYA · Türkiye'de Yerleşme

7. Sorudaki açıklamada verilen oba ve yayla yerleşme tipleri, hayvancılık faaliyetlerinin yapıldığı geçici köy altı yerleşmeleridir. Ancak mezra ve mahalle devamlı yerleşmelerdir.

(Cevap C)

8. **I. köylü;** yaz mevsiminin yağışlı geçmesinden, buğday yetişmemesinden ve mısırın temel besin maddesi olduğundan bahsetmiştir. Bu şartlar Karadeniz kıyı kesiminde (Trabzon) görülür.

**II. köylü;** kışların ılık geçmesinden, zeytin vb. tarım ürünlerinden ve kıyı turizminden bahsetmiştir. Bu şartlar Akdeniz ikliminin etkili olduğu yerlerde görülür. (Muğla)

**III. köylü;** kışların sert geçmesinden, çayır doğal bitki örtüsünden ve büyükbaş hayvancılıktan bahsetmiştir. Bu şartlar ise özellikle Kuzeydoğu Anadolu'da görülür. (Erzurum)



## PUAN KÜPÜ

Tarımda çalışan nüfus oranının fazla olduğu yerler gelişmemiştir.

Bu merkezlerde;

Kişi başına düşen gelir azdır.

Sanayileşme, enerji tüketimi ve Kentleşme azdır.

Sağlık-eğitim-beslenme yetersizdir.

Genç oranı yüksektir.

Yaşlı nüfus oranı azdır.

Ortalama yaşam süresi düşüktür.

Nitelikli iş gücü azdır.

İş olanakları çeşidi ve sosyal kültürel faaliyetler azdır.

(Cevap D)

9. Büyük şehirlerimizin önemli sorunları arasında;

- işsizlik
- çevre sorunları
- alt yapı yetersizliği
- trafik ve gürültü
- asayiş sorunları
- çarpık kentleşme

gelir dağılımındaki dengesizlik sayılabilir.

(Cevap D)

10. Ürgüp, Avonos, Nevşehir Yöresi; Erciyes volkanının geçmiş jeolojik zamanda patlamasıyla oluşan tüflerin rüzgârlar ile taşınarak buralara serpilmesiyle kaplanmış, dolayısıyla volkan tufunun bu yörede yaygın olmasına neden olmuştur. Bu nedenle konut yapımında volkan tufu daha çok kullanılır.

(Cevap C)

11. Dağınık yerleşmelerin görüldüğü yerlerin ortak özellikleri;

- Yer şekillerinin engebeli olması
- Yağış miktarının bol olması
- Su kaynaklarının fazlalığı
- Tarım alanlarının dar ve parçalı olmasıdır.

(Cevap B)

12. Köy altı yerleşmeleri mezra, kom, ağır gibi yerleşmelerdir. Bu yerleşmeler kent merkezlerine yakın değil, uzak olarak kurulmuştur.

(Cevap E)

1. Yerleşmeyi etkileyen faktörler şunlardır; İklim, yer şekilleri, karasallık - denizellik, Su kaynakları, Bitki örtüsü, Sanayi, Tarım, Ticaret, Madencilik, Ulaşım ve Hayvancılıktır.

Fay hatları, nüfusun dağılışı ve yerleşme üzerinde fazla bir etkiye sahip değildir. Örneğin; deprem olasılığı yüksek olan yerler yoğun nüfuslanmıştır.

(Cevap E)

2. I. taralı alanda Doğu Karadeniz Bölümü'nün kıyı kesimi verilmiştir. Ülkemizde dağınık yerleşme tipi, engebeli arazinin ve su kaynaklarının fazla olmasına bağlı olarak en fazla Doğu Karadeniz'de yer alır.

**NOT**

Türkiye'de nüfusun düzensiz dağılışında fiziki faktörler (iklim, yer şekilleri, toprak, bitki örtüsü, su kaynakları) ile beşeri ve ekonomik faktörler (ulaşım, turizm, ticaret, sanayi, tarım, madencilik, tarihi) etkilidir.

(Cevap A)

3. Sanayinin gelişmiş olduğu yerlerde:

- Sağlık, eğitim, beslenme koşulları iyileşir.
- Rahat yaşamaya düşkünlük nedeni ile doğum oranları azalır. (Ayrıca kadının iş hayatına atılması)
- Nüfus artış hızı yükselir. (Gerçek artış)
- Dışarıdan fazla göç alır.
- Kişi başına düşen gelir artar.

Sanayi faaliyetlerinin yoğun olduğu yerlerde çevre kirliliği fazla olduğundan turizm faaliyetleri fazla gelişmez. Verilen merkezlerden özellikle Adana'da turizm faaliyetlerine bağlı nüfus değişimi çok azdır.

(Cevap E)

4. Türkiye'deki kırsal alanlarda yerleşme faaliyetleri köy ve köyaltı olmak üzere ikiye ayrılır. **Köyaltı**; genelde tarım ve hayvancılık faaliyetleri yapılan ve köyün dışında fakat köye bağlı, daha küçük yerleşme şeklidir. Sanayi faaliyetleri ile bu durumun bir ilgisi olmaz.

(Cevap D)

5. Giresun'da mesken yapımında ormanlık alan fazla olduğundan ahşap, Nevşehir'de volkanik arazilerde volkanik kayalar yaygın olduğundan taş, Adıyaman'da bitki örtüsü cılız olduğundan toprak, Antalya'da ev yapımında uygun ve kolay işlenen taşlar yaygın olduğundan taş malzemeler kullanılır. Çorum'da ise kırsal kesimde daha çok kerpiç kullanılır.

(Cevap E)

6. Adana, Bursa, İzmir Türkiye'nin hem tarım hem de sanayi kentleridir. Bu kentlerde her iki ekonomik faaliyeti birlikte ön plana çıkılmıştır. Ayrıca Kocaeli bir sanayi kentidir. Ancak Karabük için tarım kenti yerine sanayi kenti eşleştirmesi daha doğru olacaktır.

(Cevap D)

## COĞRAFYA · Türkiye'de Yerleşme

7. Bir köy altı yerleşme tipi olan çiftlik; dağınık yerleşme olarak kabul edilebilir, tahıl tarımı ve küçükbaş hayvancılık da yapılabilir, ancak geçici yerleşme değil sürekli yerleşme amacıyla kurulmuştur.

(Cevap B)

8. Bursa - Adana ve İzmir kentleri fonksiyonel özellik bakımından hem tarım hem de sanayi kentleridir. Aynı zamanda bu kentlerde nüfus yoğunluğu da fazladır. Dolayısıyla bu kentler tarım - sanayi bölgelerine ve yoğun nüfuslu bölgelere dâhil edilebilirler.

(Cevap B)

9. Yazın İç Anadolu'da otların sararıp kuruması (bozkır örtüsü) sonucunda büyükbaş hayvancılık yapan çiftçiler zor durumda kalır. Bunun üzerine yüksek yerlerde kalan taze otlaklar için köylüler yaylacılık yapar. Yaylalar geçici yerleşim alanlarıdır. Ancak yalnızca küçükbaş hayvancılığın yapıldığını söylemek yanlış olur.

(Cevap E)

10. İnsanların ilk yaptığı ekonomik faaliyetler avcılık ve toplayıcılıktır. Daha sonrasında ise tarım ekonomik faaliyetler arasına girmiştir. Tarımsal faaliyetlerle beraber insanlar ilk yerleşmeleri kurmuştur. Bu durum ilk yerleşmelerin tarımsal faaliyetlere uygun yerlerde kurulmasında etkili olmuştur. Dünya üzerindeki ilk yerleşmeler Mezopotamya, Ganj Nehri çevresi, Nil Nehri çevresi, Akdeniz kıyıları gibi toprak, su, iklim ve yer şekilleri bakımından elverişli yerlere kurulmuştur. Doğal limanlar ise sonrasında ticari faaliyetlerin gelişmesi ile yerleşmelerin kurulmasında etkili olmuştur.

(Cevap A)

11. Alanya, Çeşme, Bodrum ve Kuşadası bilindiği üzere Türkiye'nin önemli turizm merkezleridir. İskenderun'da sanayi ve ticaret gibi başka ekonomik faaliyetler ve buna bağlı olarak farklı fonksiyonel özellik oluşmuştur.



## PUAN KÜPÜ

Nüfus artış hızının fazla olmasının Türkiye'ye; işsizliğin artması, kalkınma hızının yavaşlaması, kişi başına düşen milli gelirin azalması, tasarrufların azalması tüketimin artması iç ve dış göçlerin artması ihracatın azalması demografik(nüfusa bağlı) yatırımlara ihtiyacın artması, belediye hizmetlerinin zorlaşması çevre kirlenmesinin artması insanların temel ihtiyaçlarını karşılayamaması gibi zararları vardır.

(Cevap C)

12. İstanbul, İzmir, Adana gibi büyük şehirler sürekli göç alır. Bu yüzden söz konusu kentlerde konut açığı yaşanır.

(Cevap D)



1. İklim; bitki örtüsü, hayvan çeşidi, yerleşme tipi, giyim, mesken tipi, tarım, turizm, ticaret, ulaşım, akarsu rejimi, erozyon, heyelan gibi birçok şey üzerinde belirleyici bir faktördür. Bu nedenle iklim özellikleri birçok konuda bilgi verir. Örneğin yağışın fazla ve düzenli olduğu yerde bitki örtüsü ormandır. Akarsu rejimi düzenlidir. Mesken yapımında ahşap kullanımı fazladır. Ülkemizde sıcaklık farkının az olduğu yerler deniz kıyısında yer alır. Ayrıca yağış rejiminin düzenli olduğu yerlerde (Karadeniz kıyıları) bitki örtüsü ormandır.

(Cevap B)

2. Ülkemizde ortalama yükselti batıdan doğuya gidildikçe artar. Yükselti arttıkça her 200 m'de sıcaklık 1 °C azalır. Bu duruma bağlı olarak Doğu Anadolu Bölgesi'nde sıcaklık ortalamaları İç Anadolu ve Ege Bölgesi'nden daha düşüktür.

(Cevap C)

3. Enleme göre; daha kuzeyde olan yani kutba daha yakın olan Samsun kentinin daha soğuk olması gerekirdi. Oysaki Samsun kenti Ankara'dan daha sıcaktır. Bu durum yükselti, karasallık ve denizellik ile açıklanabilirken, enlem ile açıklanamaz.

(Cevap E)

4. Sorudaki açıklamada fiziksel çözülmenin; günlük ve yıllık sıcaklık farkının fazla olduğu yerlerde görüldüğü söylenmiştir. Buna göre; Doğu Karadeniz, Çukurova, Büyük Menderes (Kıyı Ege) ve Güney Marmara'da yıllık sıcaklık farkı azdır. Tuz Gölü çevresinde karasal iklim şartları hüküm sürer. Bu yüzden sıcaklık farkı fazladır. Fiziksel çözülme de bu yerde daha yaygın olur.

(Cevap C)

5. Grafikteki iklimde yazlar sıcak ve kurak, kışlar ılık ve yağışlı geçer. Bu iklim tipi Akdeniz iklimi olduğundan Türkiye haritası üzerinde Akdeniz kıyılarında işaretlenen alanlarda etkilidir.

(Cevap D)

6. Yerden yükseğe doğru çıkıldıkça ve denizlerden iç kesimlere doğru gidildikçe nem miktarı azalır. Buna bağlı olarak günlük ve yıllık sıcaklık farkı yükselir. İç taralı alanda yükselti en fazla ve denize en uzak olması nedeniyle sıcaklık farkı daha fazladır.

**NOT**

Gerçek sıcaklık ile indirgenmiş sıcaklık arasındaki fark yükseltiyle doğru orantılıdır. Yükseltinin fazla olduğu yerlerde fark fazla, az olduğu yerlerde fark azdır. Erzurum, Kars, Sivas, Hakkari gibi yükseltinin fazla olduğu yerlerde fark fazla, Kilis, Edirne, İstanbul, Bursa, Tekirdağ gibi yükseltisinin az olduğu yerlerde fark azdır.

(Cevap A)

7. Ülkemizde heyelan en fazla Karadeniz'de; mevsimsel olarak ise ilkbahar aylarında oluşur. Bu durumun nedeni, kışın kar halinde düşen yağışların, ilkbahar aylarındaki sıcaklık artışına bağlı olarak eriyip toprağa sızması ve zeminin yumuşayıp kayganlaşmasıyla heyelanı kolaylaştırmasıdır.

**PUAN KÜPÜ**

Türkiye'de heyelan olaylarının % 65'i ilkbahar, % 25'i kış, %5'i sonbahar ve %5'i yaz mevsiminde görülür.

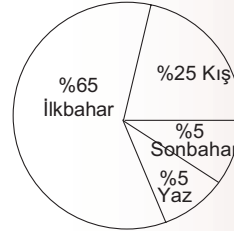

(Cevap E)

8. Türkiye'de iklim özellikleri giderek değişmektedir. Örneğin: son 100 yılın en sıcak ve en soğuk değerleri sürekli değişmekte kurak dönemler uzun sürmekte, sağanak yağışlar, taşkın ve sellere neden olmakta, akarsular ve göller kurumaktadır.

(Cevap E)

9. Akarsuların taşıdıkları alüvyal malzemeleri götürdükleri son yer deniz kenarlarıdır. Bu nedenle kıyı ovalarımızda yaygın toprak türü alüvyal topraklardır. Burada Akdeniz iklimine bağlı olarak ilk önce akla kırmızı topraklar gelse de; kıyı ovalar genelde taşınmış topraklardan oluşacaktır. Ayrıca Kıyı Ege'deki delta ovalarında da Akdeniz ikliminin etkili olduğu unutulmamalıdır.

(Cevap C)

## COĞRAFYA • Türkiye'nin İklimi

10. Son yıllarda, Konya Ovası'nda hatalı arazi kullanımı, yanlış sulama yöntemleri birtakım sorunlara yol açmaya başlamıştır. Bu sorunlar içerisinde,
- Yanlış arazi sürümünden ya da toprağın aşırı kullanımından dolayı erozyonun artması,
  - Yer altı suyunun aşırı kullanımı ve buna bağlı olarak yer altında oluşan boşluklar sonrası obruk oluşması,
  - Yanlış sulama tekniklerinden dolayı derinlerde yer alan tuz minerallerin yüzeye çıkması gibi sorunlar sıralanabilir.

Fakat hatalı arazi kullanımı Konya Havzası'nda yer alan bazı sulak alanların ya da göllerin kurumasına yol açmıştır.

(Cevap A)

11. Türkiye'de nemlilik ve yağışın dağılışı incelediğinde kuzey-güney ve doğu-batı yönünde; denizellik, karasallık ve yükselti engebe gibi faktörlerin etkisiyle farklılıklar görülür. Doğu ve Batı Karadeniz kıyıları, Menteşe yöresi, Torosların denize bakan yamaçları denizellik etkisiyle; Hakkari Bölümü ise yükselti ve engebe etkisiyle bol yağış alır. Ancak deniz etkisine kapalı olan Konya-Tuz Gölü-Orta Fırat ve Orta Kızılırmak gibi alanların yağış miktarı daha azdır.

(Cevap D)

12. Herhangi bir yerde o güne kadar görülmeyen ya da çok seyrek görülen yüksek sıcaklık ve düşük sıcaklıklar ekstrem olarak nitelendirilebilir. Bu ekstrem sıcaklıklar başta insan olmak üzere bütün canlıları olumsuz yönde etkiler. Türkiye, etkilendiği hava kütleleri ve basınç merkezlerinin özelliği, genel fiziki coğrafya koşulları ve bulunduğu enlem derecesi etkisiyle aşırı sıcak ve soğuk ile kuraklık şartlarının sıkça görülebildiği bir ülkedir. Sibiryaya kökenli karasal kutbi hava kütlesi ile denizel kutbi hava kütesinin etkilemesi Türkiye genelinde aşırı soğuk hava dalgasının yaşanmasına neden olur. Böyle durumlarda insanlar ve diğer canlıların yaşamları olumsuz etkilenmekte, akarsular-göller donmakta, enerji ve sanayi üretimi aksamakta, ulaşım zorlaşmakta ve büyük ekonomik kayıplar yaşanmaktadır. Ancak bu durum iç bölgelerimiz için sıradan olan durumlarıdır. Ekstrem olarak, normalde görülmesi beklenmediği anlamında Akdeniz ve Ege kıyılarında yaşanır.

(Cevap A)

13.

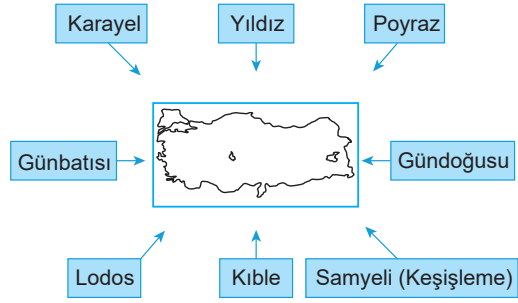

Ülkemizde etkili olan sıcak yerel rüzgârlar; kible, lodos ve samyelidir. Güneyden esen kible, uzun süre etkili olursa Akdeniz'den aldığı nemi yağış olarak bırakabilir. Güneybatıdan esen lodos da deniz üzerinden geldiği için devamında yağış oluşturur. Bu rüzgâr ayrıca tarım ürünlerinin erken olgunlaşmasına, soba zehirlenmelerine vb. durumlara neden olur. Güneydoğudan esen samyeli (keşişleme) ise sıcak ve kuru bir çöl rüzgârıdır. Ülkemizde etkili olan soğuk yerel rüzgârlar karayel, poyraz ve yıldızdır. Kuzeyden esen karayel ve yıldız, sıcaklıkları önemli ölçüde düşürerek kar yağışlarına neden olur. Karadeniz'de ve Marmara Denizi'nde zaman zaman fırtınalara yol açar. Poyraz ise kuzeydoğudan eser ve sıcaklıkların düşmesine neden olur

(Cevap E)

14. Yeryüzünün belirli bir bölgesinde yaşayan ve başka sahalarda rastlanmayan bitki türlerine yerli (endemik) bitki denir. Ülkemizdeki bitki türlerinin yaklaşık üçte biri (3700 civarı) endemik olup en fazla çeşitlilik Toros Dağları'nda bulunmaktadır. Ülkemizde yer alan başlıca endemik bitki türleri ise;

- Köyceğiz Gölü çevresinde sığla (günlük) ağacı
- Datça ve Teke Yarımadası'nda Datça hurması
- Kazdağları'nda Kazdağı göknarı
- Göller Yöresi'nde kasnak meşesi
- Kastamonu ve Yozgat çevresinde ispir meşesi
- Rize'de (Anzer Yaylası) Anzer çayı
- Safranbolu çevresinde safran otu
- Erzurum'da (Karayazı) ters laledir.

Ancak Akdeniz ikliminin karakteristik doğal bitki örtüsü olan kızılçamlar bu tür bitkiler arasında yer almaz.

(Cevap A)

1. Küre ve Yıldız Dağları'nın kuzeyinde Karadeniz yer alır. Amanosların batısında, Menteşe Dağları'nın güneybatısında Akdeniz yer alır. Dolayısıyla bu dağların belirtilen yamaçları denizden gelen nemli hava kütlelerine açıktır. Oysaki Giresun Dağları'nın güney yamaçları değil kuzey yamaçları denize dönüktür. Bu yüzden yamaç yağışları Giresun Dağları'nın güney yamaçlarında daha az görülür.

(Cevap A)

2. Kış mevsiminde Sibiryaya Yüksek Basıncı zayıf olduğunda İzlanda Alçak Basıncı etkili olmaya başlar. Bu durumda ülkemizde hava sıcaklığı artar. Kışlar ılık ve yağışlı geçer. Türkiye'nin Güney batısında oluşan Asor Dinamik Yüksek Basınç Merkezi yaz mevsiminde Türkiye'nin büyük bir kısmında sıcak ve kuru bir havanın görülmesine neden olur. Ülkemizin Güneydoğusunda bulunan Basra Körfezi'nden kaynaklanan alçak basınç merkezi ise yaz mevsiminde özellikle Güneydoğu Anadolu Bölgesi'nde sıcak ve kuru bir havanın görülmesine neden olur. Bu bilgilere göre sorudaki açıklamalar Sibiryaya Termik Yüksek Basınç merkezine aittir.

(Cevap A)

3. Soruda geçen durumun nedeni ısı birikimidir. Çünkü Mart ve Eylül aylarında ülkemize güneş ışınları eşit açıyla gelir. Ancak Mart ayında kış, Eylül ayında yaz mevsiminden çıkmıştır. Bu yüzden önceki dönemden kalan bir ısı kaybı veya ısı birikimi söz konusudur. Bu durumun aynısı sabah ve akşam saatlerindeki sıcaklığın farklı olmasında da yaşanır. Sabah vaktinde geceden kalan ısı kaybı; akşam vaktinde ise gündüz ki ısı birikimi sıcaklığı etkiler. Seçeneklerde verilen diğer durumların ortaya çıkmasında ise enlem, yükselti, karasallık ve denizellik gibi şartlar etkili olmuştur.

(Cevap C)

4. Rize'de Karadeniz iklimi etkilidir. Karadeniz iklimi ılıman bir iklimdir. En yüksek ve en düşük sıcaklıklar gibi uç değerler yaşanmaz. Bunun dışında, açıklamadaki I nolu yere Kars, II nolu yere Mardin, III nolu yere Van, IV nolu yere ise İskenderun getirilmelidir.

(Cevap C)

5. Termik santrallerden, sanayi tesislerinden, taşıtların egzozlarından, çöp depolama alanlarından, yangınlardan ve fosil yakıtlardan gaz atıklar kaynaklanmaktadır. Özellikle termik santrallerden toz halindeki linyitin yanması sonucunda ortaya çıkan uçucu küller havaya yayılarak ağırlıklarına ve atmosferik olaylara göre belirli mesafelerde yere çökmekte ve çevre sorunlarına yol açmaktadır. İçindeki zararlı gazların bir kısmı atmosferde serbest kalarak asit yağmurlarına neden olmaktadır. Ancak hidroelektrik santraller, enerji kaynağı olarak akarsular kullanıldığı için bu tür kirliliğe neden olmazlar.

(Cevap C)

6. Türkiye'nin kıyılarından iç kesimlerine gidildikçe nem miktarı azalır. Bu duruma bağlı olarak kıyılardan iç kesimlere gidildikçe sıcaklık farkı artar. Kıyılarda nem miktarının fazla olmasında denizellik durumu etkilidir.

(Cevap B)

## COĞRAFYA · Türkiye'nin İklimi

7. Türkiye'de güneyden kuzeye gidildikçe enleme, batıdan doğuya gidildikçe ise yükseltiye bağlı olarak sıcaklık ortalamaları düşer. Bu duruma bağlı olarak sıcaklık farkları oluşur.



## PUAN KÜPÜ

Türkiye'de dağların güney yamaçlarında sıcaklık bakı etkisiyle daha yüksektir. Bu nedenle güney yamaçlarda;  
Kalıcı kar sınırı yüksek  
Tarım ürünlerinin olgunlaşma süresi kısa  
Tarım ürünü ve ağaç üst sınırı yüksek  
Buharlaştırma fazladır.

(Cevap D)

8. **Dağ meltemi;** vadiler gündüz almış oldukları ısıyı nemden dolayı gece korurlar. Böylece vadiler alçak, dağlar yüksek basınç alanı olur. Rüzgâr da buna bağlı olarak dağdan vadiye doğru eser.

**Vadi meltemi;** Gündüz, dağlar vadilere göre hızlı ısındığı için dağlar alçak basınç, vadiler yüksek basınç alanına dönüşür. Bu durum rüzgârın vadiden dağa doğru esmesine neden olur. Bu açıklamalara göre, Konya Ovası'nda dağ-vadi oluşumlarına rastlamadığından dağ-vadi meltemlerine rastlanması beklenemez.

(Cevap D)

9. En sıcak mevsimin haziran, temmuz ve ağustos aylarının olduğu merkezler kuzey yarım kürede yer alır. Dört mevsimin belirgin olarak yaşandığı merkezler ılıman iklim kuşağında yer alır. Kuzey yarım kürede kuzeyden rüzgârlar soğuk, güneyden esenler sıcak karakterlidir. Kuzey yarım kürede ılıman kuşakta yer alan merkezler güneş ışınlarını 21 Haziran'da en dik açıyla alır. Türkiye'de batıdan doğuya gidildikçe sıcaklık ortalamaları düşer. Buna bağlı olarak batıdan doğuya gidildikçe;

- Kar yağışlı gün sayısı artar.
- Karın yerde kalma süresi uzar.
- Donlu gün sayısı artar.
- Tarım ürünlerinin olgunlaşma süresi uzar.

(Cevap B)

10. Basra alçak basıncı Türkiye üzerinde etkili olan termik kökenli basınç merkezlerinden biridir. Yazın Türkiye'de etkili olmasında Dünya'nın yıllık hareketine bağlı olarak kuzey yarım kürede sıcak kuşağın genişlemesi etkilidir.

(Cevap E)

11. Soruda Akdeniz ikliminin yağış rejimi istenmektedir. Akdeniz ikliminde en fazla yağışlar, sıcaklıkların en düşük olduğu dönemde, yani kış mevsiminde düşer. Erzurum-Kars-Ardahan illeri en çok yağışlarını yazın, Trabzon sonbaharda, Ankara ise ilkbaharda alır.

(Cevap A)

12. Akdeniz ve Güneydoğu Anadolu aynı enlemler üzerinde yer alır. Bölgelerin kuzeyinde yer alan Toros Dağları kuzeyden gelen soğuk rüzgârların etkisini azaltır. Bölgelerin güneyinde yer alan Afrika ve Arabistan sıcak kararların etkisine açık olmaları yaz aylarında sıcaklık ortalamalarının aşırı yükselmesine neden olur.



## NOT

Türkiye'de kış mevsimi (Ocak) sıcaklık ortalamaları en yüksek Akdeniz Bölgesi'nde iken yaz mevsimi (Temmuz) sıcaklık ortalamaları en yüksek Güney Doğu Anadolu Bölgesi'nde kaydedilir. Ayrıca kıyı ile iç kesimler arasındaki sıcaklık farkı kış mevsiminde artarken yaz mevsiminde azalır.

(Cevap E)

13. Marmara'da iklim çeşitliliği coğrafi konumu ile geçiş bölgesinde bulunmasından kaynaklanmaktadır. Buna bağlı olarak bitki örtüsü, tarım ürünleri, turizm, top rak gibi etkenler doğrudan ve fazlaca etkilenmiştir. Marmara Bölgesi'nde endüstri kuruluşları iklim çeşitliliğinden en az düzeyde etkilenmiştir.

(Cevap A)

1. Türkiye'de yağışın en fazla Rize ve çevresine düşmesinde en önemli etken dağların uzanış doğrultusuna bağlı olarak oluşan yamaç yağışlarıdır. Tuz Gölü ve çevresinde yağışların en az olmasında ise İç Anadolu Bölgesi'nin etrafının dağlarla çevrili olması etkilidir.

(Cevap C)

2. Grafikteki verilere göre Samsun kenti daha denizel, Sivas kenti daha karasaldır. Çünkü Samsun kentinde yıllık sıcaklık farkı daha az, kış mevsimi sıcaklıkları da 0°C'nin üzerindedir. Oysaki Sivas'ta kış mevsiminde sıcaklıklar 0°C'nin altına düşer, bu yüzden kış mevsimindeki yağışlar kar şeklinde olur ve yıllık sıcaklık farkı da daha yüksek çıkar. Ayrıca iki merkezin sıcaklık değerleri yıl boyunca birbirinden farklıdır. Ancak bu iki kent merkezi arasındaki sıcaklık farkı yazın azalır, kışın artar. Bu durum grafikten belirgin olarak anlaşılabilir. Çünkü iki kentin sıcaklık eğrisi yaz aylarında birbirine yaklaşmakta, kış aylarında uzaklaşmaktadır. Buna göre, Samsun ile Sivas arasındaki sıcaklık farkı yazın artmaktadır yorumu yanlıştır.

**NOT**

Aynı sıcaklığa sahip olan noktaların birleştirilmesiyle elde edilen çizgilere "izoterm" denir. Bu eğriler yardımıyla çizilen ve sıcaklığın dağılımını gösteren haritalara izoterm haritaları denir. Buna göre indirgenmiş sıcaklıklar ile çizilen bir Türkiye izoterm haritasında sıcaklıklar deniz seviyesine indirildiği için yükseltinin değil; karasallık-denizelliğin ve enlemin etkisi görülür.

(Cevap C)

3. Konya ve çevresinde akarsuların kapalı havzalı olmasında yer şekilleri (etrafının dağlarla çevrili olması) etkilidir. Bozkırların geniş yer kaplamasında, sulamaya ihtiyacın fazla olmasında, çorak toprakların yaygın olmasında ve rüzgâr faaliyetlerinin fazla olmasında yıllık yağış miktarının az olması etkilidir.

(Cevap E)

4.

Merkez	Sıcaklık farkı
I	23,3
II	19
III	27,8
IV	10,5
V	23,5

Sıcaklık farkı en fazla olan merkez III'tür. Buna göre en karasal olan III. merkezdir.

(Cevap C)

5.

- Sibiryaya – Yüksek basınç
- Asor – Yüksek basınç
- İzlanda – Alçak basınç
- Basra – Alçak basınç

merkezleri ülkemizin iklimini etkiler.

**PUAN KÜPÜ**

Türkiye'de kuzeyden gelen rüzgârların soğuk, güneyden gelen rüzgârların sıcak karakterli olmasında enlem etkilidir.

(Cevap A)

6.

Dağ-vadi meltemleri ülkemizde yer şekillerinin çeşitli olmasına bağlı olarak çok fazla görülür. Dağ-vadi meltemleri dağ ve vadinin farklı ısınma özelliklerine bağlı olarak oluşur.

(Cevap C)

## 7. Bağlı nem oranının fazla olduğu yerlerde;

- Sıcaklık farkı azdır.
- Yükselici hava hareketleri görülür.
- Bulutlanma ve yağış fazladır.
- Buharlaştırma azdır.
- Güneş enerjisinden yararlanma olanağı azdır.
- Çevreden rüzgâr alır.

**NOT**

Bir hava kütleinin yağış oluşturabilmesi için bağlı nem oranının % 100'ü aşması gerekir.

(Cevap D)

8. I. grafik Akdeniz iklimine aittir (Antalya). Çünkü yazları sıcak ve kurak, kışları ılık ve yağışlı geçer. II. grafik Karadeniz iklimine aittir (Zonguldak). Çünkü yağış miktarı hem daha fazla hem de daha düzenlidir. Ayrıca yıllık sıcaklık farkı daha azdır. Yazları da serin geçer. III. grafik ise karasal iklime aittir (Sivas). Çünkü hem kış sıcaklıkları daha düşük hem de en çok yağışını ilkbaharda alır.

(Cevap A)

9. Türkiye'deki dağların güney yamaçlarının kuzey yamaçlarından farkı ortalama sıcaklıklarının daha fazla olmasıdır. Bu farkı ise güney yamaçların güneş ışınlarını daha dik açı ile almasından kaynaklanır. Bu özellik ise güney yamaçlardaki tarım ürünlerinin daha erken olgunlaşmasına neden olacaktır.

(Cevap E)

10. Sorudaki açıklamada özellikleri verilen iklim tipi Karadeniz'dir. Ülkemizde Karadeniz iklim özellikleri Karadeniz Bölgesi'nin kıyıları ile Marmara Bölgesi'nin Karadeniz'e kıyısı olan yerlerinde görülür.

(Cevap A)

11. Ülkemizde sıcaklığı etkileyen etmenlerden biri de rüzgârlardır. Türkiye'de kuzeyden esen rüzgârlar sıcaklığı düşürürken güneyden esenler sıcaklığı artırmaktadır. Bu durum enlem etkisi ile ilgilidir. Ülkemizde etkili olan bir diğer rüzgâr ise sıcaklığın artmasını sağlayan ve kış aylarında kar erimelerine neden olan föhn (fön) rüzgârlarıdır. Bu rüzgâr Doğu Karadeniz ve Toros Dağları'nda etkili olmakta ve sıcaklığı artırmaktadır. Ancak bu durum enlem etkisi ile açıklanamaz.

(Cevap A)

12. • Erzurum'un Ocak ayında Çanakkale'den soğuk olması - b (yüksekti)
- Antalya'nın yıllık sıcaklık ortalamasının Trabzon'dan yüksek olması - a (enlem)
- Gaziantep'in yıllık sıcaklık ortalamasının Mersin'den yüksek olması - c (karasallık) ile eşleştirilebilir.

(Cevap B)

1. Grafikteki verilere göre **I. kent:** Yazları sıcak ve kurak, kışları ılık ve yağışlı geçer; Akdeniz bölgesindedir. **II. kent:** Yazları serin, kışları ılık ve her mevsim yağış vardır; Karadeniz bölgesindedir. **III. kent:** Yazları sıcak ve kurak, kışları soğuk ve en fazla yağış ilkbaharda görülür; İç Anadolu Bölgesi'nde yer alır.



## PUAN KÜPÜ

**Karadeniz**'in doğal bitki örtüsü orman, toprakları kahverengi orman toprakları ve sonbahar en yağışlı mevsimidir. **Akdeniz Bölgesi**'nin doğal bitki örtüsü maki, toprakları terra-rossa ve en yağışlı mevsimi kıştır. **İç Anadolu Bölgesi**'nin doğal bitki örtüsü bozkır, toprakları kahverengi ve kestane rengi bozkır toprakları ve en yağışlı mevsimi ilkbahardır.

(Cevap E)

2. Gündüz, karalar denizlerden daha çabuk ısındığından karalar üzerinde alçak basınç alanı, daha serin olan denizler üzerinde ise yüksek basınç alanı oluşur. Bu nedenle gündüz rüzgâr, denizden karaya doğru eser. Bu rüzgâra deniz meltemi denir. Deniz meltemine Ege kıyılarında imbat denir.

(Cevap D)

3. Tablodaki verilere dikkat edilirse; bu merkezde en fazla yağışın kış mevsiminde (aralık, ocak, şubat ayları) düştüğü, en az yağışın da yaz mevsiminde (haziran, temmuz, ağustos ayları) düştüğü görülür. Buna göre seçeneklerdeki grafikler arasında kış mevsimini gösteren sütunun en uzun olduğu ve yaz mevsimini gösteren sütunun da en kısa olduğu grafiğin doğru olması gerekir.

(Cevap A)

4. Karadeniz kıyılarında sıradağların kıyıya paralel uzanması ve yükseltisinin fazla olması, kuzeybatı yönlü rüzgârların denizden karaya doğru taşıdığı nemli hava kütlelerine bağlı olarak Batı ve Doğu Karadeniz kıyılarında yağış miktarının artmasını sağlar.

(Cevap D)

5. Türkiye üç tarafı denizlerle çevrili bir yarımada olmasına rağmen, en geniş alanlarda etkili olan iklim tipi karasal iklimdir. Bu durum üzerinde en önemli etken ise dağların uzanışıdır. Karadeniz ve Akdeniz'de denize paralel uzanan yüksek dağ sıraları denizsel iklimin dar bir kıyı şeridinde görülmesine neden olmuştur. Ege'de ise denize dik olarak uzanan dağ sıraları, yüzünden denizelliğin etkisi diğer kıyılara oranla biraz daha genişlemiştir.

(Cevap A)

6. Haritada gösterilen yer Tuz Gölü çevresidir. Burası Türkiye'nin en az yağış alan yeridir. Eğer her mevsim yağış olsaydı, bu durumdan buğday tarımı olumsuz yönde etkilenirdi. Çünkü buğday yaz kuraklığı isteyen bir tarım ürünüdür.



## NOT

Yaz kuraklığı istediği için buğday tarımının Karadeniz kıyısında yapılmamasının nedeni iklimin elverişsizliğidir. Ege ve Akdeniz kıyılarında yapılmaması ise bu alanların ekonomik getirisi yüksek olan tarım ürünlerine ayrılmasıyla ilgilidir.

(Cevap C)

## COĞRAFYA · Türkiye'nin İklimi

7. Enlem etkisine bağlı olarak sıcaklığın Türkiye'de Ekvator'a doğru; yani kuzeyden güneye doğru gidildikçe artması gerekir. Ancak bu durum düzenli bir şekilde gerçekleşmez. Karasallık – denizellik, yükselti ve yer şekilleri gibi özel konum şartları enlemin sıcaklık üzerindeki etkisini düzensizleştiren faktörlerdir. Bu durumu daha iyi açıklamak için aşağıdaki Türkiye haritasında verilen örnekleri inceleyelim.

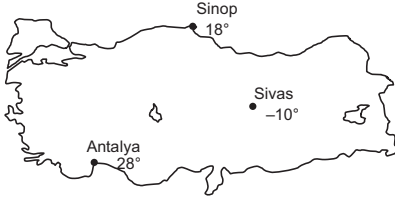

Türkiye'de Bazı Kentlerin Ocak Ayı Sıcaklık Ortalamaları

Bu haritada belirtilen Antalya'nın Sinop'tan sıcak olması enleme uygundur. Ancak Sinop'un Sivas'tan sıcak olması enleme uygun değildir.

(Cevap C)

8. Bir yerde yağışların yıl boyunca yağmur olarak düşmesi için sıcaklığın da yıl boyunca (sıfır)  $0^{\circ}\text{C}$ 'nin üzerinde olması gerekir. Grafikler incelendiğinde yalnızca B seçeneğinde sıcaklığın yıl boyunca  $0^{\circ}\text{C}$ 'nin üzerinde olduğu ve yağışların yağmur şeklinde düşeceği söylenir.



— PUAN KÜPÜ —

Kış aylarında Erzurum ve Kars, Sivas gibi merkezlerde sıcaklık daha kuzeyde yer alan Rize, Trabzon, Ordu, Samsun gibi merkezlerden daha düşüktür. Bu durum enlem etkisine terstir. Karasallık, denizellik ve yükseltiye bağlı olarak sıcaklık ekvator'dan - kutuplara düzenli bir azalma göstermez.

(Cevap B)

9. Sorudaki grafikte, kış mevsiminde sıcaklık ortalamalarının  $0^{\circ}\text{C}$ 'nin altına düştüğü ve en fazla yağışın ilkbahar mevsiminde olduğu görülmektedir. Bu durumda grafik Konya'nın iklim şartlarını yansıtmaktadır. Çünkü İstanbul ve Çanakkale'de sıcaklıklar  $0^{\circ}\text{C}$ 'nin altına fazla düşmez. Ayrıca Erzurum ve Hakkâri'de sıcaklıklar çok daha düşüktür.

(Cevap C)



1. Adıyaman, Güneydoğu Anadolu'da yer alan bir ilimizdir. Bu bölgede orman varlığının son derece az olmasından dolayı orman oluşturulmaya en fazla ihtiyaç duyulan bölge olduğu söylenebilir.

(Cevap E)

2. Güneydoğu Anadolu'da yazları sıcak ve kurak geçer. Sıcak rüzgârlar ve enlem gibi şartlar bu durumun oluşmasında etkilidir. Bu yüzden buharlaşma da çok şiddetlidir. Bitki örtüsünün cılız olmasının bu durumun üzerinde fazla etkili olduğu söylenemez.

**NOT**

Türkiye'de en az yağış alan bölge İç Anadolu'dur. (Tuz gölü ve çevresi) Ancak en kurak bölge Güneydoğu Anadolu'dur. (Buharlaşma şiddeti.)

(Cevap D)

3. Karadeniz ikliminin etkili olduğu yerde nem oranının yüksek olmasına bağlı olarak günlük ve yıllık sıcaklık farkı düşüktür. (B yöresi)

Karasal iklimin etkili olduğu yerlerde ise nem oranının düşük olmasına bağlı olarak sıcaklık farkı yüksektir. (C yöresi)

Buna göre "B yöresinde günlük sıcaklık farkı C yöresinden fazladır" yorumu yanlış olur. Bunun dışında; karasal iklimlerde kuraklığa dayalı tarım ürünlerinin yetiştirileceği, Karadeniz ikliminde ahşap malzemelerin konut yapımında kullanılacağı, Akdeniz ikliminde en fazla yağışın kış mevsiminde görüldüğü ve güneşlenmenin fazla olduğu yorumları doğru olur.

(Cevap D)

4. Rüzgâr erozyonu, kurak ve yarı kurak sahalarda etkindir. Rize ülkemizin en çok yağış alan ilidir. Bu nedenle rüzgâr erozyonunun en az olduğu ildir.

(Cevap B)

5. I. taralı alanda dağlar denize paralel uzandığından denizden gelen nemli hava dağların yamacı boyunca yükselerek yoğunlaşır ve dağların denize bakan yamaçlarına yağış olarak düşer. II. alanda ise dağlar denize dik uzandığından denizden gelen nemli hava kütleleri iç kesimlerde daha çok etkili olur. Bu duruma bağlı olarak I. alan, II. alandan daha fazla yağış alır. Fazla yağış alan yerlerde tarımda sulama ihtiyacı az olur ve ormanlar kısa sürede kendisini yeniler.

(Cevap A)

6. Step adı verilen ot topluluklarının görüldüğü bölgeler, yıl içinde en fazla yağışını ilkbahar mevsiminde alır. Bu yüzden yaz yağışlarına bağlı olarak bu otların yeşerdiğini söylemek yanlış olur. Bunun aksine yaz mevsiminde bu otlar kuraklıktan dolayı sararıp kururlar. Bu yüzden bu tür otlara "bozkır" adı verilir.

(Cevap C)

## COĞRAFYA · Türkiye'nin Bitki Örtüsü

7. Bozkır ya da step adı verilen bitki örtüsü karasal iklimin yaygın olduğu yerlerde görülür. Bitki örtüsü iklimin en belirgin sonucu olduğuna göre, step bitki örtüsünün yaygın görülme nedeni olarak da geniş alanda karasal iklimin görülmesini gösterebiliriz.

(Cevap D)

8. Ladin, şimşir, fındık gibi bitkiler yağışın fazla olduğu yerlerde daha yaygındır. Buna göre, söz konusu bitkiler Doğu Karadeniz'de en fazladır.



## PUAN KÜPÜ

Türkiye'deki bitkilerin yaklaşık üçte biri Dünya'nın hiçbir yerinde görülmeyen endemik bitkilerdir. Ülkemizdeki endemik bitkiler en çok Toros Dağları kuşağında yetişir.

(Cevap A)

9. Ülkemizdeki bitki çeşitliğinin nedenleri arasında akarsu rejimlerinin farklılık göstermesini söyleyemeyiz. Akarsu rejim farklılığı iklimin sonucudur. Ülkemizde çeşitli iklimlerin olması, farklı toprak türleri, yer şekillerinin çeşitlilik göstermesi ve coğrafi konumu gibi etmenler bitki farklılığını zengin kılmıştır.

(Cevap E)

10. Sorunun açıklama kısmını şekilsel olarak gösterelim.

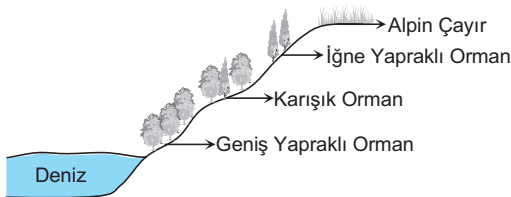

Bu özelliğe uyan bölüm Doğu Karadeniz Bölümü'dür. Doğu Karadeniz'de dağların denize bakan yamaçlarında yükseldikçe sıcaklığın düşmesinin etkisiyle bitki örtüsü yamaç boyunca farklılaşır.

(Cevap B)

11. Ardahan platosu Erzurum - Kars Bölümü'nde yer alır. Burada yaz yağışlarına bağlı olarak gür çayırlar oluşur ve step bitki örtüsü görülmez.



## NOT

Türkiye'de orman, maki, bozkır ve çayırların dağılışında en önemli faktörler yağış ve sıcaklıktır.

(Cevap C)

12. Eğer Karadeniz ikliminde yetişebilen bir doğal bitki örtüsü türüne karasal iklimin hakim olduğu bir bölgede de rastlanırsa; hem Karadeniz, hem de karasal iklimde yetişebildiğine göre, Türkiye'nin her yerinde yetişebilir yorumu yapılır. Ancak Yıldız Dağları Bölümü'nde de Karadeniz iklimi etkilidir. Buranın iklimi, soruda geçen yerin iklimine benzerdir. Bu yüzden söz konusu bitkinin Yıldız Dağları Bölümü'nde yetişmesi farklı bir iklim alanı olmadığı için bu görüşe destek sağlamaz.

(Cevap B)

13. Bir dağ yamacı boyunca yükseldikçe bitki örtüsünün kuşaklara ayrılmasının nedeni, sıcaklığın azalmasıdır. Şekildeki dağın deniz seviyesinden itibaren başlayan geniş yapraklı ormanlarının olması, Karadeniz kıyısında ve 1000 mm'den fazla yağış olduğu ihtimalini güçlendirir. Buna göre "yükseldikçe yağış azalır" demek yanlış olur.



## PUAN KÜPÜ

Türkiye'deki yüksek dağların üst kısımlarında oluşan ot topluluklarına dağ çayırları ya da alpin çayırlar denir. Toroslar, Kuzey Anadolu Dağları ve Doğu Anadolu'daki dağların yüksek kısımlarında görülür. Dağ çayırları Toros'larda 1800m, Karadeniz Dağları'nda 2000-2200 metrelerden sonra görülür. Doğu Anadolu'da ise karasallığın etkisiyle daha yukarılara kadar çıkar.

(Cevap A)

1. Sıcaklık ortalamalarının yüksek olduğu yerlerde tarım ürünlerinin olgunlaşma süresi kısa, düşük olduğu yerlerde ise uzundur. İzmir'den Van'a gidildikçe sıcaklık ortalamaları düşer. Bu nedenle aynı zamanda ekilen buğday önce İzmir'de en son Van'da hasat edilir.

(Cevap D)

2. Maki bitki örtüsü kızılçam ormanlarının tahrip edildiği yerlerde oluşur. Maki bitki örtüsünün oluştuğu yerlerde Akdeniz iklim özellikleri etkilidir. Akdeniz ikliminin görüldüğü yerlerde;
- Yazlar sıcak ve kurak geçer.
  - Kışlar ılık ve yağışlıdır.
  - En fazla yağış kış aylarında düşer.
  - Yıllık yağış ortalaması 600-1000 mm arasında değişir.

(Cevap E)

3. Sert karasal iklimin yaşandığı yerlerde;
- Kışlar çok uzun ve soğuk geçer.
  - Yazlar kısa ve serin geçer.
  - Yağış en fazla yaz aylarında düşer.
  - Kar yağışlı gün sayısı fazladır.
  - Sıcaklık ortalamaları düşüktür.
- Ülkemizde sert karasal iklim Erzurum-Kars Bölümü'nde görülür.

(Cevap A)

4. Türkiye'de en fazla nem oranı ve yağış miktarı Karadeniz Dağları'nın denize bakan yamaçlarındadır. Bu yüzden tahrip edilen ormanlar Karadeniz kıyılarında daha kısa sürede yenilenir.

(Cevap C)

5. Türkiye'de makilere kızılçam ormanlarının tahrip edildiği yerlerde rastlanır. Makilerin de tahrip edilmesiyle "garig" adı verilen daha kısa boylu çalılar oluşur. Psödomaki ise Karadeniz Bölgesi'nde ormanların tahrip edilmesiyle oluşur. Yine antropojen bozkırlar iç bölgelerde ormanların tahrip edilmesiyle ortaya çıkmıştır. Ancak kızılçam ormanları Akdeniz Bölgesi'nin doğal bitki örtüsüdür.

(Cevap A)

6. Bir yerde etkili olan iklim tipinin en belirgin göstergesi o yerin doğal bitki örtüsüdür. Buna göre;
- Maki → Akdeniz (I.)  
Çayır → Karasal (IV.)  
Bozkır → Step (III)
- Kentlerin doğal bitki örtüleri ile iklim tipleri yukarıdaki gibi eşleştirildiğinde Karadeniz Bölgesi açıkta kalır.

**NOT**

Türkiye'de birçok beşeri – ekonomik faaliyetler iklim kontrolü altındadır. Ancak yer altı kaynaklarının dağılışını ve yer yapısını (fay hattı–deprem) iklim etkilemez.

(Cevap B)

## COĞRAFYA · Türkiye'nin Bitki Örtüsü

7. Bir yerde etkili olan iklim tipinin en güçlü kanıtı o yerin doğal bitki örtüsüdür. **Maki**; Akdeniz, **bozkır**; (step) İç Anadolu, **orman**; Karadeniz iklim bölgelerinde görülür.



## —PUAN KÜPÜ—

Bir yerde etkili olan iklim şartlarının en belirgin göstergesi o yerin doğal bitki örtüsüdür. Bu yüzden farklı konumlarda olan iki yerin iklimlerinin benzer olduğunun en güçlü kanıtı, söz konusu yerlerin doğal bitki örtülerinin benzer olmasıdır.

(Cevap A)

8. Endemik bitkiler; Dünya'da çok ender olarak görülen türlerdir. Türkiye endemik türler bakımından çok zengindir. Ancak bu türler; insanların tarla açma, anız yakma, şehirleşme gibi olumsuz faaliyetleri sonucunda azalır. Ayrıca orman yangınlarının da çoğu insanlar tarafından kasıtlı olarak çıkartılır. Kuraklık ise iklim şartlarının bir sonucudur.



## —NOT—

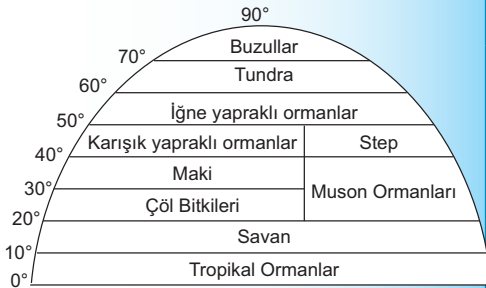

Yukarıdaki şekilde, Dünya üzerindeki iklim tiplerine bağlı olarak bitki örtüsünün Ekvator'dan kutuplara doğru sıralanışı gösterilmiştir. Buna göre, Türkiye'nin bulunduğu kuşakta, orman, maki ve step örtüleri yaygındır.

(Cevap A)

9. Amanos (Nur) Dağları, Akdeniz'in doğusunda ve kuzey-güney yönde uzanır. Bu dağların yamaçları boyunca yükseldikçe maki bitki örtüsü yerini kayın ormanlarına bırakır. Bu durumun en temel nedeni iklim şartlarıdır. Bir yerde etkili olan iklim şartları o yerin doğal bitki örtüsünü belirler.

(Cevap B)

10. Marmara'da iklim çeşitliliği nedeniyle bitki örtüsündeki çeşitlilik de fazladır. Aynı anda 3 bitki formasyonu da bu bölgede görülür. Buna göre, harita incelense Trakya'nın tamamen bozkırlarla kaplı olmadığı görülür.

(Cevap B)

11. Marmara iklim çeşitliliğinin en fazla olduğu bölgedir. Güney Marmara'da Akdeniz iklimine ait zeytin, Erzene'de karasal iklime ait ayçiçeği ve Karadeniz kıyılarında ise fındık tarımı yapılır. Farklı iklimlerin karakteristik tarım ürünlerinin Marmara Bölgesi sınırları içerisinde yetiştirilebiliyor olması ancak bölgenin iklim çeşitliliği ile açıklanabilir. Bu durum aynı zamanda bölümler arasında iklim şartlarının birbirinden belirgin farklarla ayrıldığı anlamına gelir.



## —PUAN KÜPÜ—

Türkiye'nin iklimini etkileyen faktörler:

Matematik konumu

Yer şekilleri (Yükselti, dağların uzanış doğrultusu ve baki)

Denize göre konumu

Rüzgârların esme yönü

Çevredeki basınç merkezlerinin etkisi

(Cevap C)

1. Soruda yapılan açıklamada nadas uygulamasının kurak yerlerde yaygın olduğundan bahsedilmektedir. Karadeniz Bölgesi'nde yer alan Ordu'nun yıllık yağış miktarı seçeneklerdeki diğer illerden daha fazladır. Bu yüzden Ordu'da nadas uygulamasına daha az ihtiyaç duyulur.

(Cevap C)

2. Haritada numaralı olarak taralı yerlerde en çok,
- I → İncir, (Kıyı Ege Bölümü)
  - II → Elma, (Orta Kızılırmak Bölümü)
  - III → Fındık yetişir. (Doğu Karadeniz Bölümü)

**NOT**

Türkiye'de pirinç üretimi en çok akarsu vadilerinde yapılır. Nedeni pirincin olgunlaşma süreci boyunca bol su istemesidir.

(Cevap B)

3. Ülkemizde iklimin çeşitli olması tarım ürünlerinin de çeşitli olmasını sağlamıştır.

**Tarım ürünlerinin çeşitli olmasında etkili olan diğer faktörler şunlardır:**

- Toprağın çeşitlilik göstermesi
- Sulama olanakları
- Tarımsal faaliyetlerde makine kullanımı
- Çiftçinin eğitimi
- Yer şekilleri

(Cevap A)

4. Grafiğe bakıldığında 1, 2 ve 3 aylarda sıcaklık sıfırın altına düşmüştür. Bu nedenle zeytin, fındık, muz, mandalina gibi kış soğuklarına karşı hassas ürünler bu bölgede yetişemez. Elma, üzüm gibi meyveler soğuğa oldukça dayanıklı olmaları nedeniyle bu yörede yetiştirilebilecek ürünler arasında yer alır.

(Cevap D)

5. Gediz Ovası Ege Bölgesi'nde yer alan, Akdeniz ikliminin görüldüğü, tektonik çukurluğa alüvyal malzemenin birikmesiyle oluşmuş verimli bir ovadır. Bu ova mız ile benzer özelliklere sahip olan aynı iklim ve toprak koşullarına sahip Akdeniz Bölgesi'ndeki Çukurova'dır.

(Cevap C)

6. Kapalı sistem, damlama ve yağmurlama yöntemleri modern tarım yöntemleri arasında yer alır. Bu yöntemlerdeki birincil hedef daha geniş alanların daha az su ile sulanması ve su tasarrufunun sağlanmasıdır. Eski yöntemlerde buharlaşan su topraklardaki tuz oranının artmasına ve ürün kaybına neden olmaktadır. Modern sulama yöntemleri bu sorunu önlemekte ve dolayısıyla verim artışına neden olmaktadır. Ancak topraktaki canlı ve canlı kalıntıları anlamına gelen organik madde miktarının bu yöntemle azaldığı söylenemez.

(Cevap D)

7. Verim, birim alandan alınan ürün miktarı demektir. Bu yüzden verim artışı ile tarım alanlarının genişlemesinin ilgisi yoktur. Verim artışı ancak zirai mücadde (ilaçlama), gübre kullanımı, sulamalı tarım gibi entansif (modern) yöntemlerle olur.

(Cevap D)

## COĞRAFYA • Türkiye'de Tarım

8. Ülkemizde yılda en az iki ürün alınabilmesi üzerinde; Sulama olanaklarının artması ve yaz mevsimin uzun sürmesi gibi faktörler etkilidir. Bu bilgiler ışığında Güneydoğu Anadolu'da GAP yapılması, Akdeniz ise ülkemizde yaz mevsiminin uzun sürdüğü bölge olması sebebiyle yılda en az iki ürün alınabilmektedir.

(Cevap E)

9. Ege'nin Türkiye toplam üretiminde ilk sırada yer aldığı ürünler, zeytin, üzüm, haşhaş, tütün, incirdir. % 80 pay ile ilk sırada yer aldığı ürün ise incirdir.

Ege Bölgesi'nde Yetiştirilen Bazı Tarım Ürünlerinin Türkiye Üretimindeki Payları	
Tarım Ürünü	Yüzde (%)
İncir	80
Zeytin	58
Tütün	59
Haşhaş	75
Üzüm	59
Pamuk	24



## PUAN KÜPÜ

Çok yakın bir zaman kadar Türkiye toplam pamuk üretiminde Ege Bölgesi 1. sırada idi. Ancak GAP'ın büyük ölçüde tamamlanmasıyla birlikte Türkiye toplam pamuk üretiminde artık Güneydoğu Anadolu Bölgesi birinci sırada yer almaktadır.

(Cevap E)

10. Haşhaş, kenevir, tütün, pirinç gibi ürünlerin ekim alanlarının sınırlı olmasında yalnızca iklim değil, çeşitli nedenlerle devlet kontrolünde olmalarının da etkisi vardır.

Ekim Alanı Geniş Olan Tarım Ürünleri	Ekim Alanları Dar Olan Tarım Ürünleri
Patates, Ayçiçeği, Pamuk, Buğday, Arpa, Şeker pancarı, Elma, Mercimek, Nohut, Üzüm	Haşhaş, Kenevir, Keten, Çay, Muz, İncir, Antep fıstığı, Fındık, Susam

(Cevap D)

11. Türkiye gelişen bir ülke trendindedir. Gelişen ülkelerde nüfus giderek tarımda değil, sanayi ve hizmet sektöründe çalışır. Bu nedenle ülkemizde tarımda çalışan nüfus azalmaktadır.

Türkiye'de Bazı Yıllarda Tarımda Çalışan Nüfusun Oranları	
Yıllar	Tarımda Çalışan Nüfus Oranı (%)
1960	74
1970	70
1980	62
1990	50
2000	34
2008	25
2015	20

(Cevap C)

12. Kırsal kesimlerde ön plana çıkan ekonomik faaliyet tarım ve hayvancılıktır. Haritada işaretlenen alanlardan IV nolu yöre dışında kalanların tamamı iç kesimlerde bulunur ve karasal iklim şartlarına sahiptirler. Bu yörelerde iklim ve yer şekilleri ekonomik faaliyet çeşidi sınırlandırmıştır. Oysa ki, Doğu Karadeniz kıyı kesiminde tarım ve hayvancılık faaliyetlerinin yanısıra doğal çevre şartlarının sunduğu imkanlara bağlı olarak balıkçılık, ormancılık vb. faaliyetler de yapılmaktadır.

(Cevap D)

13. Ülkemizde tarımda sulama yaygınlaştığı takdirde:

- İklimle olan bağımlılık azalır.
- Nadas alanları azalır.
- Ürün miktarı artar.
- Bazı bitkilerin ekim alanı artar.
- Üretimde dalgalanma azalır.
- Birden fazla ürün elde edilir.

Otlak alanlarının genişlemesi sulama ile ilişkili değildir.

(Cevap A)

1. Sulama sorununun çözülmesiyle birlikte tarımsal üretimde verimin artması beklenir.

Kurak geçen yıllarda tarımsal üretim azalır. Nadasa ayrıla alanlar artar. Buna bağlı olarak üretim miktarında dalgalanmalar görülür. Sulamanın yaygınlaşması ile bu sıkıntılar da azalacaktır.

(Cevap E)

2. Türkiye'de tarım arazilerinin parsel büyüklüğü tarım topraklarının miras yolu ile bölüşülmesine bağlı olarak giderek küçülmektedir. Bu duruma bağlı olarak tarımsal üretim giderek azalmakta, tarımsal işlerde zaman kaybı artmakta, teknolojiye yararlanma azalmakta ve işletme sayısı giderek artmaktadır. Tarımsal arazilerin toplulaştırılması ile işletme sayısı azalacak, buna bağlı olarak tarımsal işlerde zaman kaybı azalacaktır. Araziler birleştirileceğinden toprağı işleyen kişi sayısı azalacaktır. Bu da zaman kaybının azalması demektir. Küçük işletmelerde tarımsal faaliyetler daha çok insan ve hayvan gücüne dayalı olarak yapılır. Bu duruma bağlı olarak küçük işletmelerde tarımsal üretim azdır. Tarımsal faaliyetlerde küçük işletmelerin birleştirilmesi ile teknolojiye yararlanma artacak ve buna bağlı olarak üretim ve verimde artış olacaktır. Bu durumda işletme sayılarının artması değil tam tersine azalması beklenir.

(Cevap E)

3. Ülkemizde turunçgilin yaklaşık olarak %90'ı Akdeniz bölgesinde yetiştirilir. Bölgede turunçgil üretimini fazla olmasının nedeni kış aylarının ılık yaz aylarının sıcak ve uzun geçmesidir. bölgede dağların kıyıya paralel uzanması nedeni ile turunçgil üretimi kıyı kesimlerinde yapılır. Ayrıca ülkemizde turunçgil üretimi Ege Bölgesi'nde Marmara ve Karadeniz Bölgelerinde yapılır. Ülkemizde tütün üretimi bütün bölgelerde yapılır. Ege Bölgesi ülkemiz tütün üretiminin fazla olmasının nedeni toprakların elverişli ve geniş olması, ikliminin elverişli olmasıdır.

(Cevap A)

4. Yükselti arttıkça sıcaklık azalır. Yağış ise belli bir seviyeye kadar artar. Bu nedenle sıcaklık ve yağış koşullarındaki değişme çayın belli yükseklikten sonra tarımını engellemiştir.

(Cevap D)

5. Bir tarım ürünü yıllık ortalama sıcaklığın fazla olduğu iklimlerde daha erken olgunlaşır ve hasat edilir. Buna göre Akdeniz kıyılarında yetiştirilen tarım ürünleri Doğu Anadolu'ya oranla daha erken hasat edilir. Bu durum üzerinde Akdeniz kıyılarının daha güney enlemlerinde ve daha az yükseltide olması rol oynamıştır. Akdeniz Doğu Anadolu'ya göre daha güneydedir. Bu durum enlem ile açıklanır. Doğu Anadolu ise Akdeniz'den daha yüksektir. Bu durumda yükselti ile ifade edilir. Buna göre, enlem-yükselti iki bölge arasındaki buğday hasat zamanını farklılaştırmıştır.

(Cevap B)

6. Tarımsal etkinliklerin zorlaşmasında;
- Eğimin fazla olmasına bağlı olan ilimiz → Rize
  - Ortalama yükseltinin fazlalığına bağlı olan ilimiz → Kars
  - Şiddetli yaz kuraklığına bağlı olan ilimiz ise → Konya'dır.

Soruda eğimin fazla olduğu il için Kars ili çeldirici olmuştur. Unutulmamalıdır ki Doğu Anadolu illerimiz öncelikli olarak yükselti unsuruyla ön plana çıkarlar. Oysa bölgenin eğimi Akdeniz'den daha azdır.

(Cevap C)

7. Üretim oranları verilen;
- Akdeniz için %100 olan → Muz
  - Güneydoğu Anadolu için %93 olan → Kırmızı mercimek
  - Marmara için %77 olan → Ayçiçeği
  - Doğu Anadolu için %64 olan → Kayısıdır.

Tabloda tütün, verilenlerin dışında kalır. Tütün üretiminde ilk sırada gelen bölgemiz Ege Bölgesi'dir.

(Cevap A)

## COĞRAFYA · Türkiye'de Tarım

8. Türkiye'de bir yıla ait buğday ve arpa üretim miktarları ile ekim alanlarının illere göre dağılışını gösteren grafikten;

- Buğdaydan en düşük ve en yüksek verimin hangi ilden alındığı
- Bütün illerin üretim miktarı verildiğinden Türkiye'nin yıllık toplam arpa üretimi miktarı
- Buğday ve arpanın hangisinden daha yüksek verim alındığı
- Arpa üretim miktarının en yüksek ve en düşük olduğu il
- Buğday üretiminin en yüksek ve en düşük olduğu il
- Arpa ve buğdaydan en düşük ve en yüksek verimin alındığı ilin hangisi olduğuna ulaşılabilir.

Buğday üretimi için hangi illerin daha elverişli iklim koşullarına sahip olduğuna ulaşamaz. Çünkü bir yerin iklim şartlarıyla birlikte sulama, gübreleme, makine kullanımı vb. şartlarda buğday üretimini etkiler.

(Cevap C)

9. Tarımsal faaliyetlerin geleneksel yöntemlerle yapıldığı yerlerdeki tarımsal etkinlikler genelde iklim koşullarına bağımlı olarak yapılır. Bu tür yerlerde yağış miktarının fazla ve yağışın tarım ürünlerinin olgunlaşma dönemlerinde daha fazla düştüğü yıllarda üretim miktarı fazla buna karşılık yağışın düzensiz ve az olduğu dönemlerde ise üretim miktarı az olacaktır. Tarımsal faaliyetlerin gelişmiş araç ve gereçlerle yapıldığı, gübrelemenin yaygın olduğu, tohum ıslahının ve toprak bakımının yapıldığı, sulama olanaklarının elverişli olduğu yani tarımda modern yöntemlerin geliştiği yerlerde tarım ürünlerinin üretim miktarı yıldan yıla değişmez ve dolayısıyla üretim miktarında dalgalanma daha az olur. Bu durum, tarımda iklime bağımlılığı azaltacaktır.

(Cevap A)

10. Güneydoğu Anadolu Bölgesi, aşırı buharlaşmaya bağlı olarak ülkemizin en kurak bölgesidir. Bu nedenle bölgede sulama olanaklarının elverişsiz olduğu yerlerde daha çok buğday, arpa, mercimek gibi kuraklığa dayanıklı tarım ürünleri yetiştirilir. Ancak bölgede sulama olanakları GAP'a bağlı olarak giderek artmaktadır. Bu duruma bağlı olarak buğday, arpa vb. tarım ürünlerinin ekim alanları giderek daralmakta, pamuk ekim alanları ise giderek artmaktadır. Bugün Güneydoğu Anadolu Bölgesi ülkemiz pamuk üretiminde ilk sırada yer alır.

(Cevap B)

11. 5 Nisan 1925 tarih ve 601 sayılı kanunla şeker fabrikaları, tanınan imtiyaz ve muafiyetlerle devlet himayesine alınınca 6 Aralık 1925 yılında Uşaklı Molla Ömerzade Nuri öncülüğünde Uşak Şeker Fabrikası'nın temelleri atıldı. Bu tarihten kısa bir süre sonra başka bir müteşebbis heyet tarafından kurulan "İstanbul ve Trakya Şeker Fabrikaları" aracılığıyla 22 Ocak 1925'te Alpullu (Kırklareli) Şeker Fabrikası'nın temelleri atıldı. 1926'da açılan bu iki fabrikadan 7 sene sonra (1933'te) Eskişehir Şeker Fabrikası açıldı. Daha sonra (1935) Turhal (Tokat) Şeker Fabrikası açılmıştır. Bu dört şeker fabrikası 1935 yılında "Türkiye Şeker Fabrikaları" adıyla birleştirildi.

Artvin'de ise şekerpancarı tarımı yaygın olmadığı gibi şeker fabrikasının da bulunduğu söylenemez.

(Cevap E)

12. Ege'de linyit, Batı Karadeniz'de taş kömürü çıkarılır. Bu madenlere bağlı olarak Ege'de termik elektrik, Batı Karadeniz'de demir-çelik üretimi yapılır. Bu iki faaliyet tarım sektörüne dâhil edilemez.



NOT

Fiziki haritada kahverenginin en fazla olduğu bölge Doğu Anadolu'dur. Yeşil rengin en fazla olduğu bölge Marmara'dır. Kahverenginin fazla olmasında yükseltinin fazla olması, yeşil rengin fazla olmasında yükseltinin az olması etkilidir.

(Cevap D)



1. Türkiye'nin kıyı kesimlerinde yer alan ovalarda tarımsal ürün çeşitliliğinin iç kesimlerdeki ovalardan fazla olmasının temel nedeni iklim koşullarının elverişli olmasıdır. Bir yerde tarım ürünü çeşitliliğinin fazla ya da az olmasında belirleyici temel faktör iklimdir. Örneğin, Akdeniz Bölgesi'nde muz, turunçgil ve zeytin yetiştirilmesinde, Karadeniz Bölgesi'nde çay ve fındık yetiştirilmesinde, İç Anadolu'da buğday ve arpa yetiştirilmesinde temel belirleyici faktör iklimdir. Toprak çeşitliliği, sulama olanakları, tarım yöntemleri, ulaşım olanakları ve pazarlama koşulları tarımsal ürün çeşitliliği üzerinde etkili olan diğer faktörlerdir.

(Cevap B)

2. Yeşilirmak Havza Gelişim Projesi: Amasya, Tokat, Samsun ve Çorum illerini içine alan ve Türkiye'nin kalkınmışlık çizgisinin altında kalan bu bölgenin toptekun planlı bir kalkınma çizgisine ulaştırılması hedeflenerek hazırlanmış bir bölgesel kalkınma modelidir. Sivas bu proje kapsamında bulunan iller arasında yer almaz.

(Cevap D)

3. Çeltik; pirinç tarımı demektir. Pirinç, sulama imkânlarının bol olduğu alanlarda, genelde akarsu boylarında yetiştirilir. Çünkü pirinç bol su ister. Pirinç tarımı için, elbette toprakların elverişli olması, pazarlama ve ulaşım imkânlarının uygun olması gerekir. Ancak bu ürünün yetiştirme alanlarını belirleyen en temel unsur sulama koşullarıdır.

(Cevap D)

4. Sulama, makineleşme ve kimyasal gübrenin yaygın olarak kullanılması; tarımla uğraşanların bilinçlenmesi modern tarım yöntemleridir. Bu yöntemlerin uygulanmasıyla tarımsal üretim ve çeşitlilik artar. Ancak modern tarımda önemli olan daha dar alandan daha yüksek verim almaktır. Bu yüzden tarım alanlarının genişlemesi bu durumda etkili değildir.

(Cevap A)

5. Soruda verilen grafikler incelendiğinde I. kent merkezinin ikliminin karasal olduğu anlaşılır. Çünkü bu kentte kış sıcaklıkları 0°C'nin altına düşmekte, yazları çok sıcak ve kurak geçmektedir. Buna göre I. kent Türkiye'de buğday tarımında ilk sırada yer alıyor olabilir.

II. kent merkezinde ise yine yazları sıcak ve kurak; ancak kışları ılık ve yağışlı geçmektedir. Bu durumda II. kent merkezinde Akdeniz ikliminin etkili olduğu ve Türkiye'de turunçgil tarımında ilk sırada yer aldığı söylenebilir.

(Cevap A)

6. Ülkemizde fındık üretimi Karadeniz ve Marmara kıyılarında yapılır. Fındık her mevsim yağış isteyen bir üründür. Bu nedenle sadece her mevsim yağış alan Karadeniz kıyılarına yakın yerlerde yetişir. Türkiye Dünya fındık üretiminde ilk sırada yer alır. Bu durum fındığın önemli ihracat ürünlerimiz arasında yer almasını sağlamıştır. Fındık üretimi yapılan yerler dört mevsim yağış aldığından sulamaya ihtiyaç duyulmaz.

(Cevap B)

## COĞRAFYA · Türkiye'de Tarım

7. Soru kökünde iklim koşullarından bağımsız yapılan ya da etkisinin iyice azaldığı, beşeri faktörlerin öne çıktığı bir ekonomik faaliyet düşünmemiz isteniyor. Bu açıdan bakıldığında seracılık etkinliklerinin iç kesimlerde karasal iklim şartları yaşanmasına rağmen yapılabilmesi doğal çevreye bağlılığın azaldığını teknolojik imkânlarla sera bahçelerinin ısıtıldığını göstermektedir.

(Cevap B)

8. Marmara yer şekilleri bakımından sade bir görünüme sahiptir. Bu durum, bölgede tarımda makineleşmeye elverişli geniş düzlüklerin yer almasında etkili olmuştur. Bölgede tarımda makineleşmenin yaygın olması ve sanayide çalışan nüfusun fazla olmasına bağlı olarak tarımda çalışan nüfus oranı azdır. Arzının yapısı (jeolojik yapı) bu durumun ortaya çıkmasında etkili olmamıştır.

(Cevap D)

9. Haşhaş uyuşturucu yapımında kullanıldığı için Türkiye'de devletin kontrolü altında yetiştirilir. Bu da ürün miktarında yıllara göre dalgalanmanın daha az olmasına neden olmuştur.

(Cevap E)

10. Çay bol yağış, pamuk ise yaz kuraklığı ister. Bu yüzden aynı iklim bölgesinde yetiştirilmeleri imkânsızdır.

(Cevap D)

11. Türkiye'de verimli tarım alanlarının azalmasında başta erozyon olmak üzere aşırı sulama, kentleşme ve sanayi kuruluşları etkili olur. Ülkemizde yer alan kent yerleşmelerinin ve fabrikaların çoğu tarım arazileri üzerinde kurulmuştur. Örneğin; Adana, Konya, Malatya. Erozyon ve aşırı sulama toprakların verimsizleşip kullanılmamasına neden olmaktadır. Tarımda makineleşmenin ise tarım topraklarının giderek artmasında etkili olmasına bağlı olarak meralar, bataklıklar, ormanlık alanlar tarım arazisine dönüştürülmüştür.

(Cevap E)

12. Ege'de yetiştirilen tarım ürünleri, zeytin, pamuk, üzüm, incir, haşhaş, buğday, arpa, şeker pancarı, elma ve turuncgildir.

(Cevap A)

1. Haritada dağılışı gösterilen tarım ürünü pirinç yani çeltiktir. Türkiye’de çeltik tarımı, akarsu boyları ile vadi tabanlarında yoğunlaşmıştır. Ancak üretim yapılan alanlarda ortaya çıkan sivrisinekler, sıtma hastalığına yol açabildiğinden genellikle yerleşmelerden uzak yerlerde çeltik tarımı yapılmaktadır. İl düzeyinde yoğunlaşmanın görüldüğü pirinç üretiminde Edirne %43, Samsun %14, Balıkesir %12, Çanakkale %7 ve Çorum %6’lık bir paya sahiptir. 5 ildeki üretim, toplam üretimin %82’sini oluşturmaktadır. Kalan %18’lik kısım da Bursa, Sinop, Tekirdağ, Kırklareli, Çankırı, Mersin ve Diyarbakır illerinden karşılanmaktadır.

(Cevap D)

2. Türkiye’de keten, kenevir, haşhaş, pirinç, tütün gibi tarım ürünleri Tarım ve Orman Bakanlığının verdiği özel izin ile sadece belirli yerlerde yetiştirilmektedir. Bunların dışında çay ve şeker pancarı da yine devletin denetimini altında olan tarım ürünlerindedir.

(Cevap E)

3. Tarımsal üretim sıcaklık ve yağış koşullarından etkilenir. Ülkemizde görülen iklim çeşitliliği, tarımsal üretimin de çeşitlenmesini sağlamıştır. Türkiye’nin kışları ılık ve yağışlı, yazları sıcak ve kurak geçen kesimlerinde, Pamuk, tütün, soya fasulyesi, gül, anason, yer fıstığı ve zeytin gibi bazı endüstriyel tarım ürünleri yetişme olanağı bulur.

(Cevap A)

4. **Maksimum nem;**  $1\text{ m}^3$  havanın alabileceği en fazla nem miktarıdır. Sıcaklık ile doğru orantılıdır. Sıcaklığın fazla olduğu Akdeniz, Ege ve Güneydoğu Anadolu’da fazla, Karadeniz ve Doğu Anadolu gibi kışları soğuk yazları serin yerlerde ise azdır. Maksimum nemin yüksek olması yağışın az olması anlamına gelir. Oysa ki çay tarımı yapılan Doğu Karadeniz kıyı kesimleri sürekli ve bol miktarda yağış alır. Bu yüzden “maksimum nem oranı yüksektir” demek yanlış olur.

(Cevap D)

5. Ülkemizde tarımsal alanlar miras yoluyla giderek küçülmektedir. Bu nedenle dışarıya göç olmakta ve tarım alanları boş kalmaktadır. Ülkemizde bu şekilde küçülme nedeniyle binlerce hektar alan tarım arazi si boş kalmaktadır. Devlet yapılan bir proje ile tarım alanlarını toplulaştırmaya başlamıştır. Bu durum tarımsal üretimi arttırmaya yöneliktir.

(Cevap E)

6. Sulama, gübreleme, ilaçlama ve kaliteli tohum gibi uygulamalardan bilimsel yöntemlerle yararlanılan tarım metoduna intansif (modern) tarım denir. Bu yöntemde doğal koşullara bağımlılık oldukça düşük olduğundan verim çok yüksektir. Türkiye’de özellikle Akdeniz ve Ege kıyılarında yapılan seracılık faaliyetleri, modern tarım metoduna örnek verilebilir.

(Cevap B)

7. Türkiye’de çalışan nüfusun;

- % 24,8’i tarım,
- % 25,3’ü sanayi,
- %49,9’u hizmet

sektöründe yer alır.

Ülkemizde tarımsal üretim giderek artmakta, tarımda çalışanların oranı giderek azalmakta, sanayiden elde edilen gelirin artması nedeniyle tarımsal gelirin payı azalmaktadır. Türkiye kayısı, incir, fındık gibi tarımsal ürünlerin üretiminde Dünya’da ilk sırada yer alır.

**NOT**

Dağlık ve engebeli arazilerin yaygın olduğu yerlerde tarımda makineleşme gelişmez. Bu nedenle bu yörelerde tarımda insan ve hayvan gücüne ihtiyaç fazladır.

(Cevap A)

8. Türkiye pamuk üretiminde Güneydoğu Anadolu ilk sırada Ege ikinci sırada yer alır. Bu bölgelerin üretiminde ilk sırada yer alan iller Şanlıurfa (I) ve Manisa (III).

(Cevap D)

## COĞRAFYA • Türkiye'de Tarım

9. Yağışların ani ve sağanak şekilde olması, iklimin etkisidir. Meralarda otlatma yapılarak bitki örtüsü yok edilmektedir. Ancak bundan vazgeçmek mümkün değildir. Ana materyal dirençsiz olunca daha çok aşınır. Yer şekilleri engebeli ve eğimli olduğu için toprak erozyonu artıran etkenlerdir. Ancak tarıma uygun olmayan alanların tarıma açılması, aynı zamanda arazinin yanlış kullanımına da bir örnek oluşturur.

(Cevap B)

10. Soruda verilen grafikler X, Y, Z tarım ürünlerinin ekim alanını değil Türkiye toplam üretiminde bölgelerin payını göstermektedir. Buna göre I. bölge; X ürününün en geniş alanlara ekildiği değil, Türkiye'de en fazla üretildiği bölgedir. Ayrıca daha çok bölgede üretildiği için X ürünü değil, Z ürünü Türkiye şartlarına daha uyumludur. Bölgelerin ve tarım ürünlerinin hangileri olduğu bilinmediği için yaz kuraklığı ve kış ılıkılığı isteklerine ulaşılamaz. Ancak yalnızca grafiklerdeki verilere göre I. ve II. bölgede her üç ürünün de ekiminin yapıldığı kesin doğrudur.

(Cevap A)

11. Eğim ve engebenin fazla olduğu yamaçlarda toprak örtüsü tutunamaz ve erozyona uğrar. Bu tür arazilerde daha ince bir toprak tabakası oluşmuştur. Boğaz vadiler ise dik ve yüksek yamaçlı, derin vadilerdir. Kıyıya paralel uzanan dağları aşmak zorunda kalan akarsular kendilerine birer boğaz vadi açmak zorundadırlar. Bu tür vadilerin de yamaçlarında eğim fazla olmasından dolayı toprak örtüsü sürekli taşınır ve çok ince bir tabakaya sahip olur. Ancak biriktirmenin fazla olduğu akarsu kenarları, deniz kıyıları (delta) ve ova-plato sahalarında, ormanların gür olduğu alanlarda toprak örtüsü daha kalın bir tabakaya ulaşır.

(Cevap C)

12. Türkiye'de yürütülen tarımsal faaliyetlerde yer şekillerinin etkisi belirgindir. Yer şekillerinin engebeli olduğu yerlerdeki tarım alanları dar ve parçalıdır. İç kesimlerdeki düzlüklerde ise makine kullanımı yaygındır. Bu iki durum yer şekilleri ile ilgilidir.

(Cevap B)

13. Karadeniz kıyı kesimi boyunca buğday ve pamuk tarımı yapılamaz. Çünkü bu iki ürün olgunlaşma ve hasat döneminde yaz kuraklığı ister. Oysaki Karadeniz kıyı kesimlerinde yaz mevsiminde yağışlar görülür. Hatta bu bölge insanları buğday yetişmediği için mısır unu ve mısır ekmeği tükettiklerinden, aslında en fazla mısır burada üretilmesine rağmen bölge Türkiye mısır üretiminde 1. sırada yer almamaktadır. Pirinç ve tütün de bu bölgede yetiştirilen tarım ürünleri arasındadır.

(Cevap A)

1. Besin değerinin düşük olması ve çavdar ununun kullanım alanının dar olmasından dolayı, çavdar ülkemizde fazla tercih edilmeyen bir tahıldır. Ancak diğer tahıllara göre soğuk iklim şartlarına dayanıklıdır. Türkiye'de son yıllarda sulanabilen tarım alanlarının genişlemesi çavdar vb. pek çok ekonomik değeri düşük olan tarım ürünlerinin ekim alanını daraltmıştır. Bu durumun en temel nedeni ise sulamayla birlikte halkın ekonomik getirisi daha yüksek olan tarım ürünlerini tercih etmesidir.

(Cevap D)

2. Bu toprakların kalkerli araziler üzerinde ve Akdeniz iklim şartlarında olduğu sorudaki açıklamada verilmiştir. Buna göre Akdeniz ikliminde, özellikle Antalya bölümünde; organik madde bakımından fazla zengin olmayan bu topraklarda genellikle turunçgil, bağcılık ve zeytin tarımının yapılmakta olduğu söylenebilir.

(Cevap D)

3. Bu durumun ortaya çıkmasının en önemli nedeni sulamanın yetersiz olmasıdır. Sulama problemi çözülmediği için kurak geçen dönemlerde üretim iyice azalır. Bu da Konya Ovası'nda yürütülen tarımsal faaliyetlerin halen doğal koşullara bağlı olduğunun göstergesidir.



NOT

Türkiye'de nadas tarımının en fazla uygulandığı bölge İç Anadolu, en az uygulandığı bölge ise Karadeniz'dir.

(Cevap A)

4. Bir bölgede sulama olanaklarının artmasıyla birlikte tarımsal ürün çeşitliliği artar. Daha yüksek gelir getiren endüstri bitkilerinin ekimi artar. Ancak bu yörede canlanan ekonomik faaliyetlerden dolayı bölge dışına göç yaşanması beklenemez.



PUAN KÜPÜ

Türkiye'de GAP, KOP, Yeşilirmak Havzası projesi gibi projeler sayesinde tarımda sulama olanakları artmış ve buna bağlı olarak iklime bağlılık azalmıştır.

(Cevap C)

5. Öncelikle her iki yörenin toprak yapısı farklı olabilir. Fakat sorudaki "kesinlikle" ifadesine göre doğru cevap bu seçenek olamaz. Çünkü toprak yapısı benzer de olabilir. Aslında soruda açıklanan durumun en temel nedeni nem oranıdır. Yörelerinin ne oranlarının kesinlikle farklı olduğunu sorudaki açıklamaya göre söyleyebiliriz. Yüz ölçümün, yükseltinin ve akarsu ağının bu durum üzerinde kesinlik taşıyan bir ifade ile etkili olduklarını söyleyemeyiz. Çünkü Türkiye'deki ormanların dağılışını belirleyen en temel etken nem oranıdır. Nem oranının fazla olduğu yerlerde ormanların kendini yenileme süresi daha kısadır.

(Cevap C)

6. Turunçgil, kış sıcaklığının 0°C'nin altına düşmediği bölgelerde yetiştirilebilir. Ayrıca bol su ister. Bu sebeple Rize ve çevresinde yetiştirilebilmektedir. Ancak çay, yıkanmış ve kireçsiz topraklarda, yağışın bol olduğu, nemli, bulutlu ve serin ortamlarda yetişen bir bitki türüdür. Akdeniz Bölgesi'nde yağış koşullarının elverişsiz olması çay bitkisinin yetiştirilmesini engellemektedir.

(Cevap A)

## COĞRAFYA • Türkiye’de Tarım

7. Tütün, çay ve fındık, yetişme döneminde nem ve sıcaklığa ihtiyaç duyduğu için çoğunlukla Karadeniz Bölgesi’nde yetişmektedir. Pamuk; yetişme dönemi olan ilkbaharda bol miktarda su; gelişme döneminde tabandan sulama; hasat döneminde ise sıcak ve kurak iklim istediğinden ve soğuğa dayanıksız olduğundan çoğunlukla Ege ve Akdeniz bölgelerinde yetiştirilmektedir. Şeker pancarı; soğuğa dayanıklı olduğu için her bölgede yetiştirilir.

(Cevap A)

8. Türkiye haritasında işaretlenen alanlar Türkiye’de tarunçgillerin yetiştirildiği alanları göstermektedir.

**NOT**

GAP ile beraber sulama olanaklarının artmasıyla Güneydoğu Anadolu Bölgesi’nde pamuk, mısır gibi ürünlerin üretimi artmış, buğday, mercimek, nohut gibi ürünlerin üretim alanı azalmıştır.

(Cevap B)

9. Haşhaş ve buğday daha çok İç Ege’de yetiştirilir. Kıyı Ege’de ise incir, pamuk ve zeytin yetiştirilir.

(Cevap C)

10. Fındık yaz mevsiminin serin, kışların ılık ve her mevsimin yağışlı geçtiği yerlerde yetişir. Bu yüzden fındığın soruda verilen iklim bölgesinde yetişmesi beklenemez.

(Cevap B)

11. Karadeniz dağlarının denize bakan yamaçlarında 600 metreye kadar olan kısımlarında yer alan ormanların tamamına yakını çay, fındık ve mısır tarımı yapmak amacıyla tahrip edilmiştir.

(Cevap D)

12. Türkiye, pamuk üretiminde Güneydoğu Anadolu ilk sırada yer alır. Buna göre, seçeneklerde verilen tarım ürünlerinden hangisinin üretiminde Ege’nin üretim payı %50’nin altında ise o pamuktur. I, II, III ve IV. seçeneklerinde verilen tarım ürünlerinde Ege’nin payı %50’nin üzerindedir.

(Cevap E)

13. İlkbahar ve sonbahar mevsimlerinin yağışlı, yaz mevsiminin ise kurak geçtiği bölgelerde buğday tarımından önemli verim elde edilmektedir. Bu nedenle Türkiye’nin ılıman karasal iklim özelliği gösteren iç kesimlerinde buğday tarımı yaygın olarak yapılmaktadır. Yaz mevsiminde yağış alan Doğu Karadeniz kıyıları hariç ülkenin her yerinde buğday üretilebilmektedir. Konya, Ankara, Diyarbakır, Şanlıurfa, Adana, Tekirdağ, Yozgat, Sivas ve Mardin buğday üretiminde ön planda olan illerdir. Ancak Kars’ta sert karasal iklim özelliğinden dolayı buğday tarımının yerini arpanın aldığı söylenebilir.

(Cevap E)

- 14.

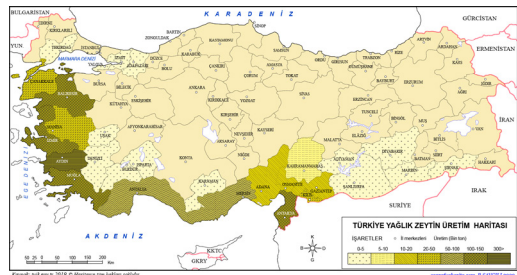

Soruda hakkında bilgi verilen tarım ürünü zeytindir. Akdeniz iklimi ürünlerinden olan zeytin şiddetli don olaylarından olumsuz yönde etkilenir. Bu nedenle kış sıcaklığının düşük olduğu iç kesimlerde üretilemez. Ege ve Akdeniz’in kıyı kesimi, Güney Marmara ve Doğu Karadeniz’de yetiştirilmektedir. Türkiye’deki zeytin üretiminin yaklaşık yarısını Ege kıyıları karşılar. Akdeniz’de ekonomik değeri yüksek olan ürünler tercih edildiği için zeytin üretimi beklenenin altındadır. Türkiye’de Aydın, Muğla ve Manisa en çok zeytin üreten illerdir.

(Cevap C)

1. Hayvancılık faaliyetlerinde verimi artırabilmek için modern yöntemlerin uygulanması gerekir. Fakat mera hayvancılığı geri kalmış bir yöntemdir. Hayvan sayısının çoğaltılmasıyla birim hayvandan alınan verim artmaz. Verimin artırılabilmesi için:

- Ahır hayvancılığı yaygınlaştırılmalı
- Hayvan soyları ıslah edilmelidir.

(Cevap B)

2. İç Anadolu'da en fazla yağış ilkbaharda olup yazları kurak geçer. İlkbahar yağışlarına bağlı olarak yeşeren otlar yaz kuraklığıyla beraber sararıp kurur. Bu bitki örtüsüne bozkır denir. Türkiye'de bozkır örtüsünün yaygın olduğu yörelerde ise daha çok küçükbaş hayvancılık yapılır. Yükseltinin fazla olduğu Erzurum-Kars gibi yörelerde en fazla yağış yaz mevsiminde görülür. Bu tür yerlerdeki ot örtüsü yaz yağışlarıyla beraber yeşil kalır. Bu tür doğal bitki örtüsüne de çayır denir. Çayır örtüsü üzerinde ise daha çok büyükbaş hayvancılık yapılır. Dolayısıyla hayvancılık türü üzerinde öncelikle doğal bitki örtüsü, doğal bitki örtüsü üzerinde de yağış düzeni etkilidir.

(Cevap D)

3. Ülkemizde küçükbaş hayvancılığın yaygınlığı doğal bitki örtüsü ile ilgilidir. Bu nedenle ekili alanların artması ile ilişki kurulamaz.

**NOT**

Türkiye'de tarım alanlarının en fazla olduğu bölge İç Anadolu'dur.

(Cevap B)

4. Japonya ve Yunanistan gibi ülkelerde önemli bir sektör olan kültür balıkçılığı ülkemizde özellikle 1980'lerden sonra önemli bir yer tutmaya başlamıştır. Ege kıyılarındaki dalyanlarda çipura ve kefal üretimi yapılır. Kültür balıkçılığı için kıyıların çok derin olmaması, girinti-çıkıntının yani çok sayıda koyların bulunması gerekir. Bu şartların da en uygun yer Ege kıyılarıdır.

(Cevap C)

5. Türkiye'de büyükbaş hayvancılık faaliyetinin yaygın olarak yapıldığı yerler gür otlakların bulunduğu yerlerdir. Yağış miktarının az, tarım alanlarının geniş olduğu alanlarda küçükbaş hayvancılık yaygın olarak yapılır.

(Cevap E)

6. Haritada verilen taralı alanlarda yer şekillerinin engebeli olası nedeniyle sanayi, tarım, ticaret, ulaşım gibi ekonomik etkinlikler gelişmemiştir. Bu nedenle bu yörelerde arıcılık, balıkçılık, küçükbaş hayvancılık gibi alternatif ekonomik faaliyetler gelişmiştir.

**PUAN KÜPÜ**

Türkiye'de tarımın, sanayinin, ticaretin gelişmediği yerlerde alternatif geçim kaynağı olarak arıcılık, balıkçılık gibi ekonomik faaliyetler gelişmiştir.

(Cevap D)

## COĞRAFYA • Türkiye’de Hayvancılık

7. Platolar, çevresine göre yüksekte kalmış ve akarsularla parçalanmış geniş düzlüklerdir. Türkiye’de oldukça geniş alan kaplar ve yükselteleri de doğru gidildikçe artar. Doğu Anadolu’daki yüksek platolarda (Erzurum–Kars) daha çok hayvancılık faaliyetleri yaygındır.

(Cevap A)

8. Türkiye’de hayvancılık faaliyetlerinde verim artışının sağlanması için aslında seçeneklerde verilen uygulamaların hepsinin yapılması gerekir. Fakat soruda hayvanların beslenmesi üzerinde durulmakta, bu konuda yaşanan sıkıntılardan bahsedilmektedir. Yalnızca bu sorunun çözümü için hayvan soylarının ıslahı çalışmaları yer almaz. Çünkü hayvan soylarının ıslahı demek, daha fazla et ve süt üretimi yapılan itihal cins ırkların Türkiye’de üretilmesinin yaygınlaştırılması demektir.

(Cevap B)

9. Çiftçinin açıklamalarına göre, yaşadığı yerde balıkçılık yapılmaktadır. O zaman deniz veya büyük bir göl kenarında bulunması gerekir. Ayrıca bu sorudaki en belirgin ipucu kümes hayvancılığı ve ipek böcekçiliğidir. Bu hayvancılık faaliyetleri Güney Marmara’da yoğunlaşmıştır. Bu durumda söz konusu yerin Karacabey Ovası olması en kuvvetli ihtimaldir.

(Cevap E)

10. Mera hayvancılığındaki et ve süt verimi yağışlara bağlıdır. Buna göre verimin en az dalgalanma göstermesi için yağışların da düzenli olması gerekir. Türkiye’de yağışların en düzenli olduğu bölüm ise Doğu Karadeniz’dir.

(Cevap B)

11. Türkiye’de kırsal kesimlerde geri kalmış hayvancılık yöntemleri yaygındır. Yani daha çok yerli ırklar beslenir ve mera hayvancılığı yapılır. Bu da verim düşüklüğüne neden olur. Ancak sayıca Türkiye’de en fazla büyükbaş değil, küçükbaş hayvan türleri beslenir.

(Cevap A)

12. İpek böcekçiliğinde ipekli dokuma gelişmiştir. Küçükbaş hayvancılıktan elde edilen yünler ise yünlü dokuma ile halı ve kilim dokumacılığında kullanılır.

(Cevap C)

13. Türkiye’de hayvancılığın istenilen düzeye çıkarılmasından maksat et ve süt verimi yüksek hayvan yetiştiriciliği yapmaktır. Bu nedenle besi ve ahır hayvancılığına geçmek, proteince zengin yemler vermek, hayvanlarda soy ıslahına giderek damızlık hayvan yetiştirmek, çiftçinin destek kredileriyle desteklenmesi ve mera hayvancılığında da erken ve aşırı otlatma yapmayarak vb. yöntemlerle hayvancılık faaliyetini sürdüren kişilerin et ve süt verimini daha iyi alabilmesi birer önlem olarak düşünülür. Fakat sürekli otlatma yöntemine geçmek, mera hayvancılığını teşvik etmektir. Oysa bu yöntemde et ve süt üretimi istenilen düzeye ulaşamadığı için önlemler alınmaktadır. Mevcut mera alanlarında erken ve aşırı otlatma yapılmalıdır.



NOT

**Türkiye’de et ve süt üretiminin artırılabilmesi için;** hayvan soyları iyileştirilmeli, besi ve ahır hayvancılığı yaygınlaştırılmalı, kaliteli yem kullanımı artırılmalı, hayvancılığa teşvikleri artırılmalı, pazarlama olanakları geliştirilmeli, hayvan hastalıkları ile mücadele edilmelidir.

(Cevap D)



1. Muğla engebeli bir arazi yapısına sahiptir. Bu nedenle Muğla’da arıcılık faaliyeti gelişmiştir. Kocaeli, de ise nüfusun kalabalık olmasına bağlı olarak kümes hayvancılığı gelişmiştir.

(Cevap C)

2. Erzurum–Kars Bölümü’nde yaygın olan hayvancılık türü büyükbaş hayvancılıktır. Bölümde yaz yağışlarına bağlı olarak oluşan gür otlakların varlığı bu hayvancılık faaliyetinin gelişmesini sağlamıştır.

(Cevap A)

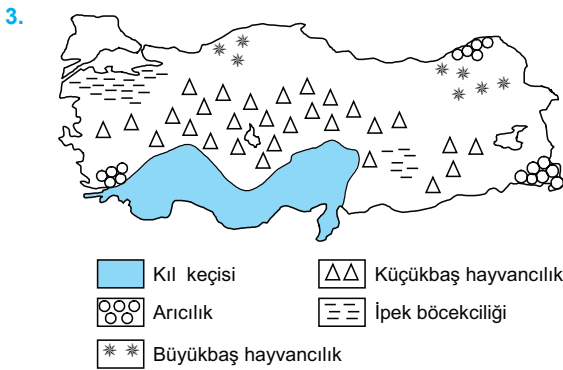

Yukarıdaki haritada ülkemizde hayvancılık türlerinin dağılışı gösterilmiştir. Buna göre, ülkemizde yaz yağışlarının en fazla olduğu Erzurum-Kars Bölümü’nde büyükbaş hayvancılığın yaygın olduğu görülmektedir.

(Cevap A)

4. Ülkemizde hayvan başına elde edilen et verimini artırmak için hayvan sayısını artırmak önlem değildir. Önemli olan hayvan soylarının iyi cins olmasıdır. Bu nedenle besi ve ahır hayvancılığına yönelerek et verimi yüksek cinsler yetiştirilmelidir.

(Cevap E)

5. Kümes hayvancılığı insan kontrollü yapay ortamlarda yapılır. Bu hayvancılık faaliyetinin büyük kentlerin çevresinde yaygın olması, buraların yoğun tüketim merkezleri olması nedeniyledir.



**PUAN KÜPÜ**

Şeker fabrikalarının bulunduğu yerde ahır hayvancılığı gelişmiştir. Bu durumun nedeni küspenin hayvan yemi olarak kullanılmasıdır.

(Cevap E)

6. Küçükbaş hayvancılık, bozkır bitki örtüsünün yaygın olduğu sahalarda yapılır. Buna göre, söz konusu iki yörenin doğal bitki örtüleri benzerdir.

(Cevap D)

## COĞRAFYA • Türkiye’de Hayvancılık

7. Karadeniz ile Ege Denizi arasında balıkların mevsime göre göç ederken izlediği yollar boğazlardır. Buna göre, boğaz girişinde bulunan Gelibolu’da mevsimlik balık göçü zamanında avlanan balık miktarı daha fazla olur.

(Cevap C)

8. Ülkemizde balıkçılık en çok Karadeniz’de gelişmiştir. Bu durumun nedenleri şunlardır:

- Arazinin engebeli ve tarım alanlarının sınırlı olması
- Deniz suyunun daha az tuzlu olması
- Buharlaşmanın az olması
- Büyük akarsularla beslenmesi
- Plankton miktarının fazla olması
- Sanayi, ulaşım, ticaret, turizm gibi ekonomik etkinliklerin fazla gelişmemiş olması

(Cevap C)

9. Bitki türü ve topluluğu verilen yörelerde:

- **Maki** → Kıl keçisi (Akdeniz Bölgesi)
- **Bozkır** → Koyun (İç Anadolu)
- **Çayır** → Sığır (Doğu Karadeniz, Erzurum Kars Bölümü)
- **Çiçekli bitkiler ve orman** → Arıcılık (Muğla, Rize, Artvin)

gibi hayvancılık faaliyetlerinin yapılması beklenir.

(Cevap B)

10. Ülkemizde büyükbaş hayvancılık ile ilgili olarak;

- Yağışın bol ve gür otlakların olduğu yerlerde yaygındır. (Doğu Karadeniz, Erzurum-Kars Bölümleri gibi.)
- Küçükbaş hayvancılığın gerisindedir.
- Canlı hayvan ticaretimizde küçükbaş hayvanların oranı daha fazladır.
- Otlak alanları giderek azalmaktadır.
- Büyük kentlerin etrafında kontrollü ve bilimsel yöntemlerle yapılan besi ya da ahır hayvancılığına dayalı büyükbaş hayvancılık yapılır. İstanbul, İzmir gibi kentlerimiz bu duruma örnektir.

Bu durumda büyükbaş hayvancılık ile ilgili doğru bilginin “kentlerin yakın çevrelerinde besi ve ahır hayvancılığının” geliştiğidir.

(Cevap D)

11. Türkiye’de koyun daha çok kış ve ilkbahar yağışlarına bağlı olarak yeşeren yaz aylarında sıcaklık ve kuraklığa bağlı olarak sararıp kuruyan bozkırların yaygın olduğu alanlarda yetiştirilir. Türkiye koyun yetiştiriciliğinde İç Anadolu Bölgesi ilk sırada yer alır. I, II, III ve V numara ile gösterilen alanlarda karasal iklim özelliklerinin etkili olmasına bağlı olarak bozkırlar geniş yer kaplar. Bu nedenle bu yörelerde koyun yetiştiriciliği yaygın olarak yapılır. IV ile gösterilen taralı alanda ise doğal bitki örtüsü orman ve gür çayırlardır. Bu nedenle yöre koyun yetiştirilmesine diğer yörelere göre daha az elverişlidir.

(Cevap D)

12. Büyük kentlerde nüfusun kalabalık olması tüketim ve dolayısıyla pazar imkanlarını artırır. Bu yüzden tavuk çiftlikleri bu alanlara yakın yerlere kurulmuştur.

(Cevap D)

1. X; Kastamonu (Küre), Y; Artvin (Murgul), Z; Elazığ (Maden) yörelerini kapsamaktadır. Bu yerler Türkiye'nin en önemli bakır üretimi yapılan yerleridir.

(Cevap D)

2. Toprak aşırı sulama yapıldığında buharlaşma nedeniyle içerisindeki tuz miktarı artar, damlama gibi modern yöntemler kullanılmadığında erozyon artar ve toprak zamanla verimsizleşir. Su, denizel besin kaynakları ve bitki örtüsü bilinçsiz kullanılırsa verimsizleşir. Örneğin günümüzde Türkiye'de birçok göl ve akarsu bilinçsiz kullanım nedeniyle kuruma tehlikesi altında. Madenlerde bilinçsiz kullanma nedeniyle verimsizleşme değil, tükenme olur.

(Cevap B)

3. **Tercan** → Tuz Madeni  
**Ergani** → Bakır  
**Elbistan** → Linyit  
**Guleman** → Krom

Seçenekleri soru kökünde istenilen özelliğe uygundur. Elazığ için verilen demir madeni doğru değildir. Demirin çıkarıldığı başlıca yataklar, Sivas (Divriği, Kangal), Malatya (Hekimhan, Hasançelebi), Balıkesir (Havran), Maraş ve Hatay'dır.

(Cevap C)

4. Ülkemiz dış satımında en büyük paya sanayi ürünleri sahiptir. Bor mineralleri ve feldispatta ülkemiz ilk sıradadır. Maden çeşitliliğimiz zengindir. Madene dayalı endüstri gelişimi söz konusudur.

**Türkiye dış satımında (ihracat) sektörlere göre dağılım:**

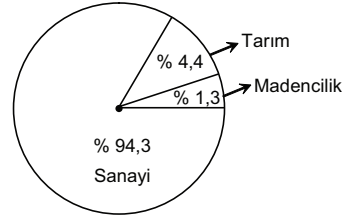

#### NOT

Türkiye'de sanayi giderek gelişmektedir. Buna bağlı olarak Türkiye'nin ham madde ihtiyacı giderek artmaktadır. Bu durum Türkiye'nin maden ihraç eden değil ithal eden bir ülke olmasını sağlamıştır. Ülkemiz ihracatında madenlerin payı sanayinin gelişmesine bağlı olarak giderek azalmaktadır.

(Cevap E)

5. Ülkemiz krom rezervinde Dünya 5.sidir. Kromlarımız kalitesi ölçüsünde dış piyasada alıcı bulur. Muğla (Fethiye-Köyceğiz), Erzincan (Kopdağı), Adana (Pozantı, Karsantı), Bursa (Orhaneli) başlıca krom yataklarımızdır.

(Cevap C)

6. Jeolojik özelliğinden dolayı çeşit ve rezerv olarak en zengin yer altı kaynaklarına sahip coğrafi bölümümüz Yukarı Fırat Bölümü'dür.

(Cevap A)

## COĞRAFYA • Türkiye'de Madenler

7. • **Demir:** Hasan Çelebi, Divriği, Hekimhan, Eymir, Çamdağı, Genç ve Kahramanmaraş
- **Bor:** Bigadiç, Susurluk Havzası, Seyitgazi, Emet
- **Krom:** Fethiye, Köyceğiz, Denizli, Elazığ, Guleman, Eskişehir ile Bursa arası, Kop Dağı, Kayseri ile Mersin arası, İskenderun ile Kahramanmaraş arası
- **Boksit:** Seydişehir, Akseki
- **Kurşun ve çinko:** Keban, Akdağmadeni, Çamardı, Aladağ, Köprübaşı

(Cevap D)

8. Harita üzerinde işaretlenmiş I. bölgede Taşkömürü, II. bölgede Bor, III. bölgede krom ve IV. bölgede petrol çıkarılmaktadır.

(Cevap B)

9. Türkiye'nin arazi yapısı çok çeşitlidir. Değişik jeolojik zamanlara ait, farklı yer kabuğu oluşumu hareketlerine sahne olmuştur. Bu durum maden çeşitliliğini artırmıştır.

(Cevap D)

10. Alüminyum elde edilen bu madene boksit adı verilir. Boksitin ülkemizdeki yatakları sınırlıdır. Hafif ve dayanıklı bir maden olan boksit, ulaşım ile ilgili sanayinin gelişmesiyle önem kazanmıştır. Mutfak eşyalarının yapımında da kullanılan bu madenin başlıca yatakları Akseki (Antalya), Seydişehir (Konya), Milas (Muğla), Payas (Hatay) ve Kokaksu'da (Zonguldak) bulunmaktadır. Boksitin ülkemizde işlendiği yer Seydişehir'dir.

(Cevap B)

11. Krom, demir-çelik sanayisinin önemli bir hammaddesidir. Metalurji sanayisinde paslanmaz çelik yapımında kullanılan krom, bu özelliğinden dolayı metal ve silah endüstrisi için oldukça önemlidir. Krom; çeliğe sertlik, kırılma ve darbelere karşı direnç, aşınma ve oksitlenmeye karşı koruma sağlar. Toplamda yaklaşık 26 milyon tonluk rezerve sahip olan Türkiye, yıllık bazda yaklaşık 1,5 milyon tonluk üretimiyle dünyanın sayılı krom üreticileri arasında yer almaktadır. Ülke genelinde önemli krom yatakları; Guleman Bölgesi, Sivas-Erzincan-Kop Dağ Bölgesi, Fethiye-Köyceğiz-Denizli Bölgesi, Mersin-Adana-Kayseri Bölgesi, Bursa-Kütahya-Eskişehir Bölgesi ve İskenderun-Gaziantep Bölgesi'nde bulunmaktadır. Ülkemizde krom işleyen fabrikalar ise Elazığ ve Antalya'da bulunmaktadır.

(Cevap D)

12. Sorudaki metinde açıklanan maden barittir. Dünyada ve ülkemizde baritin büyük bir kısmı petrol ve doğal gaz sondajlarında kullanılmaktadır. Sondaj çamurlarının yoğunluğunu artırmak için kullanılan bu madenin diğer kullanım alanları cam ve boya sanayisi ile radyasyon kalkını ve spor malzemeleridir.

(Cevap A)

13. Daha çok inşaat sektöründe kullanılan mermerden süs eşyası, hediye eşya ve mutfak eşyası yapımında ve dekorasyon ile güzel sanatlar alanlarında da yararlanılmaktadır. Mermer bakımından zengin olan ülkemizdeki yatakların önemli bir kısmı, Marmara ve Ege'de bulunmaktadır. Balıkesir, Bilecik, Çanakkale, Bursa, Muğla, Denizli, Afyonkarahisar, Kırşehir, Elâzığ ve Diyarbakır mermer yataklarının bulunduğu başlıca yerlerdir. Çorum'da önemli bir rezerv yoktur. Mermer, ülkemiz ekonomisi bakımından önemli bir gelir kaynağıdır. Başta Çin olmak üzere birçok ülkeye sattığımız mermer, ihraç ettiğimiz madenlerden elde ettiğimiz gelirin yaklaşık yarısını sağlamaktadır.

(Cevap E)

1. Malatya; Doğu Anadolu, Zonguldak; Karadeniz, Kırklareli; Marmara, Batman; Güneydoğu Anadolu Bölgesi'nde yer alır. Ancak sorudaki açıklamalar arasında Akdeniz Bölgesi'ne ait bir maden veya enerji kaynağına değinilmemiştir.

(Cevap E)

2. Bu yörede artan sanayi ve ticari faaliyetlere bağlı olarak; nüfus artmış, hastane-okul vb. ihtiyaçlar artmış, hava kirlenmiş, altyapı yetersiz kalmış denilebilir. Bu Türkiye'de çok sık yaşanan bir durumdur. Ancak yörede tüm bu gelişmelere bağlı olarak kişi başına düşen gelir miktarının arttığı söylenebilir.



PUAN KÜPÜ

Karadeniz Bölgesi bakır ve taş kömürü çıkarımında Türkiye'de ilk sırada yer alır. Ege Bölgesi linyit çıkarımında Türkiye'de ilk sırada yer alır.

(Cevap E)

3. Ülkemizde lületaşı sadece Eskişehir'de çıkarılır.

(Cevap B)

4. Soruda verilen haritada, Türkiye'deki başlıca yataklarının dağılışı gösterilen bakır, çok eski çağlardan beri kullanılan yumuşak ve metalik bir madendir. Geçmişte süs eşyası ve silah yapımında faydalanılan bakırın kullanım alanı bugün çok daha fazladır. İyi bir iletken olan bu maden, elektrik santrallerinde ve kablo yapımında kullanılır. Diğer kullanım alanları; elektrik-elektronik sanayisi, kaynak işleri, kimya sanayisi, kuyumculuk, boya sanayisi ve turistik eşya yapımı şeklinde sıralanabilir. Türkiye'nin yıllık tuvenan bakır üretimi 5-8 milyon ton arasında değişmektedir. Türkiye'de bakır madeni; Murgul (Artvin), Çayeli (Rize), Küre (Kastamonu) ve Maden'de (Elâzığ) çıkarılmaktadır.

(Cevap B)

5. Hamitabat (Kırklareli) ve Çamurlu (Mardin) başlıca doğal gaz çıkarılan yerlerdir. Türkiye'deki doğal gaz ile elektrik elde edilen termik santraller; Hamitabat (Kırklareli), Ambarlı (İstanbul) ve Ovaakça'da (Bursa) bulunmaktadır. Soma (Manisa), Seyitömer ve Tunçbilek (Kütahya), Yatağan, Yeniköy ve Kemerköy (Muğla), Afşin-Elbistan (Kahramanmaraş), Çayırhan (Ankara) ve Orhaneli (Bursa) linyitle çalışan önemli termik santraller arasında yer almaktadır.

(Cevap A)

6. Lifli yapıda olan asbest çimento sanayisinde, ısıya dayanıklı ürünlerin üretiminde kullanılmaktadır. Basınca dayanıklı boru ve araç fren balatalarının yapımı ile kâğıt, kimya ve boya sanayisinde de bu maddeden yararlanılmaktadır. Erzincan, Sivas ve İskenderun asbest yataklarının bulunduğu başlıca yerlerdir.

(Cevap C)

## COĞRAFYA • Türkiye’de Madenler

7. Grafik incelendiğinde % 50 oranda mermer ihracatının önde olduğu söylenebilir. Ancak elde edilen gelir hakkında bir yorum yapılamaz. Ayrıca madenlerin hangi ülkelere ihraç edildiği de bu grafikten ulaşılabilecek bir yorum değildir. Buna göre, yalnızca; mermer ihracatından (% 50) sonra bakır (% 12) ihracatının önde geldiği söylenebilir.

(Cevap E)

8. Grafik incelendiğinde en çok üretilen maddenin demir olduğuna, bor madeni üretiminin krom ve boksit toplamından fazla olduğuna, demir üretiminin de magnezyum üretiminin yaklaşık iki katı olduğuna, en az üretilen madenin boksit olduğuna ulaşılır. Ancak bakır üretimi, bor üretiminin iki katı değil yaklaşık bir buçuk katı daha fazladır.

(Cevap E)

9. Germencik (Aydın) termik santralinde enerji kaynağı olarak jeotermal, Ovaakça’da (Bursa) doğalgaz, Çatalağzı’nda taş kömürü (Zonguldak), Tunçbilek (Kütahya) ve Çayırhan’da (Ankara) ise linyit kömürü kullanılır. Bunların içerisinde yalnızca jeotermal enerjinin; yenilenebilir ve kesintisiz olması, düşük maliyetli olması, çevre kirliliğini minimum seviyede etkilemesi, aranması ve işletilmesinde ileri teknoloji gerektirmemesi ve yerli enerji kaynağı olması şeklinde önemli avantajları vardır.

(Cevap A)

10. Türkiye’de de altın yatakları olmasına rağmen, çıkarılan altın tüketime yetmediği için Türkiye, önemli bir altın ithalatçısıdır. İzmir, Manisa, Eskişehir, Erzincan, Gümüşhane ve Artvin altın yataklarının bulunduğu yerlerin başlıcalarıdır.

(Cevap A)

11. Krom çeliğe sertlik vererek kırılma ve darbelere karşı direnç kazandırır, aşınma ve oksitlenmeye karşı koruma sağlar. Aynı zamanda kromun çeşitli alaşımları, mermi, gemi, uçak ve top sanayisi ile silahlarla ilgili destek sistemlerinde kullanılır. Özellikle son yıllarda araçlarda, tren vagonlarında, otobüs duraklarında, aydınlatma sistemlerinde platformlarının kurulumunda giderek artan oranlarda kullanılmaktadır. Ülkemizdeki en önemli yatakları; Guleman (Elazığ), Fethiye ve Köyceğiz (Muğla), Acıpayam ve Buldan (Denizli), Orhaneli (Bursa), Mihaliççık (Eskişehir), Karsantı ve Pozantı (Adana) ve Kayseri’dedir. İhracattan kalan kısmı Elazığ ve Antalya’daki Ferro krom fabrikalarında işlenir.

(Cevap C)

12. Türkiye’de

**Demir–Çelik fabrikaları;** Karabük–Ereğli ve İskenderun’da

**Kâğıt fabrikaları;** Zonguldak (Çaycuma), Kastamonu (Taşköprü), İstanbul, Mersin ve Giresun’da

**Otomotiv Fabrikaları;** Bursa ve İzmit’te,

**Dokuma fabrikaları;** Bursa, İzmir ve Adana illerinde yoğunlaşmıştır.

Oysaki çimento fabrikalarına ham maddenin bolluğu ve tüketim alanlarının yaygınlığına bağlı olarak Türkiye’nin her yerinde rastlanır.

(Cevap B)

1. Termik enerji; taş kömürü ve linyit kömüründen Jeotermal enerji ise yeraltındaki sıcak su kaynaklarından elde edilir. Türkiye'de bazı yıllar yağışların az olmasına bağlı olarak ortaya çıkan kurak dönemlerde barajların suları iyice azalır. Bu da hidroelektrik enerji üretimini azaltır. Aynı şekilde güneş enerjisi de iklim şartlarına bağlıdır. Bulutlanmanın fazla olduğu yıllarda güneşlenme süresi azalır.

(Cevap B)

2. Türkiye barit, bor gibi madenlerde Dünya'da ilk sırada yer alır. Türkiye sanayileşmekte olan bir ülke olduğundan ithal ettiği maden miktarı giderek artmaktadır. İhraç edilen mermerden elde edilen gelir (670 milyon dolar) ihraç edilen demir cevherinden (16) fazladır. Türkiye kömür rezervi bakımından fakir bir ülkedir. Dünya kömür rezervlerinin sadece % 0,2'si Türkiye'de yer alır. Bu açıdan ülkemiz kömür rezervi olarak ilk sıralarda yer almaz.

(Cevap E)

3. Ülkemizde yer alan termik santrallerde kullanılan fosil kaynaklardan çevre kirliliğine etkisi en az olan enerji kaynağı doğal gazdır. Bu nedenle ülkemizde doğal gaz kullanımı giderek artmaktadır. Doğal gaz Türkiye'nin dış alımında en büyük paya sahiptir. Türkiye'de kullanılan doğal gazın sadece küçük bir kısmı Türkiye'den çıkarılır.

**NOT**

Türkiye'nin ithalatında Rusya ilk sırada yer alır. Nedeni Rusya'dan doğal gaz almamızdır.

(Cevap A)

4. Ülkemizde güneşlenme süresinin en fazla olduğu bölge Güneydoğu Anadolu, en az Karadeniz Bölgesi'dir. Bu duruma bağlı olarak güneş enerjisi potansiyelinin en fazla olduğu bölge Güneydoğu Anadolu, en az ise Karadeniz Bölgesi'dir. II. taralı alan Güneydoğu Anadolu Bölgesi'nde yer alır.

(Cevap B)

5. Türkiye'de petrol ve doğal gaz üretimi fazla değildir, daha çok ithal edilir. Bu yüzden su gücü ve linyit gibi Türkiye'de yaygın olan enerji kaynaklarından elektrik üretiminin daha ekonomik olması beklenir.

**PUAN KÜPÜ**

Türkiye'de petrol sadece Güneydoğu Anadolu Bölgesi'nde çıkarılır. Çıkarılan petrol ihtiyacın sadece % 7'sini karşılar. Bu nedenle Türkiye'nin ithalatında petrol ve ürünlerinin payı fazladır.

(Cevap B)

6. Ege Bölgesi Türkiye'de linyit madeni çıkarımında birinci sıradadır.

Taş kömürü → Karadeniz

Doğal gaz → Marmara

Fosfat → Güneydoğu Anadolu

(Cevap B)

## COĞRAFYA • Türkiye'nin Enerji Kaynakları

7. Türkiye'de taş kömürü en çok endüstri sektöründe kullanılır (özellikle demir-çelik). Taş kömürünün kalitesi yüksek olduğu için endüstride daha çok tercih edilir. Termik santrallerde ise daha çok linyit kömürü, konutların ısıtılmasında ise en yaygın doğal gaz kullanılır.

(Cevap A)

8. Türkiye'nin ham petrol üretimi yalnızca Güneydoğu Anadolu Bölgesi'nde dir. Bu yüzden kurulduğu yer seçilirken ham madde kaynağına yakın olma faktörü göz önünde bulundurulmuş tek rafineri Batman'dır.

(Cevap B)

9. Yenilenebilir enerji, sürekli devam eden doğal süreçlerdeki var olan enerjiden elde edilir. Bunlar; güneş, rüzgâr, su ve jeotermaldir.

(Cevap E)

10. Türkiye'de taş kömürü yalnızca Batı Karadeniz'de (Zonguldak) çıkarılır. Yukarı Fırat Bölümü'nde (Malatya-Elazığ) bu maden bulunmaz.

(Cevap A)

11. Petrol, doğal gaz, taş kömürü ve linyit taşınabilir. Ancak akarsu başka bir yere taşınmaz. Bu yüzden akarsu enerjisi ile çalışan bir santrali enerji kaynağından uzak bir yere kurmak mümkün değildir.

(Cevap D)

12. Linyit, Türkiye'de en geniş alanlara yayılan yer altı kaynağıdır. Aslında seçeneklerde verilen yerlerin hepsinden linyit çıkarılır. Ancak Türkiye'deki en geniş rezerve sahip olan linyit ocakları, Afşin-Elbistan (Kahramanmaraş)'da bulunur.



NOT

Afşin, Elbistan, Soma, Yatağan, Tunçbilek gibi merkezlerde termik santrallerin kurulmasında linyit yataklarının bulunması etkilidir.

(Cevap A)

- 13.

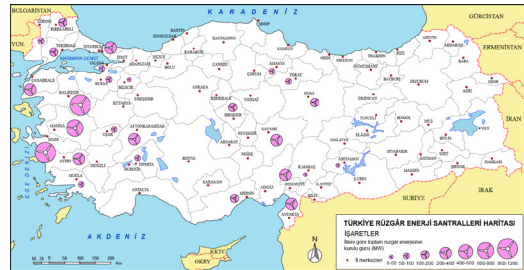

Rüzgâr enerjisi, çevreyi kirletmeyen temiz ve tükenmez bir enerji kaynağıdır. Ülkemizde ticari amaçla ilk rüzgâr santrali, 1998'de İzmir'in Çeşme ilçesine bağlı Alaçatı'da kurulmuştur. Günümüzde birçok yerde rüzgâr enerji santralleri kurulmuş ve rüzgârdan elde edilen elektrik enerjisinin payı artmıştır. İzmir, Muğla, Aydın, Manisa, Çanakkale (haritadaki I nolu yer), Balıkesir, İstanbul, Osmaniye ve Hatay rüzgâr santrallerinin bulunduğu başlıca yerlerdir.

(Cevap A)



1. Güneş, su, rüzgâr ve dalga-akıntı enerji kaynakları yenilenebilir enerji kaynaklarıdır. Jeotermal enerji ise belirli şartlar altında kendini yenileyebilir. Ancak açıklamada geçen rüzgâr enerjisidir.



## PUAN KÜPÜ

Türkiye'de hidroelektrik enerji potansiyelinin en fazla olduğu bölgeler Doğu Anadolu ve Karadeniz'dir, en az olduğu bölgeler ise Marmara ve Ege Bölgesi'dir. Bu durumun nedeni olarak yerçekimleri gösterilebilir.

(Cevap C)

2. Günlük ortalama 50 bin ton çöp üreten Türkiye'de "çöpten enerji üretimi" hızla yaygınlaşmaya başladı. Uzmanlar enerji harcamalarının çöpten enerji üretimi ile azaltılabileceğini söylerken, Türkiye ekonomisinin geleceği için de kaçınılmaz olduğunu vurguladılar. Soruda açıklanan şekilde elektrik enerjisi üretiminin hem çöp miktarına hem de sermaye imkânlarına bağlı olarak ülkemizde büyük şehirlerde kurulması ihtimaline dayanarak şimdilik sadece İstanbul ve Bursa'da olduğunu söyleyebiliriz.

(Cevap B)

3. Sorudaki açıklamaya göre, Türkiye'de nükleer enerji santralının yapılması planlanmaktadır. Bu amaçla Mayıs 2010'da Türkiye ile Rusya arasında Mersin (Akkuyu)'da hükümetler arası bir antlaşma imzalanmıştır.

(Cevap A)

4. Jeotermal enerji santralleri Ege Bölgesi'nde Denizli (Sarayköy), Aydın (Germencik) ve İzmir (Balçova) de yer almaktadır.

(Cevap E)

5. Türkiye'de Akkuyu (Mersin) ve Sinop'ta nükleer santral kurmak için çalışmalara başlanmıştır.

(Cevap B)

6. Aslında hidroelektrik, rüzgâr, güneş ve jeotermal enerji temiz enerji kaynaklarıdır. Ancak nükleer enerjinin kullanıldığı santrallerde meydana gelecek arızalar doğal çevrede radyoaktif kirlenmeye neden olabileceklerinden diğerlerine oranla tehlikelidirler.

(Cevap D)

7. Petrol ve kömür çok eskiden beri kullanılan fosil enerji kaynaklarıdır. Biyokütle enerjisi sayılmazlar. Bu enerji kaynakları; odun, yağlı tohum bitkileri, atık vb. den oluşurlar.

(Cevap C)

## COĞRAFYA • Türkiye'nin Enerji Kaynakları

8. Türkiye'de rüzgâr enerjisi potansiyelinde ve üretiminde İzmir ve Çanakkale illeri daha büyük potansiyele sahiptir. Buna göre haritada I numara ile gösterilen Edremit Körfezi çevresinde bu enerji potansiyelinin daha fazla olduğu söylenebilir.

(Cevap A)

9. Güneydoğu Anadolu Projesi kapsamında Fırat Nehri üzerinde Atatürk, Birecik, Karkamış barajları; Dicle Nehri üzerinde ise Ilısu ve Kralkızı gibi barajlar inşa edilmiştir. Ancak Yusufeli Barajı, Artvin'de Çoruh Nehri üzerinde inşa edilmiştir.

(Cevap C)

10. Türkiye, Dünya'nın bugüne kadar tespit edilmiş enerji kaynaklarının %70'inin bulunduğu Orta Doğu ve Hazar Denizi havzasına yakın bir coğrafyada yer almaktadır. Hazar Denizi petrol ve doğal gazın taşınması açısından Türkiye'nin doğusundan geçerek Akdeniz'e ulaşan hat, en kısa, maliyeti düşük, teknolojik ve çevresel açıdan uygun ve en güvenilir seçeneği oluşturmaktadır. Diğer taraftan bu kadar büyük miktarda petrolün dar ve yoğun bir trafiğe sahip boğazlardan tankerle taşınması sürdürülebilir bir uygulama değildir. Bu yüzden ülkemizde, özellikle son yıllarda doğal gaz ve ham petrol boru hattı yatırımlarına önem verilmeye başlanmıştır. Orta Asya Türk Cumhuriyetlerinin Akdeniz ve Avrupa'ya çıkışı olan Bakü-Ceyhan Ham Petrol Boru Hattı Projesi gerçekleştirilmiştir. Nabucco hattıyla, Hazar Bölgesi'ndeki doğal gazın Türkiye üzerinden Güneydoğu Avrupa'ya (Bulgaristan-Romanya-Macaristan-Avustralya) taşınması, Avrupa Birliği'nin Rus gazına olan bağımlılığının azaltılması planlanmıştır. Ancak bu hat harita üzerinde gösterilmemiştir.

(Cevap E)

11. Türkiye'de akarsular üzerinde çok sayıda baraj yapılmıştır. Baraj yapımının temel amacı ise elektrik üretmek ve tarımda sulama yapmaktır. Ayrıca barajlardan içme suyu temin edilir. Barajlar akımı düzenlediği için sel baskınlarını da önler. Ancak barajların madencilik gelişmesi ile ilgisi olduğu söylenemez.

(Cevap B)

12. Doğada sıvı hâlde bulunan tek maden; cıvadır. Bu madenin başlıca kullanım alanları dişçilik, altın ve gümüş üretimi, ayna ve termometre ile böcek öldüren ilaç üretimidir. Ödemiş, Karaburun (İzmir), Sarayönü (Konya) ve Niğde cıva yataklarının bulunduğu başlıca yerlerdir.

(Cevap C)

13. Bitki parçaları kalın ve geçirimsiz tortullar arasında veya su içinde kalır. Bu parçacıklar daha sonra uzun bir zaman içerisinde bakterilerin de etkisiyle karbon bakımından zenginleşir. Böylece kömür madeni oluşur. Eğer bu oluşum çok uzun zaman önce (I. zaman) gerçekleşmiş ise taşkömürü, günümüze yakın olan bir zaman içinde (III. zaman) gerçekleşmiş ise linyit kömürü oluşur. Taş kömürünün karbon birikimi daha yüksek olduğu için kalitesi de yüksektir. Linyit kömürü ise daha kalitesizdir. Ülkemizde III. zaman araziler oldukça geniş alan kapladığından linyit kömürü yaygın, I. zaman arazilere ise çok az alan kapladığından taş kömürü sınırlı olarak çıkartılır.

(Cevap B)

14. Doğal gaz; kükürt bileşikleri, kül gibi partiküller yaymadığı için diğerlerine göre daha temiz bir yakıt olması nedeniyle kullanımı iyice yaygınlaşmıştır. Türkiye'nin yıllık doğal gaz ihtiyacı 37 milyar m<sup>3</sup> iken ülkemizde üretilen yıllık doğal gaz miktarı 250-750 milyon m<sup>3</sup> civarındadır. Bu nedenle başta Rusya'dan olmak üzere oldukça fazla ithal edilir. Enerji üretiminde yararlanılan bir diğer kaynak da bitki ve hayvan atıklarına dayalı enerji üretimi olan biyokütle (biyomas) enerjisidir. Klasik biyokütle enerjisi odun, bitki ve hayvan atıkları (tezek) yakılmasıyla elde edilirken modern biyokütle enerjisi ise bitkisel ve hayvansal atıklarla orman ve tarım endüstrisi atıklarının katı, sıvı ve gaz yakıtlara çevrilmesidir. Biyomas, atıkların değerlendirilmesi ve kentsel kesimlerde çöp termik santralleri ile enerji üretiminin yanı sıra çöp yok etme işlevi gördüğü için önemlidir.

(Cevap A)

1. Ülkemizin arazisi genç oluşumludur. Bu nedenle daha eski jeolojik zamana ait taş kömürü, antrasit gibi yeraltı kaynaklarına ülkemizde daha az rastlanır.



Haritada da görüldüğü gibi taş kömürü ülkemizde yalnızca Zonguldak ve çevresinde yer almaktadır.

(Cevap E)

2. Grafikte petrolün tüketim oranının yalnızca sektörel dağılışı gösterilmiştir. Bu durumda tüketilen petrolün bir kısmının yerli kaynaklardan olduğu söylenemez.

(Cevap B)

3. Ülkemizin en büyük ve en fazla hidroelektrik üretme kapasitesine sahip barajı, Fırat Nehri üzerinde kurulu olan Atatürk Barajı'dır. Bu baraj; 2400MW gücüyle yıllık 8, 9 GWh elektrik enerjisi üretim kapasitesine sahiptir. İnşasında günümüze kadar 144 milyar kilovat enerji üretmiştir. Bu değer in ekonomik karşılığı 15 milyon dolardır. Bu baraj Türkiye'deki hidroelektrik santrallerde üretilen enerjinin % 20 sini tek başına karşılayacak seviyededir.

(Cevap C)

4. Ülkemizde doğal gazla çalışan başlıca santrallerimiz şunlardır: Kırklareli-Hamitabat, İstanbul-Ambarlı, Bursa-Ovaakça, İzmir-İzmir

Ülkemizde diğer enerji kaynakları ile çalışan termik santraller:

Linyit: Tunçbilek, Tavşanlı, Değirmisaz, Seyit Ömer (Kütahya), Yatağan (Muğla), Afşin, Elbistan (Kahramanmaraş), Soma (Manisa)

Taş kömürü: Çatalağzı (Zonguldak), Silahtarğa (İstanbul)

(Cevap A)

5. Linyit düşük kalorili bir madendir. Üstelik hava kirliliğine de neden olur. Türkiye'de çıkarılan linyitin % 80'i termik santrallerde elektrik üretiminde kullanılmaktadır. Son yıllarda linyitle çalışan termik santrallerin yerine doğal gazla çalışan termik santrallerin kurulması ve bu santrallerin elektrik üretiminin artması üzerine linyit çıkartımı azalmıştır.

(Cevap D)

6. Türkiye'de Karadeniz kıyılarında bağıl nem ve bulutluluk oranının yüksek olması güneş enerjisi potansiyelinin düşmesine neden olmuştur. Bu nedenle aradığımız cevap Batı Karadeniz'de yer alan IV numaralı bölgedir.

(Cevap D)

## COĞRAFYA • Türkiye'nin Enerji Kaynakları

7. Ülkemizdeki başlıca termik santraller şunlardır:

- **Zonguldak** → Çatalağzı Termik Santrali
- **Muğla** → Yatağan Termik Santrali
- **Kütahya** → Tunçbilek Termik Santrali
- **Kütahya** → Seyit Ömer Termik Santrali
- **Kütahya** → Değirmisaz Termik Santrali
- **Kütahya** → Tavşanlı Termik Santrali
- **Manisa** → Soma Termik Santrali
- **Kahramanmaraş** → Elbistan Termik Santrali
- **Kahramanmaraş** → Afşin Termik Santrali

(Cevap B)

8. Verilen enerji kaynakları içerisinde rezervi en fazla olanı linyittir. Türkiye, linyit yatakları bakımından oldukça zengindir. Türkiye ihtiyaç duyduğu linyitin tamamına yakını ülke içi üretimle karşılayabilmektedir. Sırasıyla taş kömürü, linyit ve petrol şeklinde sıralamak mümkündür. İhtiyacı karşılama oranı en az olan enerji kaynağı ise doğal gazdır.

(Cevap B)

9. Türkiye'de Karadeniz kıyılarında bağıl nem ve bulutluluk oranının yüksek olması güneş enerjisi potansiyelinin düşmesine neden olmuştur. Bu nedenle aradığımız cevap Batı Karadeniz'de yer alan IV numaralı bölgedir.

(Cevap D)

10. Soruda belirtilen termik santrallerin hangi enerji kaynağı ile çalıştığına bakıldığında;

- Hamitabat (Kırklareli) - Doğal gaz
- İzmir (İzmir) - Doğal gaz
- Ovaakça (Bursa) - Doğal gaz
- Bandırma (Balıkesir) - Doğal gaz ile

çalışan santraller olduğu görülür. İzmir ve Balıkesir illerinde özel sektöre ait doğal gaz ile çalışan santral olduğu unutulmamalıdır.

(Cevap E)

11. **Kâğıt:** Aksu, Çay (Afyon), Çaycuma, Taşucu, Dalaman, Balıkesir, Taşköprü

**Demir-çelik:** Karabük, İskenderun, Ereğli, İzmir, Sivas, Kırıkkale

**Fosfat:** Yalova, İstanbul, İzmit, İskenderun, Kütahya, Elazığ, İzmir, Mardin, Karabük, Samsun, Bursa, Adana, Hatay

Haritada verilen merkezler: İstanbul, İzmir, Adana, Bitlis, Samsun, Tokat ve Malatya'dır. Bu merkezlerde gelişen sanayi kolu sigaradır.

(Cevap C)

12. Ülkemizde birçok sanayi kolu yeni gelişmeye başladığından kalifiye eleman yetersizliği yaşanmaktadır. Türkiye'nin ithalatında en fazla pay enerji kaynaklarına ayrılmaktadır. Bu duruma bağlı olarak üretim maliyetleri artmakta, dış pazarda rekabet gücünü yitirmektedir. Araştırma ve geliştirme çalışmalarına yeterince kaynak ayrılmadığından teknolojik konularda yetersizlikler yaşanmaktadır. Bu durum sanayi faaliyetlerini sınırlamaktadır. Ülkemizde faaliyet gösteren sanayi kollarında kullanılan ham maddeler daha çok ülke sınırları içerisinde karşılanmaktadır.

(Cevap E)

1. İklim şartlarıyla birlikte yer şekilleri bir yörede yürütülen ekonomik faaliyetleri belirleyen temel unsurlardır.

**Buna göre;**

- Erzurum–Kars'ta – hayvancılık
- Doğu Karadeniz'de – yaylacılık
- Fethiye Körfezi'nde – yat turizmi

İzmit Körfezi'nde → sanayi faaliyetleri ortaya çıkmıştır. Ancak Menteşe Yöresi'nde etkili olan ılıman iklim şartlarına rağmen yer şekillerinin engebeliliği sanayinin gelişmemesine neden olmuştur.

(Cevap C)

2. İskenderun'da sanayi faaliyetleri Hatay'a oranla daha fazla gelişmiştir. Sanayiye bağlı olarak yapılan göçler, genelde sürekli yerleşmeye yöneliktir. Bu yüzden İskenderun'un nüfus miktarı fazla değişmez. Hatay'da sanayi faaliyetleri gelişmemiştir. İki kentimizdeki nüfus hareketlerinin farklı olmasının en temel nedeni bu durumdur.

(Cevap C)

3. Türkiye'de yer şekillerinin en engebeli olduğu ve ortalama yükseltinin de en fazla olduğu bölge Doğu Anadolu'dur. Doğu Anadolu Türkiye'de hidroelektrik enerji üretiminde, büyükbaş mera hayvancılığında önde gelir. Ancak Türkiye'de en az sanayi kuruluşu da Doğu Anadolu'dadır. Çünkü yer şekillerinin engebeli olduğu yerler sanayinin gelişmesine elverişli değildir.

(Cevap B)

4. Ülkemizde bakır; Murgul (Artvin), Küre (Kastamonu) ve Maden'de (Elazığ) çıkarılır. Bu merkezlere en uzak ve taşıma maliyetlerinin en fazla olacağı il Aksaray'dır.

(Cevap C)

5. Sanayileşmekte olan ülkelerde;

- Enerji tüketimi,
- Çevre kirliliği,
- Sanayide çalışanların sayısı,
- Ortalama yaşam süresi,
- Millî gelir,
- Ticaret artar.

**Ancak;**

- Dışarıya göç,
- Ham madde ihracatı,
- Doğum oranı,
- Bebek ölüm oranı azalır.



**NOT**

Türkiye'de en fazla elektrik üretilen enerji kaynağı doğal gazdır. Türkiye'de en fazla elektrik üretilen yerli enerji kaynağı linyittir.

(Cevap B)

6. Türkiye'de 1960'lı yıllardan itibaren ekonomide devletin etkisi azalmaya başlamıştır. 1929 yılında ise bütün dünyayı sarsan ekonomik bunalımdan dolayı büyük ölçüde devletçilik politikası uygulanmış ve yabancı rekabetine karşı korunmak için yüksek gümrük vergileri konulmuştur. Oysa ki Türkiye'nin son dönemlerdeki sanayileşme sürecinde planlı yaklaşımın en belirgin özelliği özel kesimi yatırıma teşvik etmesidir.

(Cevap D)

## COĞRAFYA • Türkiye’de Sanayi

7. Türkiye’de sanayi İzmir İktisat Kongresi’nde alınan kararlar ile gelişmeye başlamış olup günümüzde de gelişmeye devam etmektedir. Bu duruma bağlı olarak ekonomide sanayinin payı giderek artmakta, sanayi ürünlerinin ihracattaki payı giderek artmaktadır. Türkiye gelişmekte olan bir ülkedir. Fabrika yapımında kullanılan makinelerin çoğunu dışarıdan almaktadır. Bu nedenle sanayi ürünlerinin ithalattaki payı artmaktadır.

(Cevap D)

8. Ülkemizde petrolün en çok çıkarıldığı bölge Güneydoğu Anadolu’dur. Bu bölgemiz içerisinde de en çok petrol Adıyaman-Kahta’da çıkarılır. Şıklarda verilen illerden yalnızca Adıyaman ilinin sınırları içinde petrol çıkarımı yapılmaktadır. Petrol çıkarılan diğer iller Diyarbakır, Siirt ve Batman’dır.

(Cevap A)

9. Ülkemiz yer altı zenginliğinde payı çok az olan petrole dayalı enerji üretimi, maliyetin fazla olmasına yol açar.

(Cevap D)

10. Ülkemizde zeytinyağı, çimento, un ve sigara sanayinde kullanılan ham madde bol miktarda bulunur. Otomotiv sanayisinin ülkemizde gelişmesinde ulaşım ve pazar gibi faktörler etkilidir.

(Cevap B)

11. Türkiye’de sanayileşmeyle birlikte nitelikli iş gücüne olan ihtiyaç artar. Sanayileşme aynı zamanda kişi başına düşen millî gelirin ve enerji tüketiminin de artması demektir. Sanayinin geliştiği yerde kadının iş hayatına daha çok katılması, eğitim seviyesinin yükselmesi gibi nedenlerle nüfus artış hızı azalır.

(Cevap A)

12. Zeytin üretimi, Türkiye’de Akdeniz, Ege ve Marmara kıyılarında yapılır. Buna bağlı olarak zeytinyağı tesisleri de özellikle Ege ve Marmara kıyılarında toplanmıştır. İç kesimlerde etkili olan karasal iklim şartları zeytin tarımına izin vermediğinden, bu yerlerde zeytinyağı tesislerine de rastlanamaz.

(Cevap D)

13. Türkiye’nin ilk demir çelik fabrikası Karabük ilinde kurulan Kardemir’dir. Türkiye’nin ilk ağır sanayi fabrikası olan Kardemir’in temelleri 3 Nisan 1937’de Mustafa Kemal Atatürk’ün talimatı ile dönemin Başbakanı İsmet İnönü tarafından atılmıştır. İlk adı Karabük Demir Çelik Fabrikaları iken 1995 yılında özelleştirilerek Kardemir adını almıştır. Kuruluşundan itibaren çok sayıdaki endüstriyel tesisin proje, imalat ve montajını gerçekleştiren Kardemir, Türkiye’de “fabrikalar yapan fabrika” olarak tanınır.

(Cevap B)

14. Orman ürünleri ve mobilya sanayisi, ham madde olarak ormanlardan elde edilen ağaç kullanmaktadır. Kâğıt, kereste, lif levha, yonga levha, parke, sunta ve kontrplak başlıca orman ürünleridir. Türkiye’de kereste fabrikalarının daha çok Batı Karadeniz’de yoğunlaştığı görülmektedir. İstanbul, Ankara, Kayseri, İzmir ve İnegöl (Bursa) ise mobilya üretiminin gerçekleştiği şehirler olarak ön plana çıkmaktadır.

(Cevap A)

1. Konserve (balık) yapımında, yünlü dokumada, deri endüstrisinde ve ilaç yapımında hayvansal ham maddeden yararlanılır. Ancak kâğıdın ham maddesi ağaçtır. Bu yüzden hayvansal ürünlerle ilgisi yoktur.

(Cevap D)

2. Konserve sanayisinde ham madde olarak genelde tarım ürünleri kullanılır. Tarımsal üretim de iklim şartlarına bağlı olduğu için konserve sanayisinin yıllık üretim miktarı değişiklik gösterebilir.

(Cevap B)

3. İstanbul, İzmir, İzmit ve Adana kara ve demir yolu ulaşım olanaklarına sahiptir. İstanbul, İzmit ve İzmir önemli ticaret limanlarına sahipken Adana, Mersin ve İskenderun limanlarına yakındır. Bu illerimiz ulaşım ve limanlar konusunda ortak özelliklere sahiptir. Adana ve İzmir önemli endüstriyel ham madde kaynaklarına sahipken İstanbul ve İzmit ham madde ihtiyacını dışarıdan karşılar.

(Cevap D)

4. Şeker fabrikasının ham maddesi olan şeker pancarı çabuk bozulacağından uzun süre saklanamaz, depolanamaz. Bu yüzden tarladan söküldükten sonra hemen işlenmesi gerekir. Buna bağlı olarak da şeker fabrikaları, şeker pancarı üretim alanlarının yakınına kurulmuştur.

(Cevap B)

5. Süt ve süt ürünleri çabuk bozulacağından uzun süre bekletilemez. Bu nedenle kısa sürede tüketilmesi gerekir. Bu duruma bağlı olarak süt fabrikaları tüketim merkezlerine yakın kurulmuştur.

(Cevap E)

6. Türkiye haritasında işaretlenen V numaralı yer Tuz Gölü çevresidir. Buranın ikliminde yağış miktarı çok azdır. Doğal bitki örtüsü bozuktur. Bu yüzden orman endüstrisinin gelişmesi beklenemez.

(Cevap E)

7. Sanayi ve nüfusun fazla olduğu yerlerde akarsu ve denizlerde kirlenme fazla, az olduğu yerlerde ise kirlenme azdır. Asi, Susurluk, Sakarya ve Gediz Nehri'nin geçtiği alanda nüfus ve sanayi fazladır. Bu nedenle bu akarsularda kirlenme fazladır. Çoruh Nehri Doğu Karadeniz'de yer alır. Bu bölümde sanayi kuruluşları yoğun değildir. Bu yüzden su kirliliğinin en az olduğu akarsu Çoruh'tur.

(Cevap A)

## COĞRAFYA • Türkiye’de Sanayi

8. Türkiye’de Konya’nın Seydişehir ilçesinde alüminyum ham maddesi çıkarılır. Bu yüzden burada bu madeni işleyen tesisler kurulmuştur.

(Cevap D)

9. Deri fabrikalarının besi ve ahır hayvancılığına paralel olduğu söylenebilir. Büyükbaş hayvancılık faaliyetinin geliştiği yerde: deri, et-süt ve yem sanayi gelişir.

(Cevap B)

10. İklim çeşidinin fazla olduğu yerlerde tarım ürünü çeşidi fazla olacağından sanayi kolları çeşidi artar. Örneğin; Rize’de Karadeniz ikliminin etkili olmasına bağlı olarak çay yetiştirilmektedir. Buna bağlı olarak Rize çevresinde çay sanayi gelişmiştir. Ülkemizde çıkarılan madenlerin önemli bir kısmı yine ülkemizde işlenmektedir. Yani her maden bir sanayi kolunun oluşmasına neden olmuştur. Ülkemizin üç tarafının denizlerle çevrili olması iklimin üzerinde dolayısı ile tarım ürünü çeşidi üzerinde etkilidir. Oysa ki ortalama yükseltinin fazla olması sanayinin gelişmesi açısından olumsuz bir etkendir.

(Cevap C)

11. Türkiye’nin ekonomik olarak gelişmesinde sanayi faaliyetinin payı tarım, turizm, hayvancılık ve hidroelektrik enerji üretiminin payından daha fazladır.

(Cevap A)

12. Türkiye’de ipekli dokumacılığın en az oranda yapıldığı söylenebilir. Hatta bu ekonomik faaliyet dalı günümüzde tamamen ortadan kalmak üzeredir. Ketan üretimi de Türkiye’de dar bir alanda yapılmaktadır. Buna göre, daha geniş alanlarda hayvancılık faaliyetleri ve pamuk tarımı yapıldığından, dokuma sektörüne bu faaliyetlerin daha fazla oranda ham madde kazandırdığı söylenebilir.

(Cevap E)

13. Enerji kaynaklarından biri olan kömürün uzak yerlere taşınması maliyet açısından olumsuz olduğu için bazı sanayi kuruluşları enerji kaynağının yakınına kurulmuştur. Örneğin demir-çelik tesisleri ve termik santraller. Ayrıca batı bölgemizde rüzgâr şiddeti ve esme sıklığından dolayı rüzgâr türbinleri, güney bölgelerimizde güneşlenme potansiyelinden dolayı güneş enerji sistemleri yoğunlaşmıştır.

(Cevap C)

14. Türkiye’de demir-çelik fabrikaları Batı Karadeniz ve Doğu Akdeniz’de (İskenderun) toplanmıştır. Yine kağıt fabrikaları ise orman örtüsüne bağlı olarak Akdeniz ve Karadeniz Bölgesindedir. (Zonguldak, Kastamonu, Antalya) Petrol rafinerileri de ülkemizde seyrek ve dağınık haldedir. Boya, ilaç, deterjan vb. kimyevi ürünleri üreten kimya sanayisi de özellikle batı bölgelerimizdedir. Türkiye’de en yaygın olan besin sanayisi kollarıdır. Bunlardan birisi de şeker fabrikalarıdır. Şeker pancarı Türkiye’de ekim alanı en geniş olan tarım ürünlerindedir. Üretiminde İç Anadolu Bölgesi 1. sıradadır. Ayrıca şeker pancarı tarladan söküldükten sonra depolanamaz. Kısa sürede işlenmesi gerekir. Bu yüzden şeker fabrikaları kendine ham madde olma özelliği taşıyan bu tarım ürününün yetiştigi alanların yakınlarında kurulmuştur. Böylece Türkiye’de en yaygın olan endüstri kuruluşlarından biri olmuştur.

(Cevap A)



1. Şeker pancarı tarladan söküldükten sonra kısa sürede işlenmesi gerekir. Bu yüzden şeker fabrikaları ile tarım alanları paralel bir dağılışı gösterir. Bu durum konserve ve çay fabrikaları için de geçerlidir. Ayrıca Türkiye'deki kâğıt ve kereste fabrikalarının dağılışına bakıldığında, ormanlık yörelerde buldukları gözlenir. Oysaki Türkiye'deki petrol rafinerilerinin dağılışı şöyledir:

- İzmir - Aliağa petrol rafinerisi
- İzmit - İpraş petrol rafinerisi
- Kırıkkale - Orta Anadolu petrol rafinerisi
- Mersin - Ataş petrol rafinerisi
- Batman - Batman petrol rafinerisi

Bu durumda yalnızca Batman'daki rafineri petrol çıkarım alanlarına, yani ham maddeye yakındır. Batman dışındaki tüm rafineriler ham madde olarak işledikleri petrolü buldukları bölge dışından alırlar.

(Cevap A)

2. İnsan kaynaklı olan unsurlar beşerî faktör, doğal kaynaklı unsurlar ise doğal faktör olarak kabul edilir. Buna göre; sermaye birikimi ve nitelikli iş gücü beşerî faktördür. Ancak ortalama yükselti ve yıllık sıcaklık ortalaması ise doğal faktör olarak kabul edilir.

(Cevap D)

3. Haritada işaretlenen;  
I. nolu yer; Batı Karadeniz,  
II. nolu yer; İstanbul,  
III. nolu yer; İzmir,  
IV. nolu yer; Adana'dır.  
Geniş ve verimli tarım alanları yalnızca İzmir ve Adana'da yer alır.

(Cevap E)

4. Türkiye'de sanayide kullanılan tarım ürünlerinin en fazla üretildiği bölge Ege'dir. Bölgede yaygın dağılışı gösteren sanayi kuruluşlarının tamamı ham madde bakımından fazla olması nedeni ile tarıma dayalıdır. Örneğin; zeytinyağı, konserve, tekstil, içki sigara, dokuma vb.

(Cevap C)

5. Türkiye genç nüfuslu bir ülkedir. Bu yüzden ülkemizde iş gücü açığının olması beklenemez. Ayrıca ülkemizin her türlü doğal kaynak yani ham madde bakımından da oldukça zengindir. Ancak sermayenin ve petrol doğal gaz vb. enerji kaynaklarının diğerleri kadar bol olduğu söylenemez.

(Cevap E)

6. Artvin'in Murgul ilçesinden bakır çıkartılır. Konya'nın Seydişehir ilçesine yakın alüminyumun ham maddesi olan boksit çıkarılır. Yine Balıkesir'in yakın çevresinde bor; Elazığ'da ise krom madeni çıkartılır. Ancak İzmir-Aliağa ilçesinde hâlde petrol çıkartılmadığı hâlde petrol rafinesi kurulmuştur. Dolayısıyla Aliağa Petrol rafinesinin işlediği ham maddeyi yakın çevresinden temin ettiği söylenemez.

(Cevap A)

## COĞRAFYA • Türkiye’de Sanayi

7. Soruda verilen endüstri kuruluşlarının hepsi de ham maddeye yakın olma faktörü dikkate alınarak kurulan tesislerdir. Örneğin Rize’de çay tarımına bağlı çay atölyeleri, Batı Karadeniz’de orman ürünlerine bağlı kağıt ve kereste fabrikaları, Artvin’de çıkarılan bakır madenine bağlı bakır tesisleri, Samsun’da tütün tarımına bağlı sigara fabrikaları kurulmuştur. Bu yerlerin özel bir pazar veya sermaye alanı olduğu söylenemez.

(Cevap C)

8. Türkiye’deki birçok kent merkezinde; sanayinin uygun görülen alanlarda yapılandırılması, düzenli kentleşmesinin sağlanması çevre sorunlarının önlenmesi, imalat sanayisi türlerinin belirli bir plan dâhilinde yerleştirilmesi ve geliştirilmesi amacıyla organize sanayi bölgeleri kurulmuştur. Sayıları her geçen yıl artsa da, en fazla İzmir, Kocaeli, Bursa, Ankara, İstanbul gibi sermaye, sanayi ve ulaşımın yoğun olduğu yerlerde toplandıkları görülür. Bu da ülkemiz içindeki dağılışının düzensiz olduğu anlamına gelir.

(Cevap A)

9. İlk çimento fabrikası 1910 yılında İzmit (Darıca)’da kurulmuştur. Bu tarihten itibaren ülkemizin her tarafına hızla yayılmıştır. Bu durum üzerinde ülkemizde yürütülen inşaat faaliyetlerinin yoğun ve yaygın olmasının dolayısıyla çimentonun tüketim ve Pazar imkânlarının bol olmasının önemi vardır. Ayrıca çimento için ülkemizde ham madde temini de kolaydır. Ancak çimento endüstrisinin nitelikli iş gücü gereksinimi yüzünden yaygın olduğu söylenemez. Çimento fabrikalarının bulunduğu yerlerde çevre kirliliği fazladır.

(Cevap E)

10. Bir yerde sanayinin kurulup gelişmesi için seçeneklerde verilen şartların hepsi gereklidir. Ancak soruda verilenlere dikkat edilirse; sanayi tesislerinin, kendisi için gerekli olan ham maddenin yakınında kurulduğu görülür. Örneğin Malatya’da pamuk, Bitlis’te tütün tarımı yapılır. Buna bağlı olarak söz konusu yerlerde dokuma ve sigara fabrikaları kurulmuştur. Erzurum-Kars’ta büyük baş hayvancılık yaygındır. Bu duruma bağlı olarak da süt tozu, et kombineaları ve deri fabrikaları kurulmuştur.

(Cevap B)

11. Sanayi üretimin ve sanayi ürünlerinde kalitenin artması için devletin değil özel teşebbüsün girişimlerde bulunması gerekir. Bunun için yabancı sermaye, ucuz enerji, arsa, gümrük vergi ve mevzuatın bir takım gelişmeler ile sanayi sektörü teşvik edilmelidir.

(Cevap E)

12. Metalürji sanayisi topraktan çıkan cevher konumundaki madeni ham madde olarak işler ve işlenmiş veya yarı işlenmiş maden haline getirir. Bakır tesisleri Elazığ, Samsun ve Artvin’de bulunur. Konya (Seydişehir)’de ise boksit madeni işlenerek alüminyum haline getirilir. Türkiye’de demir-çelik fabrikaları ise, Karabük-Ereğli ve İskenderun’da yer alır. Buna göre Antalya’da 1962 yılında kurulan metalürji tesisi ferrokrom fabrikalarıdır. Bu tesislerde Fethiye ve Dalaman yörelerinde çıkartılan krom madeni işlenir.

(Cevap A)

13. Dış alımı yapılan ham madde çeşidinin sınırlandırılması öncelikle dış ticaret açığını azaltır. Ancak söz konusu ham madde çeşidine dayalı olarak üretim yapan ve bu ham madde türünde ülke kaynaklarının az olması nedeniyle ilgili sanayi dalının gelişimi yavaşlar ve hatta durma noktasına dahi gelebilir. Bu nedenle dış alımı sınırlandırma endüstri gelirlerini arttırmaya yönelik önlemler arasında yer almaz.

(Cevap E)

1. Ülkemizde pamuk üretimi Güneydoğu Anadolu, Ege ve Akdeniz Bölgesi'nde yapılır. (İğdir mikro klima alanında da üretim yapılır.) Kayseri İç Anadolu Bölgesi'nde yer alır. Buna rağmen Kayseri'de tekstil sanayi gelişmiştir.

(Cevap D)

2. Türkiye'de otomotiv sanayi, Bursa, İzmir, İzmit, Sakarya ve Adana'da gelişmiştir. Konya'da tarım araçları fabrikaları yer alır.

**NOT**

Türkiye'de maden ihracatının milli gelirden payı giderek azalmaktadır. Bu durumun nedeni sanayinin gelişmesi nedeniyle ihtiyacın giderek artmasıdır.

(Cevap E)

3. I. İzmir İktisat Kongresi'nde yerli sanayinin dış rekabete karşı korunması amacıyla gümrük vergileri konulmuştur. Öncesinde gümrük vergilerinin çok düşük olması ya da hiç olmaması nedeniyle Osmanlı Devleti'nde yerli sanayi rekabet gücünün nedeniyle hemen hemen bitmiştir.

(Cevap A)

4. **Jeotermal enerji:** Yerin derinliklerinden gelen sıcak ve buharlı suya bağlı olarak elde edilen enerjidir. Santralin ham maddesinin olduğu yerde bulunması zorunludur.

**Petrokimya:** Petrol işleyen rafinerilerdir. Ham maddesi boru hatları ya da tankerlerle taşınabilir. Bu nedenle ham madde kaynağının bulunduğu yerde kurulması zorunlu değildir.

**Termik santral:** Doğal gaz, taş kömürü ve linyitle çalışır. Ham maddesi demir yolu ile taşınabilir. Ham madde yerinde kurulması zorunlu değildir.

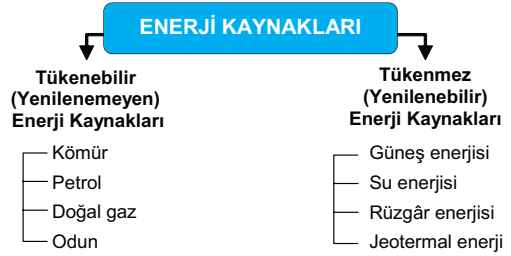

(Cevap A)

5. Aydın'da zeytin, Kayseri'de şekerpancarı, Konya'da buğday, Rize'de çay üretimi fazladır. Bu nedenle bu yörelerde sanayi tesisleri kurulurken ham maddeye yakınlık dikkate alınmıştır. Ankara'da uçak sanayinin gelişmesinde ise coğrafi konum etkili olmuştur.

(Cevap D)

6. Endüstri kuruluşlarının yaygınlığında etkili olan faktörlerden biri de ham maddedir. Ülkemizde ham maddesi ormana dayalı olan kâğıt endüstrisi şıklarda verilen diğer sanayi kollarına göre daha az yaygındır. Bu durumun nedeni ülkemiz orman varlığının zengin olmaması, ayrıca kesilen ağaçların kendisini çok uzun zamanda yenilemesi ya da yenileyememesidir.

(Cevap D)

7. Balıkesir için kâğıt sanayi, İskenderun için demir-çelik fabrikası, Malatya için şeker sanayi doğru yanıttır.

**PUAN KÜPÜ**

Ovaakça, İzmir, Hamitabat ve Ambarlı'da yer alan termik santrallerde enerji kaynağı olarak doğal gaz kullanılır

(Cevap A)

## COĞRAFYA • Türkiye’de Sanayi

8. Uşak'ta → halıcılık  
Kahramanmaraş'ta → Tahta oymacılığı  
Kütahya'da → Çinicilik  
Erzincan'da → Bakır işletmeciliği yaygın el sanatlarıdır.  
Edirne için verilen gümüş ve altın işletmeciliği doğru değildir.

(Cevap B)

9. Çay ve fındık fabrikalarının Doğu Karadeniz’de yaygın olması bu tesislerin işleyeceği ham madde kaynaklarının burada yetişmesiyle ilgilidir.

(Cevap B)

10.



Seçeneklerde diğer sanayi kollarına göre daha az olan endüstri kuruluşumuz demir-çeliktir. Başlıca demir-çelik fabrikalarımız yukarıdaki haritada gösterilmiştir.

## Türkiye’de Şeker, Bitkisel Yağ Ve Pamuklu Dokuma Endüstrisinin Bulunduğu Merkezler

<b>Pamuklu Dokuma</b>	Adana, Bursa, İstanbul, Adıyaman, Denizli, Manisa, İzmir, Mersin, Aydın, Erzincan, Kayseri, Konya, Malatya, Antalya, Diyarbakır, Karaman
<b>Şeker</b>	Uşak, Konya, Malatya, Balıkesir, Ankara, Eskişehir, Çorum, Kars, Erzurum, Amasya, Samsun, Tokat, Kayseri, Kastamonu
<b>Bitkisel Yağ</b>	<b>Zeytinyağı:</b> Gaziantep, Ayvalık, Gemlik, Edremit, Bursa, İzmir, Muğla, Aydın, Kilis, Adana, Balıkesir <b>Ayçiçeği yağı:</b> Edirne, Tekirdağ, İzmir, Adana

(Cevap D)

11. Kağıt, kozmetik, ilaç, mobilya endüstrisi için ham madde kaynaklarından biri ormandır. Suni gübre sanayisi için orman ürünlerinden yararlanılmaz.

(Cevap B)

12. Hazır giyim sanayisinin, en çok geliştiği il İstanbul’dur. Yoğun tüketim merkezi olması bunda etkili olmuştur.

(Cevap A)

13. Cumhuriyet öncesi alınan borçların son taksiti 1954 yılında ödenmiştir. Bu nedenle 1960 sonrasında yapılan kalkınma planlarının hedefleri arasında cumhuriyet öncesi borçları yapılandırmak yer almaz.



## NOT

Halen yürürlükte olan Kalkınma Planımız Onuncu Kalkınma Planıdır. 2014–2018 yıllarını kapsamaktadır.

(Cevap D)

14. • **Küçükbaş hayvancılık** – Dokuma, tekstil  
• **Büyükbaş hayvancılık** – Et ve süt  
• **İpek böcekçiliği** – İpekli, dokuma  
• **Buğday tarımı** – Un, makarna vb.  
• **Ulaşım faaliyetleri** – Ticaret

Bu şekilde bütün ekonomik faaliyetler birbirine bağlı olarak gelişir.

(Cevap D)

15. Ülkemizde turunçgil Akdeniz ikliminin görüldüğü, Ege, Akdeniz, Marmara ve Güneydoğu’da yetiştirilir. Ayrıca Karadeniz’de mikro klima alanı olan Rize’de de turunçgil yetiştirilir.



## PUAN KÜPÜ

Türkiye’de ormancılık faaliyetlerinin en fazla Karadeniz Bölgesi’nde gelişmesinde ham madde etkilidir.

(Cevap E)

1. Ülkemiz ekonomik kalkınmasında;
- eğitim düzeyinin giderek artması ve kalifiye insan gücünün yetişmesi,
  - yer altı zenginliklerimiz,
  - ulaşım imkânları,
  - coğrafi konumun elverişliliği önemli düzeyde etkide bulunan faktörlerdir.
  - ülke yüz ölçümünün büyüklüğü bu durumda ekonomik kalkınmamız için en az etkilidir.

(Cevap B)

2. Türkiye'de yürütülen üretim, tüketim ve dağıtım gibi ekonomik faaliyetler doğal faktörlerin kontrolü altında şekillenmiş ve gelişmiştir. Bu doğal faktörlerin başında iklim, yer şekilleri ve su kaynakları gelir. Örneğin Akdeniz'de seracılık ve İç Anadolu'da tahıl tarımı iklim şartları ile ilgilidir. Doğu Anadolu'daki yer şekillerinin engebeli ve yüksek olması akarsuların hidroelektrik enerji üretim potansiyelini artırmıştır. Batı Karadeniz'deki demir-çelik endüstrisi de taş kömürü yataklarına bağlıdır. Ancak besi ve kümes hayvancılığı tüketimin fazla olmasına dolayısıyla Pazar imkânlarına bağlı olarak yoğun nüfuslu alanlarda yapılır. Bu da bir beşeri etken olarak kabul edilir.

(Cevap E)

3. Beşerî unsurlar; insan ve faaliyetlerinden kaynaklanır. Örneğin; nitelikli iş gücü, sermaye ve pazar sayısının kurulması için gerekli olan beşerî unsurlardır. Ancak insan faaliyetlerinin bir sonucu olmayan su kaynakları, yer şekilleri ve iklim-doğal bitki örtüsü beşerî değil, doğal unsurlardır.

(Cevap B)

4. Demir madeninde çalışan işçi – Birincil,  
Kumaş satan tüccar – Üçüncül,  
Fabrikada çalışan işçi – İkincil  
ekonomik faaliyet kolunda yer alır.



-PUAN KÜPÜ-

Birincil ekonomik faaliyetler; tarım, madencilik, ormancılık, hayvancılık  
İkincil ekonomik faaliyetler; sanayi ve inşaat  
Üçüncül ekonomik faaliyetler: ticaret, turizm, ulaşım, eğitim, sağlık, bankacılık  
Dördüncül ekonomik faaliyetler: araştırma-geliştirme, veri toplama, veri işleme.  
Beşincil ekonomik faaliyetler: Yönetim.

(Cevap C)

5. Bu tür şehirler; İstanbul, İzmir, Ankara gibi büyük şehirlerde üretilen malları bünyesine toplayan ve çevresindeki illere dağıtan orta ölçekteki ticaret şehirleridir. Karadeniz için Trabzon, Samsun; İç Anadolu için Konya, Kayseri; Doğu Anadolu için Malatya, Erzurum; Güney Doğu Anadolu için Gaziantep, Şanlıurfa, Diyarbakır gibi iller buldukları alanların ticaret merkezleri konumundadır.

(Cevap E)

6. Anadolu'da Selçuklu ve Osmanlı devletleri döneminde 30-40 km'lik mesafeler arasında kervansaraylar ve hanlar yapılmış, böylece ulaşım ağları ve ticaret güvenli hâle getirilmiş ve geliştirilmiştir.

(Cevap C)

7. Türkiye'de iç ticaret hareketli bir yapıya sahiptir. Bu canlılıkta; ülkemizdeki iklim çeşitliliğine bağlı olarak yetişen farklı tarım ürünleri etkili olmuştur. Örneğin yalnızca Doğu Karadeniz kıyı kesiminde çay ve fındık yetiştirilmesi bu tarım ürünlerinin Türkiye geneline, buradan pazarlanmasına neden olur.

(Cevap B)

8. Türkiye'nin petrol üretimi tüketimini karşılamaktan çok uzaktır. Bu yüzden en çok ithal edilen ürün petroldür. Gübreden kastedilen suni gübredir. Bu da ithal ettiğimiz ürünlerdendir. Ancak Türkiye'nin çimento üretimi yeterli düzeyde olduğu için ithal edilmez.

(Cevap C)

9. Türkiye'nin ham petrol üretimi, tüketimini karşılamakta çok uzaktır. Bu yüzden en çok ithalatı yapılan ve en çok döviz harcanan maden petroldür.

(Cevap E)

10. Gelişmiş ülkelerde nüfus artış hızı düşük olur. Türkiye'nin de hızla gelişmesine, kalkınmasına paralel olarak her geçen yıl nüfus artış hızı azalmaktadır.

(Cevap E)

11. Orta Doğu ülkeleri, dünyanın önemli petrol üreticisi ülkeleridir. Bu yüzden Türkiye'den ve başka ülkelere çok fazla miktarda petrol satın aldığı söylenemez. Ancak bu ülkelerde genelde çöl iklimi egemen olduğu için tarımsal ürün ve orman kaynakları zayıftır. Bu tür ürünleri ithal ederler. Ayrıca fazla gelişemedikleri için de otomotiv ve elektronik eşya vb. ürünleri ithal ederler.

(Cevap A)

12. Avrupa, Rusya'ya olan petrol ve doğal gaz bağımlılığından kurtulabilmek için kendine yeni enerji koridorları aramaktadır. Bunlar içerisinde en önemli olan ise Türkiye'dir. Türkiye'den geçen petrol ve doğal gaz boru hatları, ülkemizin stratejik önemini artırmış, uluslararası siyasi alanda önem kazanmasına neden olmuştur. Ancak Türkiye gelişmeye devam ettikçe enerjiye olan ihtiyacı ve bununla birlikte enerji ithalatı da sürekli artacaktır.

(Cevap C)

13. Çernobil nükleer kazası, sera gazları, yağmur ormanlarının tahrip edilmesi, fosil yakıtların aşırı kullanımı bütün dünya üzerinde çevresel sorunlara neden olmaktadır. Küresel ısınmada yukarıda verilen çevresel sorunlar doğrudan etkilidir. Etiyopya ve Sudan'da tarım topraklarının erozyona maruz kalması ise diğer çevresel sorunlara göre daha yerel etkiye sahiptir.

(Cevap D)

14. Ülkemizin ihracatına konu olan sektörleri üç ana grupta toplamak mümkündür.

**Madencilik ve Taş Ocakçılığı:** Bakır cevheri, krom cevheri, çinko cevheri, mermer, feldspat, antimon, lüle taşı, cıva, demir, bor, tuz

**Tarım, Ormancılık ve Hayvansal Ürünler:** Hububat, bakliyat, yağlı tohumlar, ağaç ve orman ürünleri, fındık, sebze, meyve, yaş ve kuru sebze ve meyve, kesme çiçek, zeytin ve tütün, canlı hayvan, hayvansal ürünler

**İmalat:** Taşıt araçları ve yan sanayi, dokuma ve tekstil ürünleri, demir ve demir dışı metaller, elektrik ve elektronik ürünler, mobilya, çimento, cam ve seramik ürünleri, dayanıklı tüketim malları (televizyon, buzdolabı vb.), gıda sanayi ürünleri.

Ülkemizdeki ithalat ve ihracat hareketlerini 1980 öncesi ve sonrası diye ikiye ayırmak gerekir. 24 Ocak 1980'de alınan kararlarla ihracata dayalı sanayileşme politikası benimsenmiştir. Bu dönemde ihracatı artırmaya yönelik politikalar uygulamaya konulmuştur. Günümüzde gelişen Türkiye'nin ithalat ve ihracatı artmış, mal ve hizmetler oldukça çeşitlenmiştir. Ancak pamuk ve pamuk ipliği özellikle 1980 yılından önce bir tarım ülkesi olan Türkiye'nin ihracatında ön planda iken günümüzde sanayi ürünlerinin ihracatı artmıştır.

(Cevap D)

1. Türkiye'de son yıllarda geliştirilen;
- Güneydoğu Anadolu Projesi; Şanlıurfa
  - Yeşilirmak Havzası Gelişim Projesi; Amasya
  - Doğu Karadeniz Projesi; Gümüşhane
  - Doğu Anadolu Projesi; Erzurum illerini kapsar.
- Ancak Muğla'nın soruda geçen projelerden herhangi birinde yer aldığı söylenemez.

(Cevap A)

2. Türkiye'de iç ticaretin giderek canlanmasında;
- kentleşmenin artması,
  - tarım ürünü çeşidinin artması,
  - toplam nüfusun artması,
  - ulaşım, tanıtım ve dağıtım olanaklarının gelişmesi,
  - iklimin bölgeler arası farklılık göstermesi
- Kırsal nüfus, ihtiyacı olan tarım ürünlerini ve birçok şeyi üretmek karşılığında iç ticaretin canlanmasında fazla etkili değildir. Şehir nüfuslarının farklı olması iç ticaretin canlı olmasında etkilidir.

(Cevap D)

3. Sanayi, ticaret, tarım, madencilik, hayvancılık, ormancılık, turizm gibi ekonomik faaliyetlerin gelişmesinde ulaşım etkilidir. Ticaretin, sanayinin geliştiği illerin ortak özelliği ulaşımın gelişmiş olmasıdır.

(Cevap D)

4. Türkiye'de en geniş alanlarda etkili olan iklim şartları karasal iklime aittir. Bu durum üzerinde dağların kıyıya göre uzanışı ve ortalama yükseltinin fazla olması gibi şartlar etkili olmuştur. Buna göre karasal iklim bölgesi Türkiye'de geniş alan kaplar. Çay ve haşhaş tarımının yapıldığı alanlar ise ülkemizde çok dardır. Yine krom çıkarımı ve dağınık yerleşme özelliklerine ise belirli alanlarda rastlanır.

(Cevap D)

5. Grafikteki ülke ham madde ithal ederken sanayi ürünleri ihraç etmektedir. Bu da söz konusu ülkenin gelişmiş olduğu anlamına gelir.

(Cevap A)

6. Türkiye'nin petrol üretimi tüketimini karşılamaktan çok uzaktır. Bu yüzden Türkiye'nin petrol ihraç etmesi beklenemez.

(Cevap E)

7. Soruda geçen; etki alanı geniş, üretim ve tüketimi fazla, sık nüfuslanmış gibi özelliklere, Antalya, Gaziantep, İzmir ve Bursa gibi büyük şehirlerde rastlanır. Oysaki Sinop diğerlerine oranla daha geri kalmıştır.

(Cevap A)

## COĞRAFYA · Türkiye’de Ticaret

8. Sanayinin geliştiği yerlerde maden ihracatı iç tüketimin artması nedeniyle azalır. Türkiye gelişmekte olan bir ülke olduğu için maden cevheri ihracatı giderek azalmakta, sanayi ürünleri ihracatı ise giderek artmaktadır.



## PUAN KÜPÜ

Türkiye’de ithalat gideri ihracat gelirinden fazladır. Bu nedenle Türkiye’nin dış ticaret açığı vardır.

(Cevap B)

9. Grafikteki verilere göre bu ülke gelişmiş bir ülkedir. Çünkü ham madde ithal ederken mamul (işlenmiş) madde ihraç etmektedir. Buna göre, söz konusu ülke hakkında “kişi başına düşen millî gelir fazladır” denilebilir.



## NOT

“Batı Karadeniz Kıyı Koridoru” Batı Karadeniz Bölümü’nün bütün sahil kesimini kapsar.

(Cevap D)

10. Türkiye’de iklimsel farklılığın bir sonucu olarak her ürün her bölgede yetişmez. Bu nedenle iller arasında ihtiyaca göre farklı ürünlerin ticareti yapılır. Soruda verilen iller içerisinde Türkiye üretiminin tamamının bir yörede yapıldığı ürün yetiştiren yalnızca I numaralı il yani Rize’dir. Bu ürün de çaydır.

(Cevap A)

11. Özellikle 1980 yılından itibaren ihracatın teşvik edilmesiyle birlikte dış ticaretin gösterdiği gelişmeler, Türkiye ekonomisindeki gelişimde önemli rol oynamıştır. Türkiye’de seksenli yılların ilk yarısından itibaren ticarete dışa kapalı değil dışa dönük bir politika izlenmiştir.

(Cevap A)

12. Elektronik ticaret ile birlikte Türkiye’nin her yerinde, bir vatandaş Genel Ağ yoluyla oturduğu yerden gıda, uçak bileti, tekstil ürünü, elektronik eşya vb. ihtiyaç duyduğu herhangi bir ürünü kolayca sipariş edebilmektedir. Yapılan bir ankete göre uçak bileti alacakların %96’sı, otel rezervasyonu yapacakların ise %95’i Genel Ağ’dan araştırma yaparak alışveriş yapmaktadır. Son yıllarda alışveriş yapmak için özellikle mobil cihazlarla yapılan araştırmaların hacminde %713’lük bir artış söz konusudur. Ancak bu sanal ortamda gerçekleşen alışverişlerde sipariş edilen ürünle karşılaşılan ürün aynı olmayabilir. Bu yüzden yüz yüze alışverişe göre daha güvenilir olduğu söylenemez. Ayrıca cep telefonları ve bilgisayarlar gibi teknolojik cihazlar vasıtasıyla kişisel her türlü bilginin sızması, banka ve kredi kartı bilgilerinin kopyalanması da mümkündür. Bu durum e-ticaret müşterisini mağdur edebilir. Böyle durumlara karşılaşmamak için alışverişler devletin onayladığı, güvenli altyapıya sahip sitelerden yapılmalıdır.

(Cevap D)



1. Türkiye'de endüstrileşmeyle birlikte halkın gelir düzeyinin yükselmesinin iç piyasayı canlandırdığı ve özellikle yerli turizmi harekete geçirdiği söylenebilir. Çünkü turizm faaliyeti için belli bir ekonomik gelire sahip olmak gerekir. Tarım, balıkçılık, maden ve ormancılık zaten uygulanan geçim faaliyetleridir. Bu faaliyetlerin özellikle halkın gelir seviyesi ile ilgisi yoktur.



## NOT

**Türkiye'nin Turizm Gelişim Koridorları:**

- Zeytin koridoru
- Kış koridoru
- İnanç turizmi koridoru
- İpek yolu koridoru
- Batı Karadeniz kıyı koridoru
- Yayla koridoru
- Trakya kültür koridoru

(Cevap A)

2. Ilısu Barajı'nın yapımı ve su tutmaya başlaması ile birlikte sular altında kalması beklenen yerleşim yeri Hasankeyf'tir.

(Cevap C)

3. Yaz (deniz) turizmi, Türkiye turizminin temelini oluşturur. Üç tarafı denizlerle çevrili ülkemizin turizme elverişli koy ve körfezleri, ince kumlu plajları, deniz suyu sıcaklığının uygun olması ve uygun güneşlenmenin olması özellikle Akdeniz ve Ege kıyılarında deniz turizminin gelişmesini sağlamıştır.



## PUAN KÜPÜ

Türkiye'de turizmin gelişmesi amacıyla oluşturulan "Zeytin Koridoru" Güney Marmara Bölümünde yer alır. "Trakya Kültür Koridoru" ise Ergene Bölümünde yer alır.

(Cevap D)

4. Yedigöller heyelan olayları sonucu oluşmuş set gölleridir. Bu göller sahip oldukları doğal güzellikleri ile turizmin gelişmesinde etkili olmuşlardır.



## PUAN KÜPÜ

"Kış Koridoru" Erzincan, Erzurum, Ağrı, Kars ve Ardahan illerini kapsamaktadır.

(Cevap C)

5. Antalya'da Beydağları'nda Erzurum'da ise Palandöken Dağları'nda kayak merkezi bulunur.

(Cevap B)

6. Verilen seçeneklerden Ankara-Sümela Manastırı arası mesafe diğerlerin çok daha fazla olduğundan, Sümela Manastırı'na gezi düzenleyen acentenin yol maliyetlerinin daha fazla olması beklenir.

(Cevap C)

## COĞRAFYA · Türkiye’de Turizm

7. Menteşe Yöresi’nde ulaşımın zor olması, sanayinin gelişmesini engellemiştir. Ancak iklim şartları yörede tütün, üzüm, zeytin, incir, turuncgil gibi tarım ürünlerinin yoğun bir şekilde yetiştirilmesinde etkili olmuştur.

(Cevap C)

8. Türkiye’de turizm geliri en yüksek olan bölge Marmara’dır. Marmara’yı Ege ve Akdeniz bölgeleri takip eder.

**NOT**

“İnanç Koridoru” Mersin ili Tarsus ilçesinden başlayarak Hatay, Gaziantep, Şanlıurfa ve Mardin ilini kapsar.

(Cevap B)

9. Karstik arazi eriyebilen kayaçlardan oluşur. Türkiye’de en fazla Akdeniz Bölgesi’nde (Antalya) görülür.

(Cevap D)

10. Ülkemizde yer alan kayak turizmi tesislerinin tamamı yükseltinin fazla olduğu dağların üzerinde yer alır. Kıyı Ege’de yükseltisi fazla olan dağlar bulunmaması ve dağların denize dik uzanmasına bağlı olarak denizelliğin geniş alanda etkili olması, bölgede kayak turizminin gelişmesini engellemiştir.

(Cevap E)

11. İstanbul tarihi ve kültürel turizme, İzmir ve Antalya deniz turizmine, Bursa (Uludağ) kış turizmine, Pamukkale travertenlere bağlı olarak turist çeker. Ürgüp–Göreme’deki peribacaları volkanik oluşumludur. Volkanizmanın yalnızca bu yerde turizme katkısı olmuştur.

**PUAN KÜPÜ**

Türkiye’de kayak, deniz, yat, rafting gibi turizm türlerinden belli dönemlerde, kaplıca ve ılıca turizmin de ise yıl boyunca gelir elde edilir.

(Cevap D)

12. Karadeniz’de turizm faaliyetlerinin canlanmasında bulutlu gün sayısının fazla olmasının ve nüfusun kıyıda toplanmasının bir etkisi olduğu söylenemez. Ayrıca son zamanlarda bu durumlarda herhangi bir değişiklik yaşanmamıştır. Oysa ki son zamanlarda bölgede yaygınlaşan alternatif turizm faaliyetleri ve bunların tanıtımına önem verilmesi, bölgede turizmin canlanmasına neden olmuştur.

(Cevap E)

13. Turizm, bir ülkeye ekonomik katkı sağlayan en önemli lokomotiflerden biridir. Ulaşım yolu şirketleri, kiralama şirketleri, otel ve pansiyon gibi işletmeler, yeme içme ile ilgili işletmeler, alışveriş merkezleri gibi pek çok iş sahasına hizmet eder. Türkiye’de turizm; işsizliği ve dış ticaret açığını engelleyen, döviz girdisi sağlayan çok önemli bir ekonomik faaliyettir. Bu anlamda Muğla ilinin diğerlerine göre ülke ekonomisine katkısının daha fazla olduğu söylenebilir.

(Cevap A)

14. Kayak turizminin yapılabilmesi için dağın yüksek ve soğuk olması, üzerinde kalıcı karlara rastlanması gerekir. Oysa ki IV numaralı Balıkesir iline ait Kazdağ’ının yükseltisi az olduğu için kalıcı karlara rastlanmaz.

(Cevap D)

1. Aydın–Denizli arasında dağlar kıyıya dik uzanır. Bu yüzden kara yolunun dönemeçlerle fazla uzatılmasına gerek kalmamıştır. Bu durumda Aydın–Denizli arasındaki kara yolu diğer kentler arasındakinden daha kısa olmuştur.

(Cevap D)

2. Bir liman kentinin gerisindeki kentlere olan kara ve demir yolları ile bağlantısı ne kadar kolay ve gelişmiş ise hinterland o kadar geniş olur. İstanbul, Samsun, Trabzon ve İzmir limanları Türkiye'nin hinterlandı en geniş olan limanlarıdır. Bu kent merkezleri zaten gelişmiş, ticaretin ve sanayi faaliyetlerinin ve dolayısıyla nüfusun yoğun olduğu yerlerdir. Bu kentlerdeki limanlarda çok aktif ve işlek olup sürekli yük ve yolcu taşımacılığı yapılır. Oysa ki Sinop Limanı'na daha az gemi uğrar. Çünkü bu kentin gerisinde yükselen sıradağlar ulaşımı güçleştirmiştir. Buna göre Sinop Limanı'nın hinterlandı daha dar olur.

(Cevap C)

3. İstanbul, Bursa ve İzmir gibi büyük kent merkezlerinde ulaşım koşulları gelişmiştir. Zaten bu kentlerin kurulup gelişmesinde etkili olan en önemli faktör ulaşımıdır.

(Cevap B)

4. Türkiye'de sanayinin dağılışında etkili olan en önemli faktör ulaşımıdır. Güney Marmara kesiminde sanayinin yoğunlaşmasında karayolu ulaşımının yanı sıra limanların varlığı da etkili olmuştur. Mühendis, teknisyen vb. nitelikli iş gücü de yine ülkemizin batı kesimlerinde yoğunlaşmıştır. Ancak Güney Marmara'da enerji üretiminin fazla olduğu ve bu durumun sanayinin gelişmesinde etkili olduğu söylenemez.

(Cevap C)

5. Türkiye'de son yıllarda, yolların ve araçların niteliğinin iyileşmesiyle birlikte ulaşım hizmetlerinde önemli gelişmeler yaşanmıştır. Bu durum üretim ve tüketim faaliyetlerini de etkilenmiştir. Et, süt, balık, yağ meyve vb. ürünler bozulmadan ve daha kısa sürede Pazar alanlarına taşınabilmektedir. Ancak şeker pancarını taşımak, daha maliyetli olacaktır. Bu yüzden şeker fabrikaları, şeker pancarı tarımı yapılabilen alanların yakınlıklarına kurulmuştur.

(Cevap E)

6. Türkiye'de sanayi, ticaret, inşaat gibi ekonomik faaliyetlerin en fazla geliştiği bölge Marmara'dır. Ancak İç Anadolu'da yer şekillerinin sade olmasına bağlı olarak yol yapım giderleri fazla değildir.

(Cevap D)

## COĞRAFYA · Türkiye'de Ulaşım

7. Demir-çelik endüstrisinin bulunduğu Zonguldak ve İskenderun limanlarının iç kesimlere demir yolu ile bağlantısı vardır. Yine petrol rafinerilerinin bulunduğu İzmit, İzmir ve Mersin limanlarının da iç kesimlere demir yolu bağlantısı bulunur. Çay-fındık işleme denilince Doğu Karadeniz; kağıt endüstrisi denilince de Batı Karadeniz ve Antalya Bölümleri akla gelir. Fakat bu bölümlerin ortak olarak iç kesimlere demir yolu bağlantılarının olduğu söylenemez.

(Cevap B)

8. Samsun, Zonguldak, İzmir ve Adana'nın iç kesimlere demir yolu bağlantısı varken Antalya'nın olmadığı görülür. Antalya'da kıyı ile iç kesimler arasında yüksek sıra dağlar bulunduğu için kara ve demir yolu ağı gelişmemiştir.

**NOT**

Yer şekillerinin engebeli olduğu yerlerde yol yapım maliyetleri fazla, sade görünümlü olduğu yerlerde ise azdır.

(Cevap C)

9. Türkiye'de 2000'li yıllardan itibaren ulaştırma politikalarının demir yolu lehine değişimiyle Ankara, Eskişehir, İstanbul, Konya, İzmir, Sivas ve Bursa gibi yolcu potansiyeli ve nüfus açısından ülkemizin büyük kentlerini birbirine bağlayacak olan koridorlara hızlı tren yapılması için çalışma başlatılmıştır. Bu bağlamda Türkiye'nin ilk hızlı tren seferi, 2009 yılında İstanbul-Ankara hızlı tren hattının bir parçası olan Ankara-Eskişehir hattında başlamıştır. Ancak; Antalya, Bursa, Kütahya ve Karaman şehirlere doğrudan hızlı tren hattı olmadığı için, otobüs bağlantılı seferler düzenlenmektedir.

(Cevap D)

10. Bir boğazın işlek bir deniz yolu olması çevresindeki ticarete bağlıdır. Bu durum üzerinde deniz veya okyanusa açılmasının etkisi yoktur.

**NOT**

Ülkemizde ulaşımında en büyük paya sahip olan ulaşım yolu kara yoludur. Nedeni bütün yerleşim yerleri ile bağlantının olmasıdır.

(Cevap A)

11. En ucuz taşımacılık deniz yoludur. Sonra demir yolu ve kara yolu gelir.

**PUAN KÜPÜ**

Türkiye'de ve Dünya'da dış ticarete en fazla kullanılan ulaşım yolu deniz yoludur. Nedeni ucuz olmasıdır.

(Cevap D)

- 12.



Doğu Ekspresi harita üzerinde incelendiğinde Ankara – Kayseri – Sivas – Erzincan – Erzurum ve Kars illerini birbirine bağladığı görülür.

(Cevap E)

13. Dağların denize paralel uzandığı alanlarda kıyı ile iç kesimler arası ulaşım gelişmediğinden hinterland dar olur. Dağların kıyıya dik uzandığı kesimlerde ise kıyı kesimleri ile iç kesimler arası ulaşım geliştiğinden hinterland geniş olur. Ayrıca hinterlandın gelişmesinde kıyı gerisindeki tarım, sanayi, ticaret gibi ekonomik faaliyetlerin gelişmişliği de etkili olur. Çanakkale ile iç kesimler arası ulaşım, dağların uzanış doğrultusu nedeniyle fazla gelişmemiştir. Bu nedenle Çanakkale Limanı diğer seçeneklerde verilen limanlara göre daha az gelişmiştir.

(Cevap D)

14. Seçeneklerde verilen kentlerin engebe şartları dikkate alınırsa en dağlık-engebeli ve dolayısıyla kara yolu yapım maliyeti en fazla olan Trabzon ile Erzurum'dur. İç Anadolu, Ege ve Güneydoğu'da yer alan diğer kentlerin yol yapım maliyeti daha az olacaktır.

(Cevap C)

1. Gaziantep ve Şanlıurfa illeri arası yer şekilleri sade bir görünüme sahiptir. Bu duruma bağlı olarak yol yapım maliyeti daha düşük olur. Ancak diğer iller arası dağlık ve engebeli olduğu için yol yapım maliyeti yüksektir.

**NOT**

Türkiye'de ulaşımın en fazla geliştiği bölge Marmara'dır. Nedeni bölgede sanayinin, ticaretin, turizmin, nüfusun, yer şekillerinin, coğrafi konumun elverişli olmasıdır.

(Cevap E)

2. Tarihi İpek ve Baharat yolları Çin, Hindistan'dan başlayıp Türkiye'nin Akdeniz limanlarında sona eriyordu. Ayrıca Lidyalılar Dönemi'nde yapılan Kral Yolu yine Türkiye'nin Ege Bölgesi'ni kapsıyordu. Oysa ki Ümit Burnu Yolu Güney Afrika Cumhuriyeti'nden geçer. Aynı zamanda Kuzey Atlantik Yolu da Batı Avrupa ve Kuzey Amerika arasında ve Atlas Okyanusu üzerinde bulunur. Bu iki yolun Türkiye ile ilgisi yoktur.

(Cevap D)

3. Sorudaki açıklamada, hinterlandın dar veya geniş olmasının ne anlama geldiği ve kentlerin gelişmelerini nasıl etkilediği konusunda bahsedilmiştir. Buna göre, hinterlandı dar olan kentler; Sinop ve Çanakkale iken, geniş olan kentler; Samsun, İstanbul, İzmir, Adana, İskenderun vb. dir.

(Cevap C)

4. Eğer bu liman kentinin hinterlandı geniş olsaydı (kara-demir yolu ulaşımı kolay) ihraç edilen mallar yakın çevreden değil, çok uzak yerlerden de getirilebilirdi. Buna göre limanın hinterlandı dardır.

**PUAN KÜPÜ**

Türkiye'nin ihracatında en büyük paya sahip ekonomik faaliyet % 95 ile sanayidir. Tarım, % 4, madencilik ise % 1 paya sahiptir.

(Cevap D)

5. Bu iş adamı bulunduğu Samsun'dan İzmir'e daha ucuza taşımak istemektedir. En ucuz taşımacılık ise deniz yolu ile yapılır. Buna göre, iş adamının deniz yolu taşımacılığını seçmesi gerekir.

(Cevap E)

6.



Yukarıdaki harita incelenirse Antalya ve Trabzon limanlarının gerisindeki yüksek dağların varlığından dolayı iç kesimlere demir yolu bağlantılarının olmadığı görülür. Buna karşılık, Zonguldak, Samsun ve Mersin limanları iç kesimlere demir yolu ile bağlantılıdır.

(Cevap B)

## COĞRAFYA · Türkiye'de Ulaşım

7. Havaalanlarının sayısına her geçen gün ülkemizde yenileri eklenmektedir. Aynı şekilde uçak yolcu kapasitelerinin arttığı, halkın gelir seviyesinin arttığı ve bu yüzden hava yollarının rekabetle ucuzladığı ve daha çok tercih edildiği söylenebilir. Ancak Petrol fiyatlarının düşmesi dönemsel bir durumdur. Ayrıca bu durum diğer ulaşım türlerini de ucuzlatır.

(Cevap A)

8. İç Anadolu Bölgesi'nin en kalabalık ve en gelişmiş olan şehirleri Ankara ve Eskişehir bu özelliklerini önemli yolların üzerinde olmalarına borçludur. Yine Konya ve Samsun şehirleri de önemli yolların kavşağında bulunurlar. Ancak Zonguldak şehri büyümesini bu özelliğe değil, taş kömürüne borçludur.

(Cevap E)

9. Bir kentin, bölgenin veya ülkenin gelişmesindeki en önemli etken ulaşımıdır. Örneğin önemli ulaşım yollarının kesişim noktasında bulunan kentler daha hızlı gelişmiştir. Yollar; bölgeler arası ticaretin, kültür ve bilgi alışverişinin yapılmasını sağlar. Ülke bütünlüğünü etkiler. Jeopolitik konumunun önemini artırır. Ancak ulaşım ile sel ve taşkınların ilgisi yoktur.

(Cevap D)

10. Türkiye üç kıtanın birbirine en çok yaklaştığı yerde bulunur. Bu durum ülkemizde en çok ulaşım faaliyetinin gelişmesinde etkilidir. Ülkemizde özellikle transit ticaretin gelişmesinde coğrafi konumunun elverişli olması çok fazla etkili olmuştur.

(Cevap C)

11. Karadeniz ve Akdeniz'de kıyı ile iç kesimler arası ulaşım geçitlerden sağlanır. Bu durumun nedeni dağların denize paralel uzanmasıdır.



— PUAN KÜPÜ —

Türkiye'de tarıma elverişli arazinin azalmasıyla en fazla etkili olan ulaşım yolu kara yoludur.

(Cevap C)

12. Hinterland bir limanın çevresi ile olan ulaşımını ifade eder. Buna göre İzmir Limanı'nın hinterlandı geniştir. İzmir Limanı, Sinop Limanı'na oranla daha işlektir. Yoğun bir deniz yolu trafiğine sahiptir. İthalat ve ihracat aktif bir şekilde yapılır. Oysa ki Sinop Limanı'na yük ve yolcu taşıyan gemiler uğramaz. Bu durum üzerinde iki limanın iç kesimlere olan bağlantılarının farklı olması rol oynar. Kıyı Ege'de dağlar kıyıya dik uzanırken, Karadeniz kıyı kesimi boyunca paralel uzanır. Dolayısıyla bu durumu ortaya çıkaran dağların uzanışıdır.

(Cevap A)

13. Soruda verilenlerden yalnızca Belen Geçidi Akdeniz'de; diğerleri Karadeniz Bölgesi'nde yer alır. Belen; Adana – Çukurova'yı Hatay'a bağlayan önemli geçitlerimizdendir. Nur Dağları üzerinde yer alan bu geçit Suriye kapısı olarak da bilinir. Akdeniz'deki diğer geçitler;

- Antalyayı Göller Yöresine Bağlayan geçit: Çubuk Geçidi
- Mersini İç Anadoluya Bağlayan geçit: Sertavul Geçidi
- Adanayı İç Anadoluya Bağlayan geçit: Gülek Geçidi'dir.

(Cevap C)

# ANAYASA

## (Temel Yurttaşlık Bilgisi)

- Hukuka Giriş (Temel Kavramlar)
- Devlet ve Demokrasi Kavramları - Anayasaya Giriş
- Anayasanın Genel Esasları, Temel Hak ve Hürriyetler
- 1982 Anayasası: Yasama Organı ve Faaliyetleri
- 1982 Anayasası: Yürütme Organı ve Faaliyetleri
- 1982 Anayasası: Yargı Organı ve Faaliyetleri
- İdare Hukuku ve İdari Teşkilatı
- İnsan Hakları

# ANAYASA • İÇİNDEKİLER



1. Türk hukuk sistemine göre kişilik, sağ ve tam doğmakla kazanılır; ölüm, ölüm karnesi ve gaiplik durumunda da son bulur. Bu çerçevede A, B, C, D seçeneklerinde verilen ifadeler doğrudur. Erginlik ise 18 yaşının doldurulmasıyla başlar. Ayrıca 18 yaşın altında bulunanlar "evlenmekle" reşit hâle gelmiş olur.

(Cevap E)

2. Özel hukuk, kişilerin birbirleriyle olan ilişkilerini, eşitlik ve irade serbestisi esasına göre düzenleyen hukuk kurallarının bütünüdür.

Özel hukuk dalları şunlardır;

- Medeni hukuk
- Borçlar hukuku
- Ticaret hukuku
- Devletler özel hukuku

(Cevap E)

3. Bir toplumda belli bir zamanda yürürlükte bulunan yazılı ve yazısız kurallara; pozitif hukuk denmektedir. Bu kuralların sadece yazılı olanlarına ise mevzu hukuk denmektedir.

(Cevap C)

4. **Mutlak Butlan:** Emredici hukuk kurallarına aykırı olduğundan yapılan bir hukuki işlemin baştan itibaren geçersiz olmasıdır. Örneğin; resmî olarak evli birinin ikinci bir evlilik yapması durumunda ikinci evliliğin geçersiz olması.

(Cevap D)

5. Türk Ceza Kanunu'nun "zaman bakımından uygulama başlıklı 7. maddesi işlendikten sonra yürürlüğe giren kanuna göre suç sayılmayan bir fiilden dolayı kimse cezalandırılmaz" şeklinde hüküm bildirir. Bu duruma cezaların geçmişe yürümemesi ilkesi denmektedir.

(Cevap B)

6. Tüzel kişiliğin başlangıç anını tespit eden sistemler üçe ayrılmaktadır:

I. Serbest kuruluş sistemi (bildirim sistemi)

II. İzin sistemi

III. Tescil sistemi

Dernekler bildirim sistemiyle kurulmaktadır. Bu sistemde tüzel kişiliğin başlangıç anı, gerekli koşullara uyulması şartıyla kurucuların bu yöndeki iradelerini açıkladıkları andır.

(Cevap C)

7. 5237 sayılı Türk Ceza Kanunu'nun 7. maddesi güvenlik tedbirlerinin zaman bakımından uygulanması ile ilgili hükümler içermektedir. Buna göre işlendiği zaman yürürlükte bulunan kanuna göre suç sayılmayan bir fiilden dolayı kimseye güvenlik tedbiri uygulanamaz (kanunilik); işlendikten sonra yürürlüğe giren kanuna göre suç sayılmayan bir fiilden dolayı da kimseye güvenlik tedbiri uygulanamaz (geçmişe yürümezlik).

(Cevap A)

8. 5237 sayılı Türk Ceza Kanunu'nun 215. maddesinde geçen suç ve suçluyu övme kamu barışına karşı işlenen suçlardır. Halk arasında korku yaratmak amacıyla tehdit, suça tahrik, halkı kin ve düşmanlığa tahrik, halkın bir kesimini aşağılama, dini değerleri aşağılama, örgüt kurma, görev sırasında din hizmetleri kötüye kullanma gibi suçlarda bu kanun kapsamındadır.

(Cevap D)

## ANAYASA · Hukuka Giriş (Temel Kavramlar)

9. Yenilik doğuran haklar, hak sahibinin tek taraflı irade beyanı ile mevcut hukuki durumda bir değişiklik meydana getiren haklardır. Yenilik doğuran hakların özelliklerini kısaca şöyle özetleyebiliriz:

- Bu hakların kullanıldığı beyan, kural olarak hiçbir şarta bağlanamaz.
- Bu haklar usulüne uygun bir biçimde kullanılmakla sona erer.
- Bu haklar kullanılıp sonuç doğduktan sonra bundan geri dönülemez.
- Yenilik doğuran hakların kullanılmasını sağlayan süreler hak düşürücü sürelerdir.

“Aynen ifa ile birlikte gecikme tazminatı talep etme hakkı” bu niteliklere sahip olmadığından yenilik doğuran haklar arasında gösterilemez.

(Cevap C)

10. Soru kökünde verilen tanım, “kanunun evleviyetle uygulanması”dır. Bu kavram, bir kanun hükmünün düzenlediği durumun önceliğinde kalan olaylara uygulanmasını ifade eder. Yani kanunda bulunan daha hafife ilişkin bir hükmün daha ağıra veya daha az önemliye ilişkin bir hükmün daha önemli bir olaya da uygulanmasıdır.

(Cevap A)

11. Fiil ehliyetine sahip her gerçek ve tüzelkişinin dava açma ehliyetinin olduğunu söyleyebiliriz. Bu sebeple davacının, fiil ehliyetinin şartı olan erginlik niteliğini taşıması gerekir. Ayrıca davacının dava konusu ile meşru bir menfaat ilişkisi bulunması gereklidir. Bunun nedeni, bu işlemle ilgili olmayan kişilerin rastgele dava açıp mahkemeleri gereksiz yere meşgul etmelerini önlemektir.

(Cevap C)

12. Ergin, kısıtlı olmayan ve ayırt etme gücüne sahip kişi tam ehliyetlidir. Dolayısıyla kefil olabilmesi için hiçbir hukuki sınırlama bulunmamaktadır.

(Cevap B)

13. Bilinen bir durum veya olgudan bilinmeyen bir duruma ilişkin sonuç çıkarmaya karine denir.

Kesin karineler (faraziye), aksinin ispatı mümkün olmayan karinelerdir. Örneğin, icazet verilmişlik karinesi, tapu sicilindeki kayıtların herkesçe bilindiği karinesi.

(Cevap B)

14. Medeni hukuka göre, kişilik sağ ve tam doğumla başlamaktadır. Burada belirtilen tam doğum, çocuğun anasının vücudundan ayrılarak bağımsız bir varlık hâline gelmesini ifade etmektedir.

(Cevap A)

15. Sınırlı ehliyetliler, ayırt etme gücüne sahip, ergin ve kısıtlı olmayan kişilerdir. Görünüşte tam ehliyetli olan bu kişiler, özellikle “hukuki işlem ehliyeti” alanında sınırlandırılmışlardır. Kendine yasal danışman atanmış yada asli kişiler sınırlı ehliyetlidir. Evli kişilerden hem kadın, hem erkek sınırlı ehliyetli kabul edilir.

(Cevap C)

16. 4721 sayılı Türk Medeni Kanunu'nun 12. maddesine göre 15 yaşını dolduran küçük, kendi isteği ve velisinin rızasıyla mahkemece ergin kılınabilir. Ancak velayeti kaldırılmış bir çocuğun ana ve babasının rızası ergin kılınma için aranan bir şart değildir.

(Cevap C)

1. **Meşru Müdafaa (Haklı Savunma):** Bir kişinin kendi veya başkasının hayatına, hürriyetine, beden tamlığına veya haysiyetine veya malına yönelik haksız bir saldırıyı önlemek için, saldırıyı yapan kişiye karşı tehdit ile orantılı olarak güç kullanarak önlemektir. Örneğin, bir kişinin kendini öldürmek isteyen başka bir kişinin kolunu kırması.

(Cevap A)

2. 4721 sayılı Türk Medeni Kanunu'nun 17 maddesine göre, biri diğerinden gelen yani birbirinden üreyen kişiler arasında üst soy–alt soy hısımlığı mevcuttur. Üst soy–alt soy hısımlığı, hem baba hem de ana tarafından sınırsız olan bir hısımlıktır. Kişinin babası, dedesi üstsoyunu oluştururken; çocukları alt soyunu oluşturur.

(Cevap D)

3. A, B, C ve E'de belirtilenler aile hukukumuzda hâkim ilkelerdir. Aile hukuku alanındaki ilişkilerde irade özgürlüğüne yer verilmemiştir. Buna göre "düzenleme serbestisinin bulunması ilkesi" aile hukukuna ait ilkelerden değildir.

Aile hukukuna hâkim olan ilkeler şunlardır:

- Birlik ilkesi
- Zayıflıkların korunması ilkesi
- Devletin müdahalesi ilkesi
- Süreklilik ilkesi
- Eşitlik ilkesi
- Düzenleme serbestisinin bulunmaması ilkesi

(Cevap D)

4. Soru öncülünde, müeyyide türlerinden "Geçersizlik" in tanımı verilmiştir. Kurulmuş olan bir hukuki işleme kanun koyucunun tarafların istediği hüküm ve neticeleri bağlamamasına geçersizlik (hükümsüzlük) denir. Geçersizlik bir üst kavramdır ve eksiklik, butlan ve iptali içerir.

(Cevap B)

5. Herkese karşı değil ancak belli bir kişiye veya belli kişilere karşı ileri sürülebilir haklara "nispi haklar" denir. Nispi haklar, özellikle borç ilişkisinden doğarlar ve sahibine karşındaki kişiden belli bir davranış biçiminde bulunmasını, yani bir şey vermesini veya bir şey yapmasını veya bir şey yapmamasını istemek yetkisini verirler.

(Cevap A)

6. **Tam ehliyetsizlerle ilgili özellikler şunlardır;**

- Fiil ehliyetleri hiç yoktur.
- Hukuki işlem ehliyetleri yoktur.
- Kişiyi sıkı sıkıya bağlı olan haklarını da bizzat kullanamazlar, yasal temsilcileri de bu hakları onlar adına kullanamazlar.
- Haksız fiillerden sorumlu olma ehliyetleri yoktur.
- Dava ehliyetleri yoktur.

(Cevap B)

7. **Fiil ehliyeti;** bir kişinin kendi fiilleriyle hak kazanabilme ve borç altına girebilme yeteneğidir. Fiil ehliyetine sahip olma koşulları 4721 sayılı Türk Medeni Kanunu'nun 10. maddesinde sayılmıştır. Bunlar;

- Ergin (reşit) olmak
- Ayırt etme gücüne (Temyiz kudretine) sahip olmak
- Kısıtlı olmamak

(Cevap E)

8. **Yenilik doğuran haklar üç kısımda incelenir:**

I. **Kurucu (Yaratıcı) Yenilik Doğuran Haklar:** Bu hakların kullanılması ile evvelce mevcut olmayan bir hak kazanılır veya yeni bir durum yaratılır.

II. **Bozucu Yenilik Doğuran Haklar:** Hak sahibi, bu nitelikteki bir hakkını kullandığı zaman, evvelce mevcut olan bir hukuksal durum ortadan kalkar.

III. **Değiştirici Yenilik Doğuran Haklar:** Bu nitelikteki hakkın kullanılması ile mevcut bir durum tamamen ortadan kalkmaz ise de eski durumda bir değişiklik meydana gelir.

(Cevap D)

9. Üst soy–alt soy hısımlığı birbirinin soyundan gelenler arasındaki hısımlıktır. Bu hısımlığa "düz hat (çizgi) kan hısımlığı" da denir. Şahıslar arasındaki kan hısımlığının derecesi hısımlar arasındaki doğumların sayısı ile belli olur. Örneğin, birinci derecede hısımlık ana–babayla çocuk arasındadır. Buna göre, kardeşler ve kuzenler arasında üst soy–alt soy hısımlığı yoktur.

(Cevap C)

## ANAYASA · Hukuka Giriş (Temel Kavramlar)

10. I. Fiil ehliyetinin bütün şartlarını yerine getiren, yani ayırt etme gücüne sahip, ergin ve kısıtlanmamış kişiler **tam ehliyetlilerdir**. Bunlar kendi fiilleriyle her türlü hakkı kazanabilir ve her türlü borç altına girebilirler.
- II. **Sınırlı ehliyetliler**, aslında tam ehliyetlidirler, yani ayırt etme gücüne sahip, ergin olup ve kısıtlı değildirler. Bu kişiler, kısıtlanmaları için yeterli bir sebep bulunmamakla beraber, korunmaları bakımından fiil ehliyetinin sınırlanması gerekli görülen ergin kişilerdir. Bu amaçla bu kişilere mahkeme kararıyla "**yasal danışman**" atanır.
- III. **Tam ehliyetsizler**, ayırt etme gücünden yoksun kimselerdir. Yani bu kişiler; iyiyi kötüden ayırt edemeyecek derecede küçük olan "çocuklar", "akıl hastalığı" olan kişilerdir. Bu kişilerin fiil ehliyeti yoktur. Tam ehliyetsiz kişiler adına yapılması gereken hukuki işlemler onlar adına yasal temsilcileri tarafından yapılır.

(Cevap A)

11. Yönetmelikler; Cumhurbaşkanlığı, bakanlıklar ve kamu tüzel kişilerinin kendi görev alanlarını ilgilendiren kanunların ve tüzüklerin uygulanmasını sağlamak üzere ve bunlara aykırı olmamak şartıyla çıkardıkları yazılı hukuk kurallarıdır. Ülke çapında uygulanacak yönetmeliklerin yargısal denetimini Danıştay yapar. Belli bir yörede uygulanacak yönetmeliklerin yargısal denetimi **idare mahkemeleri** tarafından yapılır.

(Cevap A)

12. **Kamu hukuku**; devletin ve diğer kamu kurum ve kuruluşlarının örgütlenişine, işleyişine, gördükleri hizmetlere ilişkin kurallar içerir. Kısaca, **kamu hukuku**, kişinin devletle ve diğer kamu kurum ve kuruluşlarıyla olan ilişkilerini ve devlet ile diğer bir devlet arasındaki ilişkiyi düzenleyen hukuk kurallarıdır.

**Kamu hukukunun dalları şunlardır;**

- Uluslararası hukuk
- Anayasa hukuku
- İdare hukuku
- Vergi hukuku
- Ceza hukuku

A, B, D ve E seçenekleri kamu hukukunun dallarına, C'deki medeni hukuk ise özel hukukun dalları arasına girer.

(Cevap C)

13. Hukukun yardımcı kaynakları **bilimsel görüşler (doktrin)** ve **yargı kararları (içtihat)** olarak iki başlıkta incelenir. **Yargı kararları**; mahkemeler tarafından verilen kararlardan çıkan hukuk kurallarıdır. Hâkimler karar verirken çoğunlukla, önündeki davadaki olaya benzer bir olay hakkında üst mahkemeler daha önce bir karar vermiş ise, o olay hakkında üst mahkemenin daha önce verdiği kararı örnek alarak karar verirler. İşte örnek alınan bu üst mahkeme kararı "içtihat" veya "emsal" teşkil eder. Fakat yüksek mahkemelerin verdiği "**içtihadı birleştirme kararları**" bağlayıcıdır.

(Cevap D)

14. **Özel hukuk**; kişilerin birbirleriyle olan ilişkilerini düzenler. Hukuki ilişkiye dâhil olan taraflar birbirlerine karşı eşit durumdadırlar. Özel hukukta geçerli olan prensip "**irade serbestisi**"dir. Bu prensibe göre hukuk düzeni içinde kişiler hukuki ilişkilerini serbestçe düzenlerler.

**Özel hukukun dalları şunlardır:**

- Medeni hukuk
- Borçlar hukuku
- Ticaret hukuku
- Devletler özel hukuku

Vergi hukuku, kamu hukukunun bir alt dalıdır.

(Cevap A)

15. Kanun ve Cumhurbaşkanlığı Kararnamesi'nin mutlakla Resmî Gazete'de yayımlanmaları gerekir. Ancak genelgelerin Resmî Gazete'de yayımlanması şart değildir.

(Cevap C)

16. Kişiler ehliyetlerine göre ikiye ayrılır: hak ehliyeti ve fiil ehliyeti. Hak ehliyetine herkes sahiptir. Fiil ehliyeti ise kendi içinde dörde ayrılır.

**Tam ehliyetliler:** Ayırt etme gücüne sahip, ergin ve kısıtlı olmayanlar.

**Tam ehliyetsizler:** Ayırt etme gücünden yoksun kişiler. Kısıtlanmamış Akıl hastaları gibi.

**Sınırlı ehliyetliler:** Kendisine yasal danışman atanmış kişiler.

**Sınırlı ehliyetsizler:** Ayırt etme gücüne sahip küçükler ve kısıtlılardır.

(Cevap A)

1. Katı anayasa, değiştirilmesi özel ve zor yöntemlere bağlanan anayasalardır. Bu anayasalardaki en belirleyici özellik değişikliğin nihai kabulüne ilişkindir. Bu tür anayasalarda değişikliğin kabulü basit çoğunluk ilkesiyle değil, nitelikli çoğunluk ilkesiyle yapılır. Değiştirilemez hükümlerin bulunması, halk oylaması şartı, birden fazla görüşme şartı ve ivedilikle görüşlememesi şartı bu tür anayasaların diğer önemli şartlarıdır.

(Cevap C)

2. 1982 Anayasası vesayetçilik anlayışını zayıflatmamış aksine güçlendirmiştir. 1982 Anayasası'nın dayandığı felsefe yasaçılık, otoritarizm ve vesayetçilik şeklinde özetlenebilir. Bu anayasa yalnızca özgürlükleri sınırlamakla kalmamış seçilmiş organları denetleyecek güçlü vesayet mekanizmaları da yaratmıştır.



NOT

1982 Anayasası'nda yapılan değişiklikler vesayetçi yapıyı azaltmaya yöneliktir.

(Cevap B)

3. Hukuk devleti, yasama, yürütme, yargı organlarının eylem ve işlemlerinde hukuka uygun davranmalarını ifade eder. Hukuk devleti ilkesi yargı denetimi, yasa önünde eşitlik, kanuni hakim güvencesi, temel hakların anayasal güvenceye alınması gibi özellikleri kapsamaktadır. Ancak serbest seçimler hukuk devleti ilkesiyle değil demokratik devlet ilkesiyle ilgilidir.

(Cevap D)

4. Soru kökünde maddi anayasanın tanımı verilmiştir. Maddi anayasa devletin temel organlarının kuruluşunu ve işleyişini belirleyen hukuk kurallarının bütünü olarak tanımlanır. Yani devletin yapısını, kişilerin hak ve hürriyetlerini düzenleyen tüm kurallar anayasa metni içinde yer almasa bile Maddi anayasa (geniş anlamda anayasa) kabul edilir. Örneğin; örf ve adet hukuku, mahkeme içtihatları ve kanunlar.

(Cevap A)

5. Demokrasi, iktidarın halkta bulunduğu veya halk tarafından doğrudan ya da özgür bir seçim sistemi içinde seçilmiş temsilcileri aracılığıyla kullanıldığı yönetim sistemidir. Demokrasinin olmazsa olmazlarından biri de iktidarın bireysel hürriyetlerle ve anayasa ile sınırlandırılmasıdır.

(Cevap C)

6. Seçimlerin her türlü baskıdan uzak bir şekilde gerçekleşmesi serbestlik ilkesi ile ilgilidir. Bu ilke, 1982 Anayasası'nın 67. maddesiyle anayasal güvenceye alınmıştır.

(Cevap D)

7. Yarı doğrudan demokrasi, egemenliğin kullanılması halk ile temsilcileri arasında paylaştırıldığı demokrasi tipidir. Yarı doğrudan demokraside egemenliğin kullanımı halkın seçtiği temsilcilere verilmiştir. Ancak bazı durumlarda halk girişimi, halk oylaması, halk vetosu, geri çağırma gibi araçlarla seçmenler de egemenliğin kullanılmasına doğrudan doğruya katılabilmektedir. İki dereceli seçim ise bu demokrasi çeşidinin araçları arasında yer almaz.

(Cevap B)

8. Anayasa'nın 2. maddesine göre; "Türkiye Cumhuriyeti, ... başlangıçta belirtilen temel ilkelere dayanan... bir... devlet"tir. Buna göre anayasanın başlangıç kısmında yer alan ilkeler şunlardır; Atatürk ilke ve inkılaplarına bağlılık, Atatürk milliyetçiliği, Atatürk medeniyetçiliği, çağdaş medeniyet düzeyine ulaşma azmi, millî egemenlik, anayasanın ve hukukun üstünlüğü, hürriyetçi demokrasi, kuvvetler ayrılığı, Türk varlığının devleti ve ülkesiyle bölünmezliği, kuvvetler ayrılığı, lâiklik, her Türk vatandaşının onurlu bir hayat sürdürme ve maddî ve manevî varlığını geliştirme hakkı, Türk vatandaşlarının millî varlığa karşı hak ve ödevlerde, nimet ve külfetlerde ve millet hayatının her türlü tecellisinde ortak olduğu.

(Cevap C)

9. Gençliğin korunmasına ilk kez 1982 Anayasası'nda açıkça yer verilmiştir.

(Cevap A)

## ANAYASA · Devlet ve Demokrasi Kavramları - Anayasaya Giriş

10. Hukuk devleti; eylem ve işlemlerinde hukuka bağlı olan ve vatandaşlarına hukuki güvenlik sağlayan devlet demektir. Hukuk devleti ilkesinin gereklerini şöyle sıralayabiliriz:

- Kanunların, anayasaya uygunluğunun denetiminin yapılması
- Yasama, yürütme, yargı organlarının hukuka bağlı olması
- İdarenin yapmış olduğu işlem ve eylemlerin yargısal denetime tabi olması
- Temel hak ve hürriyetlerin anayasal güvenceye alınması ve sınırlandırılmasının da yine anayasa ile yapılması
- Yargının bağımsız olması
- Yasaların herkes için geçerli olması

Ulusal gelirin adaletli şekilde dağıtılması sosyal devlet ilkesinin bir gereğidir.

(Cevap C)

11. Ülke düzeyinde yasama, yürütme ve yargı organı "tek" olan devlet **üniter** (tek yapılı) **devlet** olarak adlandırılır. Bu tür devletler, eyaletlere değil, Türkiye'de olduğu gibi hiyerarşik bir düzene göre eşit statülü illere ayrılır. **Federal** (Birleşik) **devletler**; merkezde ülkeyi dışa karşı temsil eden bir üst devlet yapısı olsa da bu yapıyı oluşturan ve eyalet denilen, ayrı ayrı kendi parlamentoları ve yerel hükümetleri bulunan küçük devletler vardır. Eyalet ya da federe devletlerden oluşan devlete federe devlet denir. Örneğin Amerika Birleşik Devletleri.

(Cevap A)

12. **Başkanlık sistemi:** (I) Başkanlık sisteminin tipik modeli Amerikan başkanlık sistemidir. Başkanlık sistemi ile İtalya (B) eşleştirilmiştir fakat bu eşleştirme yanlıştır.

**Parlamentar sistem:** (II) İtalya Avustralya, Avusturya, Belçika, Kanada, Hollanda ve İngiltere (C) gibi ülkelerde uygulanmaktadır. Parlamentar sistem, İngiltere (C) ile eşleştirilmiştir ve bu bilgi doğrudur.

**Meclis hükümeti sistemi:** (III) Günümüzde de İsviçre'de uygulanmaktadır. Meclis hükümeti sistemi (III) ile İsviçre (A) eşleştirilmiştir ve bu eşleştirme de doğrudur.

(Cevap A)

13. Devlet, bir ülkede yaşayan egemen bir toplumun tüzel kişiliğe sahip en büyük örgütlü gücü anlamına gelir.

**Devleti Oluşturan Unsurlar Şunlardır:**

**Ülke:** Bir devletin egemenliği altında bulunan, halkının yaşadığı toprak parçasıdır.

**Halk:** Bir ülkede yaşayıp tarih, dil, kültür, gelenek, ekonomik, yaşam ve psikolojik yönden ortak özellikler taşıyan insan topluluğudur.

**Egemenlik:** Devletin dış dünyaya karşı sınırsız ve koşulsuz bağımsız, içte de üstün emretme gücüne sahip olmasıdır.

(Cevap D)

14. Demokrasi, tüm vatandaşların devlet politikasını şekillendirmede eşit haklara sahip olduğu; temel hak ve özgürlüklerin güvence altına alındığı; seçimlerin serbest, eşit, tek dereceli, genel oy, gizli oy ve açık sayım esaslarına göre yargı yönetim ve denetimi altında yapıldığı bir yönetim biçimidir.

**NOT**

Abraham Lincoln, demokrasiyi "halkın, halk tarafından, halk için yönetimidir." şeklinde tanımlamıştır.

(Cevap A)

15. Geniş ve ayrıntılı düzenlemeler içeren anayasalara kazuistik anayasa denir. 1982 Anayasası buna en iyi örnektir. Türk anayasaları genelde kazuistik yöntemle hazırlanmıştır.

**PUAN KÜPÜ**

Kazuistik yöntemin temel sakıncası, değişen ve gelişen koşullara ayak uyduramaması ve değişimin gerisinde kalmasıdır.

(Cevap B)

16. Milli Güvenlik Kuruluna anayasal statü 1961 Anayasası'nın kabulüyle gerçekleşmiştir. Fakat Bakanlar Kuruluna KHK çıkarma yetkisi verilmesi, üniversitelerin özerkliğinin zayıflaması, TRT'nin özerkliğinin kaldırılması, Devlet Güvenlik Mahkemesi ve Askeri Yüksek İdari Mahkemesinin kurulmaları 1961 Anayasası'nda 1971 ve 1973'te yapılan düzenlemelerin ürünüdür.

(Cevap A)

1. 1982 Anayasası'nın 13. maddesine göre, temel hak ve hürriyetlerin sınırlandırılması ancak kanunla yapılabilir. Ancak bu sınırlama; anayasanın sözüne ve ruhuna, demokratik toplum düzeninin gereklerine ve ölçülülük ilkesine aykırı olamaz.

(Cevap A)

2. 1982 Anayasası'nın 67. maddesi doğrultusunda, seçme, seçilme ve siyasi faaliyette bulunma haklarının kullanılması kanunla düzenlenir.

(Cevap B)

3. 1982 Anayasası'nın 19. maddesine göre, toplu olarak işlenen suçlarda yakalanan veya tutuklanan kişi en yakın mahkemeye gönderilmesi için gerekli süre hariç en çok 4 gün içinde hâkim önüne çıkarılmıştır.

(Cevap D)

4. Belli başlı insan hakları; yani kişi hakları anayasamızın ikinci bölümünde düzenlenmiştir. Bunlar;

- kişinin dokunulmazlığı (mad. 17)
- kişi hürriyeti (mad. 19)
- zorla çalıştırma yasağı (mad. 18)
- özel hayatın gizliliği (mad. 20)
- yerleşme ve seyahat hürriyeti (mad. 23)
- din ve vicdan hürriyeti (mad. 24)
- düşünce ve kanaat hürriyeti (mad. 25)
- düşünceyi açıklama ve yayma hürriyeti (mad. 26)
- bilim ve sanat hürriyeti (mad. 27)
- toplantı hak ve hürriyeti (mad. 34)
- mülkiyet hakkı (mad. 35)

Seçme ve seçilme hakkı siyasi haklar diye değerlendirildiğimiz haklar arasına girmektedir.

(Cevap A)

5. 1982 Anayasası'nın 61. maddesi sosyal güvenlik bakımından özel olarak korunması gerekenler hakkındadır. Buna göre, devlet:

- Harp ve vazife şehitlerinin dul ve yetimleriyle, malul ve gazileri korur ve toplumda kendilerine yararlı bir hayat seviyesi sağlar.
- Devlet, sakatların korunmalarını ve toplum hayatına intibaklarını sağlayıcı tedbirleri alır.
- Yaşlılar, devletçe korunur. Yaşlılara devlet yardımı ve sağlanacak diğer haklar ve kolaylıklar kanunla düzenlenir.
- Devlet, korunmaya muhtaç çocukların topluma kazandırılması için her türlü tedbiri alır.

(Cevap B)

6. 1982 Anayasası'nın 49. maddesiyle düzenlenen çalışma hakkı ve ödevi sosyal ve ekonomik haklardan biridir.

(Cevap E)

7. 1982 Anayasası'nın 59. maddesinde 2011 yılında yapılan değişiklik şu şekildedir: Spor Federasyonlarının spor faaliyetlerinin yönetimine ve disiplinine ilişkin kararlarına karşı ancak zorunlu tahkim yoluna başvurulabilir. Tahkim kurulu kararları kesin olup başka bir yargı merciinde başvurulamaz. Buna göre yargının denetim alanı daraltılmıştır diyebiliriz.

(Cevap A)

8. 1982 Anayasası'nın 18. maddesi, zorla çalıştırma yasağının istisnalarını belirlemiştir. Bu istisnaları şu şekilde sıralayabiliriz:

- Hükümlülük veya tutukluluk süreleri içindeki çalıştırmalar
- Olağanüstü hâllerde vatandaşlardan istenecek hizmetler
- Ülke ihtiyaçlarının zorunlu kıldığı alanlarda görülen vatandaş ödevi niteliğindeki beden ve fikir çalışmaları

(Cevap E)

## ANAYASA · Anayasanın Genel Esasları, Temel Hak ve Hürriyetler

9. 1982 Anayasası'nın 66. maddesine göre; Türk Devletine vatandaşlık bağı ile bağlı olan herkes Türk kabul edilir.

(Cevap E)

10. 1982 Anayasası'nın 15 maddesine göre savaş, olağanüstü hal ve seferberlik durumunda temel hak ve hürriyetlerinin tamamen veya kısmen durdurulabileceği belirtilmiştir.

(Cevap B)

11. 1982 Anayasası'nın 68. maddesine göre siyasi partilere üye olamayacak kişiler şunlardır;

- Silahlı kuvvetler mensupları
- Hâkimler ve savcılar
- Yüksek yargı organı mensupları
- Memurlar
- Yükseköğretim öncesi öğrenciler

Buna göre, yükseköğretim öğrencileri siyasi partilere üye olabilirler.

(Cevap D)

12. **Negatif statü hakları;** kişinin devlet tarafından aşılamayacak ve dokunulamayacak özel alanının sınırlarını çizen hak ve hürriyetlerdir. Konut dokunulmazlığı hakkı, kişi güvenliği hakkı, özel hayatın gizliliği esası; basın ve yayın hürriyeti, mülkiyet hakkı vs.

Konut hakkı → Pozitif statü hakları arasındadır.

Dilekçe hakkı → Aktif statü hakları arasındadır.

(Cevap B)

13. 2010 yılında yapılan anayasa değişikliği ile; 1982 Anayasası'nın "Ailenin korunması" ile ilgili maddesinin kenar başlığı "Ailenin korunması ve çocuk hakları" şeklinde değiştirilmiştir.

A ve B seçenekleri değişiklikten önce anayasada mevcut olan maddelerdir. C ve E seçenekleri ise anayasaya 2010 referandumuyla eklenmiştir. Ancak E seçeneği "Ailenin korunması ve çocuk hakları" başlığı altında düzenlenmemiştir.

(Cevap E)

14. 1982 Anayasası'nda zorla çalıştırma yasası (Md. 18), kanuni hakim güvencesi (Md 37), hak arama hürriyeti (Md. 36) ve toplantı ve gösteri yürüyüşü düzenleme hakkı (Md. 34) anayasamızda İKİNCİ BÖLÜM'de KİŞİNİN HAKLARI VE ÖDEVLERİ başlığı altında düzenlenmiştir. Eğitim ve öğrenim hakkı, 1982 Anayasası'nın 42. maddesinde sosyal hak ve ödevler başlığı altında düzenlenmiştir.

(Cevap B)

15. 1982 Anayasası'nın 23. maddesinde yer bulan yerleşme ve seyahat hürriyeti B, C, D ve E seçeneklerinden verilen sebeplerle sınırlandırılabilir. Genel ahlak ve genel sağlık yerleşme ve seyahat hürriyetinin sınırlama sebepleri arasında yer almaz.

(Cevap A)



1. İfade hürriyeti (Düşünceyi açıklama ve yayma hürriyeti) 1982 Anayasası'nın 26. maddesinde düzenlenmiştir. Bu doğrultuda ifade hürriyetinin sınırlandırılma gerekçelerini şöyle sıralayabiliriz:

- Millî güvenliğinin korunması
- Kamu düzeninin ve güvenliğinin korunması
- Suçların önlenmesi, suçların cezalandırılması
- Cumhuriyetin nitelikleri ve devletin ülkesi ve milletiyle bölünmez bütünlüğünün korunması
- Devlet sırlarının açıklanması
- Başkalarının şöhret ve haklarının, özel hayatlarının, meslek sırlarının korunması
- Yargılama görevinin gereğine uygun şekilde yerine getirilmesi

1982 Anayasası'nda sağlık ve ahlakın korunması ifade hürriyetinin sınırlandırılması için bir gerekçe olarak belirtilmemiştir.

(Cevap D)

2. 1982 Anayasası'nın 15. maddesine göre savaş, seferberlik veya olağanüstü hâllerde durumun gerektirdiği ölçüde temel hak ve hürriyetlerin tamamen durdurulması söz konusu olabilir.

(Cevap A)

3. Kişinin devlet yönetimine katılmasını sağlayan haklara "**Aktif Statü Hakları (Katılma Hakları)**" denir. Örneğin; kamu hizmetine girme, dilekçe hakkı, seçme – seçilme hakkı gibi.

(Cevap B)

4. 1982 Anayasası'nda çalışma ile ilgili düzenlemeler:

- Çalışma herkesin hakkı ve ödevidir.
- Devlet çalışanların hayat seviyesini yükseltmek, çalışma hayatını geliştirmek için çalışanları ve işsizleri korumak, çalışmayı desteklemek, işsizliği önlemek ve elverişli ekonomik bir ortam yaratmak için gerekli tedbirleri alır.
- Kimse, yaşına, cinsiyetine ve gücüne uymayan işlerde çalıştırılmaz.
- Küçükler ve kadınlar ile bedeni ve ruhi yetersizliği olanlar çalışma şartları bakımından özel olarak korunurlar.
- Dinlenmek çalışanların hakkıdır.

(Cevap A)

5. A seçeneğinde sırasıyla verilen haklardan "konut dokunulmazlığı" kişinin hak ve ödevleri arasındadır. "Bilgi edinme" ise siyasi haklar ve ödevler arasında düzenlenmiştir. Ancak B'de grev hakkı, C'de konut hakkı, D'de sendika kurma hakkı, E'de vergi ödevi ve ailenin korunması sosyal haklar ve ödevler arasındadır.

(Cevap A)

6. 1982 Anayasası'nın 13. maddesi uyarınca temel hak ve hürriyetler (kamu hakları) ancak kanunla sınırlandırılabilir.

(Cevap E)

7. Devlete negatif bir tutum yükleyen kişisel kamu haklarına "negatif statü hakları" denmektedir. Bu haklar, kişinin devlet tarafından aşılamayacak ve dokunulmayacak olan hak ve hürriyetleridir. Anayasamızda Kişi Hak ve Ödevler başlığı altında toplanmıştır. Konut hakkı ise pozitif statü haklarından. Bu haklar devlete sosyal alanda birtakım ödevler yükleyen haklardır.

(Cevap D)

8. **Pozitif statü hakları;** bireylere devletten olumlu bir davranış, bir hizmet, bir yardım isteme imkânını tanıyan haklardır. Örneğin; sosyal güvenlik hakkı ve konut hakkı gibi.



**NOT**

Pozitif statü hakları 1982 Anayasası'nda sosyal ve ekonomik haklar başlığı altında düzenlenmiştir.

(Cevap E)

## ANAYASA · Anayasanın Genel Esasları, Temel Hak ve Hürriyetler

9. Yerleşme ve seyahat hürriyeti 1982 Anayasası'nın 23'üncü maddesinde kişinin hakları ve ödevleri kısmında düzenlenmiştir. Anayasa'ya göre yerleşme hürriyeti, suç işlenmesini önlemek, sosyal ve ekonomik gelişmeyi sağlamak, sağlıklı ve düzenli kentleşmeyi gerçekleştirmek ve kamu mallarını korumak amacıyla seyahat hürriyeti ise suç soruşturma ve kovuşturması sebebiyle ve suç işlenmesini önlemek amaçlarıyla kanunla sınırlanabilir.



## PUAN KÜPÜ

Vatandaşın yurt dışına çıkma hürriyeti, ancak suç soruşturması veya kovuşturması sebebiyle hâkim kararına bağlı olarak sınırlanabilir.

(Cevap D)

10. 1982 Anayasası'na göre sendika kurma hakkına ilişkin A, B, C ve E'de verilen bilgiler doğrudur. Ancak D seçeneğindeki ifade yanlıştır. Çünkü 2010 Anayasa değişikliği ile "Aynı zamanda ve aynı iş kolunda birden fazla sendikaya üye olunamaz." hükmü Anayasa'dan çıkartılmıştır.

(Cevap D)

11. Yerleşme ve seyahat hürriyeti 1982 Anayasası'nın 23'üncü maddesinde düzenlenmiştir. Yerleşme ve seyahat hürriyeti negatif statü haklarından biridir. Diğer bir ifadeyle "kişinin hakları ve ödevleri"ndendir. Buna göre A, B, D ve E'de verilenler doğrudur. Ancak C'deki ifade yanlıştır. Çünkü 2010 Anayasa değişikliğine göre, "vatandaşın yurt dışına çıkma hürriyeti ancak suç soruşturması ve kovuşturması sebebiyle HÂKİM kararına bağlı olarak sınırlanabilir.

(Cevap C)

12. Kişinin devlet yönetimine katılmasını sağlayan haklara aktif statü hakları denir. Buna göre, seçme ve seçilme hakkı (II) ile dilekçe hakkı (III) aktif statü haklarındandır.



## NOT

Aktif statü hakları 1982 Anayasası'nda "siyasal hak ve ödevler" başlığı altında düzenlenmiştir.

(Cevap E)

13. Tabii hak her zaman her yerde geçerli değişmez kurallardır. 1924 Anayasası 69. madde "Türkler kanun karşısında eşittir ve ayrıksız kanuna uymak ödevindedir. Her türlü grup, sınıf ve aileye ayrıcalıklar kaldırılmış, yasaktır." der. Buna göre "Hürriyetin herkes için sınırı, başkalarının hürriyet sınırıdır." seçeneği tabii hak anlayışıdır.

(Cevap A)

14. **Koruyucu Hak (Kişi Hakları):** Kişiyi devlete ve topluma karşı koruyan, kişinin maddi ve manevi varlığı ile ilgili haklardır. Bu haklar devletin bu alana karışmasını önleyen nitelikte olduğundan "**negatif statü hakları**", "**önleyici haklar**" veya "**koruyucu haklar**" adıyla da anılmaktadır. Kişi dokunulmazlığı, özel hayatın gizliliği, konut dokunulmazlığı, yerleşme ve seyahat hürriyeti, din ve vicdan hürriyeti düşünce ve kanaat hürriyeti bu haklar kapsamına girmektedir.

(Cevap C)

15. Emlak vergisi veya veraset ve intikal vergisinin aşırı ölçüde yükseltilmesi, vatandaşların mülk sahibi olmasını zorlaştırır. Bu durum mülkiyet hakkına kısıtlama getirilmesi anlamına gelir.

(Cevap A)

16. 1982 Anayasası'nın 67. maddesine göre, Türk vatandaşları, kanunda gösterilen şartlara uygun olarak seçme, seçilme ve bağımsız olarak veya bir siyasi parti içinde siyasi faaliyette bulunma ve halk oylamasına katılma hakkına sahiptir.

(Cevap B)

1. 1982 Anayasası'nda 2017 yılında yapılan değişiklikler ve halk oylaması için B, C, D ve E'deki ifadeler doğrudur. Fakat A'da verilen ifade yanlıştır. Çünkü, 1982 Anayasası'na göre, anayasa değişiklikleri için Cumhurbaşkanı teklif veremez. Anayasa değişikliği için en az 1/3 millet vekilinin yazılı teklifi gerekir.

(Cevap A)

2. Yasama dokunulmazlığı soru öncülündeki durumların her üçünde de son bulur. Ayrıca, dokunulmazlık milletvekilinin ağır cezayı gerektiren suçüstü halinde yakalanması durumunda kendiliğinden gider.

(Cevap E)

3. Parlamento kararları yalnızca TBMM Genel Kurulu tarafından alınabilir. Yani, TBMM komisyonlarının, TBMM Başkanlığının ve TBMM Başkanlık Divanının almış olduğu kararlar parlamento kararı niteliği taşımaz.



## PUAN KÜPÜ

TBMM kararları Cumhurbaşkanının imzasına gidiyorsa kanun; gitmiyorsa parlamento kararı niteliği taşır.

(Cevap A)

4. A, B, D ve E seçeneklerinde verilenler TBMM İç Tüzüğü'nün Meclis Başkanı'na yüklediği görevlerdendir. TBMM tatildeyken TBMM'yi doğrudan toplantıya çağırmak 1982 Anayasası'nın 93. maddesiyle anayasal güvenceye alınmıştır.

(Cevap C)

5. Yasama meclislerinin kendi iç tüzüklerini yapmaları özellikle yürütme organı karşısındaki bağımsızlığının bir göstergesidir. Anayasada açık bir hüküm yoksa bile meclisler kendi iç tüzüklerini yapma yetkisine sahiptirler. Buna "yöntemsel bağımsızlık" denir.

(Cevap A)

6. TBMM kararlarını gizli ya da açık oylama şeklinde yapar. TBMM; Anayasa Mahkemesi'ne üye seçimi, Kamu Başdenetçisinin seçimi, Anayasa'nın değiştirilmesi ve Meclis Başkanı'nın seçimi gibi kararlarını gizli oylamayla yapar. Ancak E seçeneğinde geçen yasama dokunulmazlığının kaldırılmasını açık oylama ile yapar.

(Cevap E)

7. 1982 Anayasası'nın 88. maddesine göre, kanun teklif etme yetkisi sadece milletvekillerine aittir.

(Cevap A)

8. Devletin ve kamu iktisadi teşebbüsleri dışındaki kamu tüzel kişilerinin harcamaları, yıllık bütçelerle yapılır. 1982 Anayasası'nın 162. maddesine göre bütçe kanunları Cumhurbaşkanı tarafından hazırlanır.

(Cevap D)

## ANAYASA · 1982 Anayasası: Yasama Organı ve Faaliyetleri

9. Yöneticilerin halkın oyuna başvurmasına halk oylaması yani referandum denmektedir. Referandum, halkın yönetime doğrudan katılmasını sağlayan bir uygulamadır.

(Cevap D)

10. 1982 Anayasası'nın 175. maddesine göre anayasanın değiştirilmesi TBMM üye tam sayısının (600) en az üçte biri (200) tarafından yazılıyla teklif edilebilir. Değişirme teklifinin kabulü ise üye tam sayısının beşte üçü (360) çoğunluğunun gizli oyuyla mümkündür. Bunun dışında hiç kimse anayasa değişikliği konusunda kanun teklifi veremez.

(Cevap E)

11. 1982 Anayasası'nın 79. maddesine göre göre, "seçimler, yargı organlarının genel yönetim ve denetimi altında yapılır." Kanun koyucu bu amaçla Yüksek Seçim Kurulunu (YSK) kurmuştur. Ayrıca illerde "il seçim kurulu", ilçelerde ise "ilçe seçim kurulu" kurulmuştur.

(Cevap C)

12. • İllerin kurulması ve adının değiştirilmesi ancak kanun ile olur.
- Vergi yükümlülüğü ancak kanunla koyulur, dolayısıyla da ancak kanunla kaldırılır.
- Aynı şekilde üniversite kurmak için de, bir üniversiteyi kapatmak içinde "kanun"a gereksinim vardır.

(Cevap E)

13. 1982 Anayasası'nın 98. maddesine göre, Türkiye Büyük Millet Meclisi; Meclis araştırması, genel görüşme, Meclis soruşturması ve yazılı soru yollarıyla bilgi edinme ve denetleme yetkisini kullanır. Meclis araştırması, belli bir konuda bilgi edinmek için yapılan incelemeden ibarettir. Genel görüşme, toplumu ve Devlet faaliyetlerini ilgilendiren belli bir konunun Türkiye Büyük Millet Meclisi Genel Kurulunda görüşülmesidir. Meclis soruşturması, Cumhurbaşkanı yardımcılarını ve bakanlar hakkında 106'ncı maddenin beşinci, altıncı ve yedinci fıkraları uyarınca yapılan soruşturmadan ibarettir. Yazılı soru, yazılı olarak en geç onbeş gün içinde cevaplanmak üzere milletvekillerinin, Cumhurbaşkanı yardımcılarını ve bakanlara yazılı olarak soru sormalarından ibarettir. Meclis araştırması, genel görüşme ve yazılı soru önergelerinin verilme şekli, içeriği ve kapsamı ile araştırma usulleri Meclis İktüzüğü ile düzenlenir.

(Cevap E)

14. Genel oy, yaş ve ergenlik dışında bir nitelik aramsızın tüm vatandaşların oy hakkına sahip olmasıdır.



NOT

1982 Anayasası'nın 67. maddesine göre, Seçimler ve halkoylaması serbest, eşit, gizli, tek dereceli, genel oy, açık sayım ve döküm esaslarına göre, yargı yönetim ve denetimi altında yapılır. Ancak, yurt dışında bulunan Türk vatandaşlarının oy hakkını kullanabilmeleri amacıyla kanun, uygulanabilir tedbirleri belirler.

(Cevap A)

15. 1982 Anayasası'nın 98. maddesine göre; "toplumu ve devlet faaliyetlerini ilgilendiren belli bir konunun Türkiye Büyük Millet Meclisi Genel Kurulunda görüşülmesine" **genel görüşme** denir. Genel görüşme açılıp açılmamasına Meclis Genel Kurulu karar verir.

(Cevap C)

16. 1982 Anayasası'nın 92. maddesine göre; Türk Silahlı Kuvvetlerinin yabancı ülkelere gönderilmesine veya yabancı silahlı kuvvetlerin Türkiye'de bulunmasına izin verme yetkisi **TBMM'**e aittir.

(Cevap A)

1. 1982 Anayasası'na göre gensoru TBMM'nin bilgi edinme ve denetim yollarından biri değildir.

(Cevap B)

2. 1982 Anayasası'nın 77. maddesine göre, Türkiye Büyük Millet Meclisi ve Cumhurbaşkanlığı seçimleri beş yılda bir aynı günde yapılır.



NOT

Cumhurbaşkanlığı seçiminde birinci oylamada gerekli çoğunluğun sağlanmaması halinde 101'inci maddedeki usule göre ikinci oylama yapılır.

(Cevap A)

3. Siyasi parti gruplarının yasama dokunulmazlığının kaldırılmasına ilişkin görüşme yapamamasının nedeni, milletvekillerinin kendi siyasi partilerinin baskısı altında kalmamasını sağlama amacına yöneliktir.

(Cevap E)

4. Her partinin aldığı oy oranında milletvekili çıkarması sistemine "Nispi Temsil Sistemi" denir. İlk kez 1961 Anayasası'nda yer almıştır.

**Çoğunlukçu Demokrasi:** Devletin halkın çoğunluğunun iradesine göre yönetilmesidir.

**Çoğulculuk:** Çoğunluğun mutlak egemenliğini reddeden, azınlıkların kültürel ve siyasal haklarının kabul edilmesi gerektiğini savunan anlayıştır.

**Meclis Hükümeti:** Parti sisteminin olmadığı, hükümetin meclis içinden tek tek oylanarak seçildiği ve meclisin başkanının hükümetinde başkanlığını yaptığı sistemdir.

**Güçler Birliği:** Yasama, yürütme ve bazen de yargı yetkilerinin tek organda toplandığı sistemdir.

(Cevap B)

5. TBMM'nin iç yapısı Başkanlık Divanı, siyasi parti grupları, danışma kurulu ve komisyonlardan oluşmaktadır. Dolayısıyla Cumhurbaşkanı TBMM'nin iç yapısı içinde yer almaz.

(Cevap E)

6. Parçada bahsedilen durum 1982 Anayasası'nın 83. maddesinde "yasama sorumsuzluğu" başlığı altında geçmektedir.



PUAN KÜPÜ

Yasama dokunulmazlığının amacı, milletvekilinin keyfi kovuşturmalara yasama görevini yerine getirmekten alıkonulmasını önlemektir.

(Cevap B)

7. Milletvekili seçilme yeterliliği 1982 Anayasası'nın 76. maddesinde düzenlenmiştir. Buna göre 18 yaşını doldurmak milletvekili seçilmek için engel değil, bilakis şarttır.

(Cevap D)

8. Demokratik devlet ilkesinin en önemli gerekleri şunlardır:

- Siyasal sistemdeki temel siyasal karar organlarının genel oya dayanan serbest seçimlerle oluşması,
- Serbestçe örgütlenen siyasal partiler arasında eşit şartlarla yürütülen iktidar yarışması,
- Tüm vatandaşların temel hak ve hürriyetlerinin tanınmış ve hukuki güvence altına alınmış olmasıdır.

(Cevap D)

## ANAYASA • 1982 Anayasası: Yasama Organı ve Faaliyetleri

9. 1982 Anayasası'na göre siyasal partilerin örgütlenme ve çalışmalarına ilişkin olarak yukarıda verilenlerden A, C, D ve E seçenekleri doğrudur. Ancak B seçeneği yanlıştır. Çünkü siyasal partilerin mali denetimi Anayasa Mahkemesi tarafından yürütülür. Anayasa Mahkemesi bu görevini yerine getirirken Sayıştay'dan yardım sağlar. Anayasa Mahkemesinin mali denetim sonucunda verdiği karar kesindir. Temyizi mümkün değildir.

(Cevap B)

10. Siyasal partilerin kapatılmasındaki usul, 2820 sayılı Siyasal Partiler Kanunu'nda gösterilmiştir. Cumhurbaşkanlığı, siyasal parti kapatılması davasını;

- I. resen,
- II. Cumhurbaşkanının kararı üzerine Adalet Bakanının istemiyle,
- III. bir başka siyasal partinin istemi üzerine açar.

(Cevap E)

11. Siyasal partilere üye olamayacak kişiler:

- Hâkimler ve savcılar,
- Sayıştay dâhil yüksek yargı organları mensupları,
- Kamu kurum ve kuruluşlarının memur statüsündeki görevlileri,
- Yaptıkları hizmet bakımından işçi niteliği taşımayan diğer kamu görevlileri,
- Silahlı Kuvvetler mensupları ile yükseköğretim öncesi öğrencileri.

Yükseköğretim elemanlarının siyasi partilere üye olmaları ancak kanunla düzenlenebilir. Kanun bu elemanların, siyasi partilerin merkez organları dışında kalan parti görevi almalarına cevaz veremez ve parti üyesi yükseköğretim elemanlarının yükseköğretim kurumlarında uyacakları esasları belirler.

(Cevap C)

12. İstifa eden milletvekilinin milletvekilliğinin düşmesi, istifanın geçerli olduğu TBMM Başkanlık Divanı tarafından tespit edildikten sonra gerçekleşir. Milletvekilinin kesin hüküm giymesi ve kısıtlanması durumlarında ise TBMM'nin kararı gerekmez.

(Cevap D)

13. TBMM'nin kanun yapma dışındaki işlemine "parlamento kararı" denmektedir. Bu kararlar iç tüzük yapma, savaş ilanı, başkanlık divanını seçme gibi Cumhurbaşkanı onayına gitmeyen meclis kararlarıdır. Parlamento kararlarına karşı Anayasa'ya aykırılık iddiasıyla Anayasa Mahkemesine dava açılamaz. Ancak Anayasa Mahkemesine götürülebilecek üç istisnai durum vardır. Bunlar iç tüzük değişiklikleri, milletvekili üyeliklerinin düşürülmesi ve milletvekili dokunulmazlıklarının kaldırılmasıdır.

(Cevap B)

14. 1982 Anayasası'na göre; merkezi yönetim kesin hesap kanunu teklifi Cumhurbaşkanı tarafından ilgili olduğu mali yılın sonundan başlayarak en geç altı (6) ay içinde TBMM'ye sunulur.

(Cevap D)

15. Kanun teklifi, milletvekilleri tarafından önerilir. Tek bir milletvekili dahi meclise kanun teklifinde bulunabilir. Cumhurbaşkanının ise kanun önerisi verme yetkisi yoktur.



-PUAN KÜPÜ-

Cumhurbaşkanı sadece Bütçe ve Kesin Hesap Kanunlarını TBMM'ye sunar.

(Cevap C)

16. İkinci TBMM tarafından kabul edilen 1924 Anayasası için halk oylaması yapılmamıştır. 1961 ve 1982 anayasaları halk oylaması ile yürürlüğe girmiştir.

(Cevap D)

1. Seçim çevreleri, seçimin gerçekleştiği en küçük birimdir. Türkiye’de milletvekili seçimleri bakımından kural olarak her il bir seçim çevresi olarak kabul edilir.

(Cevap A)

2. A, B, D ve E seçeneklerinde verilenler 1982 Anayasası’na göre doğrudur. Fakat 2820 sayılı Siyasi Partiler Kanunu’nun 96. maddesine göre, Anayasa Mahkemesi tarafından temelli kapatılan veya siyasi parti siciline kayıtlı bulunan siyasi partilerin isimleri, amblemleri, rumuzları, rozetleri ve benzeri işaretleri siyasi partilerce kullanılamaz.

(Cevap C)

3. 1982 Anayasası’na göre; partisinin kapatılmasına beyan ve eylemleriyle sebep olan milletvekilinin vekilliği düşmez.

(Cevap E)

4. Kanun önerisinde bulunmak “yasama” ile ilgili bir durumdur. Yasama TBMM’nin en asli fonksiyonudur. 1982 Anayasası’nın 88. maddesine göre kanun teklif etmeye milletvekilleri yetkilidir. Milletvekillerce yapılan öneriye “kanun teklifi” adı verilir. Cumhurbaşkanı ve bakanlar kanun önerisinde bulunamaz.

(Cevap A)

5. 1987 Anayasası’nın 87. maddesine göre, para basılmasına karar vermek ve savaş ilanına karar vermek TBMM’nin görev ve yetkilerindedir. Yükseköğretim Kurulu üyelerini seçmek ise 1987 Anayasası’nın 131. maddesine göre, Cumhurbaşkanının görev ve yetkilerindedir.

(Cevap D)

6. Siyasi parti ile siyasi parti grubu farklı kavramlardır. 1987 Anayasası’nın 95. maddesine göre, siyasi partilerin mecliste grup oluşturabilmeleri için en az 20 milletvekiline sahip olmaları gerekir. En az 20 kişiden oluşan bu grupların yasama dokunulmazlığı ve meclis soruşturmasıyla ilgili görüşme yapma ve karar alma ile meclis başkanlığı için aday gösterme yetkisi yoktur.

(Cevap E)

7. Öncüde verilen tanım, yasama dokunulmazlığıdır. Yasama dokunulmazlığı, milletvekilini keyfi veya asılsız ceza kovuşturmalarından ve tutuklamalardan korur. Yasama dokunulmazlığı nispi ve geçici nitelikte bir ayrıcalıktır. Nispidir çünkü TBMM tarafından kaldırılabilir. Dokunulmazlık, milletvekilleri için ancak geçici bir koruma sağlar. Bu koruma, üyelik sıfatının devamı müddetince sürer. Üyelik sıfatı sona erdikten sonra, meclis üyesi hakkında ceza kovuşturması yapılabılır veya hakkında verilmiş ve infazı ertelenmiş bulunan ceza hükmü çektirilir.

(Cevap D)

8. 1982 Anayasası’nın 191. maddesine göre, Cumhurbaşkanı bütçe kanun teklifini mali yılbaşından en az yetmiş beş gün önce Türkiye Büyük Millet Meclisi’ne sunar.

(Cevap A)

## ANAYASA · 1982 Anayasası: Yasama Organı ve Faaliyetleri

9. 1982 Anayasası'nın 67. maddesi seçme, seçilme ve siyasi faaliyette bulunma haklarını düzenlemiştir. Buna göre, seçimler ve halk oylaması serbest, eşit, gizli, tek dereceli, genel oy, açık sayım ve döküm esaslarına göre, yargı yönetim ve denetimi altında yapılır. Ancak yurt dışında bulunan Türk vatandaşlarının oy hakkını kullanabilmeleri amacıyla kanun, uygulanabilir tedbirleri belirler.

(Cevap E)

10. Yasama yetkisinin genelliği ilkesi, Anayasa'ya aykırı olmamak şartıyla her konunun kanunla düzenlenebilmesini ifade eder.

(Cevap B)

11. TBMM, bir milletvekilinin yasama dokunulmazlığının kaldırılması ile Meclis üyeliğinin düşmesini de karar biçiminde sonuca bağlar (md. 83, 84). Cumhurbaşkanını vatana ihanetle suçlama (md. 105), hükümette güven ya da güvensizlik oyu verme, genel görüşme, Meclis araştırması ya da soruşturması açılmasına karar verme, yüce divana sevk (md. 98, 99, 100, 110, 111) gibi yürütme organlarıyla ilişkili konular da karar olarak alınır. Savaş hâli ilanı (92), olağanüstü hâl ilanı ile kalkınma planlarını onaylama kararları ile kamu başdenetçisi, Radyo Televizyon Üst Kurulu, Sayıştay ve Anayasa Mahkemesi gibi Anayasa'da ve yasalarda TBMM'ye tanınan üye seçme yetkisini de Meclis karar biçiminde kullanılır.

(Cevap A)

12. 1982 Anayasası'nın 109. maddesine göre; Bakanlar, milletvekili seçilme yeterliğine sahip olanlar arasından Cumhurbaşkanınca atanır; Cumhurbaşkanınca görevlerine son verilir. Buna göre, bakanların milletvekili seçilme yeterliliğine sahip olmaları yeterlidir. Cumhurbaşkanı da Anayasanın 101. maddesine göre; "milletvekili seçilme yeterliğine sahip Türk vatandaşları arasından" seçilir. Ancak TBMM Başkanı, Türkiye Büyük Millet Meclisi üyeleri arasından seçilmesi şarttır.

(Cevap E)

13. 1982 Anayasası'nın 75. maddesine göre, TBMM 600 milletvekilinden oluşur.

(Cevap B)

14. 1982 Anayasası'nın 160. maddesine göre, Sayıştay, merkezî yönetim bütçesi kapsamındaki kamu idareleri ile sosyal güvenlik kurumlarının bütün gelir ve giderleri ile mallarını Türkiye Büyük Millet Meclisi adına denetlemek ve sorumluların hesap ve işlemlerini kesin hükme bağlamak ve kanunlarla verilen inceleme, denetleme ve hükme bağlama işlerini yapmakla görevlidir.

Siyasi partilerin mali denetimini Anayasa Mahkemesi yapar. Anayasa Mahkemesi, bu denetim sırasında Sayıştay'dan "yardım" sağlar.

(Cevap A)

15. 1982 Anayasası'nın 67. maddesi seçme, seçilme ve siyasi faaliyette bulunma haklarını düzenlemektedir. Buna göre; seçimler ve halk oylaması serbest, eşit, gizli, tek dereceli, genel oy, açık sayım ve döküm esaslarına göre, yargı yönetim ve denetimi altında yapılır. Ancak yurt dışında bulunan Türk vatandaşlarının oy hakkını kullanabilmeleri amacıyla kanun, uygulanabilir tedbirleri belirler.

(Cevap E)

16. Milletvekili seçilme yeterliliği 1982 Anayasası'nın 76. maddesinde düzenlenmiştir. Buna göre 18 yaşını doldurmak milletvekilliği için yeterlidir.

(Cevap A)



1. 1982 Anayasası'nın 118. maddesine göre, Cumhurbaşkanı katılmadığı zamanlarda Millî Güvenlik Kurulu Cumhurbaşkanı Yardımcısı'nın başkanlığında toplanır.

(Cevap B)

2. Cumhurbaşkanı DDK Başkan ve üyeleri ve valiyi atamakla yetkilidir. TBMM ve Sayıştay Başkanlarını TBMM seçer.

(Cevap B)

3. Meclis soruşturması, Cumhurbaşkanı, Cumhurbaşkanı yardımcılarını ve bakanların görevleriyle ilgili cezai sorumluluklarının araştırılmasını sağlayan bir denetim aracıdır. Cumhurbaşkanı, Cumhurbaşkanı yardımcılarını ve bakanların görevleriyle ilgili işledikleri iddia edilen suçlar bakımından yargılanması anayasasının 105 ve 106'ncı maddelerinde düzenlenen meclis soruşturması usulüne göre olur. Cumhurbaşkanı'nın kişisel suçları da meclis soruşturması usulüne tabidir. Buna karşılık Cumhurbaşkanı yardımcılarını ve bakanların görevleriyle ilgili olmayan suçları meclis soruşturmasının kapsamı dışındadır. Ancak bu kişiler kişisel suçları bakımından yazama dokunulmazlığına ilişkin hükümlerden yararlanır (AY. m. 106). İçtüzüğe göre (m. 107, 108), parlamenter hükümet sisteminde görev yapmış olan başbakanlar ve bakanlar hakkında da meclis soruşturması hükümleri uygulanır.

(Cevap D)

4. 1982 Anayasası'nın 106. maddesine göre; Cumhurbaşkanı'nın hastalık ve yurt dışına çıkma gibi sebeplerle geçici olarak görevinden ayrılması hâllerinde, görevine dönmeye kadar; ölüm, çekilme veya başka bir sebeple Cumhurbaşkanlığı makamının boşalması hâlinde de yenisi seçilinceye kadar Cumhurbaşkanı Yardımcısı Cumhurbaşkanlığına vekillik eder ve Cumhurbaşkanı'na ait yetkileri kullanır.

(Cevap A)

5. 1982 Anayasası'na göre Türk vatandaşı olmayanlar, askeri öğrenciler, er ve erbaşlar, taksirli suç hariçi hükümlüler oy kullanamazlar.

(Cevap D)

6. 1982 Anayasası'nın 104. maddesine göre, "Cumhurbaşkanı, yürütme yetkisine ilişkin konularda Cumhurbaşkanlığı kararnamesi çıkarabilir. Anayasanın ikinci kısmının birinci ve ikinci bölümlerinden yer alan temel haklar, kişi hakları ve ödevleriyle dördüncü bölümde yer alan siyasi haklar ve ödevler Cumhurbaşkanlığı kararnamesi ile düzenlenemez. anayasada mühasıran kanunla düzenlenmesi öngörülen konularda Cumhurbaşkanlığı kararnamesi çıkarılamaz. Kanunda açıkça düzenlenen konularda Cumhurbaşkanlığı kararnamesi çıkarılamaz. Cumhurbaşkanlığı kararnamesi ile kanunlarda farklı hükümler bulunması halinde kanun hükümleri uygulanır. Türkiye Büyük Millet Meclisinin aynı konuda kanun çıkarması durumunda Cumhurbaşkanlığı kararnamesi hükümsüz hale gelir."

(Cevap E)

7. 1982 Anayasası'nın 108. maddesine göre, Cumhurbaşkanlığına bağlı olarak kurulan Devlet Denetleme Kurulu, Cumhurbaşkanı'nın isteği üzerine, tüm kamu kurum ve kuruluşlarında ve sermayesinin yarısından fazlasına bu kurum ve kuruluşların katıldığı her türlü kuruluşta, kamu kurumu niteliğinde olan meslek kuruluşlarında her düzeydeki işçi ve işveren meslek kuruluşlarında, kamuya yararlı dernekler ve vakıflarda, her türlü inceleme, araştırma ve denetleme yapar. Yargı organlarında denetim yetkisi yoktur.

(Cevap D)

8. 2017 Anayasa değişikliğine göre Başbakan, genşoru, sıkıyönetim, tüzük, KHK, Askeri Yargıtay, Askeri Yüksek İdare Mahkemeleri gibi bir çok kavram Anayasadan çıkartılmıştır. Bakanlıklar ise kaldırılmamış, Cumhurbaşkanı'nın doğrudan seçtiği makamlar olarak varlığını korumaktadır.

(Cevap E)

## ANAYASA · 1982 Anayasası: Yürütme Organı ve Faaliyetleri

9. A, C, D ve E seçeneklerinden verilenler Cumhurbaşkanının tek başına yapacağı işlemlerdir. Fakat bütçe kanun tasarılarını Cumhurbaşkanı hazırlar ancak TBMM'nin kabul etmesiyle yürürlüğe girer. Cumhurbaşkanı Bütçe Kanununu tek başına çıkartamaz.

(Cevap B)

10. 1982 Anayasası'nın 89. maddesine göre; Cumhurbaşkanı, Türkiye Büyük Millet Meclisince kabul edilen kanunları 15 gün içinde yayımlamakla yükümlüdür.

**NOT**

Yayımlanmasını kısmen veya tamamen uygun bulmadığı kanunları, bir daha görüşülmek üzere, bu hususta gösterdiği gerekçe ile birlikte aynı süre içinde, Türkiye Büyük Millet Meclisine geri gönderir. Cumhurbaşkanı'nca kısmen uygun bulunmama durumunda, Türkiye Büyük Millet Meclisi sadece uygun bulunmayan maddeleri görüşebilir. Bütçe kanunları bu hükme tâbi değildir.

(Cevap C)

11. 1982 Anayasası'nın 98. maddesine göre yazılı soruya Cumhurbaşkanı Yardımcısı veya Bakanlar 15 gün içinde cevap vermek zorundadır.

(Cevap C)

12. 1982 Anayasası'na göre yasama dokunulmazlığına, milletvekilleri, Cumhurbaşkanı Yardımcısı ve bakanlar sahiptir. MİT Başkanının ise böyle bir hakkı yoktur.

(Cevap D)

13. 1982 Anayasası'nın 101. maddesine göre, Cumhurbaşkanlığı'nın görev süresi beş yıldır.

(Cevap B)

14. 1982 Anayasası'nın 98. maddesine göre, Cumhurbaşkanı bir kanunu TBMM'ye geri dönerse en az üye tamsayı salt çoğunluğu (301) sayı aranır.

(Cevap B)

15. 1982 Anayasası'nın 101. maddesine göre, Cumhurbaşkanı olabilmek için millet vekili seçilme yeterliliğine sahip en az 40 yaşını doldurmuş olmak ve Yükseköğrenim yapmış olmak gerekir. Bunun yanında aday olmak içinde 100 bin seçmen imzası, % 5 oy almış partiler veya siyasi parti gruplarının teklifi gerekir.

(Cevap D)

16. Cumhurbaşkanı'nın görev ve yetkileri arasında

- Anayasa Mahkemesi'nin 12 üyesini seçmek
- Danıştay üyelerinin dörtte birini seçmek
- Yargıtay Cumhuriyet Başsavcısı ve Başsavcivekilini seçmek
- Hâkimler ve Savcılar Kurulu üyelerini seçmek, sayılabilir.

Olağanüstü hal süresini uzatmak TBMM'nin görevidir.

(Cevap A)

1. A, C, D ve E seçeneklerinde verilenler 1982 Anayasası'na göre Cumhurbaşkanının görev ve yetkileri arasındadır. Fakat Sayıştay başkan ve üyelerini TBMM seçer.



## PUAN KÜPÜ

Vergi, benzeri mali yükümlülükler ve ödevler hakkında Danıştay ile Sayıştay kararları arasındaki uyumsuzluklarda Danıştay kararları esas alınır.

(Cevap B)

2. A, B, C ve D seçeneğinde yer alanlar 1982 Anayasası'na göre Cumhurbaşkanının görev ve yetkilerindedir. Sürekli hastalık, sakatlık ve kocama sebebiyle bazı kişilerin cezalarını değiştirmek veya kaldırmak da görevi ise de genel af TBMM'ye aittir.

(Cevap E)

3. 1982 Anayasası'nın 104. maddesine göre, Cumhurbaşkanı Devletin başıdır. Bu sıfatla Türkiye Cumhuriyetini ve Türk milletinin birliğini temsil eder; Anayasanın uygulanmasını, Devlet organlarının düzenli ve uyumlu çalışmasını gözetir.

(Cevap E)

4. Kanunların yayımlanması görev ve yetkisi Cumhurbaşkanına aittir. Cumhurbaşkanı, TBMM'ce kabul edilen kanunları 15 gün içinde Resmî Gazete'de yayımlar.

(Cevap D)

5. Devlet başkanı ile birlikte başbakan başkanlığında bir hükümetin olması iki kanatlı yürütmedir. Devlet başkanının aynı zamanda hükümetin de başkanı olması tek kanatlı yürütmedir. Örneğin, Türkiye ve ABD'de devlet başkanı aynı zamanda hükümetin de başkanıdır. Dolayısıyla yürütmesi tek kanatlıdır. Almanya ve Danimarka'nın yürütme organları iki kanatlıdır.

(Cevap A)

6. Kanun, Cumhurbaşkanlığı Kararnamesi ve yönetmelikler aksi belirtilmediği sürece Resmî Gazetede yayımlandığı gün yürürlüğe girer.

(Cevap E)

7. 1982 Anayasası'nın 101 maddesine göre; Cumhurbaşkanı 40 yaşını doldurmuş ve yükseköğrenim yapmış, milletvekili seçilme yeterliğine sahip Türk vatandaşları arasından halk tarafından seçilir. En az 100 bin imza ile ya da parti kanalıyla aday gösterilmesi gerekir.

(Cevap A)

8. 1982 Anayasası'nın 102. maddesine göre, Cumhurbaşkanı göreve başlayıncaya kadar görev süresi dolan Cumhurbaşkanı'nın görevi devam eder.

(Cevap E)

## ANAYASA • 1982 Anayasası: Yürütme Organı ve Faaliyetleri

9. A, B, C ve D'de seçeneklerinde verilen yetkiler 1982 Anayasası'nda 2017 değişiklikleri öncesinde de bulunmaktaydı. Fakat yönetmelik çıkarma yetkisi 2017 Anayasa değişikliğiyle birlikte Cumhurbaşkanına verilmiştir. Ayrıca yönetmelikleri bakanlıklar ve kamu tüzel kişileri de çıkartabilir.

(Cevap E)

10. 1982 Anayasası'nın 154. maddesine göre, Yargıtay Cumhuriyet Başsavcısı ile vekilini Cumhurbaşkanı seçer.

(Cevap E)

11. 1982 Anayasası'nın 106. maddesine göre, Cumhurbaşkanı seçimi, Cumhurbaşkanlığı makamının herhangi bir nedenle boşalması durumunda 45 gün içinde tamamlanır.

(Cevap C)

12. 1982 Anayasası'nın Millî Güvenlik Kurulunu düzenleyen 118. maddesine göre, Millî Güvenlik Kurulu; Cumhurbaşkanı'nın başkanlığında, Cumhurbaşkanı Yardımcısı, Genelkurmay Başkanı, Adalet, Millî Savunma, İçişleri, Dışişleri Bakanları, Kara, Deniz ve Hava Kuvvetleri Komutanlarından kurulur.

(Cevap A)

13. "Cumhurbaşkanlığı Kararnamesi" hukukumuzda 1982 Anayasası'nda 2017 halk oylaması ile kesinleşen düzenleme ile girmiş ve Anayasanın 104. maddesinde yer almıştır. A, B, D ve E de verilen bilgiler doğrudur. Fakat Cumhurbaşkanlığı Kararnamesi ile kanunlarda çelişen hükümler bulunması halinde kanun hükümleri uygulanır.

(Cevap C)

14. 1982 Anayasası'nın 154. maddesine göre Yargıtay üyeleri, birinci sınıfa ayrılmış yargı hakim ve Cumhuriyet savcılar ile bu meslekten sayılanlar arasından Hâkimler ve Savcılar Kurulunca üye tam sayısının salt çoğunluğu ile ve gizli oyla seçilir. Cumhurbaşkanının Yargıtay üyelerini seçme yetkisi yoktur.

(Cevap A)

15. 2017 halk oylaması ile 1982 Anayasası'nda Cumhurbaşkanlığı hükümet sistemine geçilmiştir. Anayasanın 104. maddesinde Cumhurbaşkanının görev ve yetkileri sayılmıştır. Bu değişiklik ile Cumhurbaşkanına ilk kez "Cumhurbaşkanlığı Kararnamesi" çıkarma yetkisi verilmiştir. Yine Anayasanın bu maddesine göre üst düzey kamu yöneticilerinin atanmasına ilişkin usul ve esaslar Cumhurbaşkanlığı Kararnamesi ile düzenlenecektir.

(Cevap C)

16. 1982 Anayasası'nın 104. maddesine göre; Cumhurbaşkanı, yürütme yetkisine ilişkin konularda Cumhurbaşkanlığı Kararnamesi çıkarılabilir. Anayasanın ikinci kısmının birinci ve ikinci bölümlerinde yer alan temel haklar, kişi hakları ve ödevleriyle dördüncü bölümünde yer alan siyasi haklar ve ödevler Cumhurbaşkanlığı Kararnamesi ile düzenlenemez. Buna göre 1982 Anayasası'nın 46. maddesinde düzenlenen "kamulaştırma" sosyal ve ekonomik haklar ve ödevlerdendir. Dolayısıyla Cumhurbaşkanlığı Kararnamesi ile düzenlenebilir.

(Cevap A)

1. 1982 Anayasası'na göre YSK'nin yargı organı sıfatıyla verdiği kararlar ve usulüne göre yürürlüğe konulmuş milletlerarası antlaşmalara karşı yargı yolu kapalıdır. Ayrıca, Yüksek Askerî Şuranın terfi işlemleri ile kadrosuzluk nedeniyle emekliye ayırma hariç her türlü ilişik kesme kararlarına karşı yargı yolu açıktır.

(Cevap E)

2. Yüksek Seçim Kurulu, ülke genelindeki her türlü seçim ve referandumda, seçimlerin genel yönetim ve denetiminden sorumludur. 1961 Anayasası'yla kurulan Yüksek Seçim Kurulu, seçimin başlamasından bitimine kadar, seçimin düzen içinde yönetimi ve dürüstlüğü ile ilgili bütün işlemleri yapma ve yaptırma, seçimle ilgili yolsuzluk, şikâyet ve itirazları inceleme ve kesin karara bağlama görevlerini yürütür. Ayrıca anayasa değişikliğine ilişkin kanunların halkoyuna sunulması ve cumhurbaşkanlığı seçimlerinin yönetim ve denetimi ile milletvekili ve cumhurbaşkanı seçim tutanaklarının kabul edilmesi görevleri de Yüksek Seçim Kuruluna aittir.

(Cevap E)

3. Öncülde bahsedilen denetim somut norm denetimidir. Somut norm denetiminin şartları; I- Bakılmakta olan bir davanın varlığı, II- Bu davaya bakmakta olan merciin bir mahkeme hüviyeti taşıması, III- Somut norm denetimine konu olacak kanun veya Cumhurbaşkanlığı Karamamelerinin o davada uygulanacak norm olması, IV- Dava Mahkemesinin söz konusu hükmün Anayasa'ya aykırılığına re'sen kanaat getirmesi veya taraflardan birinin ileri sürdüğü Anayasa'ya aykırılık iddiasının ciddi olduğu kanısına varması. 1982 Anayasası'nın 152'nci maddesine göre 10 yıl geçmedikçe tekrar böyle bir dava açılmaz.

(Cevap D)

4. 1982 Anayasası'nın 151. maddesine göre Anayasa Mahkemesinde doğrudan doğruya iptal davası açma hakkı, iptali istenen kanunun Resmî Gazete'de yayımlanmasından itibaren 60 gün sonra düşer.

(Cevap A)

5. Yargıtay, 1982 Anayasası'nın 154'üncü maddesinde düzenlenmiştir. Buna göre, A, B, C ve D'de verilenler doğrudur. E'deki ifade yanlıştır. Çünkü, Yargıtay birinci başkanı ve birinci başkanvekilleri ve daire başkanları kendi üyeleri arasından Yargıtay Genel Kurulunca üye tam sayısının salt çoğunluğu ve gizli oyla dört yıl için seçilirler; süresi bitenler yeniden seçilebilirler.

(Cevap E)

6. 1982 Anayasası'nın 160. maddesine göre, sayıştay kararları için en çok bir defaya mahsus 15 gün için de düzeltme talebinde bulunulabilir.

(Cevap B)

7. Anayasa Mahkemesi'nin Yüce Divan sıfatıyla yargılayabileceği merciiler 1982 Anayasası'nın 148. maddesinde belirtilmiştir. Cumhurbaşkanı, Bakanlar, Genelkurmay Başkanı ve Kuvvet komutanları bu yargılama yetkisinin kapsamındadır. Ancak Anayasa Mahkemesinin Bakan Yardımcısını yargılamak gibi bir görev ve yetkisi yoktur.

(Cevap C)

8. Adli yargı kolunun üst derece (kontrol) mahkemesi Yargıtay'dır. Birinci kavramımız Yargıtay'dır. İdari yargının ise üst derece mahkemeleri Bölge İdare Mahkemeleri ve Danıştay'dır. Buna göre tanımlanan ikinci kavramımız ise Danıştay'dır.

(Cevap A)

## ANAYASA · 1982 Anayasası: Yargı Organı ve Faaliyetleri

9. Hâkimler ve Savcılar Kuruluna; Cumhurbaşkanı, dört asıl üye TBMM ise 7 üye seçer. HSK üyelerinin görev süresi 4 yıldır.

(Cevap A)

10. Yüksek Seçim Kurulu (YSK), milletvekili seçimleri dışında, Cumhurbaşkanlığı seçim tutanaklarını kabul etme görevini de yürütür.

(Cevap E)

11. 1982 Anayasası'nın 158. maddesine göre, **Uyuşmazlık Mahkemesi**, adli, idari ve askerî yargı mercileri arasındaki görev ve hüküm uyuşmazlıklarını kesin olarak çözümlenmeye yetkilidir. Uyuşmazlık Mahkemesinin kuruluşu, üyelerinin nitelikleri ve seçimleri ile işleyişi kanunla düzenlenir. Bu mahkemenin Başkanlığını Anayasa Mahkemesince, kendi üyeleri arasından görevlendirilen üye yapar. Diğer mahkemelerle, Anayasa Mahkemesi arasındaki görev uyuşmazlıklarında, Anayasa Mahkemesinin kararı esas alınır.

(Cevap B)

12. HSK'ye ilişkin A, B, C ve E seçeneklerinde verilenler doğrudur. Ancak D seçeneğindeki ifadede yanlış bir bilgi vardır. Çünkü HSK'de süresi biten üyeler bir kez daha seçilebilir.



## PUAN KÜPÜ

1982 Anayasası'nın 159. maddesine göre, Hâkimler ve Savcılar Kurulu, mahkemelerin bağımsızlığı ve hâkimlik teminatı esaslarına göre kurulur ve görev yapar. Hâkimler ve Savcılar Kurulu on üç üyeden oluşur; iki daire halinde çalışır.

(Cevap D)

13. Hâkimlerin özlük haklarından yoksun bırakılmaması, hâkimlik güvencesi ile ilgilidir. Bu ilke 1982 Anayasası'nın 140. maddesi ile hükme bağlanmıştır.

(Cevap E)

14. Anayasa Mahkemesi'nin çalışma ve yargılama usulleri ile ilgili verilen ifadelerin hepsi doğru ifadelerdir.



## NOT

1982 Anayasası'nın 146. maddesine göre, Anayasa Mahkemesi üyeleri arasından gizli oyla ve üye tam sayısının salt çoğunluğu ile dört yıl için bir Başkan ve iki başkanvekili seçilir. Süresi bitenler yeniden seçilebilirler. Anayasa Mahkemesi üyeleri aslî görevleri dışında resmî veya özel hiçbir görev alamazlar.

(Cevap E)

15. Anayasa Mahkemesi başkanının seçimi ve Uyuşmazlık Mahkemesi başkanını seçiminde AYM üye tam sayısının en az salt çoğunluğunun oyu gerekir. Bir siyasi partinin kapatılması kararı için toplantıya katılanların en az üçte iki oy çokluğu aranır.

(Cevap D)

1. 1982 Anayasası'nın 148. maddesine göre, Anayasa Mahkemesi, anayasa değişikliklerini yalnızca şekil bakımından inceleyebilir. Anayasa değişiklikleri esas bakımından incelenmemektedir.

(Cevap A)

2. Anayasa Mahkemesi'ne seçilecek üyelerle ilgili hükümler, 1982 Anayasası'nın 146. maddesinde düzenlenmiştir. Bu madde uyarınca Hâkimler ve Savcılar Kurulunun, Anayasa Mahkemesi'ne üye seçimi de adayı gösterme yetkisi yoktur.

(Cevap D)

3. Anayasa Mahkemesi'nin görev ve yetkileri Anayasa'nın 148. maddesinde sayılmıştır. A, B ve E'dekiler bu maddeye göre Anayasa Mahkemesinin görev ve yetkilerindedir. D'deki görev ve yetkiyi ise Anayasa Mahkemesi'ne Anayasa'nın 85. maddesi verir. Yüksek Seçim Kurulu kararları ise kesin olup yargı yolu kapalıdır.

(Cevap C)

4. 1982 Anayasası'nın 146. maddesine göre, Anayasa Mahkemesi 15 üyeden kurulur. Bu üyelerden 3 tanesini TBMM seçer.

(Cevap A)

5. HSK, 1982 Anayasası'nın 159. maddesinde düzenlenmiştir. Buna göre A, B, D ve E seçeneklerindeki ifadeler doğrudur. Ancak C seçeneğindeki ifade yanlıştır. Çünkü bu maddeye göre süresi biten üyeler yeniden seçilebilir.

(Cevap C)

6. 1982 Anayasası'nın 3. kısmının 3. bölümü "yargı" başlığını taşır. 3. Bölüm 138 ile 160. maddeleri kapsar. 3. Bölüm I. Genel hükümler, II. Yüksek Mahkemeler, III. Hâkimler ve Savcılar Kurulu ve IV. başlık olarak Sayıştay yer alır. Yüksek Mahkemeler ise şu şekilde düzenlenmiştir: Anayasa Mahkemesi, Yargıtay, Danıştay ve son olarak Uyuşmazlık Mahkemesidir. Yani Sayıştay "yargı" bölümünde düzenlenmiştir ama Yüksek Mahkemeler arasında sayılmamıştır.

(Cevap E)

7. 1982 Anayasası'nın 148. maddesine göre; Herkes, Anayasada güvence altına alınmış temel hak ve özgürlüklerinden, Avrupa İnsan Hakları Sözleşmesi kapsamındaki herhangi birinin kamu gücü tarafından, ihlal edildiği iddiasıyla Anayasa Mahkemesine başvurabilir.



## -PUAN KÜPÜ-

Başvuruda bulunabilmek için olağan kanun yollarının tüketilmiş olması şarttır. Bireysel başvuruda, kanun yolunda gözetilmesi gereken hususlarda inceleme yapılamaz. Bireysel başvuruya ilişkin usul ve esaslar kanunla düzenlenir.

(Cevap E)

8. 2010 yılı Anayasa değişikliği ile Yüksek Askerî Şûranın yalnızca ilişik kesme kararlarına (terfi işlemleri ile kadrosuzluk nedeniyle emekliye ayırma hariç) karşı yargı yolu açılmıştır. Diğer işlemleri hâlen yargı denetimi dışındadır.

(Cevap B)

## ANAYASA • 1982 Anayasası: Yargı Organı ve Faaliyetleri

9. 1982 Anayasası'nın 149. maddesi Anayasa Mahkemesi'nin çalışma ve yargılama usulleri ile ilgili hükümler içermektedir. Ancak bu madde içerisinde "C" seçeneğinde belirtildiği gibi bir hüküm bulunmamaktadır.

(Cevap C)

10. 1982 Anayasası'nın 69. maddesine göre, siyasi partilerin mal edinimleri ile gelir ve giderlerinin denetimini yapmak Anayasa Mahkemesi'nin görevidir. Anayasa Mahkemesi bu görevi yerine getirirken Sayıştay'dan yardım sağlar.

(Cevap B)

11. 1982 Anayasası'na göre, Yüksek Askerî Şûranın her türlü ilişik kesme kararları, Hâkimler ve Savcılar Kurulunun meslekten çıkarma cezasına ilişkin kararları ile memurlara verilen uyarı ve kınama cezalarına karşı yargı yolu açıktır. Ancak Olağanüstü Cumhurbaşkanlığı Kararnamelerine karşı yargı yolu kapalıdır.

(Cevap B)

12. Anayasa Mahkemesi, 1982 Anayasası'nın 146 – 153. maddeleri arasında düzenlenmiştir. Yüksek Mahkemelerdendir. A, B, C ve D'de verilenler doğrudur. Ancak Anayasa Mahkemesinin kararları devletin, yasama, yürütme ve yargı organlarını, idare makamlarını, gerçek ve tüzel kişileri bağlar.

(Cevap E)

13. Özellikleri verilen mahkeme Yargıtaydır. Yargıtay, adliye mahkemelerinde verilen karar ve hükümlerin temyiz yoluyla denetimini yapan bir kontrol mahkemesi olduğu gibi, belli davalara bakmakla görevli olan bir hüküm mahkemesi niteliği taşır.

(Cevap B)

14. 1982 Anayasası'nın 142. maddesine göre, disiplin mahkemeleri dışında askeri mahkemeler kurulamaz. Ancak savaş durumunda, asker kişilerin görevleriyle ilgili olarak işledikleri suçlara ait davalara bakmakla görevli askeri mahkemeler kurulabilir.

(Cevap D)

15. A, B, D ve E seçeneklerinde verilenler Danıştay'ın görev ve yetkilerindedir. Ancak Cumhurbaşkanlığı Kararnamelerini incelemek Danıştay'ın görev ve yetkilerinden değildir. Cumhurbaşkanlığı Kararnameleri olağan dönemde Anayasa Mahkemesinin denetimine tabidir. Olağanüstü dönem Cumhurbaşkanlığı Kararnameleri için yargısal bir denetim yoktur.

(Cevap C)

16. Hâkimler ve savcılar hukuka uygun olarak vicdani kanaatlerine göre hüküm verirler. Bu hükümler, kişileri ve idareyi bağlamaktadır. **Mahkemelerin bağımsızlığı**; yargı yetkisi kullanırken yasama, yürütme ve herhangi bir yargı organının telkin, öneri veya baskıda bulunmamasını ifade eder. Bu nedenle bir üst mahkemenin telkinde bulunması mahkemelerin bağımsızlığı ilkesine aykırıdır.

(Cevap C)



1. 1982 Anayasası'nın 135. maddesi kamu kurumu niteliğindeki meslek kuruluşları ile ilgili hüküm bildirmektedir. İlgili maddede bu kuruluşların özellikleri ve amaçlarıyla ilgili D seçeneğindeki gibi bir ifade belirtilmemiştir.

(Cevap D)

2. İdareye bağlı bir merci ya da kamu görevlisinin kendi yetkisi alanından olmayan bir konu üzerinde işlem tahsis etmesi yetki tecavüzü olarak adlandırılmaktadır. Yetki tecavüzü nedeni ile hukuka aykırı olan karar (açık ve bariz olmadığı takdirde) yok hükmünde sayılmaz. Bu karar hukuk âleminde doğmuştur. Ancak hukuka aykırılığı ileri sürülerek iptali istenebilir.

(Cevap A)

3. 1982 Anayasası'nın 125. maddesi; "yargı yetkisi, idari işlem ve eylemlerin hukuka uygunluğunun denetimi ile sınırlıdır. Hiçbir surette yerindelik denetimi şeklinde kullanılamaz" şeklinde bir hüküm bildirmektedir. 2010 yılında yapılan bu anayasa değişikliği ile mahkemelerin yerindelik denetimi yapamayacağı anayasal güvenceye kavuşmuştur.

(Cevap C)

4. Cumhurbaşkanlığı, vali, içişleri bakanı, kaymakam, genel kolluk amiri iken belediye başkanı yerel kolluk amiridir.

(Cevap E)

5. 1982 Anayasası'nın 74. maddesine göre, Vatandaşlar ve karşılıklılık esası gözetilmek kaydıyla Türkiye'de ikamet eden yabancılar kendileriyle veya kamu ile ilgili dilek ve şikâyetleri hakkında, yetkili makamlara ve Türkiye Büyük Millet Meclisine yazılı ile başvurma hakkına sahiptir. Kendileriyle ilgili başvuruların sonucu, gecikmeksizin dilekçe sahiplerine yazılı olarak bildirilir.

Herkes, bilgi edinme ve kamu denetçisine başvurma hakkına sahiptir. Türkiye Büyük Millet Meclisi Başkanlığına bağlı olarak kurulan Kamu Denetçiliği Kurumu idarenin işleyişiyle ilgili şikâyetleri inceler. Kamu Başdenetçisi Türkiye Büyük Millet Meclisi tarafından gizli oyla dört yıl için seçilir. İlk iki oylamada üye tamsayısının üçte iki ve üçüncü oylamada üye tamsayısının salt çoğunluğu aranır. Üçüncü oylamada salt çoğunluk sağlanamazsa, bu oylamada en çok oy alan iki aday için dördüncü oylama yapılır; dördüncü oylamada en fazla oy alan aday seçilmiş olur. Bu maddede sayılan hakların kullanılma biçimi, Kamu Denetçiliği Kurumunun kuruluşu, görevi, çalışması, inceleme sonucunda yapacağı işlemler ile Kamu Başdenetçisi ve kamu denetçilerinin nitelikleri, seçimi ve özlük haklarına ilişkin usul ve esaslar kanunla düzenlenir.

(Cevap E)

6. Cumhurbaşkanı, Cumhurbaşkanı Yardımcısı ve Bakan başkent teşkilatında yer alır. Vali ise merkezden yönetimin taşra teşkilatındadır.

(Cevap D)

7. Cumhurbaşkanlığı Kararnameleri bir tarih belirtilmez ise Resmi Gazetede yayımlandığı gün yürürlüğe girer.

(Cevap A)

8. 1982 Anayasası'nın 142. maddesine göre savaş dışında askeri mahkemeleri kurulamaz.

(Cevap E)

## ANAYASA · İdare Hukuku ve İdari Teşkilatı

9. MİT ve Diyanet İşleri Başkanlığı doğrudan Cumhurbaşkanlığına bağlı kurumlardandır.

(Cevap D)

10. Yükseköğretim Kurulu ve Üniversiteler arası Kurul, yükseköğretimin üst kuruluşları arasında yer almaktadır.

(Cevap D)

11. MGK ve MGK Genel Sekreterliği Kanunu'nun 11. maddesine göre, Millî Güvenlik Kurulu Genel Sekreterliği Cumhurbaşkanına bağlı olarak kurulmuş bir teşkilattir.

(Cevap C)

12. 1982 Anayasası'nın 118. maddesine göre, Millî Güvenlik Kurulu; Cumhurbaşkanının başkanlığında, Cumhurbaşkanı yardımcısı, Adalet, Millî Savunma, İçişleri, Dışişleri Bakanları, Genelkurmay Başkanı, Kara, Deniz ve Hava kuvvetleri komutanlarından kurulur. Gündemin özelliğine göre Kurul toplantılarına ilgili bakan ve kişiler çağrılıp görüşleri alınabilir. Millî Güvenlik Kurulu; Devletin millî güvenlik siyasetinin tayini, tespiti ve uygulanması ile ilgili alınan tavsiye kararları ve gerekli koordinasyonun sağlanması konusundaki görüşlerini Cumhurbaşkanına bildirir. Kurulun, Devletin varlığı ve bağımsızlığı, ülkenin bütünlüğü ve bölünmezliği, toplumun huzur ve güvenliğinin korunması hususunda alınmasını zorunlu gördüğü tedbirlere ait kararlar Cumhurbaşkanınca değerlendirilir.

Millî Güvenlik Kurulunun gündemi; Cumhurbaşkanı yardımcısı ve Genelkurmay Başkanının önerileri dikkate alınarak Cumhurbaşkanınca düzenlenir. Cumhurbaşkanı katılmadığı zamanlar Millî Güvenlik Kurulu Cumhurbaşkanını yardımcısının başkanlığında toplanır. Millî Güvenlik Kurulu Genel Sekreterliğinin teşkilatı ve görevleri Cumhurbaşkanlığı kararnamesiyle düzenlenir.

(Cevap D)

13. İdarenin bütünlüğü ilkesi, 1982 Anayasası'nın 123. maddesinde; idarenin mali ve ekonomik sorumluluğu ise anayasanın dördüncü kısmında düzenlenmiştir.

(Cevap D)

14. İdari vesayet, merkezî idarenin taşra teşkilatını denetleme yetkisidir. Merkezî idare ile yerinden yönetim kuruluşları arasındaki bütünlüğü sağlayan bir araçtır. Bu araç genel bir yetki olmayıp yerinden yönetim kuruluşu organ ve görevlilerinin seçimi, atanmaları, seçimlerinin onanması, geçici olarak görevlerine son verilmesi veya tamamen görevlerine son verilmesi biçiminde ortaya çıkar.

(Cevap A)

15. 657 sayılı Devlet Memurları Kanunu'na göre, Devlet memurlarına verilen disiplin cezaları şunlardır:

- Uyarı
- Kınama
- Aylıktan kesme
- Kademe ilerlemesinin durdurulması
- Memurluktan çıkarma

(Cevap B)

16. Merkezden yönetimin, taşra teşkilatı il organları şu şekildedir.

- a) Vali
- b) İl İdare Kurulu
- c) İl İdare Şube Başkanlıkları

Vali, İl Özel İdaresinin de başı sayıldığından verilen seçeneklerden sadece İl İdare Kurulu taşra teşkilatı birimidir.

(Cevap B)

1. Belediye başkanlığı yerinden yönetim ilkesine göre kurulmuştur. Bu nedenle hiyerarşik bir denetime tabi değildir.

(Cevap B)

2. Yetki genişliği, merkezden yönetimin sakıncalarını gidermek amacıyla, merkezî idare adına taşra örgütünde sadece illerde valinin valilere tanınan bir yetkidir.

(Cevap A)

3. Türk kamu yönetiminde ilçelerin değil, illerin yönetimi yetki genişliği esasına dayanmaktadır.

(Cevap C)

4. İdarinin bütünlüğü idari vesayet ve hiyerarşi ile olur. A, B, C ve E şıkları hiyerarşi ile olurken içişleri bakanı belediye başkanı idari vesayet ile denetler.

(Cevap D)

5. "Kamu istikraz sözleşmeleri", devlet veya diğer bir kamu tüzel kişisinin bir özel hukuk kişisinden belli bir miktar para ödünç alması konusunda akdettiği sözleşmelerdir. Türkiye'de özellikle devlet, tahvil, bono gibi isimlerle çıkardığı senetlerle özel kişilerden borç para almaktadır. Devletin bu tür özel kişilerden borç alması da bir idari sözleşme sayılmaktadır. Çünkü bu tür sözleşmelerde sözleşme konusu olan senedin (tahvil ve bononun) haciz edilmemek veya bazı durumlarda para yerine geçmek gibi kamu gücü ayrıcalıkları, diğer bir ifadeyle özel hukuku aşan hükümler bulunmaktadır.

(Cevap D)

6. Belediye başkanı, Cumhurbaşkanı, muhtar, il genel meclisi seçimle belirlenir. Vali atamayla belirlenir.

(Cevap D)

7. Hiyerarşik ilişki;

- Bakan
- Vali
- Kaymakam

arasında söz konusudur.

Belediyeler ve muhtarlıklar yerel yönetim kuruluşları olduğu için hiyerarşik ilişki içinde değildirler.

(Cevap A)

8. Belediye başkanları ve Cumhurbaşkanı halk tarafından seçilir. Bakanlar ise Cumhurbaşkanı tarafından atanır.

(Cevap E)

## ANAYASA • İdare Hukuku ve İdari Teşkilatı

9. İdari işlem ve eylemlerinden kaynaklanan uyuşmazlıkların ayrı bir yargı düzenindeki mahkemelerce çözümlenmesi sistemini ifade eden idari yargı, Fransa'dan getirilmiştir. İdari yargı makamları Danıştay'ın yüksek mahkeme olarak kurulduğu bir yargısal sistem içinde yer almaktadır. İdare ve vergi mahkemeleri ilk derece mahkemesi, bölge idare mahkemeleri ise itiraz merci olarak öngörülmüştür. Bölge idari mahkemeleri kendisine doğrudan dava açılabilen ilk derece mahkemeleri olmayıp idare ve vergi mahkemelerinde tek hâkim tarafından verilen ya da İdari Yargılama Usulü Kanunu'nda belirtilen mahkeme kararlarına karşı itiraz yoluna başvuran bir idari yargı makamıdır. Danıştay ise idari mahkemelerce verilen ve kanunun başka bir idari yargı makamına bırakmadığı karar ve hükümlerin son inceleme mercidir. Yine kanunla belirtilen davalara ilişkin olarak ilk ve son derece mahkemesi olarak görev yapmaktadır. (1982 AY. md. 155/1).

(Cevap B)

10. 657 sayılı Devlet Memurları Kanunu'nun 125. maddesine göre memura, görev ve davranışlarında kusurlu olduğunun yazılı olarak bildirilmesi kınama; görev ve davranışlarında daha dikkatli olmasının yazılı olarak bildirilmesi ise uyarma cezasıdır.

(Cevap A)

11. 1982 Anayasası'nın 160. maddesine göre, Vergi, benzeri malî yükümlülükler ve ödevler hakkında Danıştay ile Sayıştay kararları arasındaki uyuşmazlıklarda Danıştay kararları esas alınır.

(Cevap B)

12. 657 sayılı Devlet Memurları Kanunu'nun 99. maddesine göre devlet memurlarının genel olarak haftalık 40 saat mesai yapma yükümlüğü vardır.

(Cevap C)

13. 657 sayılı Devlet Memurları Kanunu'nun 125. maddesine göre disiplin cezalarının türleri şunlardır:

- Uyarma
- Kınama
- Aylıktan kesme
- Kademe ilerlemesinin durdurulması
- Devlet memurluğundan çıkarma

Devlet Memurları Kanunu'nda devlet memurları için öngörülmüş cezalar içerisinde "kamu haklarından mahrumiyet" yoktur.

(Cevap A)

14. 657 sayılı Devlet Memurları Kanunu'nun 125. maddesine göre, maiyetindekilere veya amirlerine fiili tecavüzde bulunmak devlet memurluğundan çıkarmayı gerektiren bir disiplin suçudur.

(Cevap E)

15. Merkezi idare yani devlet içinde tek bir tüzel kişilik vardır, bu da "devlet tüzel kişiliği"dir. Cumhurbaşkanlığı, bakanlıklar, MGK, Danıştay, Sayıştay, Devlet Denetleme Kurulu ve TSK'nın devlet tüzel kişiliğinden ayrı müstakil bir kamu tüzel kişiliği yoktur. 1982 Anayasası'nın 127. maddesine göre mahalli idarelerin ayrı birer kamu tüzel kişiliği vardır.



NOT

YÖK. kamu tüzel kişiliğinin doğrudan 1982 Anayasası'ndan almaz, kamu tüzel kişiliği kamudan alır.

(Cevap E)

16. T.C. İdare teşkilatı "Merkezi (Devlet) İdare" ve "Yerinden Yönetim Kuruluşları" olmak üzere ikiye ayrılır. Cumhurbaşkanlığı, bakanlıklar ve yardımcı kuruluşlar (Danıştay, Sayıştay, MGK ve YAŞ) merkezi idarenin başkent teşkilatında yer alır. İller ve ilçeler ise merkezi idarenin taşra teşkilatında yer alır. Ankara Valiliği merkezi idarenin taşra teşkilatında yer alır.

(Cevap A)

1. 1982 Anayasası'nın 127. maddesine göre mahallî idarelerin karar organları (belediye meclisi, ihtiyar meclisi, il genel meclisi) seçmenler tarafından seçilerek oluşturulur.

(Cevap A)

2. Kamu kurumu niteliğindeki meslek kuruluşlarıyla ilgili A, B, C ve D seçenekleri doğrudur. E seçeneği yanlıştır çünkü bu meslek kuruluşları ve üst kuruluşları organlarının seçimlerinde siyasi partiler aday gösteremezler.

(Cevap E)

3. İdare hukukunda dağınıklık vardır, tek bir kanunda toplanmamıştır. Bu durum idare hukukunun tedvin edilmediğinin yani derlenmediğinin göstergesidir.

(Cevap C)

4. Merkezden yönetimin faydaları şunlardır;

- Güçlü bir devlet yönetimi sağlar.
- Hizmetler daha az harcama ile ve rasyonel bir biçimde yürütülür.
- Hizmetler, yeknesak bir biçimde yürütülür.
- Partizanlığı önler, mali denetimi kolaydır.
- Merkezden yönetimin sakıncaları şunlardır;
- Bürokrasi ve kırtasiyeciliğe yol açar.
- Hizmetlerin yöresel gereksinimlerine göre yürütülmesi güçtür.
- Demokratik ilkelere pek uygun değildir.

(Cevap E)

5. İl idaresi olan vali, "iller" yetki genişliği esasına dayandığından ilde "devletin", daha doğrusu devlet tüzel kişiliğinin bir temsilcisidir. Aynı zamanda vali, ilde hükûmetin ve tek tek her bir bakanlığında temsilcisi olup hem hükûmetin ve hem de bakanlıkların idari ve siyasal yürütme organıdır.

Kaymakam; ilçe idaresinin başıdır. Kaymakam, ilçede hükûmetin temsilcisi olup ilçenin yönetiminden sorumludur.

(Cevap B)

6. Genel olarak Türkiye Cumhuriyeti idaresinin görevleri şunlardır:

- Millî güvenliğin sağlanması
- Kolluk faaliyetleri
- Kamu hizmetleri
- Özendirme ve destekleme faaliyetleri
- İç düzen (öz yönetim) faaliyetleri
- Planlama faaliyetleri

(Cevap E)

7. Köy, Belediye, İl özel idaresi ve KİT'ler yerinden yönetimler oluştururken; İl idare kurulu merkezi taşra teşkilatını oluşturur.

(Cevap C)

8. Köy ihtiyar meclisi (İhtiyar heyeti) doğal üyeler ve seçilmiş üyeler olmak üzere ikiye ayrılır. Seçilmiş üyeler, köy derneği tarafından doğrudan ve çoğunluk usulüne göre seçilir. İmam, köy öğretmeni ve köy okul müdürü ise meclisin doğal üyeleridir. Muhtar ise köy idaresinin başıdır.

(Cevap D)

## ANAYASA · İdare Hukuku ve İdari Teşkilatı

9. İdarenin, kişi hak ve hürriyetlerine açık ve haksız müdahale niteliği taşıyan eylemleri "fiili yol" olarak adlandırılır. Fiili yol olarak nitelenen eylemler, idarenin açıkça hukuka aykırı bir kararının uygulanması ya da hukuka uygun kararın hukuk dışına çıkarılarak yerine getirilmesi durumunda söz konusu olur.

(Cevap E)

10. Kaymakam, ilçe sınırları içinde bulunan genel ve özel kolluk kuvvet ve teşkilatının amiridir. Suç işlenmesini önlemek, kamu düzen ve güvenini korumak için gereken tedbirler alır. Bu amaçla devletin genel ve özel kolluk kuvvetlerini istihdam eder.

(Cevap B)

11. Devlet memurları, mesai günlerinde görevlerinin başında bulunmak zorundadır. İzinsiz ve mazeretsiz görev başında bulunmaması çeşitli yaptırımlara yol açar. 657 sayılı Devlet Memurları Kanunu'nun 125. maddesine göre; özürsüz olarak bir yılda toplam 20 gün göreve gelmeme kişinin memurluktan çıkarılmasına yol açan bir sonuç doğurur.

(Cevap D)

12. İller ve ilçelerin kurulup kaldırılması kanunla olur. 5442 sayılı İl İdaresi Kanunu'na göre, yeniden köy kurulması veya yerinin değiştirilmesi Bayındırlık ve Sağlık Bakanlıklarının mütalaası alınmak suretiyle İçişleri Bakanlığının onayıyla yapılır.

(Cevap D)

13. 1982 Anayasası'nın 127. maddesine göre; Mahallî idarenin seçilmiş organlarının, organlık sıfatını kazanmalarına ilişkin itirazların çözümü ve kaybetmelerini konusundaki denetim yargı yolu ile olur. Ancak görevleri ile ilgili bir suç sebebi ile hakkında soruşturma veya kovuşturma açılan mahallî idare organları veya bu organların üyelerini İçişleri Bakanı, geçici bir tehdit olarak kesin hükme kadar uzaklaştırılabilir.

(Cevap B)

14. Memurların ödev ve yükümlülükleri 657 sayılı Devlet Memurları Kanunu'nda ayrıntılı olarak belirtilmiştir. Bunlar sadakat, tarafsızlık ve devlete bağlılık, emirlere uymak, davranış ve işbirliği, işbaşında bulunmak, devlet malını korumak, mal bildiriminde bulunmak, kıyafet ve ikamet mecburiyeti gibi unsurlardır.

(Cevap E)

15. Belediyeler, belde sakinlerinin mahallî müşterek nitelikteki ihtiyaçlarını karşılamak üzere kurulan ve karar organı seçmenler tarafından seçilen idari ve mali özerkliğe sahip kamu tüzel kişileridir.

(Cevap D)

16. Devlet memurlarına yaptıkları hizmetler için lüzumlu bilgilere yetişme şartlarına uygun şekilde sınıfları içinde en yüksek derecelere kadar ilerleme imkanı sağlanır. 657 sayılı Devlet Memurları Kanunu'nda bu durum kariyer ilkesi olarak tanımlanmıştır.

(Cevap E)

1. Kanunuesasi'de 8-26 maddeler arasında sıralanan hak ve hürriyetlerden bazıları; kişi güvenliği, ibadet özgürlüğü, basın özgürlüğü, dilekçe hakkı, konut dokunulmazlığı, eğitim özgürlüğü, kanun önünde eşitlik, devlet hizmetine alınmada eşitlik, mülkiyet hakkı, angarya ve işkencenin yasaklanması, tabi hakim ilkesi, kanunsuz vergi konulamayacağı şeklindedir. Ancak bu hak ve hürriyetler güvenceye bağlanmış değildir. Çünkü, söz konusu hak ve hürriyetlerin düzenlenmesi yine kanunla yapılacağından ve kanunlar da padişahın iradesi ile kabul edilerek yürürlüğe konulacağından, kişi hak ve hürriyetlerinin gerçekleşmesi Padişahın takdirine bırakılmış olmaktadır.

(Cevap D)

2. Avrupa İnsan Hakları Mahkemesi'ne ilişkin A, B, C ve D seçeneğinde verilenler doğrudur. Fakat E seçeneğindeki ifade yanlıştır. Çünkü; dokuz yıl için seçilen yargıçlar ikinci kez seçilemezler.

(Cevap E)

3. Avrupa İnsan Hakları Mahkemesi'ne (AİHM) ilişkin olarak A, B, D ve E'de verilenler doğrudur. AİHM Kararlarının özellikleri;

- AİHM'nin hükmedebileceği müeyyide devleti "tazminat" ödemeye mahkûm etmekten ibarettir.
- Sözleşmeye aykırı işlemini iptal etme gibi bir yetkisi yoktur.
- Devlet, AİHM tarafından Avrupa İnsan Hakları Sözleşmesi'ne aykırı bulunan eylem ve işlemini geri almak zorunda değildir.
- AİHM kararları bağlayıcıdır.

(Cevap C)

4. Birleşmiş Milletler Şartı (m.10) uyarınca sadece tavsiye niteliğinde karar almakla yetkili olan BM Genel Kurulu'nun 1948 yılında kabul edilen İnsan Hakları Evrensel Bildirgesi, Uluslararası sözleşmelerin henüz pek çok devlet tarafından imzalanmadığı veya onaylanmadığı dönemlerde, uluslararası alanda geçerli tek uluslararası insan hakları aracı olarak kabul edilmiş, yeni ortaya çıkan bağımsızlığına yeni kavuşan devletlerde anayasal bir belge olarak kullanılmıştır.

(Cevap A)

5. Vatandaşlar ve karşılıklılık esası gözetilmek kaydıyla Türkiye'de ikamet eden yabancılar kendileriyle ve ya kamu ile ilgili dilek ve şikâyetleri hakkında, yetkili makamlara ve Türkiye Büyük Millet Meclisine yazı ile başvurma hakkına sahiptir.

(Cevap A)

6. BM Medeni ve Siyasi haklara ilişkin uluslararası sözleşmenin 14. maddesi ceza yargılamasında sanığa tanınan asgari güvencelerden bahsetmektedir. Buna göre; bir suçtan hüküm giyen herkes, mahkûmiyet ve cezanın yasalara uygun olarak daha yüksek bir yargı organınca yeniden incelenmesi hakkına sahip olacaktır. Yani D seçeneğinde belirtildiği gibi uluslararası mahkemelere değil, daha yüksek yargı organına başvuru söz konusudur.

(Cevap D)

7. Herkes, adil yargılamanın asgari gereklerini içeren bir yargılamayla mahkûm olmadıkça ve oluncaya kadar suçsuz sayılma ve buna göre muamele görme hakkına sahiptir. Suçsuzluk karinesi, hakkında suç isnadı bulunan bir kişinin, adil bir yargılama sonunda suçlu olduğuna dair kesin hüküm tesis edilene kadar masum sayılması gerektiğini ifade etmekte ve hukuk devleti ilkesinin de bir gereğini oluşturmaktadır. Suçsuzluk karinesi uyarınca, bir kişinin suçlu olarak nitelendirilebilmesi ve hakkında ceza hukukunun alanına giren yaptırımların uygulanabilmesi, kesin hükümle mahkûm olmasına bağlıdır. Bu ilkeye, AY m. 38/4'te "suçluluğu hükmen sabit oluncaya kadar, kimse suçlu sayılamaz" şeklinde yer verilmiştir.

(Cevap E)

8. 1982 Anayasası'nın 71. maddesine göre, mal bildiri siyasi haklar ve ödevler arasında yer alır. Sporun geliştirilmesi (Madde 59) ve sanatın ve sanatçının korunması (Madde 64) sosyal ve ekonomik haklar ve ödevler arasındadır. İspat hakkı (Madde 39) ve kanuni hakim güvencesi (Madde 37) kişi hakları ve ödevleri arasında yer alır.

(Cevap A)

## ANAYASA · İnsan Hakları

9. 1982 Anayasası'nın 32. maddesine göre düzeltme ve cevap hakkı, ancak kişilerin haysiyet ve şereflerine dokunulması veya kendileriyle ilgili gerçeğe aykırı yayınlar yapılması hallerinde tanınır ve kanunla düzenlenir.

Düzeltilme ve cevap yayımlanmazsa, yayımlanmasının gerekip gerekmediğine hâkim tarafından ilgilinin müracaat tarihinden itibaren en geç yedi gün içerisinde karar verilir.

(Cevap A)

10. Avrupa İnsan Hakları Sözleşmesi, 1948 yılında ilan edilen İnsan Hakları Evrensel Bildirisi'nde bulunan hakları hukuki güvence altına almak amacıyla 1950 yılında Roma'da imzalanmıştır. Sözleşme, Avrupa Birliği değil Avrupa Konseyi bünyesinde oluşturulmuştur.

(Cevap C)

11. Avrupa İnsan Hakları Mahkemesi tarafından verilen kararların uygulanıp uygulanmadığı Avrupa Konseyi Bakanlar Komitesi tarafından denetlenmektedir.

(Cevap B)

12. Avrupa İnsan Hakları Sözleşmesi, Avrupa Konseyi üyelerinin İnsan Hakları Bildirisinde (1948) bulunan hakları topluca güvence altına almak için 4 Kasım 1950'de Roma'da imzaladığı metindir. 1953 yılında yürürlüğe giren bu sözleşmeye Türkiye 1954 yılında taraf olmuştur.

(Cevap B)

13. Bütün kişilerin zorla kaybedilmeye karşı korunmasına dair sözleşme, Birleşmiş Milletler'in (BM) zorla kaybedilmeleri yasaklayan ve ailelerinin kaybedilenle ilgili gerçeği öğrenmesine imkân veren bir sözleşmedir. BM Genel kurulunda 2006 yılında kabul edilen sözleşme 2007'de imzaya açılmıştır. 88 devletin imzası bulunan sözleşmede Türkiye'nin imzası yoktur.

(Cevap E)

14. A, B, C ve D seçeneğinde verilenler 1982 Anayasası'nda kişi hakları ve ödevleri arasında yer alır. Fakat 1982 Anayasası'nın 51. maddesinde yer alan "Sendika kurma hakkı" sosyal ve ekonomik haklar ve ödevler başlığı altında yer alır.

(Cevap E)

15. 1982 Anayasası'nın 25. maddesinde düzenlenen "Düşünce ve kanaat hürriyeti" kişi hakları ve ödevlerindedir. Ailenin korunması (Madde 41), ücrette adaletin sağlanması (Madde 55) sosyal ve ekonomik haklar ve ödevlerindedir. Dilekçe hakkı (Madde 74) ve vergi ödevi (Madde 73) siyasi haklar ve ödevler arasında yer alır.

(Cevap A)

16. Türk vatandaşlığı (Madde 66) 1982 Anayasası'nda siyasi haklar ve ödevleri başlığı altında düzenlenmiştir. B, C, D ve E seçeneklerinde verilenler sosyal ve ekonomik haklar ve ödevler arasında yer alır.

(Cevap A)



# GÜNCEL BİLGİLER



Güncel Bilgiler

# GÜNCEL BİLGİLER • İÇİNDEKİLER

1. Öncülde sözü edilen mücadele insanı Dr. Sadık Ahmet'tir. Sadık Ahmet 48 yaşındayken 1995 yılında şüpheli bir trafik kazasında yaşamını yitirdi.

(Cevap B)

2. NATO; II. Dünya Savaşı'nın yıkıcı etkileri ve Sovyet Rusya'nın yayılcı politikasına karşı, üyelerinin güvenliğini sağlamak ve istikrarın gelişmesine katkıda bulunmak amacıyla 1949'da kurulmuş askerî, siyasi nitelikli uluslararası bir örgüttür. ABD başkanlığında 12 ülkenin katılımıyla Washington'da kurulmuştur. Türkiye, Kore Savaşı'nda kazandığı başarılar sayesinde 1952 yılında NATO'ya üye olmuştur. Üyelik sürecinde NATO'nun operasyonlarına askerî destek veren Türkiye'nin bazı bölgelerinde NATO'ya ait üsler bulunmaktadır.

(Cevap A)

3. Türkiye A, C, D ve E'deki kuruluşlara üyedir. Fakat ülkemiz Bağımsız Devletler Topluluğun üyesi değildir.



## PUAN KÜPÜ

Bağımsız Devletler Topluluğu (BDT): Sovyetler Birliği'nin dağılmasından sonra 12 devletten kurulan birliktir. Türkmenistan (2005), Gürcistan (2008) ve Ukrayna'nın (2014) ayrılmasıyla BDT'nin 9 üyesi kaldı.

(Cevap B)

4. B, C, D ve E'de verilen eserler Jose Saramago'ya aittir. Fakat *Kalecinin Penaltı Anındaki Endişesi* adlı roman 2019 Nobel Edebiyat Ödülü'nün sahibi Peter Handke'ye aittir.

(Cevap A)

5. Dünyanın ünlü tabloları arasında yer alan *Haşlanmış Fasulyeli Yumuşak Yapı* ya da *İç Savaş Öngörüsü* adıyla bilinen bu eser Salvador Dali'nin en ünlü tablolarından biridir.

(Cevap B)

6. Behçet hastalığı, dermatoloji profesörü Dr. Hulusi Behçet tarafından tanımlanmıştır.



## PUAN KÜPÜ

"Vural Sendromu" Doç. Dr. Vural Fidan tarafından tanımlanmıştır.



## NOT

Prof. Dr. Gazi Yaşargil, modern beyin ve sinir cerrahisinin kurucusu olarak kabul edilir.

(Cevap A)

7. Usta sanatçı Rasim Öztekin 2020 yılında ortaoyununu temsil eden kavuğu "Baba Sahne"yi kuran Şevket Çoruh'da devretmiştir.

(Cevap A)

8. NATO 2023 Liderler Zirvesi İspanya'nın başkenti Madrid'de düzenlenmiştir. Türkiye, NATO'ya katılmak isteyen Finlandiya ve İsveç'in başvuruunu destekleyeceğini açıklamıştır.

(Cevap D)

## TÜRKÇE • Güncel Bilgiler

9. 10 Nisan 2019'da Event Horizon Teleskobu'nu kullanan bilim adamları M87 Galaksisinin merkezindeki kara deliğin fotoğrafını çekerek tarihte bir ilki gerçekleştirdi.

(Cevap D)

10. Stonehenge Tapınağı İngiltere'de yer alır. Bu tapınak MÖ 7000 yılında yapılmıştır. Perre Antik Kenti Adıyaman'da yer alır. MÖ 1. yüzyılda Kommagene Krallığı döneminde inşa edilmiştir. Mısır Piramitleri MÖ 7500 yılında inşa edilmiştir. Göbeklitepe Tapınağı MÖ 10.000 yılında inşa edilmiştir. İnsanlık tarihinin bilinen ilk ve en eski tapınağıdır.

(Cevap C)

11. Amerika Birleşik Devletleri'nde, devlet başkanı ve başkan yardımcısının halk tarafından seçildiği "**Başkanlık Sistemi**" uygulanmaktadır. İngiltere'de meşruti monarşi vardır. İtalya, Yunanistan ve Almanya'da Cumhurbaşkanlarını meclis seçer.



## NOT

ABD dışında Arjantin, Brezilya, İran, Güney Kore, Çin, Afganistan, Şili, Türkiye, Kıbrıs Cumhuriyeti, Kazakistan, Türkmenistan, Nijerya, Peru ve Endonezya başkanlık sistemi ile yönetilen belli başlı ülkelerdir.

(Cevap E)

12. Adli Tıp Kurumu Türkiye Cumhuriyeti mahkemelerinin adli (resmi) bilirkişilik kurumu olarak yasa ile kurulan ve Adalet Bakanlığı'na bağlı olan bir kuruluştur.

(Cevap E)

13. Ara Güler yaratıcı fotoğrafçılıkta uluslararası üne sahip bir sanatçıdır. Sanatçımız 90 yaşında 17 Ekim 2018'de hayatını kaybetmiştir.

(Cevap C)

14. Gelişmişlik, çok yönlü bir büyümeyi ifade eder. Suudi Arabistan'da petrol geliri sayesinde kişi başına düşen millî gelir çok yüksektir; ancak sosyal, teknik, siyasi, kültürel açıdan değerlendirildiğinde gelişmiş ülkeler grubuna girmemektedir.

(Cevap D)

15. A, B, C ve E seçeneklerinde verilenler Kartal Tibet'in yönettiği yapımlardandır. Fakat Vurun Kahpeye adlı filmin yönetmeni Lütfi Ömer Akad'dır.

(Cevap D)

16. Soru öncülünde hakkında bilgi verilen sinema filmi "Düğün"dür.

(Cevap B)

1. Pakistan'ın kurucu lideri Muhammed Ali Cinnah'dır.

(Cevap D)

2. Bosna Hersek'teki savaşta (1992-1995) Hırvat birliklerince, 29 yıl önce yıkılan ancak savaşın ardından yeniden inşa edilen, Neretva Nehri'nin "Osmanlı gerdanlığı" olarak adlandırılan ve "medeniyetleri birleştiren" tarihi Mostar Köprüsü bu misyonunu bugün de sürdürüyor.

(Cevap C)

3. "Günden Kalanlar" 2017 Nobel Edebiyat Ödülü'nün sahibi Japon yazar Kazuo İshiguo'ya aittir.



—PUAN KÜPÜ—

2021 Nobel Edebiyat Ödülü'nü Tanzanya doğumlu yazar Abdulrazak Gurnah kazanmıştır. "Deniz Kenarında", "Kumdan Yürek" ve "Sensizliğe Hayranlık" Gurnah'ın eserlerindedir.

(Cevap B)

4. Finlandiya, İzlanda, Norveç ve İsveç Avrupa'nın kuzeyinde yer alan İskandinav ülkeleridir. Polonya ise bu grupta yer almaz.

(Cevap E)

5. 'Ayşe Tatile Çıksın' bu cümle yakın tarihimiz açısından büyük bir öneme sahiptir. Türkiye'nin Yavru vatan Kıbrıs'ta 48 yıl önce başlattığı hareket başarıyla sonuçlanırken Ada'da yaşayan Kıbrıs Türk halkının güvenliği de sağlanmış ve Ada'ya barış hakim olmuştur. Cenevre'de sürdürülen görüşmeler sırasında anlaşmanın mümkün olmadığı kanaati kesinleşince harekâtın yeniden başlatılacağı anlamına gelen "Ayşe tatile çıksın." (Ayşe, Turan Güneş'in kızı Ayşe Güneş Ayata'nın adıdır.) parolasını Türk Dışişleri Bakanı Turan Güneş, Başbakan Bülent Ecevit'e bildirdi.

(Cevap A)

6. Yasaların anayasaya uygunluğunun yargısal denetiminde dünyada iki farklı model uygulanmaktadır. Bunlardan biri, bu denetimi yapma yetkisini bütün mahkemelere veren Amerikan modeli; diğeri ise bu yetkiyi özel bir mahkemeye, Anayasa Mahkemesi'ne veren Avrupa modelidir. Avrupa modelini benimseyen Türkiye'de Anayasa Mahkemesi ilk kez 1961 Anayasası'yla kurulmuştur.

(Cevap D)

7. Yuri Gagarin Vostok 1 adlı uzay aracıyla uzaya giden ilk kozmonot olmuştur.



NOT

Yuri Gagarin, Sovyetler Birliği pilotu ve kozmonotudur. Yuri Gagarin 12 Nisan 1961'de Vostok uzay aracıyla uzaya çıkarak Dünya yörüngesinde turunu tamamladı. Böylece uzaya çıkan ilk insan olmayı başarmış oldu ve bu başarısıyla birlikte uzay çağını başlattı.

(Cevap C)

8. Öncülde sözü edilen kişi Türk edebiyatının "Bir Hanım": Fatma Aliye Topuz'dur.

2009 yılında 50 Türk lirası'nın arkasında portresine yer verildi.

(Cevap C)

## TÜRKÇE • Güncel Bilgiler

9. 20 Temmuz 1969 tarihinde APOLLO 11 uzay mekiği ile Ay'a ilk insan indi. Astronot Neil Armstrong, Ay'a ayak basan ilk insan oldu.

(Cevap E)

10. Dardanos Antik Kenti Marmara Bölgesinde yer alır. Antik Kent MÖ 3000 yılında yapılmıştır. Çanakkale'ye 12 km mesafede yer alır.

(Cevap E)

11. Tanımı ve özellikleri verilen kurum Rekabet Kuruludur. Rekabet Kurulu, kamu tüzel kişiliğine sahiptir. İdari ve mali açıdan özerktir. Rekabet Kurulu, görevini yaparken bağımsızdır.

(Cevap B)

12. Asya'yı Avrupa'ya bağlayan ilk köprü Pers Kralı Darius döneminde MÖ 513 yılında yapılmıştır. Darius'un mimarı Mandrokles yan yana dizerek bağladığı sallar ile geçici bir köprü oluşturmuş ve ordunun Asya'dan Avrupa'ya geçmesini sağlamıştır.

(Cevap A)

13. Soruda tanımı ve özellikleri verilen kurum RTÜK'tür. RTÜK üyeleri, siyasi parti gruplarının üye sayısı oranında belirlenecek üye sayısının ikişer katı olarak gösterecekleri adaylar arasından, her siyasi parti grubuna düşen üye sayısı esas alınmak suretiyle TBMM Genel Kurulunca seçilir. RTÜK, özerktir ve tarafsız bir kamu tüzel kişiliği niteliğine sahiptir.

(Cevap B)

14. Öncülde verilen dizeler Yahya Kemal Beyatlı'nın *Sessiz Gemi* şiirine aittir.

(Cevap E)

15. 1921 ve 1924 anayasalarının adlarında "Teşkilat-ı Esasiye" geçmektedir.

(Cevap B)

16. B, C, D ve E'deki eserler Sabahattin Ali'ye aittir. *Saatleri Ayarlama Enstitüsü*, Ahmet Hamdi Tanpınar'a aittir.

(Cevap A)

1. Beyin Göçü: İyi eğitim görmüş, kalifiye, nitelikli, seçkin, yetenekli ve uzman iş gücünün yetişmiş olduğu az gelişmiş veya gelişmekte olan ülkelerden gelişmiş bir ülkeye en verimli olduğu dönemde çalışmak, araştırma yapmak için yapılan göçtür. ABD, dünyanın en fazla beyin göçü alan ülkelerinden biridir.

(Cevap E)

2. Türkiye'nin 2020 yılında Karadeniz'de keşfettiği doğal gaz rezervlerinin kullanılmaya başlanması Türkiye ekonomisine büyük katkılar sağlayacaktır. Ancak Türkiye'nin tükettiği enerji miktarı fazla olduğu için bu kaynağın, Türkiye'nin tamamen sona erdirmesi beklenemez.

(Cevap C)

3. 2021 Nobel Ödülleri sahipleri:

**Nobel Barış Ödülü:** Maria Ressa, Dmitry Muratov

**Nobel Tıp Ödülü:** David Julius, Ardem Patapoutian

**Nobel Kimya Ödülü:** Benjamin List, David W.C. MacMillan,

**Nobel Fizik Ödülü:** Syukuro Manabe, Kalus Haselmann, Giorgio Parisi

**Nobel Ekonomi Ödülü:** David Card, Joshua D. Angrist, Guido W. Imbens

(Cevap D)

4. *İstanbul'u Dinliyorum* - Orhan Veli  
*Yağmur* - Tevfik Fikret  
*Makber* - Abdulhak Hamit Tarhan  
*Fotoğraf* - Cemal Süreyya  
*Hikaye* - Cahit Külebi

(Cevap A)

5. Öncülde bahsedilen eser Etnoğrafya Müzesi'dir.

(Cevap A)

6. Katar'ın ev sahipliğini yaptığı 2022 FIFA Dünya Kupası'nın sahibi Arjantin olmuştur.

(Cevap B)

7. UNESCO 44. Dünya Miras Komitesi toplantısında, Anadolu'nun en eski şehir devletinin kurulduğu Arslantepe Höyüğü'nün UNESCO Dünya Mirası Listesi'ne kaydedildi.

(Cevap A)

8. A, C, D ve E'de verilenleri Ukrayna'nın liman kentrendir. Fakat Sankt - Peterburg Rusya'nın bir liman kentidir.

(Cevap B)

## TÜRKÇE • Güncel Bilgiler

9. Fransız yazar Montaigne'in ünlü eseri *Denemeler*'dir.



PUAN KÜPÜ

Septik (şüpheli) düşünceyi benimseyen Montaigne, aklın gerçeğe erişse bile, kesin bilgiye sahip olamayacağını ifade eder.

(Cevap B)

10. *Kavaklar* isimli şiir şair Metin Altıok'a aittir.

(Cevap B)

11. Türk sanatının Selçuklu Devri'nden zamanımıza kadar devam eden örneklerinin sergilendiği müze Etnografya Müzesi'dir. Müzede Anadolu'nun çeşitli yörelerinden derlenmiş halk giysileri, ayakkabı, süs eşyaları, takunya örnekleri, oylar, bohçalar, yatak örtüleri, gelin kıyafetleri, damat tıraş takımları, halı ve kilim koleksiyonu gibi eski geleneksel Türk sanatı eserleri bulunmaktadır.

(Cevap C)

12. Türkiye Cumhuriyeti Cumhurbaşkanlarını sıralayacak olursak:

- Mustafa Kemal Atatürk
- İsmet İnönü
- Celal Bayar
- Cemal Gürsel
- Cevdet Sunay
- Fahri Korutürk
- Kenan Evren
- Turgut Özal
- Süleyman Demirel
- Ahmet Necdet Sezer
- Abdullah Gül
- Recep Tayyip Erdoğan

Buna göre doğru sıralama I – III – II şeklinde olacaktır.

(Cevap B)

13. Türkiye'nin ilk milli parkı Yozgat Çamlığı Milli Parkı'dır. Yozgat Çamlığı 1958 yılında milli park yapılmıştır.



PUAN KÜPÜ

Son milli parkımız (2022) Abant Gölü Milli Parkı'dır.

(Cevap C)

14. *Huzur*, Ahmet Hamdi Tanpınar'ın romanıdır. *Benim Adım Kırmızı* ve *Beyaz Kale* ise 2006 yılında Nobel Ödülünü kazanan Orhan Pamuk'un eserleridir.

(Cevap D)

15. Soru öncülünde hakkında bilgi verilen şair ve devlet adamı Yahya Kemal Beyatlı'dır.

(Cevap C)

16. Soru öncülünde hakkında bilgi verilen yazarımız Saif Faik Abasıyanık'tır.

(Cevap A)