



AKADEMİ  
DENİZİ

**KAMU PERSONEL SEÇME SINAVI  
LİSANS**

**GENEL YETENEK TESTİ  
GENEL KÜLTÜR TESTİ**

**TG•1**



Bu testlerin her hakkı saklıdır. Hangi amaçla olursa olsun, testlerin tamamının veya bir kısmının yayınevimizin yazılı izni olmadan kopya edilmesi, fotoğrafının çekilmesi, herhangi bir yolla çoğaltılması, yayımlanması ya da kullanılması yasaktır. Bu yasağa uymayanlar gerekli cezai sorumluluğu ve testlerin hazırlanmasındaki mali külfeti peşinen kabullenmiş sayılır.

**AKADEMİ DENİZİ YAYINCILIK**

1. Genel hatlarıyla parçanın anlamına baktığımızda bilgiyi elde etmenin eskiye kıyasla olumlu yönde geliştiği ve bunun bazı sonuçları olduğunun belirtildiğini görüyoruz. Bu bağlamda parçaya baktığımızda iletişim olanaklarının hızla artmasının doğal sonucunun bilgi dağarcığımızı zenginleştirmek olduğunu söyleyebiliriz. Buna göre "kolayca-zenginleşiyor" ifadesinin parçada boş bırakılan yere getirilebilecek en uygun ifadeler olduğunu söyleyebiliriz.

(Cevap B)

2. Perdesiz görmek, gerçek anlamıyla düşünüldüğünde bakılan şeyle arada görüntüye engel olacak veya görüntünün netliğini bozacak bir engelin olmamasıdır. Bu anlamı, "Romadaki olayları perdesiz görmelerini sağladığı için okurların ilgiyle karşıladığı bu uyarılama, akademik camiada edebiyata karşı suç olarak görüldü." ifadesindeki bağlama uygun olarak mecaz anlamda düşündüğümüzde, "Gerçekliği net olarak fark etme" söz grubunun aradığımız ifade olduğunu söyleyebiliriz.

(Cevap C)

3. Parçada geçen, "..... denemenin kestirme yolundan çıkıp romanın dolambaçlı yoluna girmişim" sözleriyle romanın denemeye göre hayatın gerçekliğini daha dolaylı anlattığı vurgusu vardır. Bu anlam bağlamına uygun olarak altı çizili sözle anlatılmak istenenin, "Deneme, olay ve durumları direkt gösterirken romanimler." olduğunu söyleyebiliriz.

(Cevap A)

4. Verilen cümleye göre idealist öğretmenin işini zorlaştıran, gerçeklik ile hayal edilenin çatışmasıdır. Bu düşüncenin dayanağı öncülde geçen "maalesef zihinlerinde kurdukları sosyal ve fiziksel dünyayı iş hayatlarında göremiyorlar" ifadesidir.

(Cevap A)

5. "Geçen gün onunla sokakta ayak üstü konuştuk biraz." cümlesindeki "ayak üstü" sözü yanlış yazılmıştır. Bu sözün doğru yazımı "ayaküstü" şeklindedir. Diğer cümlelerde geçen altı çizili sözcüklerin yazımında bir yanlışlık yoktur.

(Cevap C)

6. Öncüldeki metinde nokta (.) kullanmayı gerektirecek bir yer yoktur. Kullanılması gereken noktalama işaretlerini sırasıyla şöyle gösterebiliriz: Virgül (,), noktalı virgül (;), iki nokta (:), üç nokta (...)

(Cevap D)

7. Verilen dörtlükte ünlü türemesi yoktur. Bunun dışındaki ses olaylarının görüldüğü sözcükleri şöyle gösterebiliriz:

Ünsüz değişimi: karanlığa, kalbin

Ünsüz benzeşmesi: geçti

Ünlü değişimi: Bana

Kaynaştırma: benzeyen

(Cevap B)

8. “Yaşamın özüne ayna tutan çağdaş öyküler, eskiden yazılanların çoğundan farklı olarak öykülemekten çok, göstermeye; anlatmadan çok, sezdirmeye başvurur.” cümlesinde, “Yaşamın özüne ayna tutan çağdaş öyküler” söz grubu özne görevindedir ve sıfat tamlamasıdır.

(Cevap A)

9. “Anadolu’da gezinti yaparken yol boyunca efsaneleşmiş medeniyetlerden birine rast gelirsiniz.” cümlesindeki “boyunca” sözcüğü fiilimsi değildir. Fiilimsiler, fiil kök ve gövdelerinden elde edilen sözcüklerdir. E seçeneğindeki cümlede yer alan “boyunca” sözcüğü “boy” isim kökünden elde edilmiştir.

(Cevap E)

10. Parçada geçen “canlanacaktır” sözcüğünde fiilden isim türeten yapım eki değil, isimden fiil türeten yapım eki kullanılmıştır:  
can: isim kökü  
lan: isimden fiil

(Cevap E)

11. A seçeneğindeki cümlede geçen “başlardı” sözcüğü “baş” isim kökünden türemiştir. Diğer seçeneklerdeki altı çizili sözcükler fiilden türemiştir.

(Cevap A)

12. Verilen parçanın anlatımında kişileştirme yoktur. Diğer seçeneklerdeki ifadelerin parçadaki karşılıkları şunlardır:

**Karşılaştırma:** Sinema ve spor dendiğinde akla ilk gelen başarılı filmler yok mudur?

**Tanımlama:** Ustalık, herkesin bildiğini kimse bilmiyormuş gibi anlatmaktır.

**Öznellik:** Zaman zaman usta yönetmenler bu konudaki klişeleri, sporu filmlerine ustaca yerleştirmişlerdir.

**Örneklendirme:** Buna benzer şekilde en güzel, unutamadığım bir diğer film de Hitchcock’un Trendeki Yabancılar’ı ve bu filmin ünlü tenis sahnesidir.

(Cevap B)

13. Parçanın genelinde “Oblomov” adlı karakterin Rus insanını hatta tüm Doğuluları en iyi şekilde temsil ettiği savı ispatlanmaya çalışılmıştır. “Türk edebiyatında Batılı yazarların etkisi çok açık görülür ancak Rus edebiyatçıların etkileri o kadar açık değildir.” cümlesindeyse Türk edebiyatında Rus yazarların etkisinin az olduğundan söz edilerek ana düşüncenin dışına çıkılmış ve parçanın anlam akışı bu cümleyle bozulmuştur.

(Cevap A)

14. “İnsanlar duygu ve akıl arasındaki tutturdukları dengeyle ayakta kalır ve yaşam denen yolda ilerler.” ana düşüncesinin öne çıktığı öncüldeki cümlelerde bir örnekle bu düşünce somutlaştırılmaya çalışılmıştır. Buna göre, “Atlardan biri aklın, diğeri duygunun temsilcisi ve bir at sizi sürekli yolun bir tarafına, öbürü de diğer tarafına çekmeye çalışıyor.” cümlesinin III. cümleyi takip etmesi gerekir. Bunun için de IV. cümleyle V. cümlelerin yer değiştirmesi gerekir.

(Cevap E)

15. Parçanın genelinde Gökova manzarası anlatılmıştır. IV. cümleden itibaren ise Gökova'nın tarihi ve zenginlikleri anlatılmaya başlanmıştır. Buna göre bu parça iki paragrafa ayrılmak istense ikinci paragrafın V. cümleyle başlaması uygun olacaktır.

(Cevap D)

16. Parçada, düzyazı ve şiir konusunda yapılan karşılaştırmada ciddi bir dayanak olmaksızın doğru olmayan çıkarımlarda bulunulduğu vurgusu vardır. Buna göre parçanın sonuna, “Düzyazının bir yerde tıkandığı sonucunu nereden çıkarırlar bilinmez.” cümlesinin getirilmesi anlam akışına uygun olacaktır.

(Cevap C)



17. Parçada, "Anadolu'da hangi büyücek kasabaya adım atsanız tuluat tiyatrolarından birine rast gelirsiniz." denilerek tuluat tiyatrolarının geniş bir coğrafyada tanıdığı ve iz bıraktığı düşüncesine temel oluşturulmuştur.

(Cevap D)

18. Parçada davranışçı psikoloji ile ilgili olarak, "Bireyin ancak çevrenin etkisiyle davranış değişikliği gösterebileceğini savunur." düşüncesine dayanak olabilecek bir ifade yoktur. A,B,C ve D seçeneklerindeki yargıların karşılıkları parçada mevcuttur.

(Cevap E)

19. Parçada empati ile ilgili olarak B, D, C ve E seçeneklerindeki ifadelerin dayanakları bulunmaktadır. Empatinin özellikle kadınların edindiği ve uyguladığı bir özellik olduğuna ise yer verilmemiştir.

(Cevap A)

20. Maya albümüyle ilgili olarak parçada geçen, "Maya ile geleneğe değmekten korkmayan modern bir anlatım yakaladı." cümlesiyle, "Şeyh Galip'ten Neşet Ertaş'a uzanan bir köprü kuruyor." cümlesi, bu albümle ilgili, "Yeni bir anlatım ve tarzla ortaya çıkarak geniş bir zaman dilimini kapsamıştır." yargısının dayanağıdır.

(Cevap B)

21. Parçada Maya albümüyle ilgili olarak rakipleri karşısında satış rekorları kırdığına yer verilmemiştir. B, C, D ve E seçeneklerindeki ifadelerinse parçada karşılıkları vardır.

(Cevap A)

22. Parçada geçen, "Gözünün gördüğüyle gönlünün bildiği bir olmayan" sözü ile somut gerçekliği duygularıyla değerlendiren anlamı kastedilmiştir. Burada gözün görmesi somut gerçekliğe karşılık gelmektedir.

(Cevap A)

23. Parçada eski şiirle yeni şiirin etkileşimi üzerinde durularak bir dönem çağdaş şiirin eski şiiri görmezden geldiği ama zamanla değişik yönlerden ondan etkilendiği belirtilmiştir. "Eski şiirin yeni şiire etkileri üsluptan ziyade içerikte görülmüştür." sonucuna dayanak olacak bir düşünceye parçada yer verilmemiştir.

(Cevap E)

24. Tarihsel süreçte eski şiirle yeni şiirimiz arasındaki ilişkinin farklı yönlerden irdelendiği bu parça içerik açısından, "Yeni şiirimizin eski şiirle olan ilişkisini nasıl değerlendiriyorsunuz?" sorusunun cevabıdır.

(Cevap D)

25. Parçada geçen, "Ancak bu kurguları oluşturmadaki amaç, olgunun bütün özelliklerini ortaya koymak değil, araştırmacıya açıklama ve karşılaştırma yapma veya varsayımlar kurma imkânı sağlayan yardımcı bir araç sunmaktır." cümlesinden hareketle ideal tipte ilgili olarak, "Araştırmacı için yardımcı bir enstrüman işlevi görmektedir." denilebilir.

(Cevap B)

26. "...bir rehber veya öğretmen değil, bir aynadır." ifadesindeki "rehber" ve "öğretmen" kavramlarını gerçek anlamlarıyla düşündüğümüzde burada, "Yorum veya yönlendirme yapmaksızın nesnel veriler sunduğu" anlamının öne çıktığını söylemek mümkündür.

(Cevap A)

27. "Bu kadar emek verilerek ve yüksek maliyet göze alınarak ortaya çıkarılan ideal tipler, toplumdaki davranış kalıpları değiştiğinde karşılığı kalmamaktadır. Bu açıdan bu projenin yeniden düşünülmesi gerekiyor." ifadelerine dayanarak parçanın yazarının ideal tipte ilgili eleştirdiği durumun, "Değişen şartlar karşısında işlevsiz kalması ve yüksek maliyetli olması" olduğunu söyleyebiliriz.

(Cevap C)

28. – 30. soruları aşağıdaki bilgilere göre cevaplayınız.

Verilen bilgilere göre tablo yapalım.

1	2	3	4	5	6	7
Yer değiştirebilir.						
<b>Bariş</b>	Emre	Gamze	Ahmet	Duygu	Fatih	<b>Can</b>
Çanta	Kaban	Çanta		Çanta	Mont	Kaban

Bariş ile Can yer değiştirebilir.

28. Tabloya göre Ahmet mont almış olabilir. Bariş ve Can almış olamaz.

(Cevap A)

29. Tabloya göre Duygu 5. sırada ve çanta almıştır.

(Cevap D)

30. Tabloya göre 3 kişinin çanta aldığı kesindir.

(Cevap B)

31. A2B B = 1 ya da B = 6 dir.  

$$\begin{array}{r} + 2AB \\ \hline BC2 \end{array}$$
  
 426 A = 4  

$$\begin{array}{r} + 246 \\ \hline 672 \end{array}$$
 B = 6  
 C = 7  
 A • B • C = 4 • 6 • 7  
 = 168 bulunur.

(Cevap B)

33. 
$$\frac{1}{3!} + \frac{3}{4!} = \frac{4+3}{4!} = \frac{7}{4!}$$
  

$$\frac{1}{3!} + \frac{3}{4!} = \frac{7}{4!} = \frac{7}{4!} \cdot \frac{6!}{4} = \frac{7 \cdot 6 \cdot 5 \cdot 4!}{4! \cdot 4} = \frac{105}{2}$$
  
 bulunur.

(Cevap D)

34. 
$$\frac{5 \cdot 10^{-2} - 5 \cdot 10^{-3}}{2 \cdot 10^{-1}} = \frac{50 \cdot 10^{-3} - 5 \cdot 10^{-3}}{200 \cdot 10^{-3}}$$
  

$$= \frac{(50 - 5) \cdot 10^{-3}}{200 \cdot 10^{-3}}$$
  

$$= \frac{45}{200} = \frac{9}{40} \text{ bulunur.}$$

(Cevap A)

32. 
$$a^2 - a \cdot b - a + b = a \cdot (a - b) - (a - b)$$
  

$$= (a - b) \cdot (a - 1) \rightarrow \text{Tek sayı}$$
  

$$\begin{array}{cc} \downarrow & \downarrow \\ \text{Tek} & \text{Tek} \end{array}$$

a - 1 → Tek ise

a → Çift sayıdır.

I doğru

 $a - b \rightarrow \text{Tek sayı}$  $\begin{array}{cc} \downarrow & \downarrow \\ \text{çift} & \text{tek} \end{array}$ 

b → Tek sayıdır.

II doğru

 $a^4 + b = \text{Ç} + \text{T} = \text{Tek}$ 

III doğru

(Cevap E)

35. 
$$\frac{2}{5} + \frac{3}{5} \cdot \left(1 - \frac{1}{3}\right) = \frac{2}{5} + \frac{3}{5} \cdot \frac{2}{3}$$
  

$$= \frac{2}{5} + \frac{2}{5}$$
  

$$= \frac{4}{5} \text{ bulunur.}$$

(Cevap C)

$$\begin{aligned}
36. \quad 3^{2n+3} &= 3^{2n} \cdot 3^3 \\
&= (3^n)^2 \cdot 27 \\
&= 2^2 \cdot 27 \\
&= 4 \cdot 27 \\
&= 108 \text{ bulunur.}
\end{aligned}$$

(Cevap E)

$$37. \quad XX + YY + ZZ = 11 \cdot \underbrace{(X + Y + Z)}_{7 \cdot k} = 7 \cdot k$$

$X + Y + Z = \{7, 14 \text{ ya da } 21 \text{ olmalıdır.}\}$

ancak ardışık sayılar ise

$$6 + 7 + 8 = 21 \text{ olur.}$$

$Z = 8$  bulunur.

(Cevap D)

$$38. \quad \begin{array}{cccccc} a & b & c & d & e & f & k \\ 1 & 0 & 0 & 5 & 9 & 9 & 8 \end{array}$$

Bu şartı sağlayan en küçük sayı 1005998 dir. Sayının yüzler basamağı 9'dur.

(Cevap A)

$$39. \quad |b| = 5 \text{ ise } b = 5 \text{ veya } b = -5$$

$$|a| = 5 \text{ ise } a = 5 \text{ veya } a = -5$$

$$b < a \text{ ise } b = -5 \text{ ve } a = 5 \text{ tir.}$$

$$|c| = 6 \text{ ise } c = 6 \text{ dir.}$$

$$|d| = 7 \text{ ise } d = 7 \text{ veya } d = -7$$

$$b < a < c < d \text{ ise } d = 7 \text{ dir.}$$

$$|e| = 10 \text{ e } = 10 \text{ veya } e = -10 \text{ dur. (e = -10)}$$

$$a + b + c + d - e = 5 + (-5) + 6 + 7 - (-10) = 23$$

bulunur.

(Cevap D)

$$40. \quad \underbrace{x^3}_{-} + \underbrace{y^4}_{+} < 0$$

$$x = -$$

$$y = -$$

$$z = +$$

$$0 < x - y$$

$$y < x$$

$$0 < x + z$$

$$-x < z$$

(Cevap C)

## Genel Yetenek Testi

41.  $c = 2$  olsa  $2 < \frac{1}{d} \Rightarrow d < \frac{1}{2}$   
 $d < c$  dir.  
 $b = -2$  olsa  $\frac{1}{a} < -2 \Rightarrow \frac{1}{-2} < a$   
 $b < a$   
 $b < a < d < c$  bulunur.

(Cevap E)

42. 80'den büyük yanlış değerleri doğru olsa sayı 75 veya 57 dir. Ki rakamları toplamı asal sayı yapmaz. Yani sayı 80 den büyük doğru olacak ve rakamlarından biri 7 veya 5 olarak olabilecek sayılar.  
 85, 87, 95 ve 97 dir. Rakamları toplamı asal sayı olan  $8 + 5 = 13$  tür. Sayı 85 olmalıdır.  
 $A^2 + B^2 = 8^2 + 5^2 = 64 + 25 = 89$  bulunur.

(Cevap A)

43.  $x = \sqrt{27} \cdot \sqrt{12} = 18$   
 $x = \sqrt{20} \cdot \sqrt{5} = 10$   
 $x = \sqrt{8} \cdot \sqrt{18} = 12$

$x$  in en büyük değeri 18 ve en küçük değeri 10 dur. Farkı  $18 - 10 = 8$  bulunur.

(Cevap C)

44.  $\frac{x^3 - 8}{x^3 + 2x^2 + 4x} : \frac{x^2 - 4}{x^2 + x}$   
 $= \frac{(x-2) \cdot (x^2 + 2x + 4)}{x \cdot (x^2 + 2x + 4)} \cdot \frac{x(x+1)}{(x-2)(x+2)}$   
 $= \frac{x+1}{x+2}$  bulunur.

(Cevap B)

45.  $\frac{\square 10}{\square 15} = \frac{10 \cdot 9 \cdot 8 \cdot 7}{15 \cdot 14 \cdot 13 \cdot 12 \cdot 11} = \frac{2}{13 \cdot 11} = \frac{2}{143}$   
 bulunur.

(Cevap E)

46.  $\frac{\triangle 10}{\square 5} = \frac{10 \cdot 9 \cdot 8}{5 \cdot 4 \cdot 3 \cdot 2} = 3 \cdot 2 \cdot 1 = 6$   
 $\triangle 3 = 3 \cdot 2 \cdot 1 = 6$

(Cevap A)

47. 2020 yılında 20 öğretmen yaş ortalaması 40'tır. Bu okula aynı yaşta 5 yeni öğretmen gelince  
 $\frac{40 \cdot 20 + 5 \cdot x}{25} = 38$   
 $800 + 5 \cdot x = 950$   
 $5 \cdot x = 150$   
 $x = 30$

Öğretmenlerin yaşları 30 dur. Doğum tarihleri 2020 - 30 = 1990 bulunur.

(Cevap B)

48.  $40 \cdot \frac{20}{100} + 30 \cdot \frac{30}{100} + x \cdot \frac{50}{100} \geq 50$   
 $8 + 9 + \frac{x}{2} \geq 50$   
 $\frac{x}{2} \geq 33$   
 $x \geq 66$

Final sınavından en az 66 almalıdır.

(Cevap C)

## Genel Yetenek Testi

49.

1. çocuk	2. çocuk	3. çocuk	Anne
$x + 6$	$x + 4$	$x$	$x + 32$

$$x + 6 + x + 4 + x = x + 32$$

$$3x + 10 = 32 + x$$

$$2x = 22$$

$$x = 11$$

En büyük çocuk  $x + 6 = 11 + 6 = 17$  yaşında bulunur.

(Cevap C)

50. 16 gün içinde 2 hafta artı 2 gün vardır. 2 hafta Haluk  $10 \cdot 20 + 4 \cdot 30 = 320$  sayfa Levent

$10 \cdot 29 + 4 \cdot 15 = 350$  sayfa kitap okur. Okunan kitap sayfalarının eşit olması için 1 hafta sonuna daha ihtiyaç vardır.  $320 + 2 \cdot 30 = 350 + 2 \cdot 15$ , bu durumda kitap okumaya cumartesi başlanmıştır.

(Cevap A)

51.

Boş	Dolu (oturan)	Ayakta
$y$	$x$	$3x$

$$\left. \begin{aligned} (15 + x) &= (x + y) \cdot \frac{1}{6} \\ (x - 10) &= (x + y) \cdot \frac{1}{9} \end{aligned} \right\} \begin{aligned} \frac{x + 15}{x - 10} &= \frac{9}{6} \\ 9x - 90 &= 6x + 90 \end{aligned}$$

$$3x = 180$$

$$x = 60 \text{ bulunur.}$$

(Cevap A)

52. Kırmızı tişört sayısı = 48

Beyaz tişört sayısı =  $2x$

( $x$  tane beyaz  $x$  tane kırmızı)  $x$  tane paket kalan kırmızı tişört sayısı =  $48 - x$

$$x + \frac{48 - x}{2} = 35$$

$$\frac{x + 48}{2} = 35$$

$$x + 48 = 70$$

$$x = 22$$

Toplam tişört sayısı

$$48 + 2 \cdot 22 = 48 + 44$$

$$= 92 \text{ bulunur.}$$

(Cevap E)

53.

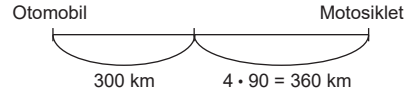

$$\frac{300}{90} = \frac{10}{3} \text{ saat}$$

$$4 - \frac{10}{3} = \frac{2}{3} \text{ saat mola vermiştir.}$$

$$\frac{2}{3} \cdot 60 = 40 \text{ dakika bulunur.}$$

(Cevap E)

54.  $95 + 70 = 165$

$$95 + 56 = 151$$

$$95 + 80 = 175$$

$$95 + 65 = 160$$

$$70 + 80 = 150$$

$$80 + 65 = 145$$

Asansörün kapasitesinin aşılma durum sayısı 6 tane tüm durum  $\binom{5}{2} = 10$  tane

$$P(A) = \frac{6}{10} = \frac{3}{5} \text{ bulunur.}$$

(Cevap A)

55.  $360^\circ$   $30^\circ$  ise

$$\frac{12000}{x} = \frac{12000 \cdot 30}{360} = 1000 \text{ kişi}$$

İlçede ön lisans mezunu 1000 kişidir.

(Cevap B)

56.  $360^\circ$   $3^\circ$

$$\frac{12000}{x} = \frac{12000 \cdot 3}{360} = 100$$

İlçede doktora ve üzeri mezun sayısı 100 kişidir.

(Cevap D)

57. İlçede okuma yazma bilmeyen sayısı

$$\frac{12000}{x} = \frac{12000 \cdot 102}{360} = 3400 \text{ kişi}$$

İlçede üniversite mezunlarının sayısı

$$\frac{12000}{x} = \frac{12000 \cdot 60}{360} = 2000 \text{ kişi}$$

ilçede okuma yazma bilmeyenlerin sayısı üniversite mezunlarının sayısından  $3400 - 2000 = 1400$  kişi fazladır.

(Cevap E)

58.

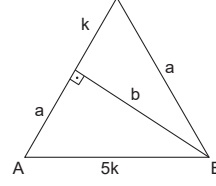

$$\begin{aligned} a^2 + b^2 &= (5k)^2 \\ - k^2 + b^2 &= a^2 \\ \hline a^2 - k^2 &= 25k^2 - a^2 \\ 2a^2 &= 26k^2 \\ a^2 &= 13k^2 \\ \frac{k}{a} &= \frac{1}{\sqrt{13}} \text{ bulunur.} \end{aligned}$$

(Cevap B)

59.

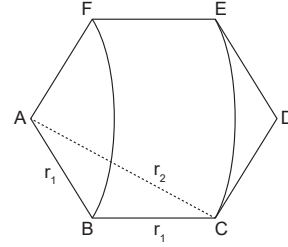

$$\begin{aligned} r_2 &= r_1 \cdot \sqrt{3} \\ \frac{r_2}{r_1} &= \sqrt{3} \text{ bulunur.} \end{aligned}$$

(Cevap A)

60.

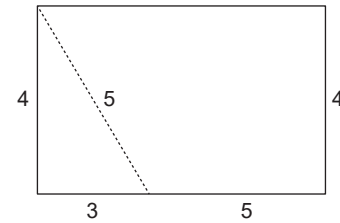

$$4 \cdot 8 = 32 \text{ birimkare bulunur.}$$

(Cevap C)



1. Kavimler Göçü'nü başlatmaları, Çinlilerin etkisiyle ikiye ayrılmaları ve Çin Seddi'nin yapılmasına neden olmaları, Hunlara ait özelliklerdir. Yerleşik yaşama geçen Türk devleti Uygurlar, Türk boylarının birleşip saldırılarıyla yıkılan Türk devleti de II. Göktürklerdir.

(Cevap C)

2. Türkler gerek Hristiyanlarla gerekse Şiilerle mücadele ederek İslam dünyasının koruyuculuğunu üstlenmişlerdir. Aynı zamanda İslamiyeti Hindistan'a, Anadolu'ya ve Doğu Avrupa'ya yayarak İslamiyetin evrensellik kazanmasında etkili olmuşlardır. Ancak, İslam dünyasındaki mezhep ayrılıklarına son verdikleri söylenemez.

(Cevap A)

3. A, B, C ve D seçeneklerinde yer alan bilgiler, Türklerin Anadolu'ya yerleşmesinin sonuçları arasında yer almaktadır. Ancak ülke yönetiminde hanedan geleneği, Osmanlı Devleti dahil olmak üzere diğer Türk devletlerinde de görülmekte olup (Memlükler hariç) bunun Türklerin Anadolu'ya yerleşmesinin sonuçları ile bir ilgisi bulunmamaktadır.

(Cevap E)

4. Osmanlı Devleti'nin kuruluş döneminde başkentlerin Söğüt, Bursa, İzmit, İzmit ve Edirne şeklinde sürekli batıya doğru kayması, fetih yönünün batı olduğunun göstergesidir. Amaç da fetih bölgelerine daha yakın olmak ve merkezi yönetimin güçlü tutulmak istenmesidir. Bu durum hoşgörü siyaseti ile bir ilgisi yoktur.

(Cevap D)

5. A, B, C ve D seçeneklerinde yer alan bilgiler, Osmanlı Devleti'nin yükselme dönemine özgü gelişmelerdir. Ancak şehzadelerin sancağa çıkma geleneğine son verilerek, yerine kafes usulünün getirilmesi, duraklama döneminde, I. Ahmet zamanında yaşanan bir gelişmedir.

I. Ahmet döneminde "Ekber ve erşet" uygulamasıyla beraber, şehzadelerin sancağa çıkması geleneğine son verilerek, yerine şehzadelerin saray içinde yetişmesi anlamına gelen kafes usulü getirildi. Bu durum deneyimsiz kişilerin başa geçmesine yol açmıştır.

(Cevap E)

6. Osmanlı Devleti'nin duraklama döneminde çıkan eyalet ayaklanmalarının amacı, devlet otoritesinin zayıflamasından yararlanarak imparatorluktan ayrılmaktır.

(Cevap B)

7. III. Mustafa'nın donanmaya teknik subay yetiştirmek amacıyla açtığı batı tarzı askeri okul olan Deniz Mühendishanesi ve III. Selim'in kurduğu batı tarzı bir ordu olan Nizam-ı Cedit Ordusu, askeri alanda yapılan ıslahatlarda Avrupa'nın örnek alındığının göstergesidir.

(Cevap B)

8. Verilen açıklamaya bakılarak A, B, C ve D seçeneklerine ulaşılabilir. Ancak Balta Limanı Ticaret Sözleşmesi ile Osmanlı Devleti ekonomik çıkar elde etmemiş, tam tersi ekonomik yönden büyük kayba uğrayarak Avrupa devletlerinin açık pazarı ve yarı sömürgesi haline gelmiştir.

(Cevap E)

9. Avrupalıların, azınlıkların bağımsızlık amacına yönelik ayaklanmalarını desteklemeleri, Osmanlı Devleti'nde görülen milliyetçi ayaklanmaların nedenleri arasındadır. Meclis-i Mebusan'ın açılması bu isyanların nedenleri arasında olmayıp, azınlıklara da parlamentoda temsil hakkı tanıyarak onların devlete olan bağlılığını artırmaya ve milliyetçi ayaklanmaları bastırmaya yönelik bir çalışmadır.

(Cevap C)

10. Divanda görüşülen konuların padişahın onayına sunulması, divanın bir danışma organı niteliği taşıdığına ve padişahın otoritesinin güçlü olduğuna kanıt gösterilebilir.

Fatih Dönemi'nde padişahın divana başkanlık etme geleneği kaldırılarak bu görev sadrazama bırakıldı (1475). Bu uygulamayla divan bir karar organı olmaktan çıkarak danışma organı haline geldi.

(Cevap E)

11. Osmanlı İmparatorluğu'nda devşirilen çocukların bir bölümünün yeniçeri olması, bir kısmının da Enderun okuluna alınarak üst düzey devlet memuru olarak yetiştirilmesine bakılarak; devşirmelerin devlet yönetiminde etkili olduğu ve ordunun önemli bir bölümünü oluşturduğu yargılarına ulaşılabilir. Fakat, Osmanlı halkının her kesiminden devşirme olarak yararlanılmamış, ülkede yaşayan Gayrimüslim ailelerin çocukları devşirilmiştir.

(Cevap A)

12. Osmanlı Devleti'nde medreselerin yanında modern eğitim veren batı tarzı yeni okulların açılması, eğitim ve öğretim birliğinin bozulduğunu göstermektedir.

(Cevap D)

13. I. Dünya Savaşı'ndan sonra Osmanlı toprakları üzerinde İtilaf devletlerinin çıkarlarının çatışması, Osmanlı Devleti ile yapmaları gereken antlaşmanın gecikmesine neden olmuştur.

(Cevap A)

14. Milli kuvvetleri etkin ve milli iradeyi egemen kılma düşüncesi ulusal egemenlik anlayışının savunulduğunun göstergesidir.

(Cevap B)

15. İstanbul Hükümeti'nin Mustafa Kemal'i tutuklayamaması Anadolu Hareketi üzerinde otoritesinin olmadığını, Sivas Kongresi'nin toplanmasının engellenmek istenmesi İstanbul Hükümeti'nin bu durumdan rahatsızlık duyduğunu gösterir.

(Cevap C)

16. İlk TBMM'nin İstiklal Mahkemelerini kurması ve mahkeme üyelerinin milletvekillerinden oluşması, TBMM'nin yargı gücünü kullandığını göstermektedir. Yeni bir anayasa hazırlaması yasama gücü, Misakımillî'yi ilke edinmesi ise ulusçu yapısı ve ulusal bağımsızlığı amaçlaması ile ilgilidir.

Milli Mücadele'nin kazanılmasında, iç güvenliğin sağlanması, TBMM otoritesinin kurulması ve asker kaçaklarının önlenmesinde büyük hizmetleri görülen İstiklal Mahkemeleri, ulusal inanç ve ihtiyaçtan doğan İnkılap ve İhtilal Mahkemeleriydiler. Mahkeme üyelerinin meclisten seçilmesi ve mahkeme bölgelerinin meclis tarafından saptanması TBMM'nin yargı yetkisini de kullandığının en açık kanıtı olmuştur. Bu mahkemeler Kurtuluş Savaşı döneminde aralıklarla, Cumhuriyet döneminde ise milli ve laik temellere dayalı rejimin tehlikeye düştüğü anlarda görev yapmıştır.

(Cevap A)

17. Antlaşmalar diplomatik belgelerdir ve Moskova Antlaşması'nın paragrafta verilen maddesi iki ülke arasındaki siyasi ilişkileri düzenlemeye yöneliktir. Bu madde, askeri ve ekonomik bir içeriğe sahip değildir.

(Cevap B)

18. Mondros Ateşkes Antlaşması'nın ardından Osmanlı ordusunun terhis edilmesi, silahlarına el konulması ve Anadolu'nun işgal edilmesi üzerine Türk halkı kendiliğinden harekete geçmiş; topraklarını işgalcilere karşı savunmuştur. Düzenli ordulara ve güçlü silahlara sahip işgal güçleri karşısında bu savunma şekli yetersiz kalmış; bunun üzerine TBMM düzenli ordunun kurulması için harekete geçmiştir.

(Cevap E)

19. Osmanlı Devleti'nin yabancılara verdiği kapitülasyonlar ekonomik bağımsızlığın, azınlıklara verilen imtiyazlar ise siyasi bağımsızlığın önündeki engellerdi. Tam bağımsızlık hedefi ile yola çıkan TBMM, Lozan görüşmelerinde bu iki konuda taviz vermeyerek askeri başarılarını diplomasi alanında da sürdürmüştür.

(Cevap D)

20. Türk devrim hareketinin öncelikli amacı; Türk ulusunun çağdaş uygarlık seviyesine ulaşmasını sağlamak, ulusal, laik, demokratik ve çağdaş bir devlet kurmaktır.

(Cevap C)

21. Cumhuriyetin ilanından sonra çıkarılan kanunla din adamlarının görev alanları dışında dini giysilerini giymelerinin yasaklanmasıyla; toplumsal düzenlemelerin yapıldığı ve kılık kıyafette çağdaşlaşmaya gidildiği görülmektedir. Ancak bu yasa ile ibadet özgürlüğünde herhangi bir kısıtlama asla söz konusu değildir. Türkiye Cumhuriyeti'nde din ve vicdan özgürlüğü; tüm vatandaşlara sağlanmış bir haktır.

(Cevap A)

22. Cumhuriyetçilik ilkesi ulusun yönetimdeki egemenliğini esas alır; dolayısıyla ulusun yönetime katılmasının önündeki engellerin kaldırılması bu ilke ile ilgilidir. E seçeneğinde verilen Misakımillî'nin kabul edilmesi ise ulusal egemenlikten çok ulusal bağımsızlıkla bağlantılıdır.

Misakımillî, ulusal bağımsızlık bildirgesidir. Mondros Ateşkesi'nden sonraki işgallere ve Sevr Antlaşması'nın koşullarına karşı Türk ulusunun savunduğu tezdır.

(Cevap E)

23. Şeyh Said İsyanı nedeniyle Musul'un Irak'a bırakılmak zorunda kalınması, Atatürk Dönemi Türk dış politikasında benimsenen ilkelerden gerçekçilik, millîti gerçekleştirilemeyecek hedefler peşinde uğraştırmamak ilkesi ile ilgilidir.

(Cevap B)

24. Balkan Antantı, Almanya ve İtalya'nın izlemiş olduğu yayılcı politikalar karşısında, sınır güvenliğini sağlamak isteyen dört Balkan devletinin bir araya gelmesiyle oluşturulmuş bölgesel işbirliği ve dostluk antlaşmasıdır.

(Cevap C)

25. Türkiye'nin Kore Savaşı'na asker göndermesi, 1952'de NATO'ya alınmasında etkili olmuştur.

(Cevap A)

26. ABD'nin, SSCB tehdidine karşı, Avrupa ülkelerine yardım yapılmasını öngören Truman Doktrini ve Marshall Planı, ABD'nin etkinliğinin artmasında etkili olmuştur. Fakat Molotov Planı ABD tarafından değil, ABD'nin Marshall Planı'na karşı SSCB tarafından ortaya atılmıştır.

(Cevap D)

27. Kıbrıslı Rumların adadaki Türklere yönelik saldırılarının yoğunlaşması ve bu saldırılara uluslararası kamuoyunun kayıtsız kalması, Türkiye'nin Kıbrıs üzerinde garantör devletlerden biri olması, Kıbrıs barış hareketinin nedenleri arasındadır.

(Cevap E)

28. Nüfusun yaş ve cinsiyet yapısını gösteren grafiklere nüfus piramitleri denir. Nüfus piramitlerinde yaş grupları; 0-4, 5-9 ..... 65-69, 70-74 ..... şeklinde dar aralıklı olarak ya da 0-14 yaş (genç ya da çocuk nüfus), 15-64 yaş (aktif ya da yetişkin nüfus) ve 65 ve üstü yaş (yaşlı nüfus) gibi geniş aralıklı olarak sınıflandırılmaktadır. Nüfus piramitlerine bakılarak o bölgedeki toplam nüfusun yaş gruplarına göre dağılımı ile genel olarak o bölgenin toplumsal ve ekonomik yapısı hakkında bilgi edinilebilir. Ancak nüfus yoğunluğunu yorumlayabilmek için ülkenin toplam yüz ölçümü de bilinmelidir.

(Cevap A)

29. Doğal özelliklere göre yapılan bölge sınıflandırmasında sınırlar kolay kolay değişmez. Örneğin Kars'ın karasal iklim sınıfından kısa sürede denizel iklim sınıfına dahil edilmesi beklenemez. Bunun gibi karstik kayaç bölgesinin de yıllardır Akdeniz'de en geniş alan kapladığı söylenebilir. Buna göre sınırları kısa sürede değişecek olan II. kuru tarım bölgesi ve IV. serbest ticaret bölgesidir.

(Cevap D)

30. Kalker (kireç taşı), en yaygın olan kimyasal tortul kayalardandır ve suda kolay çözünmektedir. Bu tür kayaların çözünmesiyle oluşan şekillere de karstik şekiller denir. Lapy dolin, uvala, polye, obruk ve yer altı mağarası çözünmeyle oluşan şekillerin başlıcalarıdır.

(Cevap B)

31.

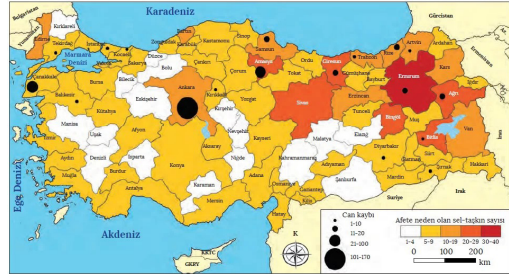

Dünyada olduğu gibi ülkemizde de sel ve taşkınlar, en sık görülen ve en çok zarara yol açan afetlerin başında gelmektedir. Sel ve taşkın olaylarının afete dönüşmesi, doğal etkenler (iklim, bitki örtüsü, topoğrafya vb.) ve insanların birtakım faaliyetleriyle yakından ilişkilidir. Yanlış arazi kullanımı, bitki örtüsünün tahribi, altyapı yetersizliği, hızlı nüfus artışı ve gerekli önlemlerin alınmaması gibi faktörler bu durumun başlıca sebepleridir. Türkiye'de sel ve taşkın olayları; yağışların artması ve kar erimelerine bağlı olarak en fazla nisan, mayıs ve haziran aylarında görülmektedir. Hemen hemen her bölgemizde görülen bu olaylar, daha çok akarsu yataklarına yakın olan yerleşmelerde meydana gelmektedir. Haritaya göre, Çanakkale, Ankara, Samsun, Erzurum ve Amasya illerinde bu afet riski yüksek; Konya ilinde düşüktür.

(Cevap A)

32. Ayasofya, mimari bakımdan merkezî planı birleştiren kubbeli bazilika tipinde bir yapı olup kubbe geçişi ve taşıyıcı sistem özellikleriyle mimarlık tarihinde önemli bir dönüm noktası olarak ele alınır. 1453'te İstanbul'un fethiyle kilise camiye dönüştürülmüştür. Osmanlı sultanı Fatih Sultan Mehmet'in gösterdiği hoşgörüyle mozaiklerinden insan figürleri içerenler tahrip edilmemiş (içermeyenlerse olduğu gibi bırakılmıştır), yalnızca ince bir sıvayla kaplanmış ve yüzyıllarca sıva altında kalan mozaikler, bu sayede doğal ve yapay tahribattan kurtulabilmiştir. Cami, müzeye dönüştürülürken sıvaların bir kısmı çıkarılmış ve mozaikler yine gün ışığına çıkarılmıştır. Günümüzde görülen Ayasofya binası, aslında aynı yere üçüncü kez inşa edilen kilise olduğundan «Üçüncü Ayasofya» olarak da bilinir. İlk iki kilise isyanlar sırasında yıkılmıştır. Döneminin en geniş kubbesi olan Ayasofya'nın merkezî kubbesi, Bizans döneminde birçok kez çökmüş, Mimar Sinan'ın binaya istinat duvarlarını eklemesinden itibaren hiç çökmemiştir.

(Cevap D)

33. Türkiye'nin seyrek nüfuslu yerlerinden; Hakkari bölümü, Menteşe Yöresi, Teke ve Taşeli platoları, Yıldız Dağları Bölümü'nde yer şekilleri dağlık ve engebeldir. Tuz Gölü çevresi de seyrek nüfusludur. Ancak buranın seyrek nüfuslanmasının nedeni yer şekillerinin engebeli olması değil; iklimin kurak olmasıdır.

(Cevap E)

34. Haritadaki ovalardan;

- I. Bafra Ovası,
- II. Çukurova birer delta ovasıdır ve akarsu biriktirmesi sonucunda oluşmuştur.
- III. Manisa (Gediz grabeni) Ovası,
- IV. Düzce Ovası ise tektonik çöküntü ovalarıdır.

(Cevap E)

35. Afetler, oluşum hızlarına göre ani ve yavaş gelişen afetler olmak üzere ikiye ayrılır. Deprem, çığ, su baskınları gibi afetler ani gelişirken kuraklık hem yavaş gelişir hem de çok geniş alanları etkisi altına alabilir. Kuraklık, bir havzaya düşen yağış miktarının o havzaya gerçekleşen buharlaşma miktarından az olmasıdır. Kuraklığın en önemli etkisi, hayati öneme sahip olan su kıtlığına neden olmasıdır. Günümüzde her geçen gün etkisini artıran küresel ısınmadan dolayı bu afetin gelecekte tüm dünyada görülebileceği söylenmektedir.

(Cevap B)

36. Haritada verilen yerlerden I nolu Ergene Ovası ve III nolu Gaziantep-Şanlıurfa Platosu'nda yer şekilleri sadedir. Buna karşılık II nolu Doğu Karadeniz Bölümü ve IV nolu Taşeli Platosu'nda yer şekilleri engebeldir. Buna göre II ve IV nolu yerlerde doğal bitki örtüsü daha çeşitli olacaktır.

(Cevap D)

37. Doğu Karadeniz Projesi'nin Amaçları
- Bölgenin sosyokültürel gelişimini sağlamak
  - Ekonomik yapıyı güçlendirmek
  - Ulaşım ve iletişim hizmetlerini güçlendirmek
  - Kıyı kesimde ürün çeşitliliğini artırmak
  - Başta yaylacılık olmak üzere turizm faaliyetlerini geliştirmek
  - Doğal kaynakların daha verimli kullanımını sağlamak

Ayrıca DOKAP bölgesi önemli bir orman varlığına sahiptir. Bölgenin yaklaşık %37'si (1,8 milyon hektar alan) ormanlarla kaplıdır. Aynı zamanda DOKAP bölgesi, balıkçılık faaliyetleri açısından hem denizde hem de kara içi sularda önemli bir potansiyele sahiptir. Deniz ürünleri avcılığı ile yapılan üretimde ilk sırayı %40,7'lik oran ile DOKAP bölgesi almıştır. Ancak DOKAP bölgesinde ve özellikle de kıyı kesimde sulama sorunu ve buna bağlı nadas uygulamasının görüldüğü söylenemez.

(Cevap C)

38. Kıyının hemen gerisinde yükselen dağ sıralarının varlığına bağlı olarak Sinop Limanı'nın hinterlandı dardır. Bu durum şehrin gelişmemesinde etkili olmuştur.

(Cevap A)

39. 20. yüzyılda meydana gelen I. ve II. Dünya savaşlarının ortaya çıkardığı sorunlar, uluslararası güç dengeleri arasında oluşan rekabet ve soğuk savaş ülkemizi küresel ve bölgesel ölçekteki çeşitli siyasi, askeri ve ekonomik örgütlerle işbirliğine yöneltmiştir.

Aşağıdaki tabloda ülkemizin üyesi olduğu bazı uluslararası örgütler yer almaktadır.

Siyasi Örgütler	Ekonomik Örgütler	Askeri Örgütler
Birleşmiş Milletler (BM)	Uluslararası Para Fonu (İMF)	NATO
İslam Konferansı Örgütü (İKÖ)	Dünyanın en büyük 20 ekonomisi (G-20)	Batı Avrupa Birliği
Avrupa Konseyi İnsan Hakları Mahkemesi (AİHM)	Dünya Bankası	
Avrupa Konseyi	Ekonomik Kalkınma ve İşbirliği Örgütü (OECD)	

Türkiye'nin petrol üretimi kendi ihtiyacını karşılamaktan uzak olduğu için; petrol ihraç eden ülkeler birliği olan OPEC üyesi olması beklenemez. Ayrıca halen Türkiye'nin AB'ye tam üyelik süreci devam etmektedir.

(Cevap B)

40. Geri dönüşüm, atıkların birtakım işlemlerden geçirildikten sonra ikinci bir ham madde özelliği kazanmasını sağlamaktır. Geri dönüşüm sayesinde doğadaki kaynaklar korunmakta, enerji tasarrufu sağlanmakta, atık miktarı azalmakta, çöp alanlarının ömrü uzamakta ve ekonomiye katkı sağlanmaktadır.

(Cevap C)

41. Dünya Meteoroloji Örgütüne göre mevsim normalindeki sıcaklıkların ortalama maksimum sıcaklıklardan 3 ila 5 derece üzerinde art arda 5 gün veya daha fazla süre ile devam etmesine sıcak hava dalgası denir. Sıcak hava dalgalarının canlıların yaşamı, su kaynakları, bitki örtüsü ve enerji tüketimi üzerinde önemli etkileri vardır. Sıcak hava dalgaları çeşitli sağlık sorunlarına yol açıp insanların yaşamını yitirmesine de sebep olmaktadır. Ancak bu durum nadasa ayrılan alanların azalması değil tam tersine artmasına neden olur.

(Cevap E)

42. Dağlık ve eğimli alanların geniş yer tutması, tarım yapılabilecek düzlüklerin kapladığı alanın az olmasına neden olmuştur. İç kesimlerde ova ve platoların varlığı tarım alanlarını genişletmiştir. Bu durum yer şekillerinin bir sonucudur. 1950'li yıllara kadar insan ve hayvan gücüne dayalı olarak yürütülen tarımsal etkinliklerde, bu tarihten sonra traktör ve biçerdöver kullanımı yaygınlaşmıştır. Ayrıca Türkiye'de toprak verimliliği iklim vb. faktörlerin etkisiyle yöreden yöreye değişmektedir.

(Cevap B)

43. Cumhuriyetin ilk yıllarından planlı dönemin başladığı 1963 yılına kadar nüfus artış hızını yükseltici politikalar uygulanmıştır. Bu dönemde aile planlaması gibi nüfus artış hızını kontrol altına alan, doğum oranlarını düşüren politikalar uygulanmamıştır. Bu durumun gerekçeleri ise

- Fazla nüfusun bir ülke için siyasi ve askeri güç olarak görülmesi
- Tarımda makineleşmenin yetersiz olması
- Birinci Dünya Savaşı ve Kurtuluş Savaşı nedeniyle erkek insan gücüne çok fazla ihtiyaç olması
- Türkiye'nin hızla kalkınmak zorunda olması
- Hızlı çoğalma ile ülkedeki sosyal iş bölümü ve iktisatlaşmanın sağlanması
- Türkiye'de ölüm oranının yüksek olması nedeniyle nüfustaki azalmanın doğumlardaki artışla önlenmeye çalışılması
- Türkiye'nin tabii kaynaklarını işletmek, uygulanan tekniği modernleştirmek için nüfus miktarının artırılmak istenmesi
- Nüfus artışının yeni kurulan Türkiye Cumhuriyeti'nin özgürlüğünü devam ettirmesinin bir şartı olduğu düşünceleri

(Cevap A)

44. Soru metninde geçen durum aslında kırdan kente olan göçün neden ve sonuçlarıyla alakalıdır. Türkiye'de yoğun bir şekilde yaşanan bu göçlerin sonucunda ekonomik faaliyetlerin geliştiği büyük ve kalabalık kentler ortaya çıkmıştır. Bu kentlerde her zaman ulaşım hizmetleri büyük bir sorun olacaktır.

(Cevap E)



45. Enerji kaynakları, kullanımına göre yenilenebilir ve yenilenemeyen enerji kaynakları olmak üzere ikiye ayrılır. Fosil yakıtlar ile radyoaktif elementlerden oluşan yenilenemeyen enerji kaynakları, kullanıldıkça biter ve normal şartlarda bunların yenilenmesi çok uzun zaman alır. Yenilenebilir enerji kaynakları ise adından da anlaşılacağı üzere kısa sürede kendini yenileyebilme özelliğine sahiptir. Bu kaynakların uzun bir gelecekte tükenmeden kalabileceği öngörülmektedir.

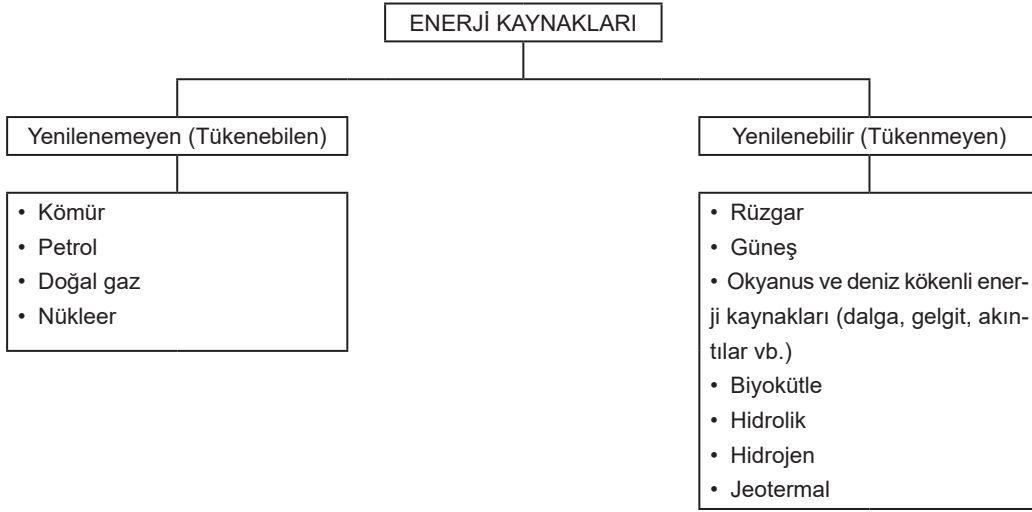

(Cevap D)

46. Cumhurbaşkanının aldığı olağanüstü hal kararı ve olağanüstü Cumhurbaşkanlığı Kararnamelerinin TBMM'ye sunulması gereklidir.

(Cevap B)

49. 1982 Anayasası'na göre 15 gün içinde cevaplandırmak üzere Cumhurbaşkanı Yardımcısı ve bakan için milletvekilleri yazılı soru verebilir.

(Cevap D)

47. 1982 Anayasası'na göre A, B, C ve E şıkları doğru ifadelerdir. Ancak Danıştay başsavcı ve başsavcı vekilini Cumhurbaşkanı seçmez, üyeler kendi arasından seçer. Cumhurbaşkanı Yargıtay Cumhuriyet başsavcı ve vekilini seçer.

(Cevap D)

50. Yerel seçimlerde halk; il genel meclisi, belediye başkanı, belediye meclisi, büyükşehir belediye başkanı, köy muhtarı ve köy ihtiyar heyetini doğrudan seçer. Ancak büyükşehir belediye meclisini halk doğrudan seçmez, ilçe belediye meclis üyelerinin 1/5'i büyükşehir belediye meclis üyeliğine seçilir. Ayrıca ilçe belediye başkanları, büyükşehir belediye meclisinin doğal üyeleridir.

(Cevap D)

48. İdarenin taşınmaz mallarının bedelini ödeyerek el koyması kamulaştırmadır. Kamulaştırma kararı almaya, belediye adına belediye encümenidir. Bu yetki il özel idare adına il encümeni, köy adına köy ihtiyar heyeti yetkilidir.

(Cevap E)

51. Büyükşehir olmayan 51 ilde il özel idaresinin doğal başkanı validir. Yerel seçimlerde 5 yıl için halkın seçtiği il genel meclisi ve bir kısmını valinin, bir kısmını da il genel meclisinin, bir yıl için seçtiği il encümeni il özel idaresinin diğer organlarıdır.

(Cevap C)

52. Nişanlanma, ileride evlenmek isteyen bir erkekle kadının birbirlerine evlenme vaad etmeleri ile doğan ilişkidir. Nişanın bozulması durumunda, hediyelerin geri verilmesi maddi ve manevi tazminat davalarının açılması, nişanın bitiminden 1 yıl geçmekle zaman aşımına uğrar.

(Cevap A)

53. Fiil ehliyetinde tam ehliyetliler, ayırt etme gücüne sahip, kısıtlanmamış ergin kişilerdir. Erginlik 18 yaşın dolması ile başlar. Evlenme kişiyi ergin kılar. Olağan evlenme yaşı 17 yaşın dolması, olağanüstü evlenme yaşı ise 16 yaşın dolmasıdır.

15 yaşını dolduran kişi hakim kararı ile kendi isteğiyle ergin kılınabilir. Evlenme erginliği kazandırır, ancak ergin kılınma evlenmeyi etkilemez. Çünkü olağanüstü evlenme yaşı 16 yaşın dolmasının altında olamaz.

(Cevap E)

54. Boşluklarla ilgili A, B, C ve E şıkları doğru ifadelerdir. Kural içi kanun boşluğuysa kanun koyucunun bilecek ve isteyerek boşluk bırakmasıdır, hakim burada takdir yetkisini kullanır.

(Cevap D)

55. Tarihte ilk kez bir Türk vatandaşı Haziran 2020'de Birleşmiş Milletler Genel Kurul Başkanı seçilmiştir. Eski Avrupa Birliği bakanlığı da yapmış olan Volkan Bozkır BM 75. Genel Kurulu Başkanı seçilmiştir.

(Cevap B)

56. Uluslararası Voleybol Federasyonu (FIVB) 2021 Kadınlar Dünya Kulüpler Şampiyonası'nda VakıfBank, İtalya ekibi Imoco Volley'i 3-2 yenerek dünya şampiyonu oldu.

(Cevap B)

57. 2009'da Türkiye, Kırgızistan, Kazakistan, Azerbaycan tarafından kurulan Türk Konseyi'de 2019'da Özbekistan katılmıştır.

(Cevap C)

58. UNESCO 2020'de Bilge Tonyukuk Abidesinin dikilişinin 1300'ncü yılında anma ve kutlama etkinlikleri düzenlenmesi kararı almıştır.

(Cevap A)

59. Kuzey Makedonya Mart 2020'de NATO'nun 30. üye ülkesi olmuştur. 1949'da ortak savunma amacıyla kurulan NATO'nun halen merkezi Brüksel'dir.

(Cevap B)

60. Dünya Sağlık Örgütü Merkezi İsviçre'nin Cenevre kentidir. Dünya sağlık örgütü başkanlığını ise Tedros Adhanam Ghebreyesus yürütmektedir.

(Cevap C)



AKADEMİ  
DENİZİ

KAMU PERSONEL SEÇME SINAVI  
LİSANS

GENEL YETENEK TESTİ  
GENEL KÜLTÜR TESTİ

**TG•2**



Bu testlerin her hakkı saklıdır. Hangi amaçla olursa olsun, testlerin tamamının veya bir kısmının yayınevimizin yazılı izni olmadan kopya edilmesi, fotoğrafının çekilmesi, herhangi bir yolla çoğaltılması, yayımlanması ya da kullanılması yasaktır. Bu yasağa uymayanlar gerekli cezai sorumluluğu ve testlerin hazırlanmasındaki mali külfeti peşinen kabullenmiş sayılır.

AKADEMİ DENİZİ YAYINCILIK

1. Parçada mecaz anlamı olan "kutuplar" ifadesi farklı görüşte insanları akıllara getirmektedir. O halde söz konusu altı çizili ifadeyle yazarın "her görüşten okurun kendinden bir şeyler bulması" anlamını keşfettiğini çıkarabiliriz.

(Cevap A)

2. Bu tür sorularda önce seçenek daha sonra seçenekle ilgili cümle okunursa hem kesin sonuca daha kolay ulaşılır hem de zaman kazanılır. Söz konusu parçayla ilgili A, B, C ve E seçeneklerinde verilen ifadeler doğrudur. IV. cümlede Davras'ın en yaşlı dağ olduğu söylenemez. Çünkü diğer dağlarla ilgili bilgi yoktur. Bunun için böyle bir genelleme doğru olamaz.

(Cevap D)

3. III. cümle ile II. cümle arasında bir bağlantı yoktur o halde I ve III ya da II ve III cümleler yer değiştiremeyeceğine göre – çünkü bunların yerleri kesin doğrudur- geriye sadece III ile V kalmaktadır.

(Cevap E)

4. (II) numaralı cümlede de yazar dil hazinemizin zenginliği konusunda yorum yaparak anlam akışını bozmuştur.

(Cevap B)

5. Çıkarılabilecek en kapsamlı yargının sorulduğu bu metinde doğru cevap "E" seçeneğidir. Gençlik kavramının anlatıldığı bu metindeki en kapsamlı yargı "genç olmanın yaşa bağlı olmayıp daima gözü açık, bilinçli, duyarlı olmak gerektiği" dir.

(Cevap E)

6. Bu tür sorularda 1. cümleyi bulmak önemlidir. II. "sonra ..." ile başlamaz. Çünkü öncesini hatırlatıyor. III. "Plakalar, ..." daha önceki cümlelerde "plaka" sözü geçtiği için ilk cümle olmaz. V. "Bu durumda ..." öncesi olduğunu gösteriyor. Bundan dolayı 1. cümle l'dir. I. "Hologram, tek bir lazer ışınının iki ayrı ışına ayrılmasıyla oluşur. III. İlk ışın ... II. Sonra ikinci ışın IV. Bu durumda, ... daha sonra bir film plakasına kaydedilir. V. Plakalar, ...

(Cevap D)

7. Parçada ilk boş bırakılan yerden sonra gerekçe cümlesi geldiği için ilk boş bırakılan yere "çünkü" bağlacı getirilebilir. Sözü edilen gerekçenin aslında bir mazeret olduğunun ifade edilmiş olması da "belki de" sözünü düşündürmektedir.

(Cevap B)

8. Verilen öncüle göre, Meclis-i Mebusan tarihimizin ilk millet meclisidir. Bu cümleden millet iradesinin tarihimizde ilk defa gözetildiği ve milletin ilk defa yönetime katıldığı çıkarılabilir. Bu görüş, aynı zamanda bu söylediklerimize tersten bakmayı da gerektirir. Yani tarihimizde Meclis-i Mebusan'dan önce milletin oyu ile seçilmiş bir meclis yoktur da diyebiliriz.

(Cevap D)

9. Parçanın I. cümlesinde şiirlerin okuyucu tarafından beğeni kazandığına dair bir bilgi yoktur. Sadece şiirlerin çeşitli dergilerde yayımlandığı verilmiştir. Diğer numaralı cümlelerle ilgili ifadeler doğrudur.

(Cevap A)

10. Parçada geçen I, II, III ve IV. cümleler için söylenenler doğrudur. V. cümlede "insanların korktukları için dışarı çıkmadıklarıyla" ilgili bir bilgi yoktur.

(Cevap E)

11. "Hepimiz onu çocukça hareketlerine karşı çok severdik." cümlesindeki "çocukça" hareketin nasıl olduğunu nitelediği için; "Konuyla ilgili genişçe bir rapor hazırlayıp önümüze getirmiştir." cümlesindeki genişçe sözcüğü "rapor" isminin nasıl olduğunu gösterdiği için sıfattır.

(Cevap B)

12. Git(mek) + ersen → gidersen / ünsüz değişimi

Nere + e → nereye / kaynaştırma

Saat + de / saatte / ünsüz benzeşmesi

Gidersen eyle / ulama

(Cevap A)

13. Tamamlanmış cümlelerin sonuna nokta, aktarma cümlelerden önce iki nokta konur. Aktarma sözler tırnak içine alınır. Buna göre, parçada ayraçlarla gösterilen yerlere sırasıyla (.) (: (" (.) (") getirilmelidir.

(Cevap A)

14. II. cümlede gereksiz söz kullanımından kaynaklanan bir anlatım bozukluğu yapılmıştır. Çünkü hem "kim bilir" hem de "belki de" sözü cümleye "olasılık, belirsizlik" anlamı katmaktadır.

(Cevap B)

15. Fiil cümlelerinde vurgu, yüklemden önceki ögede; isim cümlelerinde yüklemdedir. Soruda verilen bütün cümleler fiil cümlesidir. Buna göre:
- “Kimseye hak ettiğinden fazla değer vermemelisin.”
- “Akşama yine taze fasulye yapacaktım.”
- “Babası ona yepyeni bir bisiklet almış.”
- “Komşularımız başka bir ev kiralamışlar.”
- cümlelerinde nesne,
- “Ondan evin adresini öğrenmeye çalıştım.”
- cümlesinde dolaylı tümleç vurgulanmıştır.

(Cevap D)

16. Parçada I. söz niteleme sıfatı, II. söz isim, III. söz işaretleme sıfatı IV. söz belgisiz sıfat ve V. söz de niteleme sıfatıdır. Dikkat edilirse I. söz, II. sözü nitelediği için II. söz bir isimdir.

(Cevap B)

17. “Baş” sözcüğü başa gelip birinci anlamında kullanılırsa bitişik yazılır (başyapıt, başrol, başöğretmen). Bağlaç olan “-de/-da” cümleden çıkarıldığında cümlenin anlamı bozulmaz ve ayrı yazılır.
- “f, s, t, k, ç, ş, h, p” ünsüzleriyle biten sözcüklere getirilen c, d, g ile başlayan ekler ç, t, k’ye döner. (yetkin) “herhangi” bitişik yazılır. Böylelikle I, II, IV ve V. sözlerin yazılışının doğru olduğunu görmekteyiz. “Dış, iç, sıra” sözcükleriyle oluşturulan birleşik kelime ve terimler ayrı yazıldığı için “yanı sıra” yazılacaktır.

(Cevap B)

18. Parçanın genelinde edebiyatın uçsuz bucaksız bir dünya olduğu üzerinde durulmuştur. Buna göre edebiyatın alanın geniş olduğu ve ne kadar incelenirse incelenirse okyanustaki damla misali bitirmenin mümkün olmadığı vurgulanmaktadır. Nasıl ki okyanusu damla damla incelemekle bitiremiyorsak edebiyatta böyledir denilmektedir parçada. O zaman bu düşünceye sahip bir yazarın “Aşk kavramının Türk şiirindeki yerini hem İslamiyet’ten önceki dönemlerde hem de sonraki dönemlerde bütünüyle incelemesi.” gerekir.

(Cevap C)

19. Parçada geçen “--- soran ve sorgulayan --- kültür üretmenin başlangıç koşuludur.” ifadeleriyle “Kültür üretmenin okuma, sorma ve sorgulama ile oluşacağı ---” ifadesine ulaşılabilir.

(Cevap B)

20. B → “--- rastgele ansiklopedilere başvurulmuştur.”
- C → “--- ansiklopedilere başvurmak, --- bilinen bir kitabın sayfalarını çevirerek bilgi edinmeye çalışmaktır.”
- D → “--- rastgele başvurmak.”
- E → “--- rastgele ansiklopedilere başvurmak.”
- Parçada araştırmacıların olaylara bakışının yansız olması gerektiğine değinilmemiştir.

(Cevap A)

21. Parçada "Aklimızı hızla devreye sokarak şakanın yüzeysel görünümünün altında yatan..." yargısıyla, "akıl yürütmeye ulaşılabilecek anlam" ifadesi bağdaştırılabilir.

(Cevap E)

22. Parçada geçen "Gülerek şakanın ardında yatan anlamın varlığını onaylıyoruz..." yargısıyla E seçeneğinde yer alan ifadeyi gülmenin mizahtaki işlevi olarak kabul edebiliriz.

(Cevap E)

23. Yazar parçanın genelinde mizahın akıl yürütmeye anlaşılabilirliğinden söz etmektedir. O halde yazarın mizah anlayışını genel mizah anlayışından ayıran en temel farkı B seçeneğindeki ifade olarak kabul edebiliriz.

(Cevap B)

24. Her paragrafta genelde bir kaynak ve bu kaynağın ele alındığı bir yön vardır. Eğer kaynağın ele alındığı yön farklılaşırsa paragrafı ikiye bölmek gerekir. Bu bağlamda parçanın ilk dört cümlesinde ebru sanatı hakkında bilgi verilmişken V. cümlede bir sanatçının yapmış olduğu ebrulardan söz edilmeye başlanılmıştır. O halde paragrafı V. cümleden itibaren ikiye bölmek gerekir.

(Cevap D)

25. Açıklama yaparken genelde "çünkü" ifadesiyle başlanır. Eğer çünkü yoksa açıklama olduğunu düşündüğümüz cümlelerin başına çünküyu biz getirebiliriz. Bu durumda kendinden önceki yargıyla bağlanabilirse cevap bulunmuş olur. Parçaya baktığımızda VII. cümle "çünkü" ile başlayarak kendinden önceki yargının açıklamasını yapmıştır.

(Cevap E)

26. "--- dev heykelin bir kopyası --- Londra'da, Victoria ve Albert Müzesindeki alçı kopyasından ---" – (I)  
"--- erkek güzelliğini ve kıvraklığını yansıtan bir eserdir." – (II)

Parçada ziyaretçilerin hangi ülkelerden geldiğine dair bir bilgi yoktur.

(Cevap D)

27. Parçada yer alan "--- ilk olarak 1504 yılında Signoria Meydanı'nda sergilenmeye başlandı." yargısıyla "ilk defa nerede ve ne zaman sergilendiğine" değiştirildiği söylenebilir.

(Cevap C)

28. Verilen bilgilerle küme grafiği aşağıdaki gibi olmalıdır.

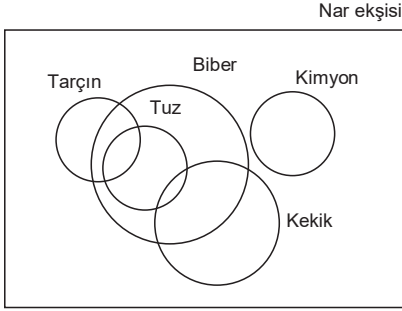

Bir yemekte tek tür baharat kullanılmış ise nar ekşisi kullanılmıştır.

(Cevap B)

29. Küme grafiği incelendiğinde tuz katılmış bir yemekte nar ekşisi de katıldığı görülür.

(Cevap E)

30. Küme grafiğinde tuz ile kimyonun kesişim kümesi olmadığı için tuz katılmış bir yemekte kimyon katılmamıştır.

(Cevap A)

31. 
$$\frac{\sqrt{128} - \sqrt{72}}{\sqrt{32}} = \frac{8\sqrt{2} - 6\sqrt{2}}{4\sqrt{2}}$$

$$= \frac{2\sqrt{2}}{4\sqrt{2}} = \frac{1}{2} \text{ bulunur.}$$

(Cevap E)

32. 
$$\frac{0,57 + 0,13 - 0,10}{0,02} = \frac{0,70 - 0,10}{0,02}$$

$$= \frac{0,60}{0,02} = \frac{60}{2} = 30 \text{ bulunur.}$$

(Cevap E)

33. AB, AC, AD, AE ardışık tek sayılar ise,

$$AC + 4 = AE$$

$$AC + AE = 34$$

$$AC + AC + 4 = 34$$

$$2 \cdot AC = 30$$

$$AC = 15$$

$$13, 15, 17, 19$$

$$AB = 13$$

$$AD = 17$$

$$AB + AD = 13 + 17 = 30 \text{ bulunur.}$$

(Cevap B)



34.

$$\begin{array}{r} 364 \overline{)AB} \\ \underline{\phantom{00}k} \\ \phantom{000}4 \end{array} \quad \begin{array}{r} 114 \overline{)AB} \\ \underline{\phantom{00}t} \\ \phantom{000}6 \end{array}$$

$$364 = AB \cdot k + 4 \Rightarrow 360 = AB \cdot k$$

$$114 = AB \cdot t + 6 \Rightarrow 108 = AB \cdot t$$

$$AB = 18 \text{ veya } AB = 36 \text{ dir.}$$

$$A \neq 1 \text{ olduğundan } AB = 36 \text{ ve}$$

$$A + B = 3 + 6 = 9 \text{ dur.}$$

(Cevap A)

35.

$$\frac{x^2 - 4}{x^2 - 4x + 4} = \frac{1}{4}$$

$$\frac{(x-2) \cdot (x+2)}{(x-2)^2} = \frac{1}{4}$$

$$\frac{x+2}{x-2} = \frac{1}{4} \Rightarrow 4x + 8 = x - 2$$

$$4x - x = -2 - 8$$

$$3x = -10 \Rightarrow x = -\frac{10}{3}$$

(Cevap A)

36.

$$\frac{(n+1)!}{(n-1)!} + \frac{n!}{(n-1)!} + 0! = 121$$

$$\frac{(n+1) \cdot n \cdot (n-1)!}{(n-1)!} + \frac{n \cdot (n-1)!}{(n-1)!} + 1 = 121$$

$$n^2 + n + n + 1 = 121$$

$$n^2 + 2n + 1 = 121$$

$$(n+1)^2 = 121$$

$$n+1 = 11 \Rightarrow n = 10 \text{ bulunur.}$$

(Cevap D)

37.

$$\frac{3^{13}(1+3)}{3^{15}(3-1)} = \frac{3^{13} \cdot 4}{3^{13+2} \cdot 2} = \frac{3^{13} \cdot \cancel{4}^2}{3^{13} \cdot 3^2 \cdot \cancel{2}_1} = \frac{2}{3^2} = \frac{2}{9}$$

(Cevap B)

38.

0, 2 ve 3 rakamları kullanılarak üç basamaklı çift sayılar

$$\frac{2}{(2 \text{ veya } 3)} \cdot \frac{3}{(0 \text{ veya } 2)} \cdot \frac{2}{(0 \text{ veya } 2)} = 12 \text{ tane yazılabilir.}$$

(Cevap A)

39.

Fatma'nın yaşı F olsun.

Nergis'in yaşı N olsun.

$$F + N = a$$

$$F = N \cdot b$$

$$N \cdot b + N = a$$

$$N \cdot (b+1) = a$$

$$N = \frac{a}{b+1} \text{ bulunur.}$$

(Cevap A)

40. x km aralıkla tabela dikilsin

$$x = \text{Ebob}(54, 66, 42, 78) = 6 \text{ bulunur.}$$

$$\text{A ile C arasına } \frac{54-66}{6} + 1 - \frac{120}{6} + 1 - 21$$

$$\text{D ile F arasına } \frac{42-78}{6} - 1 - \frac{120}{6} + 1 - 21$$

$$\text{toplam } 21 + 21 = 42 \text{ tabela dikilir.}$$

(Cevap C)

41. Sayı doğrusu üzerinde sıfır noktasına uzaklık o sayının mutlak değerine eşittir.

$$|-0,002| = |0,002| = 0,002 \text{ dir.}$$

$$|-0,02| = |0,02| = 0,02$$

$$|-0,2| = 0,2$$

İçlerinde en büyük olanı  $-0,2$  dir.

(Cevap B)

42.  $a \otimes b = (a + b) \cdot \frac{b}{a}$

$$a \oplus b = (a - b) - \frac{b}{a}$$

$$(2 \otimes 4) \oplus 3 = ?$$

$$2 \otimes 4 = (2 + 4) \cdot \frac{4}{2} = \frac{24}{2} = 12$$

$$12 \oplus 3 = (12 - 3) - \frac{12}{3} = 9 - 4 = 5 \text{ bulunur.}$$

(Cevap C)

43. a ve b birer tam sayı,

$$-5 \leq a < 8$$

$$-2 < b \leq 11$$

a + b nin en büyük değeri için a = 7 ve b = 11 alınır.

$$7 + 11 = 18 \text{ bulunur.}$$

a + b nin en küçük değeri için a = -5 ve b = -1 alınır.  $-5 - 1 = -6$  bulunur.

$$18 + (-6) = 12 \text{ bulunur.}$$

(Cevap C)

44. Bir çantanın fiyatı ç lira olsun.

Bir pantolonun fiyatı p lira olsun.

Bir gömleğin fiyatı g lira olsun.

$$3 \cdot \text{ç} = 4 \cdot p$$

$$2 \cdot g = 1 \cdot \text{ç}$$

8 pantolon için 6 çanta parası ödenir. 6 çanta parasıyla 12 gömlek alınabilir.

(Cevap E)

45. Caddeye bakanların kirası 7x lira ise arka bahçeye bakan büroların kiralari 3x kadardır.

Arka bahçeye bakan 21 büroya  $21 \cdot 3x = 63x$  lira ödenir. 63x liraya;  $\frac{63x}{7x} = 9$  tane caddeye bakan büro kiralanabilir.

(Cevap C)

46. En fazla toplanan parayı bulmak için,  
 50 ₺ 1 kişi, 100 ₺ 2 kişi  
 200 ₺ 14 kişi verdiği kabul edilir.  
 $= 200 \cdot 14 + 2 \cdot 100 + 50$   
 $= 2800 + 200 + 50 = 3050$  ₺ toplanmıştır.

(Cevap C)

47.   
 80 dakikada okula gitmeyi planlamaktadır. Yolun  $\frac{1}{4}$  ne 20 dakikada varır. Kalan 60 dakikada 5 eşit parça yol alacaktır. 60 dakikada 5 parça yol alacak ise 1 parçayı 12 dakikada alır ve 8.20 de yolun  $\frac{1}{4}$  nü gelir ve 12 dakika sonra eve dönmüş olur. Eve döndüğünde saat 8.32 dir.

(Cevap D)

48.  $\Rightarrow x + x \cdot \frac{40}{100} = 3x - 80$   
 $\Rightarrow \frac{7x}{5} = 3x - 80 \Rightarrow 7x = 15x - 400$   
 $\Rightarrow 8x = 400 \Rightarrow x = 50$  bulunur.

(Cevap A)

49.  $f(2) = \frac{1}{2}$   
 $(f \circ f)(2) = \frac{1}{\frac{1}{2}} = 2$   
 $(f \circ f \circ f)(2) = \frac{1}{2}$  bulunur.

(Cevap D)

50. A, B ve C birer küme  
 I.  $A \cup B = A \cup C$  ise  $B = C$  her zaman doğru değildir.

Örnek:

$$A = \{a, b, c, d\}$$

$$B = \{c, d, e\}$$

$$C = \{b, c, e\}$$

$$\text{ise } A \cup B = \{a, b, c, d, e\}$$

$$A \cup C = \{a, b, c, d, e\} \text{ ve } B \neq C \text{ dir.}$$

- II.  $A \cap B = \emptyset$  ise  $A \setminus B = A$  her zaman doğrudur.

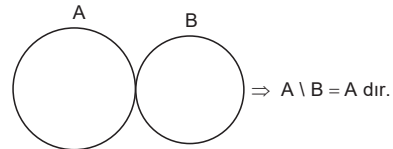

- III.  $A \cup B = A$  ise  $B \setminus A = \emptyset$  her zaman doğrudur.

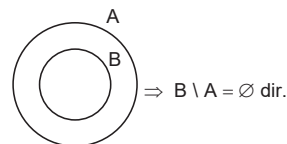

(Cevap E)

51. – 54. soruların çözümleri için

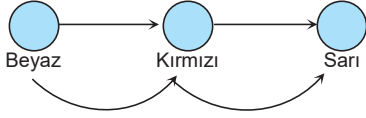

Beyaz top, kırmızı ve sarı toplarına değerse 7 puan  
Kırmızıya değerse  
3 puan



Eğer sarı top, beyaz topa da  
değerse 5 puan daha almaktadır.  
Yani toplamda 8 puan

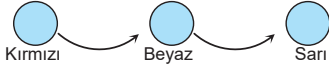

Kırmızı önce beyaz, daha sonra da  
sarıya değerse 4 puan

51. Sarı toptan atışa başlamışsa

1. atış 3 ya da 8 puan
2. atış 3 ya da 8 puan
3. atış 3 ya da 8 puan

1. atış 8 puan
2. atış 8 puan
3. atış  $+ 3$  puan almış olabilir.  
19 puan

(Cevap D)

52.

1. atış  
Sarı ya 3 puan ya da 8 puan almıştır.

2. atış  
Beyaz 7 puan ya da 0 puan

Oyuncunun alabileceği puanlar  $8 + 7 = 15$  puan almış olabilir.

(Cevap D)

53. Oyuncu 10 puan almışsa atışa başladığı toplar

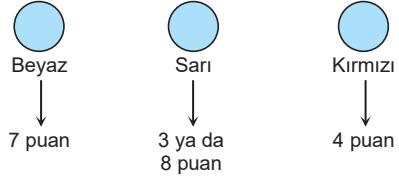

Beyaz ve sarı olabilir.

(Cevap A)

54.

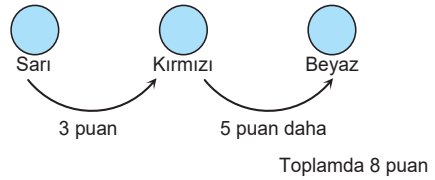

3. atıştan sadece 2.sinde beyazı vurduğundan  
 $8 \cdot 2 = 16$  puan almıştır ve 3. atışında da beyazı vuramamıştır. O hâlde oyuncu ya 16 puan ya da 19 puan almıştır.

(Cevap C)

55. 2011 yılında hammadde ihracatı 5 milyar dolar, tarım ürünleri ihracatı 2 milyar dolar ve fark 3 milyar dolardır.

Bu fark	2017 yılında 2 milyar dolar
	2018 yılında 1 milyar dolar
	2019 yılında 1 milyar dolar
	2020 yılında 2 milyar dolardır.

(Cevap A)

56. 2020 yılında sanayi ürünlerinin ihracatından elde edilen gelir 12 milyar dolar, bir önceki yılda 10 milyar dolardır. Bu durumda 2020 yılı sanayi ürünleri satışının gelirinin bir önceki yıla göre % 20 artması demektir.

(Cevap D)

57. Grafikte verilen ürünlerin ihracat gelirleri verilmiştir. Bu durumda ürünlerin birim fiyatları ile ilgili yorum yapılamaz.

(Cevap B)

- 58.

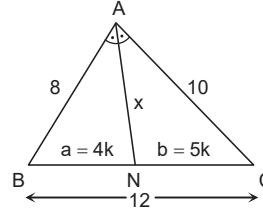

$$4k + 5k = 12$$

$$k = \frac{4}{3}$$

$$x^2 = 8 \cdot 10 - \frac{16}{3} \cdot \frac{20}{3}$$

$$x^2 = 80 - \frac{320}{9}$$

$$x^2 = \frac{720 - 320}{9}$$

$$x^2 = \frac{400}{9} = x - \frac{20}{3} \text{ bulunur.}$$

Açıortay teoreminden

$$\frac{\frac{4}{3}}{\frac{10}{5}} = \frac{a}{b} \Rightarrow \frac{a}{b} = \frac{4k}{5k}$$

(Cevap D)

59. A(k, -2k) noktasının orjine olan simetriği

A'(-k, 2k) dir. A' noktasının eksenlere olan uzaklıkları

$$|-k| + |2k| = 24$$

$$k + 2k = 24$$

$$3k = 24 \Rightarrow k = 8$$

A(8, -16) ise

A'nın orjine olan uzaklığı

$$|AO| = \sqrt{8^2 + 16^2} = 8\sqrt{5} \text{ bulunur.}$$

(Cevap E)

- 60.

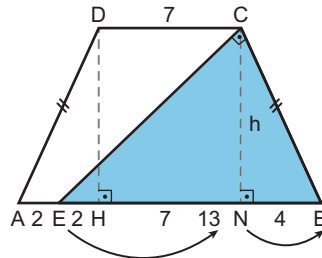

$$|AH| = |BN| = 4 \text{ cm olmalıdır.}$$

$$(\text{Öklit bağıntısı}) h^2 = 9 \cdot 4 \Rightarrow h^2 = 36$$

$$\Rightarrow h = 6 \text{ cm dir.}$$

(Cevap A)

1. Hüseyin Nihal Atsız tarafından kaleme alınan “**Bozkurtların Ölümü**” adlı eser Kürşad İhtilali’ni konu almaktadır. Kürşad İhtilali, Göktürk Devleti’nin yıkılması ve Türklerin Çin esaretine girmesi neticesinde 639 yılında gerçekleşmiştir. Kürşad ve arkadaşlarının Çin Sarayı’na baskın yapmak suretiyle gerçekleştirdiği bu ihtilal girişimi başarıya ulaşamamıştır. Buna rağmen Çin esaretindeki Türklerin bağımsızlığını kazanmasında büyük etken olmuştur.

(Cevap A)

2. **Divan-ı Berid**; merkez ile vilayetler arası iletişimden sorumlu posta teşkilatıdır.

**Divan-ı İstifa**; devletin maliyesinden sorumludur.

**Divan-ı Arz**; ordunun maaşları ve birliklerin teçhizatlarından sorumlu divandır.

**Divan-ı İnşa**; iç ve dış yazışmalardan sorumludur.

**Divan-ı İşraf**; devletin, askeri ve yargı kurumları dışında kalan umumi teftişinden sorumludur.

(Cevap B)

3. Büyük Selçuklu Devleti’nde devletin asli kurucusu olan Türkmen aşiretlerinin (Oğuzlar) yönetim kadrolarından uzaklaştırılması ve bu kadrolara İran kökenli yöneticilerin getirilmesi, Türkmenlerin devlete karşı isyan etmesine sebep olmuştur. Zaten zayıf durumda olan Büyük Selçuklu Devleti bu isyanın üstesinden gelememiş ve 1157’de isyanlarda tutsak edilen Sultan Sencer’in ölümüyle yıkılmıştır.

(Cevap A)

4. Osmanlı Devleti’nin 1571 yılında Kıbrıs’ın fethini tamamlaması, Venedik, Papalık, İspanya’nın iştirak ettiği güçlü bir Haçlı ittifakının oluşmasına zemin hazırlamıştır. İnebahtı’da Haçlı donanmasının gemileriyle karşılaşan Osmanlı donanması, büyük bir kayıp vererek mağlup olmuştur. İstanbul’un fethinden beri durdurulamayan Osmanlı İmparatorluğu, ilk defa büyük bir darbe almış ve Preveze Deniz Savaşı’nda kazandığı üstünlüğü kaybetmiştir. Donkişot’un yazarı Cervantes’in de katıldığı ve sol elini kaybettiği İnebahtı Savaşı’nın tarihi olan 5 Ekim, başta Venedik olmak üzere birçok Hristiyan ülkesinde bayram günü ilân edilmiştir.

(Cevap D)

5. Şirket-i Hayriye, Sultan Abdülmecid Dönemi’nde 1851 yılında Boğaziçi’nde yolcu ve yük taşımak amacıyla kurulmuş ilk anonim ortaklık şirkettir. Şirket 1944’te taşınır ve taşınmaz mal varlıklarıyla satın alınarak devletleştirilmiştir. 1945’te çıkarılan bir yasayla da fiilen ortadan kalkmış ve Türkiye Denizcilik İşletmeleri adını almıştır.

Osmanlı İmparatorluğu’nda kurulmuş ilk anonim şirket olan Şirket-i Hayriye’nin kuruluş amacı, Batı’da büyük servet birikimini ve ekonomik yaşamın gelişmesini sağlayan anonim şirketlerin bir örneği olmak şeklinde açıklanmıştır.

(Cevap E)

6. Divan-ı Hümâyun tüm devlet işlerinin görüşülüp karara bağlandığı danışma organı niteliğinde bir kuruldur. Burada alınan kararlar konularına göre Mühimme, Ahkâm, Tahvil ve Şikâyet defterleri gibi çeşitli defterlere kaydedilirdi. Ancak tahrir defterleri divana bağlı bir defterlik değildi. Tahrir defterleri, fethedilen yerlerin nüfus, arazi ve emlak işlerinin tespiti için tutuldu. Bir nevi tapu kadastro defterleriydi.

(Cevap C)

7. Nizam-ı Cedid, III. Selim Dönemi'nde yeniçeri ocağına alternatif olarak kurulmuş düzenli, disiplinli batı tarzı bir ordudur. Bu ordu Fransız ordusu örnek alınmak suretiyle Cezzar Ahmet Paşa tarafından kurulmuştur. Nizam-ı Cedid Ordusu en büyük başarısını Napolyon'un Mısır'ı işgali sırasında göstermiştir. Ancak Napolyon birliklerini geri püskürten Nizam-ı Cedid Ordusu, Kabakçı Mustafa Paşa önderliğinde başlayan yeniçeri isyanı neticesinde dağıtılmıştır.

(Cevap A)

8. Florence Nightingale, 1853-1856 yılları arasında gerçekleşen Kırım Savaşı esnasında İstanbul'a gelmiştir. Savaş sırasında eğitim alan hemşirelerin yöneticisi olarak öne çıkan hemşire, Selimiye Kışlası'nda temiz bir hastane ortamı meydana getirerek savaşta yaralanan askerlerin tedavi ve bakımlarını bizzat yapmıştır.

(Cevap C)

9. Kanunuesasi'ye göre meclis, ayan meclisi ve mebusan meclisi olmak üzere ikiye ayrılmıştı. Ayan meclisi üyesi olabilmek için 40 yaşını tamamlamış olmak gerekirdi. Bakan, ordu komutanı, elçi, patrik, kazas-ker, hahambaşı, vali gibi görevliler ayan meclisi üyesi olarak seçilebilmekteydi.

Doğrudan doğruya padişahça atanan "Meclis-i Ayan" (Seçkinler Meclisi) 26 üyeden kurulmuştu. Ayan Meclisi üyelerini padişah tayin ederken Meclis-i Mebusan üyeleri, iki dereceli seçim sistemiyle seçilirlerdi.

(Cevap E)

10. Osmanlı Devleti Kırım Savaşı sürerken 1854'te ilk kez dış borç almıştır. Devlet bu borca karşılık Mısır'dan alınan vergi gelirlerini teminat göstermiştir. Ancak alınan para savaş masraflarını karşılamadığı için bir sonraki sene yeni bir borçlanmaya gidilmiştir.

(Cevap B)

11. I. Balkan Savaşı Osmanlı Devleti'ni Balkanlardan atmak düşüncesiyle; II. Balkan Savaşı ise Bulgaristan'ın Osmanlı topraklarından fazla pay alması üzerine çıkmıştır. Bu savaşlar sonucunda Osmanlı Devleti'nin Makedonya, Batı Trakya, Girit, Ege Adaları, Arnavutluk toprakları elden çıkmıştır. Ayrıca Balkanlarda yaşayan Türklerin Anadolu'ya göç etmesiyle Balkanlarda kalan Türkler azınlık durumuna düşmüştü; Anadolu' da ise ani nüfus artışından dolayı sosyal sorunlar ortaya çıkmıştır.

(Cevap E)

12. Mondros Mütarekesi'nden sonra kurulan "Wilson Prensipleri Cemiyeti" ülkenin kurtuluşunu Amerikan mandasında gören bir cemiyettir. Anadolu'daki egemenlik sorununa Wilson İlkeleri doğrultusunda bir çözüm arayan derneğin üyeleri arasında Halide Edip Adıvar, Yunus Nadi, Refik Halid gibi isimler vardı. Kuruluşundan kısa bir süre sonra kapanan derneğin üyelerinden bir kısmı milli mücadeleye katılırken; diğer bir kısmı Milli Mücadele karşısında yer almıştır.

(Cevap D)

13. **Ateş ve Güneş**, Falih Rıfki Atay'ın 1914 ile 1918 yılları arasında yazdığı eseridir. I. Dünya Savaşı sırasında Filistin' de bulunan 4. Ordu Karargâhında Cemal Paşa'nın hususi kâtipliğini yapan Falih Rıfki Atay o dönemin anılarını bu kitapta toplamıştır. Kitap; Sina ve Filistin Cephesi, Kanal Harekâtı olayları ile ilgili birçok bilgi sunmaktadır.

(Cevap C)

14. Lozan Antlaşması'nda Boğazların başkanı Türk olan, ayrı bir bayrağı ve bütçesi olan uluslararası bir komisyon tarafından yönetilmesi kararlaştırılmıştır. Bu durum, Türkiye'nin Boğazlar üzerindeki egemenlik hakkını sınırlandırmıştır. Ayrıca Türkiye'nin kendi sınırları içinde olan Boğazlarda asker dahi bulundurma hakkı yoktu. Bu durum, Boğazların TBMM'nin yönetiminden tamamen çıktığının göstergesidir. Dolayısıyla "Boğazlarda Türkiye'nin tam egemenliği sağlanamamıştır." yargısının gerekçesini oluşturmaktadır.

Boğazlar üzerindeki kesin Türk egemenliği Montrö Boğazlar Sözleşmesi (1936) ile sağlanmıştır.

(Cevap E)

15. TBMM Hükümeti Sakarya Savaşı sonrası barış önerisinde bulunan Fransa ile anlaşmayı çıkarlarına uygun bulmuştur. Çünkü Fransa ile antlaşma yapmak İngiltere, Fransa, Yunanistan ve İtalya'nın oluşturduğu İtilaf Bloğunun parçalanması anlamına gelmekteydi. Ayrıca bu antlaşma ile Güney Cephesi kapanacak ve buradaki kuvvetler, çarpışmaların daha şiddetli bir şekilde devam ettiği Batı Cephesi'ne kaydırılabilecekti. Sovyet Rusya, I. İnönü Savaşı sonrası imzaladığı Moskova Antlaşması ile TBMM'ye para ve silah yardımı yapmayı taahhüt etmiştir. Bu olay Fransa'nın barış önerisi sunmasından önce gerçekleşmiştir.

(Cevap D)

16. Saltanatın kaldırılması ve Sultan Vahdettin'in İstanbul'dan ayrılmasından sonra, TBMM 18 Kasım 1922'de hanedan üyesi olan Abdülmecit Efendi'yi halife seçmiştir. Ancak halifenin bağımsız hareketleri eski rejim yanlıları tarafından bir devlet başkanı gibi görülmeye başlanmasına sebep olmuştur. Halifenin imzasını Halife-i Müslimin ve Hadim-ül Haremeyn olarak atması gerekirken, "Hâlife Abdülmecid bin Abdülaziz Han" olarak atması, İslam alemi için hazırladığı beyannamelerin altına İstanbul yerine "Dar-ül Hilafe" yazması, Cuma selamlığına Fatih'in kıyafeti ve başında sarıkla çıkmak istemesi, bazı İslâm ülkelerinin bağlılık bildirmeleri üstüne basına verdiği demeçlerde İslam dünyasının siyasi önderi gibi davranmaya başlaması bu girişimlerden bazılarıdır.

(Cevap D)

17. Devletin temel ekonomik politikasının belirlendiği İzmir İktisat Kongresi'ne, sanayi, işçi, ticaret, ziraat zümresinden çok sayıda temsilci katılmıştır. Kongrede alınan kararlar arasında; üreticinin, millî sanayinin, ihracatın korunması ve teşvik edilmesiyle ilgili tedbirler, borsaların millileştirilmesi, bankaların kurulması, hava ve deniz ulaştırımacılığının geliştirilmesi, aşarın kaldırılması, işçilerin çalışma saatlerinin iyileştirilmesi gibi tedbirler yer alıyordu. Ancak iktisadi tedbirler alınırken bağımsızlığın korunması en temel ilkeydi.

(Cevap B)



18. Teşvik-i Sanayi Kanunu, özel girişimciyi sanayi alanına çekebilmek amacıyla 1927 yılında çıkarılmıştır. Fakat teknik imkânsızlıklar ve yeterli sermaye olmaması gibi sebeplerden dolayı istenilen başarıya ulaşılamamıştır. Bu nedenle, hükümet devletçilik politikasını benimsemeye başlamıştır. Yani Teşvik-i Sanayi Kanunu'nun istenilen başarıyı elde edememesi üzerine devletçilik ilkesi benimsenmiştir.

(Cevap E)

19. Yeni Türk Devleti, Osmanlı Devleti'nden kalma ikili hukuk sistemini ortadan kaldırmak ve toplum hayatını ihtiyaca göre düzenlemek amacıyla yeni bir medeni kanuna gerek duymuştur. Ancak yeni bir medeni kanunun hazırlanmasının zaman alması ve bunu hazırlayacak bir kadronun bulunmamasından dolayı İsviçre Medeni Kanunu Türk toplumuna uyarlanarak kabul edilmiştir. Soruda verilen bilgiler ışığında İsviçre Medeni Kanunu'nun tercih edilmesinde eşitlik ve laiklik ilkesinin temel alındığı söylenebilir. Ancak paragrafta İsviçre Medeni Kanunu'nun en son ve en modern olduğuna dair bir ifade bulunmamaktadır.

(Cevap A)

20. Halkevleri, halk arasında kültür ve düşünce birliğini sağlamak amacıyla 1932 yılında açılmıştır. Cumhuriyetin getirdiği değerlerin geniş halk kitlelerine ulaşması için çalışan Halkevleri Demokrat Parti döneminde 1951 yılında kapatılmıştır. Ancak 1963'te bir dernek statüsünde, bağımsız bir demokratik kitle örgütü olarak tekrar açılmıştır. Ancak toplumsal muhalefetin önemli merkezlerinden biri haline gelen Halkevleri, 12 Eylül 1980 askeri darbesi ile bir kez daha kapatılmıştır. 1987 yılında tekrar açılan Halkevleri günümüzde de faaliyetlerine devam etmektedir.

(Cevap C)

21. Şeyh Said İsyanı 1925'te Doğu ve Güneydoğu'nun bir kısım şehirlerini etkisi altına almış, dinî karakterli, laikliğe karşı bir isyandır. Bu isyan neticesinde Takrir-i Sükûn Kanunu çıkarılmış ve bu kanun kapsamında sıkıyönetim ilan edilerek, Ankara ve Diyarbakır'da İstiklal Mahkemeleri kurulmuştur. Ayrıca ayaklanmanın çıkmasında etkisi olduğu gerekçesiyle Terakkiperver Cumhuriyet Fırkası kapatılmıştır. Diğer taraftan İngilizler Musul sorununda avantaj sağlamış, Musul da kaybedilmiştir. Serbest Cumhuriyet Fırkası'nın kapatılması 1930 yılında daha sonra yaşanan bir gelişmedir.

Terakkiperver Cumhuriyet Fırkası'nın kapatılmasıyla çok partili hayata geçişin ilk denemesi olumsuz sonuçlanmıştır.

(Cevap D)

22. TBMM Hükümeti ilk yurt dışı temsilciliğini 1920'de Azerbaycan'ın başkenti Bakü'de açmıştır. Memduh Şevket Esental bu ilk yurt dışı temsilciliğinde orta elçi olarak Bakü'de görev yapmıştır. Aynı şekilde Azerbaycan Hükümeti de Eylül 1921'de İbrahim Abilov'u Ankara'ya temsilci olarak atamıştır. Ancak Azerbaycan'da yaşanan iç gelişmeler yüzünden Ankara'daki temsilcilik 1923'te, Bakü'deki temsilcilik ise 1926 yılında kapanmıştır.

(Cevap B)

23. Yönetimde, kalkınmada ve gelir dağılımında tüm devlet ve ulus olanaklarının halk yararına kullanılması halkçılık ilkesinin önemli bir amacıdır. Halkçılıkta hiçbir kimseye, aileye ve sosyal sınıfa ayrıcalık tanınmaz. Yasalar önünde herkes eşittir. İnsanın insana baskı yapmasını ve sömürmesini reddeder. Dolayısıyla 1982 Anayasası'nda yer alan bu hüküm, Atatürk'ün halkçılık anlayışıyla yakından ilgilidir.

(Cevap A)

24. Nasturi Ayaklanması 1924 yılında Güneydoğu Anadolu'da Süryanilerin bağımsızlık için başlattığı isyan hareketidir. İngiltere'nin kışkırtması ile başlayan isyanı bastırma görevini Cafer Tayyar Paşa yürütmüştür. İsyanın bastırılmasında bölgedeki Kürt aşiretlerinden de destek alınmıştır. Musul görüşmelerinin yapıldığı dönemde çıkan bu isyan, görüşmelerde Türkiye'nin elini zayıflatmıştır.

(Cevap E)

25. Barbarossa Harekâtı, Hitler'in Sovyet komünizmini yok etmek, "Hayat Sahası" içerisine giren yerleri hâkimiyeti altına almak amacıyla başlattığı harekâttir. 1940 yılında planlanan ve 1941'de uygulamaya konulan bu hareket tarihin en geniş çaplı askeri harekâtı olarak nitelendirilmektedir. Ancak Almanya istediği başarıyı elde edememiş ve Rusya karşısında geri çekilmek zorunda kalmıştır.

Hitler'in Barbarossa Harekâtı'nı düzenlemesinin amacı; Doğu'da hayat sahasını genişletmek, komünizmi devirmek, alt insan kabul edilen Slav halklarını sömürgeleştirmek ve Sovyetlerin doğal zenginliklerini ele geçirmektir.

(Cevap A)

26. II. Dünya Savaşı başlamadan önce Almanya "Molotov ve Ribbentrop Paktları" aracılığıyla Rusya ile saldırmazlık anlaşması imzalamıştır. Bu antlaşmanın gizli maddelerini Doğu Avrupa'nın her iki devlet arasında paylaşımı oluşturuyordu. Nitekim bu antlaşmanın imzalanmasından bir hafta sonra Almanya ve Rusya Polonya'yı işgal etmiştir. Ancak 1941'de Almanya'nın Rusya'ya saldırmasıyla bu ittifak bozulmuş ve Rusya, Müttefik Devletler safına geçmiştir.

(Cevap D)

27. Bağdat Paktı, Türkiye ve Irak öncülüğünde 1955'te kurulan savunma ve güvenlik amaçlı bir örgütlenmedir. Bu pakta sonradan İngiltere, İran ve Pakistan da katılmıştır. Ancak 1958'de Irak'ta krallık rejiminin yıkılmasıyla yeni yönetim 1959'da Bağdat Paktı'ndan çekilmiştir. Paktın devamlılığından yana tavır alan ABD'nin çabalarıyla teşkilat, 1959'da Merkezî Antlaşma Örgütü (CENTO) ismiyle ve Ankara merkezli olmak üzere yoluna devam etmiştir.

(Cevap C)

28. İki meridyen arası mesafe ekvatorun kutuplara doğru gidildikçe azalır. 21 Haziran'da gece süresi ekvatorun kutuplara gidildikçe azalır. Verilen merkezlerden kutuplara en yakın olanı Ardahan'dır.

(Cevap D)

29. Doğu Karadeniz Bölümünde dağlar denize paralel ve yakın uzanır. Bu duruma bağlı olarak kıyıda deniz derinliği fazladır. Deniz derinliğinin fazla olduğu yerlerde akarsuların getirdiği malzeme dalgalar ve akıntılar tarafından deniz içlerine doğru biriktirilir. Bu nedenle delta ovası oluşmaz.

(Cevap C)

30. Türkiye bitki çeşitliliği bakımından dünyanın en zengin ülkeleri arasında yer alır. Bu durumun ortaya çıkmasında;

- Etrafının denizlerle çevrili olması
- Yer şekillerinin çeşitli olması
- İlman kuşakta yer alması
- İklim çeşitliliğinin fazla olması
- Toprak çeşitliliğinin fazla olması etkili olmuştur.

Türkiye, bitki tür ve çeşitleri bakımından dünyanın en zengin ülkelerinden biridir. Avrupa Kıtası, Türkiye'nin yaklaşık 15 katı büyüklüğüne sahip olmasına rağmen, tüm Avrupa Kıtası'nda yaklaşık 12.000 bitki türü yer alırken Türkiye'de 12.000'den fazla bitki türü bulunmaktadır.

Ülkeler	Yüz Ölçümü km <sup>2</sup>	Bitki Türleri	Endemik Bitki Türleri
Türkiye	814000	12000	3778
İran	1648196	8000	1880
İtalya	301277	5600	712
İspanya	504782	5000	500
Yunanistan	131990	5000	745
Fransa	551500	4650	135

Yukarıdaki tabloda ülkemizle birlikte bazı ülkelerin bitki ve endemik bitki tür sayıları verilmiştir.

(Cevap C)

31. Akdeniz iklim bölgesinde yer alan merkezlerde;

- Yazlar sıcak ve kurak
- Kışlar ılık ve yağışlı geçer.

Akdeniz Bölgesi'nde yağış rejiminin düzensiz olmasında Akdeniz iklim özellikleri etkilidir.

(Cevap E)

32. Türkiye'de ve dünyada tarımda makineleşmenin yaygınlaşmaya başlaması ile;

- Bataklık alanlar kurutulmuş
- Sulama faaliyetleri nedeniyle açılan kuyular ile yer altı su seviyesi düşürülmüş
- Mera alanları tarım arazisine çevrilmiştir.

(Cevap A)

33. III numaralı taralı alanda çayırlar yaygın olarak görüldüğünden büyükbaş hayvancılık faaliyeti yaygın olarak yapılır. Türkiye'de büyükbaş hayvan sayısının en fazla olduğu bölüm Erzurum-Kars Bölümüdür.

(Cevap C)

34. Kara yolu ulaşımının en büyük özelliği, nüfusun ve ekonomik faaliyetlerin yer aldığı bütün noktalara erişime imkân vermesi ve ulaşım sistemleri arası geçişlere uygun olmasıdır. Bu yüzden en çok tercih edilen ulaşım türüdür. Önemli ticaret yolları üzerinde bulunma, iklim ve yer şekilleri koşulları, denizlere kıyısı olma gibi coğrafi konum şartları ulaşım faaliyetlerini ve türünü etkiler. Ancak kaza riski ve çevre sorunları ulaşım türünü belirleyecek kadar etkili olmaz.

(Cevap C)

35. Akdeniz Bölgesi'nin kıyı kesimlerinde kışlar ılık geçer. Bu nedenle ülkemizde seracılık ve turfanda sebzeçilik en fazla Akdeniz Bölgesi'nde yapılır. Bu durum seracılık faaliyetinde önemli bir yeri olan ısınma maliyetlerinin kışların ılık geçmesine bağlı olarak az olması nedeniyle ortaya çıkmıştır.

(Cevap B)

36. Türkiye’de tarımı etkileyen başlıca koşulları, doğal ve beşerî etmenler olmak üzere ikiye ayırabiliriz. Doğal etmenlerin başlıcaları iklim, yer şekilleri ve toprak özellikleridir. Beşerî koşulları ise toprağın bakımı, sulama, gübreleme, tarımda ıslah ve ilaçlama, makineleşme, pazarlama ve tarımı destekleyen kuruluşlar oluşturmaktadır.

(Cevap A)

37. Alüminyum elde edilen sorudaki maden türü boksittir. Hafif ve dayanıklı bir maden olan boksit, ulaşım ile ilgili sanayinin gelişmesiyle önem kazanmıştır. Sanayide çok çeşitli alanlarda kullanılan bu madenin başlıca yatakları Akseki (Antalya), Seydişehir (Konya), Milas (Muğla), Payas (Hatay) ve Kokaksu’da (Zonguldak) bulunmaktadır. Boksitin ülkemizde işlendiği yer ise Seydişehir’dir.

(Cevap B)

38. Seçeneklerde verilen kentlerin hepsinde deprem olasılığı yüksektir. Ancak bunlardan Ege Bölgesi’nde yer alan Aydın kenti, Kuzey Anadolu değil Batı Anadolu deprem kuşağı üzerinde yer alır. Bununla birlikte Bolu, Tokat, Amasya ve İzmit illeri Batı Anadolu fay hattı üzerindedirler.

(Cevap E)

39. Yatağan, Elbistan, Çayırhan, Tunçbilek linyit ile, Çatalağzı ise kömür ile çalışır.

(Cevap E)

40. Türkiye’de sanayi tesislerinin kuruluş yerlerinin belirlenmesinde; (1.) Enerji, (2.) Ham madde, (3.) Sermaye, (4.) Ulaşım (5.) İş gücü, (6.) Pazarlama (7.) Enerji (8.) Teknoloji etkilidir.

(Cevap D)

41. Ülkemizde ve dünyada ekonomik faaliyetler birbirine bağlı olarak gelişir. Örneğin küçükbaş hayvancılık faaliyetinin geliştiği yerlerde el dokuması halı ve kilimcilik faaliyeti gelişir.

(Cevap A)

42. Türkiye'de tarımsal faaliyetlerin ticari amaçlı olarak en fazla yapıldığı bölge Ege'dir. Ege Bölgesi'nde yetiştirilen tarım ürünlerinin tamamına yakını İzmir limanı üzerinden ihraç edilir. İskenderun, Zonguldak, İstanbul ve İzmit'ten yapılan ihracatta sanayi ürünlerinin payı fazla, tarım ürünlerinin payı azdır.

(Cevap D)

43. Türkiye'nin ihracatı gelirlerinde tarım ürünlerinin payı %4'ten azdır. İhracattan elde edilen gelirin % 95'ine yakını sanayiden elde edilir.

Cumhuriyet'in ilk yıllarında Türkiye'nin ihracatında ham madde ve tarımsal ürünler önemli bir yer tutarken bugün ihracatımızın çok büyük bir kısmını imalat sanayisi oluşturmaktadır. Geçmişten bugüne dış ticaret, hem ihracat hem de ithalat bakımından hızla artmış, tarım ürünlerinin yerini sanayi ürünleri almıştır.

Aşağıdaki tabloda Türkiye'nin dış Satımında en çok yer tutan ürünler ve dünya pazarlarındaki oranları (2017, TÜİK ve DTÖ) verilmiştir.

Ürün veya Ürün Grubu	Dış Satım (milyar dolar)	Dünya İhracatında Payı %	Dünya İhracatında Sıralaması
Motorlu kara taşıtları ile parça ve aksesuarları	23,9	2	18.
Kazanlar, makineler, mekanik cihazlar	13,8	1	24.
Kıymetli veya yarı kıymetli taşlar	10,8	2	20.
Örme giyim eşyası ve aksesuar	8,8	4	5.
Elektrikli makineler ve elektronik cihazlar	8	1	33.
Demir ve çelik	8,2	2	15.
Örülmemiş giyim eşyası ve aksesuarı	5,9	3	10.
Demir veya çelikten eşya	5,5	2	14.
Plastikler ve mamulleri	5,4	1	25.

(Cevap C)

44. Safranbolu, Alacahöyük (Çorum) Perge (Antalya) ve Milet'te (İzmir) turizmin gelişmesinde tarihi değerler, Rize'de ise doğal turistik değerler (yaylacılık) etkili olmuştur.

(Cevap C)

45. Türkiye'de güneyden kuzeye doğru gidildikçe enlem etkisine bağlı olarak genelde sıcaklıklar azalır. Soruda Akdeniz ve Marmara bölgeleri arasında yalnızca enlemden kaynaklanan farklılıklar istenmektedir. Makilerin yetişme sınırı ise Akdeniz'den Marmara'ya doğru enlem yani sıcaklık etkisine bağlı olarak deniz seviyesine yaklaşır. Akdeniz'de bu sınır, sıcaklığın fazla olmasına bağlı olarak çok daha yüksektir.

(Cevap D)

46. Soruda yorumlayıcı hukuk kurallarının tanımı verilmiştir. Bu kurallar tarafların iradeleri ile açıkça belirtilecekleri halde belirtmedikleri bir konunun açıklığa kavuşturulmasını ya da beyan veya hareketin ihtilaf haline ne anlama geleceğini gösteren kurallardır. Ayın başı demekle 1'i, ortası demekle 15'i anlaşılması gibi.

(Cevap A)

47. Adli ve idari kolluk türleri İçişleri Bakanlığı bünyesinde örgütlenmiştir. Adli kolluk, Cumhuriyet Savcısı, Sulh Ceza Hâkimi gibi adli makamların emrinde çalışır. İdari kolluk ise vali, kaymakam gibi idari makamların emrinde çalışır. Her iki kolluk da İçişleri Bakanlığı, Emniyet Genel Müdürlüğü içerisinde örgütlenmiştir.

(Cevap D)

48. Hukuk devletli, yönetilenlere hukuk güvencesi sağlamak demektir. Bu bağlamda hâkimlerin, bağımsız ve özerk bir kurum tarafından atanması hukuk devletinin temel unsurlarındandır. Yasallık, eşitlik, güçler ayrılığı, yasama ve yürütmenin tüm işlemlerinin yargı denetimine tabi olması, saydam ve açık yönetim, yargıç güvencesi gibi özellikler de hukuk devleti ilkesinin diğer unsurlarıdır.

(Cevap A)

49. 1982 Anayasası'na göre Milletlerarası antlaşmaları uygun bulmak TBMM'nin onaylamak ise Cumhurbaşkanının görevidir.

(Cevap C)

50. Belediyeler, belediye halkının mahalli müşterek ihtiyaçlarını karşılamak üzere kanunla kurulmuş ve karar organları seçmenlerce belirlenen kamu tüzel kişileridir. 5393 Sayılı Belediye Kanunu'yla düzenlenen Belediyelerin organları: Belediye Meclisi, Belediye Encümeni ve Belediye Başkanlığıdır.

(Cevap E)

51. Milletvekili seçilebilme şartları 1982 Anayasası'nın 76. maddesinde sıralanmıştır. Buna göre, milletvekili seçilebilmek için en az ilkökul mezunu olmak gerekir.

(Cevap C)

52. Devletçilik ilkeleri, 1924 Anayasası'nda 1937 yılında yapılan değişiklikle anayasal güvenceye alınmıştır. Ancak bu ilke sonraki anayasalarda yani 1961 ve 1982 Anayasalarında yer almamıştır.

(Cevap D)

53. Türk hukuk sisteminde yaşlarla ilgili A, B, C ve E şıkları doğrudur. Ancak sağır ve dilsizlerde ceza sorumluluğu 15 yaşın dolması ile başlar.

(Cevap D)

54. Anayasa Mahkemesi Anayasa değişikliklerini sadece "şekil" bakımından denetler. Anayasa değişikliklerini esas bakımından denetleme yapma yetkisi yoktur. A, B, C ve E'de verilenler ise Anayasa Mahkemesinin görev ve yetkilerinden değildir. Bireysel başvuru ise Anayasa'ya 2010 değişikliğiyle girmiş bir yeniliktir.

(Cevap D)

56. 93. Oscar ödülleri "En İyi Film" ödülünü Chloe Zhao'nun yönettiği "Göçebe Diyarı" filmi almıştır.

(Cevap C)

55. DDK Cumhurbaşkanlığına, DİB Cumhurbaşkanlığına, GKB Millî Savunma Bakanlığına, TAEK Enerji ve Tabii Kaynaklar Bakanlığı'na bağlıdır. Ancak, KİK, kamu tüzel kişiliğine sahip idari ve mali özerkliğe sahiptir. Kurum görevlerini yerine getirirken bağımsızdır. Hiçbir organ, makam, merci ve kişiden emir ve talimat almaz.

(Cevap E)

57. Kopernik öncelikle, astronomiye ilgi duymuş, üniversite yıllarında İtalya'nın ünlü astronomlarıyla tanışmış ve onlardan almış olduğu derslerle bu alandaki bilgisini geliştirme imkanı bulmuştur. Kopernik'ten önce Samos'lu Aristarchus (MÖ 312-230) ilk kez güneş merkezli evren modelini ileri sürmesine rağmen Kopernik kadar etkili olmamıştır. Kopernik, Güneş merkezli evren modelinin temel prensiplerini ortaya koyduktan sonra yaşamının hemen hemen otuz yılını, bunu bir hesaplama sistemi haline getirme çabasıyla geçirmiştir.

Sonunda çok eleştirildiği gibi karmaşık da olsa, yer-küre merkezli sistemin karşısına, ayrıntılı hesaplama imkanına sahip bir ikinci sistemi koyabilmiştir. Kopernik hesaplama tekniği ile gözlem sonuçlarını Batlamyus'un Büyük Bileşim isimli meşhur kitabından almış olmasına rağmen, Orta Çağ bilimine en büyük darbeyi indirmiş, modern astronomiye, modern fiziğe ve modern bilimsel düşünce anlayışına giden yolu açmış ve bu nedenle de Yeni Çağın öncüsü unvanını almaya hak kazanmıştır.

1543 yılında Gök Kürelerinin Hareketi adlı kitabın yayımlanması Rönesans'ın en önemli olaylarından biridir. Bunun özellikle astronomideki, genellikle doğa bilimlerindeki ve tüm insan düşüncesindeki etkileri çok derindir. Her ne kadar bazı noktalarda eskiye bağlı kalmışsa da Kant (1724-1804)'ın belirttiği gibi, getirmiş olduğu görüş kökten bir değişikliğin sembolüdür. Bu yüzden bu kitap, bilim tarihi açısından Orta Çağ ile Yeni Çağ'ı birbirinden ayıran önemli bir yapıttır.

(Cevap A)

58. A, C, D ve E'deki eşleřtirmeler doęrudur. Fakat İdil Biret müzik alanında; Alev Ebüzziya ise Görsel Sanatlar alanında ödüle layık görülmüřtür.

(Cevap B)

59. Öncülde sözü edilen teleskobun adı "James Webb" dir.

(Cevap E)

60. Panama Kuzey ve Güney Amerika'yı, Cebelitarık Asya ve Avrupa'yı Süveyř Asya ve Afrika'yı, Bering Boęazı ise Asya ve Amerika kıtasını baęlayan boęazdır.

(Cevap D)

www.akademidenizi.com.tr

AKADEMİ DENİZİ YAYINCILIK





AKADEMİ  
DENİZİ

KAMU PERSONEL SEÇME SINAVI  
LİSANS

GENEL YETENEK TESTİ  
GENEL KÜLTÜR TESTİ

**TG•3**



Bu testlerin her hakkı saklıdır. Hangi amaçla olursa olsun, testlerin tamamının veya bir kısmının yayınevimizin yazılı izni olmadan kopya edilmesi, fotoğrafının çekilmesi, herhangi bir yolla çoğaltılması, yayımlanması ya da kullanılması yasaktır. Bu yasağa uymayanlar gerekli cezai sorumluluğu ve testlerin hazırlanmasındaki mali külfeti peşinen kabullenmiş sayılır.

AKADEMİ DENİZİ YAYINCILIK

1. Öncüldeki metinde, koronavirüs salgını dolayısıyla elimizde bulunan ama farkında olmadığımız imkânlarımız olduğu söylenerek Türkiye'nin de salgınla mücadele konusunda başarılı olduğu anlamı vardır. Bu anlam bağlamına göre metindeki boşluklara sırasıyla, "kıymetini bilmediğimizi-daha önde olmalıyız ki" ifadelerini gelmesi gerektiğini söyleyebiliriz.

(Cevap B)

2. Parçadaki anlamıyla "aralarına buzlu camlar koymak" sözü görüntüye engel olmak, görüntünün netliğinin olmamasıdır. Buna göre altı çizili sözün görüntüyü netlikten çıkartmak anlamında olduğunu söyleyebiliriz.

(Cevap A)

3. Öncülde açıklaması verilen, "Baş sallamakla kavuk eskimez." atasözüdür.

(Cevap D)

4. "Gerçek anlamda yaratıcı bir usta için ahşaptan oyuncak araba yapmaktan daha zor bir şey yoktur. Çünkü o zamana kadar diğer ustalarca yapılmış bütün oyuncak arabaların hafızadan silinmesi gerekir." ifadesinin bütününde yaratıcı ustanın işini zorlaştıranın "Özgün olma arzusu ve etkilenme korkusu" olduğunu söylemek mümkündür.

(Cevap E)

5. "Bu ayki doğalgaz faturamızın yüksek olması hepimizi şaşırttı." cümlesinde "doğalgaz" sözcüğü yanlış yazılmıştır. Bu sözcüğün doğru yazımı "doğal gaz" şeklindedir. Diğer seçeneklerdeki sözcüklerin yazımında bir yanlışlık yoktur.

(Cevap E)

6. "Bilindiği gibi hem üretim, (1) hem de tüketimin mekânı kamusalıdır." cümlesinde virgülün (,) tekrarlı bağlaçlar arasında kullanılması yanlıştır. Diğer cümlelerde virgülün kullanımıyla ilgili bir yanlışlık yoktur.

(Cevap A)

7. Öncüldeki dördlükte ünlü daralmasının görüldüğü bir sözcük yoktur. Diğer ses olaylarının görüldüğü sözcükler şunlardır:

Ünlü düşmesi – benzeyen (ben(i)z-e-)

Ünsüz yumuşaması – karanlığa

Ünsüz benzeşmesi – geçti

Ünlü değişimi – Bana (ben-e= bana)

(Cevap D)

8. "11 Mayıs'tan itibaren bütün Türkiye normalleşme sürecine girdi." cümlesinde özne "bütün Türkiye" dir ve bu söz grubu sıfat tamlamasıdır. Diğer cümlelerin öznelere sıfat tamlaması değildir.

(Cevap D)

www.akademidenizi.com.tr

AKADEMİ DENİZİ YAYINCILIK

9. "Yazıyorum" sözcüğünde çekim eki kullanılmıştır:  
yaz: **fiil kökü**  
ı: **fiilden isim yapım eki**  
yor: **kip eki**  
um: **şahıs eki**  
Diğer sözcüklerle ilgili söylenen ifadelerde bir yanlışlık yoktur.

(Cevap C)

10. Parçada geçen "yetmezliği" sözcüğü fiilimsi değildir. "yapılacak, yapılan, olan" sözcükleri sıfat-fiildir. "göstererek" ise zarf-fiildir.

(Cevap D)

11. Parçada geçen "başlıyor" sözcüğü, "baş" isim kökünden türemiştir. Altı çizili olarak verilen diğer sözcükler ise fiilden türemiştir.

(Cevap C)

12. Parçada kişileştirme yoktur. "Değirmen suyu, kasabayı gölgeleyen tepelerin arasına kılıç gibi girmiş bir boğazın epeyce ilerisinden çevriliyor." cümlesinde betimleme ve benzetme vardır. "Yaşlı adam ahşap sandalyesinin dört ayağını arkın suyuna gömmüş, sandalyenin sırtını ıhlamura yaslamış, pantolon paçalarını çemrelemiş çıplak ayaklarından birini suya salmış, öteki sandalyenin üzerine çekili, elde yase-min ağızlık ve tütün, yüzü bahçeden yana dönük oturuyor. Ayakları biraz serinleyince de usulca otların üzerine oturuyor." ifadelerinde öyküleme vardır. "...çıplak ayaklarından birini suya salmış..." cümlesinde dokunma duygusundan yararlanılmıştır.

(Cevap B)

13. Parçanın konusu insanın geçmişten beri gökyüzüne duyduğu ilgidir. "İlk yazılı şiirlerden anladığımız kadarıyla gökyüzü, şiire de tema olmuştur." cümlesinde ise paragrafın konusunun dışına çıkıldığı için anlam akışı bozulmuştur.

(Cevap C)

14. “Bu özel sıvılı tüp sayesinde ömrü uzayan çiçekler, genelde iç pazarda tercih ediliyor.” cümlesinde “Bu özel sıvılı tüp” denilmiş ancak bu cümleden önce özel sıvılı tüpten söz edilmemiştir. Buna göre özel sıvılı tüpten söz edilen cümleyi bulup bu cümleden önce getirmemiz gerekir. Aradığımız cümlenin öncüldeki sırası IV’tür. III. cümleyle IV. cümlenin yeri değiştirildiğinde anlam akışı sağlanmış olacaktır.

(Cevap D)

15. “Sıradan insanın verdiği tepkiler kavramsal düzeyde değildir, sezgiseldir. İçinde yaşadığımız koronavirüs sürecinde insanlar sezgisel düzeyde bir filozof haline gelmeye başladılar.” Cümlelerinden hareketle sezgisel düzeyde bir filozofu, “Bilimsel bir veriye dayanmayıp hisleriyle elde ettiği düşüncelere sahip olan kişidir.” şeklinde tanımlayabiliriz.

(Cevap C)

16. Parçanın genelinde insanla doğa arasında bir mücadeleye olduğu ve bunun her iki tarafa da zarar verdiği, insanla doğanın barışmasının yararlı olacağı üzerinde durulmuştur. Bu anlam bağlamına bakarak parçanın sonuna, “Aksi takdirde insan da doğa da bu çatışmadan ciddi zararlar görecektir.” cümlesi getirilebilir.

(Cevap A)

17. Paragrafın V. cümlesine kadar inci kefalinin üremek için tatlı sulara göçü anlatılmıştır. “İnci kefalı, tuzlu-sodalı sulara sahip Van Gölü’nde yaşayabilen endemik tek balık türüdür.” cümlesinden itibaren ise konu değişmiş ve inci kefalinin fiziksel özellikleri anlatılmaya başlanmıştır. Buna göre bu parça iki paragrafa ayrılmak istense ikinci paragrafın V. cümleyle başlaması uygun olur.

(Cevap D)

18. Parçada geçen, “Sanki yüzü kızarmamak bir marifetmiş gibi kabul ediliyor. Tam tersine bu tutum kötü fiilleri işlemekten utanmayan, yüzü kızarmayan “kaşarlanmış” tiplere mahsustur. Bunlara nasihat dahi tesir etmez. Tam tersine bu tutum kötü fiilleri işlemekten utanmayan, yüzü kızarmayan “kaşarlanmış” tiplere mahsustur. Bunlara nasihat dahi tesir etmez.” cümlelerine dayanarak parçanın yazarı için, “Yüzü kızarmayan kişilerin nasihat edilerek ıslah edilebilecekleri görüşündedir.” diyemeyiz.

(Cevap C)

19. Sigarayla ilgili olarak dünya genelindeki ölüm sebepleri arasında ilk sırada olduğuna dair parçada bir dayanak yoktur. Bunun dışındaki ifadelerinse parçada karşılığı mevcuttur.

(Cevap D)

20. Parçada Hafız Burhan'ın sanatçı kişiliğinden ziyade dini kimliğiyle tanındığına dayanak olabilecek bir ifade yoktur. Bilakis, "Tangodan ninniye, marştan kantoya kadar repertuvarında yok yok." denilerek bu görüşün doğru olmadığına dayanak sunulmuştur.

(Cevap A)

21. Parçada Hafız Burhan ile ilgili olarak en çok bilinen o eserinin hangisi olduğuna yer verilmemiştir. Yaşadığı döneme, eğitim hayatına, gerçek ismine ve ölüm sebebine yer verilmiştir.

(Cevap D)

22. Parçadan hareketle, "Anadolu ile ilgili olarak günümüzde eskisi kadar önemli görülmemektedir." yargısına varılamaz. Çünkü parçada Anadolu ile ilgili olarak bugün için bir değerlendirmede bulunulmamıştır.

(Cevap E)

23. "Binlerce çocuğu binlerce yıl emzirmiş bir anadır Anadolu." cümlesinde öznel bir tanımlama yapılmıştır.

(Cevap A)

24. "Toplumun her renginin sesini en gür biçimde dolmuşta duyarsınız." sözüyle sosyolojik sınıf farkı olmaksızın herkesin görüşlerini rahatlıkla söylemesi kastedilmiştir. Bu anlam ise, "Tüm düşüncelerin kendini açıkça ifade ettiği alan olması" ifadesinde vardır.

(Cevap A)

25. Parçada, dolmuşla ilgili olarak, "En yoğun olarak kullanılan toplu taşıma aracıdır." görüşüne dayanak olacak bir ifade yoktur. Diğer ifadelerin dayanakları parçada mevcuttur.

(Cevap C)

26. Parçada geçen, "...tıklım tıklım bir yolculuk deneyiminden dolmuştan inme anının dayanılmaz hafifliğine kadar..." cümlesine dayanarak parçada, "Dolmuştan inmenin istenilen bir durum olduğuna" değinildiğini söyleyebiliriz.

(Cevap B)

27. – 30. çözümleri aşağıdaki tabloya göre cevaplayınız.

Saffet 3	Fikret 2	Hikmet 2	Nusret 3
Kekik Karabiber Kimyon	Karabiber Kimyon	Nane Yaprak biber	Kekik Yaprak biber nane
Kekik Karabiber Nane	Kimyon Yaprak biber	Nane Karabiber	Kekik Kimyon Yaprak biber
Yaprak biber	Nane	Kimyon	Karabiber

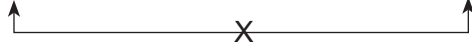

27. Yaprak biber alan, Nane almamış ise ikinci olasılıklara bakıcaz. Fikret yaprak biber almıştır. ifadesi doğrudur.

(Cevap B)

28. Tabloya göre olasılıklara bakıldığında Kimyon-Nane aynı kişi tarafından alınmış olamaz.

(Cevap A)

29. Tabloya göre Saffet Karabiber, Kimyon ve Nane almıştır.

(Cevap E)

30. Tabloya göre Saffet, Hikmet ve Nusret nane almıştır.

(Cevap E)

$$31. \begin{array}{cc} (m-n) \cdot p & n \cdot p \\ \downarrow \downarrow & \downarrow \downarrow \\ T \quad T & Ç \quad T \\ Ç \quad T & T \quad T \end{array}$$

$$\begin{array}{cc} m-n \rightarrow T & m-n \rightarrow Ç \\ \downarrow \downarrow & \downarrow \downarrow \\ T \quad Ç & T \quad T \end{array}$$

Buna göre, m ve p tamsayıları her zaman tek sayıdır.

(Cevap C)

32. Toplam pizzanın ağırlığı  $400 + 800 = 1200$

Eşit paylaştıkları için  $1200 : 2 = 600$

Mithat ve Özgür ikisi eşit alıp 600'er gram almıştır. Buna göre Mithat 400 gram küçük ve 200 gram büyükten almak üzere toplam 600 gram pizza almıştır.

Buna göre Mithat büyük pizzanın

$$\frac{200}{800} = \frac{1}{4} \text{ 'ünü almıştır.}$$

(Cevap A)

$$33. \begin{aligned} a \cdot b + a \cdot c &= 80 & \frac{a}{b+c} &= \frac{4k}{5k} \\ a \cdot (b+c) &= 80 \\ 4k \cdot 5k &= 80 \\ 20k^2 &= 80 \\ k^2 &= 4 \\ k &= 2 \end{aligned}$$

$$a = 4k = 4 \cdot 2 = 8$$

$$b + c = 5k = 5 \cdot 2 = 10$$

$$a + b + c = 8 + 10 = 18 \text{ bulunur.}$$

(Cevap E)

$$34. \begin{aligned} &\Rightarrow \frac{\sqrt{a^3 \cdot b}}{\sqrt{a}} + \frac{\sqrt{a^2 b^2}}{\sqrt{b}} = \sqrt{a} \\ &\Rightarrow \frac{\sqrt{a^2 \cdot ab}}{\sqrt{a}} + \frac{ab}{\sqrt{b}} = a \\ &\Rightarrow \frac{a\sqrt{a} \cdot \sqrt{b}}{\sqrt{a}} + \frac{a \cdot b}{\sqrt{b}} = \sqrt{a} \\ &\Rightarrow a \cdot \sqrt{b} + \frac{a \cdot b}{\sqrt{b}} = \sqrt{a} \\ &\Rightarrow \frac{a \cdot b + ab}{\sqrt{b}} = \sqrt{a} \\ &\Rightarrow \frac{2ab}{\sqrt{b}} = \sqrt{a} \\ &\Rightarrow 2ab = \sqrt{ab} \\ &\Rightarrow 4a^2 b^2 = ab \Rightarrow 4ab = 1 \Rightarrow ab = \frac{1}{4} \text{ bulunur.} \end{aligned}$$

(Cevap B)

$$35. \begin{cases} a = 1 \\ b = 4 \\ c = 11 \end{cases} \left. \begin{array}{l} 1 + 4 + 11 = 16 \\ 11 + (-5) = 6 \\ -1 + 4 + 11 = 14 \\ 1 + (-4) + 11 = 8 \end{array} \right\}$$

Buradan 9 sayısı  $|a + b + c|$  toplamının değeri olmaz.

(Cevap C)

$$36. \begin{aligned} m + n < 0 < p - m < n \\ n > 0 \text{ ve } m + n < 0 \text{ olduğundan } m < 0 \text{ } m \text{ mutlak değerce } n \text{ 'den büyük} \\ p - m > 0 \text{ ve } p - m < n \text{ olduğundan } p - m > 0 \\ \begin{array}{ccc} & \downarrow & \downarrow \\ & - & - \end{array} \end{aligned}$$

$p$  negatif olur çünkü  $m$  mutlak değerce  $n$ 'den büyük fakat  $p - m$   $n$ 'den küçüktür.

Buna göre,  $m < p < 0 < n$  bulunur.

(Cevap C)

$$37. \begin{aligned} \Rightarrow \frac{m-2}{n+2} &= 3 \\ \Rightarrow m-2 &= 3n+6 \\ \Rightarrow m-3n &= 8 \\ m^2-9n^2 &= 80 \\ (m-3n)(m+3n) &= 80 \\ \begin{array}{ccc} \downarrow & & \downarrow \\ 8 & & 10 \end{array} \\ m-3n &= 8 \\ + m+3n &= 10 \\ \hline 2m &= 18 \\ m &= 9 \text{ bulunur.} \end{aligned}$$

$$\begin{aligned} m-3n &= 8 \\ 9-3n &= 8 \\ 3n &= 1 \\ n &= \frac{1}{3} \end{aligned} \quad m+n = 9 + \frac{1}{3} = \frac{28}{3} \text{ bulunur.}$$

(Cevap A)

$$38. \begin{aligned} &= \left(1 + \frac{1}{2}\right) \cdot \left(1 + \frac{1}{3}\right) \\ &= \left(3 - \frac{1}{2}\right) \cdot \left(2 - \frac{1}{3}\right) \\ &= \left(\frac{2 \cdot 1 + 1}{2}\right) \cdot \left(\frac{3 \cdot 1 + 1}{3}\right) \\ &= \left(\frac{3 \cdot 2 - 1}{2}\right) \cdot \left(\frac{3 \cdot 2 - 1}{3}\right) \\ &= \frac{3}{2} \cdot \frac{4}{3} \\ &= \frac{5}{2} \cdot \frac{5}{3} \\ &= \frac{12}{25} \text{ bulunur.} \end{aligned}$$

(Cevap B)

$$39. \text{ Bir eleman } x \text{ olsun. Toplamaya göre tersinin } 12 \text{ fazlası } -x + 12 \text{ bulunur. Bulunan sonucun çarpmaya göre tersi } \frac{1}{12-x} \text{ olarak bulunur. } f^{-1}(x) \text{ i bulalım.}$$

$$f^{-1}(x) = y = \frac{1}{12-x}$$

$$12 - x = \frac{1}{y}$$

$$12 - \frac{1}{y} = x$$

$$\frac{12y - 1}{y} = x$$

$$\frac{12x - 1}{x} = y$$

$$f^{-1}(x) = \frac{12x - 1}{x} \text{ bulunur.}$$

(Cevap B)

$$40. \text{ K sayısı } 182764125216343512729100013431 \text{ olarak bulunur. Öncülleri incelerek}$$

**I. öncül**

K sayısının 9 ile bölümünden kalan 4'tür. Çünkü rakamları toplamı 94 ve 94'ün 9 ile bölümünden kalan 4'tür.

**II. öncül**

K sayısı 30 basamaklıdır. Doğru ifadedir.

**III. öncül**

K sayısı 3'ün katı değildir.

Rakamları toplamı 94 olduğundan 3'ün katı değildir.

(Cevap C)

41.

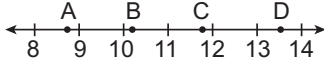

Öncülleri incelediğimizde

- A, B, C ve D sayıları birer irrasyonel sayı olabilir. Çünkü iki tamsayı arasında herhangi bir yerde bulunduğu için
- B sayısı  $\sqrt{100} < B < \sqrt{121}$  arasında olduğu için  $\sqrt{96}$  olamaz.
- A sayısı  $\sqrt{64} < A < \sqrt{81}$  arasında olduğu için  $\sqrt{77}$  olabilir.
- C sayısı  $\sqrt{121} < C < \sqrt{144}$  arasında olduğu için  $\sqrt{141}$  olabilir.
- A, B, C ve D sayıları sayı doğrusunda yer aldığı için birer gerçek sayıdır.

(Cevap B)

42. 5 saniyede meyve suyunun seviyesi %80'den %70'e gelmiştir. 5. saniyede %10 meyve suyu içmiştir.

$$\begin{array}{r} 5 \text{ sn} \quad \%10 \\ \hline 20 \text{ sn} \quad x \\ 20 \cdot 10 = 5 \cdot x \\ x = \frac{200}{5} \\ x = 40 \end{array}$$

%40 lık bir inme olur. L seviyesinden O - P arasına iner.

(Cevap E)

43.

Sarı	Mavi	Yeşil
$\frac{r}{x}$	$\frac{m}{x}$	$\frac{y}{x}$

Kutudaki S, M, Y boncuk-

ları eşit sayıda

İki boncuk daha olsa kutudaki boncukları 10 arlı sayabildiğine göre  $3x + 2 = 10k$ Boncukları beşerli sayınca üç boncuk artıyorsa  $3x = 5m + 3$ Boncukları yedişerli sayınca beş boncuk artıyorsa  $3x = 7n + 5$ Boncuk sayısının en az eđeri soruluyor. Buna göre 46 deđerini aldığımızda  $3x = 3 \cdot 46 = 138$  deđeri bulunur. 2 boncuk daha olsaydı  $138 + 2 = 140$  boncuk olur. 140'ı 10'ar 10'ar sayabiliriz.

138 boncuđu beşerli sayınca 3 boncuk artar. Yani 138 sayısını 5'e bölünce 3 kalır.

138 boncuđu yedişerli sayınca 5 boncuk artar. Yani 138 sayısını 7'ye bölünce 5 kalır.

Buna göre, sarı renkli boncuk sayısı en az 46 olur.

(Cevap E)

44.

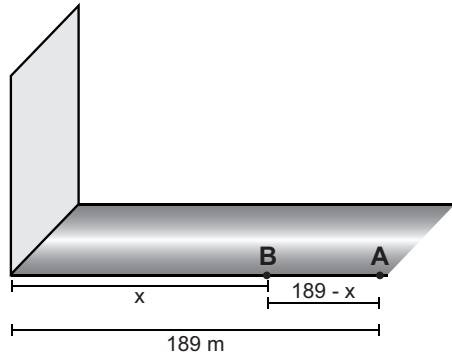
Koşucu B noktasına geldiğinde sesinin yankısını duyduğu anda kendisi  $189 - x$ , sesi ise  $(189 + x)$  m yol almıştır.

Buna göre aynı t sürede,

$$\text{Sesin aldığı yol } 189 + x = 360 \cdot t$$

$$\text{Koşucunun aldığı yol } 189 - x = 18t$$

Eşitlikler taraf tarafa toplanırsa

$$378 = 378 \cdot t$$

$$t = 1 \text{ bulunur.}$$

(Cevap E)



## Genel Yetenek Testi

45. C diskinde 80 GB'un %20'si kadar boş yer vardır.  
 $80 \cdot \frac{20}{100} = 16$  GB boş yer vardır. D diskinde 500 GB'in  $\frac{100}{5}$

%12'i kadar boş yer vardır.

$$500 \cdot \frac{12}{100} = 60 \text{ GB boş yer vardır.}$$

E diskinde 20 GB'in %40'ı kadar boş yer vardır.

$$20 \cdot \frac{40}{100} = 8 \text{ GB boş yer vardır.}$$

Bilgisayar toplam  $80 + 500 + 20 = 600$  GB veri alır.

$$\begin{array}{l} 600 \text{ GB'ta} \quad 84 \text{ GB boş ise} \\ 100 \text{ GB'ta} \quad x \text{ GB boştur.} \end{array}$$

$$84 \cdot 100 = 600x$$

$$x = 14 \text{ bulunur.}$$

(Cevap A)

46. 1. grup = 14 yaş ve altı 17 kişiymiş, 13 kişi olmuş.  
 2. grup = 15 yaş 22 kişiymiş, m kişi olmuş  
 3. grup = 16 yaş ve üstü 28 kişiymiş, m – n kişi olmuştur.  
 1 yıl sonra meydana gelmiştir.  
 2. gruptaki 22 kişinin hepsi 1 yıl sonra 16 yaşında olur ve 3. gruba başka gelen olmayacağından m – n = 50 olur.  
 1 grup 17 kişiden 13 kişiye düştüğüne göre 4 kişi 2. gruba geçmiştir. İkinci gruptaki kişi sayısı  $a + 4 = 4$  kişidir.  
 m = 4 olur. a = 0 olur.  
 m – n = 46  $\Rightarrow$  4 – n = 50  $\Rightarrow$  n = – 46

(Cevap E)

47.

	Kuru Pasta	Şerbetli Tatlılar	Yaş Pasta	Sütlü Tatlı
Tatlı	1	3	2	2=12
Tuzlu	1	2	3	1=6

Yukarıdaki tabloya göre toplam 18 farklı şekilde seçim yapar.

(Cevap C)

48. Merthan'ın koştuğu yol merkeze hep aynı uzaklıktadır. Berkay önce merkeze yaklaşıyor, daha sonra merkezden uzaklaşıyor. Cumaninki önce azalan sonra artan hareket yapıyor. Buna göre Merthan 1. grafik, Berkay 2. grafik Cuma 3. grafik olur.

(Cevap B)

49. Pazartesi başladığına göre,

P	S	Ç	P	C	C	P
20	20	20	20	20	40	40
100					80	

$$180 + 180 + 100 + 40 = 500$$

Buna göre en son 40 dakika konuşulmuş 0'da cumartesiye gelmiştir.

(Cevap D)

50.  $(L \cap M) \cup K \rightarrow \{\text{Yeşil, Lacivert, Sarı}\}$   
 $(K \cup L) \setminus M \rightarrow \{\text{Lacivert, Sarı, Siyah}\}$   
 $L \cap (K \cup M) \rightarrow \{\text{Sarı, Yeşil}\}$

Buna göre üç renk olan I ve II. öncüllerdir.

(Cevap C)

51.

$$\begin{array}{r} 4 \text{ kat} \quad \left( \begin{array}{c} 360 \\ 90 \end{array} \right) \quad \left( \begin{array}{c} 80 \\ x \end{array} \right) \quad 4 \text{ kat} \\ \hline x = \frac{80}{4} = 20 \text{ bulunur.} \end{array}$$

(Cevap D)

52.

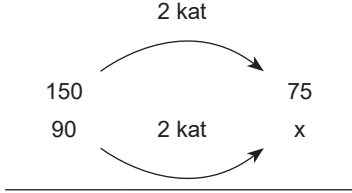

$$x = \frac{90}{2} = 45$$

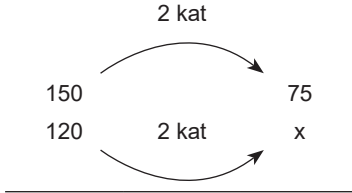

$$x = \frac{120}{2} = 60$$

$$75 + 45 + 60 = 180$$

Lale

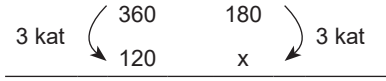

$$x = \frac{180}{3} = 60$$

Sümbül apartmanında 2, 3 ve 4 odalı dairelerin sayısı birbirine eşittir.

4 odalı daire sayısı 20'dir.

Toplam 75 tane 4 odalı daire varsa  $75 - 20 = 55$  tane

Lale apartmanında toplam 55 tane 4 odalı daire vardır.

(Cevap C)

$$\begin{aligned} 53. \Rightarrow \frac{1}{x-1} &= 3 & \frac{1}{y+1} &= 4 \\ \Rightarrow 3x - 3 &= 1 & 4y + 4 &= 1 \\ \Rightarrow x &= \frac{4}{3} & y &= -\frac{3}{4} \end{aligned}$$

Verilen işlemlerde  $x = \frac{4}{3}$  ve  $y = -\frac{3}{4}$  alınırsa

$$\frac{1}{\frac{4}{3}-1} \circ \frac{1}{-\frac{3}{4}+1} = \frac{4}{3} \cdot -\frac{3}{4} - \frac{4}{3} + 5$$

$$\Rightarrow 3 \circ 4 = -1 - \frac{4}{3} + 5$$

$$\Rightarrow 3 \circ 4 = -\frac{7}{3} + 5$$

$$\Rightarrow 3 \circ 4 = \frac{8}{3} \text{ olur.}$$

(Cevap E)

54.

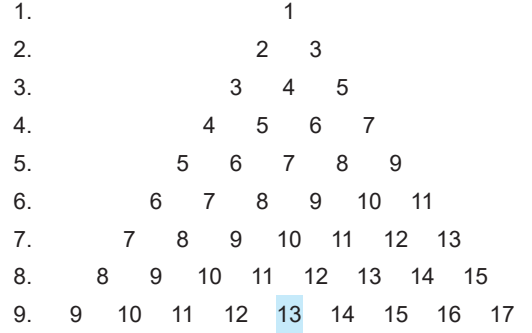

41. terim 13 tür.

(Cevap E)

55.

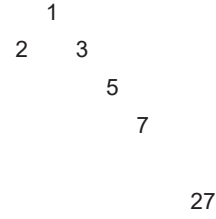

Şeklinde 27. olduğunda 105. terim elde edilir. 14 satırdan meydana gelir.

$$1 + 2 + 3 + \dots + 14 = \frac{14 \cdot 15}{2} = 105 \text{ bulunur.}$$

(Cevap A)

56.

$$a_k = 11 \text{ ise}$$

⋮

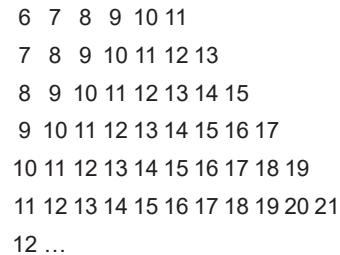

Buna göre 6 satırda 11 vardır.

(Cevap C)

57.

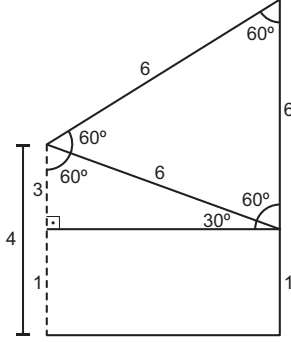

Buna göre, ipin salıncağa bağlandığı yerin yerden yüksekliği 4 metredir.

(Cevap E)

59.

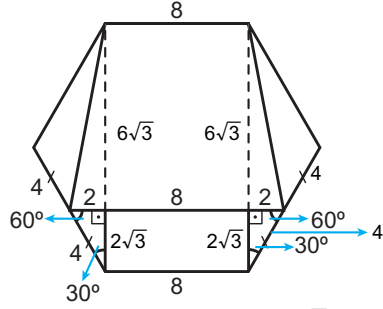

$$\begin{aligned} \text{Alan (Yamuk)} &= \frac{(12 + 8) \cdot 6\sqrt{3}}{2} \\ &= \frac{20 \cdot 6\sqrt{3}}{2} \\ &= 60\sqrt{3} \text{ bulunur.} \end{aligned}$$

(Cevap D)

AKADEMİ DENİZİ YAYINCILIK

58.

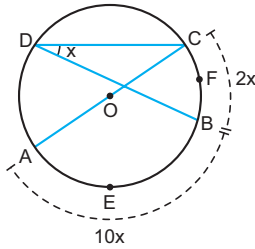

$$10x + 2x = 180$$

$$12x = 180$$

$$x = 15 \text{ bulunur.}$$

(Cevap A)

60.

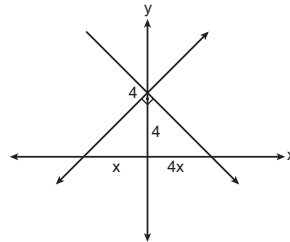

$$4^2 = x \cdot 4x \text{ (Öklid bağıntısı)}$$

$$16 = 4x^2$$

$$x^2 = 4 \Rightarrow x = 2 \text{ bulunur.}$$

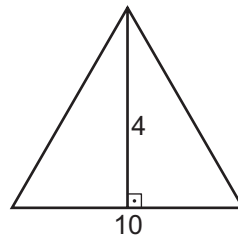

$$\frac{4 \cdot 10}{2} = 20 \text{ bulunur.}$$

(Cevap B)

1. Türklerde ilk devlet örgütlenmesi Hun hükümdarı Mete tarafından gerçekleştirilmiş ve veraset sistemi oluşturulmuştur. Mete, "Ülke hanedanın ortak malıdır." anlayışını getirmiştir. Bu anlayışın temelinde Kut inancı bulunmaktadır. Yani, hükümdara devleti yönetme gücünün Tanrı tarafından verildiğine inanılmış ve bu yönetme gücünün hanedanın tüm erkek bireylerine de geçtiğine inanılmıştır. Dolayısıyla hükümdar ailesinden olan bütün erkeklerin yönetimde söz hakkı vardır. Bu anlayış, Türklerde sık sık saltanat kavgalarına yol açmış ve devletlerin kısa sürede zayıflayıp yıkılmalarına neden olmuştur. Mete'nin getirdiği bu veraset anlayışı, daha sonra kurulan Türk devletlerinde de devam ederek Osmanlılara kadar, Fatih'e kadar sürmüştür. Fatih "Ülke padişahın malıdır." diyerek bu anlayışa son vermiş ve buna bağlı olarak da kardeş katli yasasını getirmiştir. Amacı, taht kavgalarını önlemek ve merkezi otoriteyi güçlendirmektir. Sonuçta, Türk devletlerinin, İslamiyetle birlikte yönetim alanında herhangi bir değişim yaşadığı söylenemez. Ancak, Türklerin İslamiyet'e girmesi ile beraber din, ordu, ekonomi ve hukuk alanlarında köklü değişimler yaşanmıştır.

(Cevap A)

2. Anadolu Selçuklu Devleti Anadolu'da kurulması ve dolayısıyla coğrafi konumu itibariyle denizcilikle uğraşan ilk Türk devletidir. Diğer taraftan Selçuklular da temel eğitim kurumları medreselerdir. Haçlılara ve Bizans'a karşı (1176 Miryokefelon Savaşı) da başarılı savaşlar vermişlerdir. A, B, C ve E seçeneklerinde verilen gelişmeler Anadolu Selçuklu Devleti ile ilgili olup doğru bilgiler içermektedir. Fakat Ayn Calud Savaşı'nın Anadolu Selçuklu Devleti ile bir bağlantısı yoktur. Bu savaş, 3 Eylül 1260'ta Memlük ordusu ile İlhanlılar (Moğol) arasında gerçekleşmiştir.

Moğolları tarih boyunca yenebilen ender güçlerden birisi Memlüklerdir. Memlükler, Ayn Calut ve Elbistan Savaşlarında Moğolları bozguna uğratmışlardır.

(Cevap D)

3. Mısır'da 1000 yıllık Türk tarihinin öncülüğünü yapan devlet Tolunoğulları'dır. Mısır'da kurulan ilk Türk-İslam devleti olan Tolunoğulları'nın ardından Mısır'da sırasıyla Akşitler, Eyyubiler ve Memlükler kurulmuştur. Ancak, Fatimiler Tunus'ta kurulan ardından Fas, Cezayir, Libya, Mısır, Filistin, Lübnan, Ürdün ve Suriye'de egemenlik kuran Şii kökenli bir Arap devletidir.

(Cevap E)

4. Bizans sınırında kurulan bir uç beyliği olan Osmanlı Devleti, Kuruluş Dönemi'nde coğrafi konumunu iyi bir şekilde değerlendirerek Batı yönünde bir fetih politikası izlemiştir. 1299 yılında Osman Bey'in bağımsızlığını ilan etmesiyle devlet kurulmuş, Orhan Bey Dönemi'nde Anadolu'da işgalci güç olan İlhanlıların Anadolu'dan çekilmesiyle tam bağımsız bir devlet haline gelmeyi başarmıştır. Orhan Bey'in ilk devlet örgütlenmesini gerçekleştirmesi ve yine İlhanlıların Anadolu'dan çekilmesiyle beylik aşamasından devlet aşamasına da gelmeyi başarmıştır. Ayrıca Orhan Bey'in Karesi Beyliği'ni almasıyla Osmanlı Devleti, Anadolu Türk siyasi birliği çalışmalarını başlatmış, bu çalışmalar yükselme döneminde de devam ederek Yavuz Sultan Selim'e kadar sürmüştür. Fakat, Osmanlı'nın Balkan halklarını Türkleştirmek gibi bir politikası olmamıştır. Tam tersi Balkanlarda fethettiği topraklarda yaşayan gayrimüslim halka hoşgörü ile yaklaşmış, onlara din ve inanç özgürlüğü vererek kültürlerini yaşamalarına imkan tanımıştır. Balkanlarda izlediği bu hoşgörü ve adalet politikası Osmanlı Devleti'nin Balkanlardaki hakimiyetini ve egemenliğini güçlendirerek kalıcılığını sağlamlaştırmıştır.

(Cevap D)

5. Fatih Sultan Mehmet'in kardeş katli yarasını getirmesinin amacı; en yetenekli ve güçlü şehzadeye tahtın yolunu açarak saltanat kavgalarını önlemek, merkezi otoriteyi güçlendirmek ve devletin dağılması tehlikesini ortadan kaldırmaktır. Ayrıca, dış devletlerin taht kavgalarından yararlanarak Osmanlı'nın iç işlerine karışmasına, Osmanlı Devleti'ni yıpratmaya ve yıkmaya yönelik faaliyetlerine ortam ve fırsat yaratmamaktır. Ancak, saltanatın başka bir soya geçebileceği olasılığı diye bir durum söz konusu değildir. Osmanlı Devleti'nde egemenlik, devlet yıkılıncaya kadar Osmanlı soyuna ait olmuş, kut inancı dolayısıyla Osmanlı soyundan gelen kişilerce yönetilmiştir.

(Cevap C)

6. Osmanlı Devleti'nde hazinenin açık vermesi, gelirlerin giderleri karşılayamaması üzerine, maliye alanında da ıslahatlar yapılmış, Tarhuncu Ahmet Paşa tarafından ilk denk bütçe hazırlanmıştır. Ayrıca yine bu amaçla, halka yeni vergiler konmuş, devletin nakit para ihtiyacını karşılayabilmek amacıyla iltizam sistemi yaygınlaştırılmıştır. Ekonomisinin bozulmasıyla devlet, paralı asker olan yeniçerilerin maaşlarını da ödeyememiş, bu durum İstanbul isyanlarına neden olmuştur. Devlete yararlılık gösterenlere maaş olarak bir toprağın yönetiminin bırakılması tımar sistemi ile ilgili olup ekonomiyi zayıflatan değil güçlendiren, mali alanda devlete büyük yararlar sağlayan bir uygulamadır.

(Cevap B)

7. İngiltere ve Fransa'nın 1878 Berlin Antlaşması'ndan itibaren Osmanlı Devleti'ni koruma politikasından vazgeçerek, kendi çıkarları doğrultusunda bazı Osmanlı topraklarını işgal etmeye başlaması (İngiltere 1878'de Kıbrıs'ı, 1882'de Mısır'ı işgal etti. Fransa 1881'de Tunus'u işgal etti.) Osmanlı Devleti'ni Almanya'ya yaklaştırmıştır. Ancak izlediği Almanya yanlısı politika Osmanlı'yı Almanya'nın yanında I. Dünya Savaşı'na sürüklemiş, I. Dünya Savaşı da Osmanlı Devleti'ni yıkılışa sürüklemiştir.

(Cevap A)

8. II. Mahmut'un müsadere (ölen kişinin malına devlet tarafından el konulması) geleneğini kaldırmasıyla özel mülkiyet hakkının tanınması yolunda ilk adım atılmış ve bu girişim Tazimat Fermanı ile tamamlanmıştır.

Osmanlı Devleti'nde ilk müsadere sistemi Fatih Sultan Mehmet zamanında gerçekleşmiştir. Gerçekleştiği paşa Çandarlı Halil Paşa'dır. Fakat müsadere sistemi haksız ve adaletsiz yapıldığı için II. Mahmut tarafından tamamen ortadan kaldırılmıştır.

(Cevap E)

9. 1908 II. Meşrutiyet'in ilanı sırasında yaşanan karışıklıklardan yararlanarak Bulgaristan bağımsızlığını ilan etmiş; diğer taraftan Avusturya da Bosna-Hersek'i ilhak etmiştir. Trablusgarp Savaşı sonucunda imzalanan 1912 Uşi Antlaşması ile Trablusgarp, İtalya'ya bırakılmış, Kuzey Afrika'daki son Osmanlı toprağı kaybedilmiştir. Girit, Balkan Savaşları sonucunda imzalanan 1913 Atina Antlaşması ile Yunanistan'a bırakılmıştır. Dolayısıyla A, B, C ve E seçeneklerinde verilen olaylar II. Meşrutiyet Dönemi (1908-1920) gelişmeleri arasında yer almaktadır. Fakat Romanya, Sırbistan ve Karadağ ile birlikte 1878 Berlin Antlaşması ile bağımsız olmuştur.

(Cevap D)

10. Kapan Hanları, Osmanlı Dönemi'nde başta İstanbul olmak üzere ticaret pazarlarına sahip şehirlerde, özellikle zahire türünden ihtiyaç maddelerinin alınıp satıldığı toptancı halleridir. Kümbet, genellikle büyük devlet ve din adamları için yapılan anıt mezarlardır. İmaret, yoksullara ve öğrencilere yiyecek dağıtan hayır kurumudur. Bedesten, içinde kumaş, mücevher, silah ve benzeri değerli eşyaların satıldığı kapalı çarşıdır. Külliye, bir caminin çevresinde cami ile birlikte kurulmuş medrese, imaret, sebil, kütüphane, hastahane vb. yapılar topluluğudur.

(Cevap B)

11. Klasik Osmanlı mimarisinin en önemli örneklerinden olan Şehzade Camii Mimar Sinan'ın çıraklık dönemi eseri, Süleymaniye Camii kalfalık dönemi eseri, Edirne'deki Selimiye Camii de ustalık dönemi eseridir. İshak Paşa Sarayı XVIII. yüzyılda III. Selim Dönemi'nde, Eyüp Sultan Türbesi de Fatih zamanında inşa ettirilmiş mimari yapılar olup Mimar Sinan'a ait eserler değildir.

Selimiye Cami, Edirne'de bulunan, Osmanlı padişahı II. Selim'in Mimar Sinan'a yaptırdığı camidir. Sinan'ın 90 (bazı kitaplarda 80 olarak geçer) yaşında yaptığı ve "ustalık eserim" dediği Selimiye Cami, gerek Mimar Sinan'ın gerek Osmanlı mimarisinin en önemli yapıtlarından biridir.

(Cevap C)

12. Salgın hastalıklara karşı verilen mücadele ve alınan karantina önlemleri ile ilgili olarak Osmanlı Devleti'nde ve Türkiye'de yaşanan benzer örnekler bakılarak; geçmişten günümüze yaşanan sağlık sorunları karşısında duyarsız kalınmadığı ve halk sağlığının korunmaya çalışıldığı yargılarına ulaşılabilir. Ancak ne olursa olsun dünyada her zaman salgın hastalıklar var olacaktır. Geçmişte veba, kolera, tifüs, İspanyol gribi gibi dünyayı küresel olarak etkileyen salgın hastalıklar, bugün Covid-19'da olduğu gibi bundan sonra da yaşanmaya devam edecektir.

(Cevap D)

13. I. Dünya Savaşı sırasında İngilizler, Arapların milliyetçilik duygularını kamçılayarak bağımsızlık amacıyla Osmanlı'ya karşı kışkırtarak ayaklandırmışlar, onlara bağımsız bir Arap devleti vaadinde bulunmuşlardır. Bunun üzerine Araplar, Osmanlı Devleti'ne karşı İngilizlerle işbirliği yaparak, Osmanlı'ya karşı İngilizlerle beraber savaşmışlardır. Bu durum, ümmetçilik anlayışının sona erdiğinin, onun yerini milliyetçilik anlayışının aldığıın göstergesidir.

(Cevap A)

14. Kuvâ-yi İnzibâtiye (Halifelik Ordusu)ve Ahmet Anzavur Ayaklanması İstanbul Hükümeti'nin yönlendirmesiyle çıkan ayaklanmalardır. Bolu, Düzce, Hendek, Adapazarı ve Milli Aşireti İsyanları ise İtilaf devletlerinin kışkırtmasıyla çıkan isyanlardır. Çerkez Ethem ve Demirci Mehmet Efe Ayaklanmaları, düzenli ordu birliklerine katılmak istemeyen Kuvayimilliyeciler tarafından çıkartılmıştır.

(Cevap E)

15. Sivas Kongresi'nde, yurdun değişik yerlerinde kurulan bölgesel amaçlı Müdafaa-i Hukuk Cemiyetleri tek çatı altında "Anadolu ve Rumeli Müdafaa-i Hukuk Cemiyeti" adı altında birleştirilmiştir. Amaç, Kurtuluş Savaşı'nı tek elden yürütmek, bölgesel direnişi ulusal hale getirerek Milli Mücadele'de güç kazanmaktır.

(Cevap C)

16. Amasya Genelgesi'nde yer alan; "Ulusun bağımsızlığını yine ulusun azim ve kararı kurtaracaktır." maddesi ile ilk kez ulusal egemenlik fikrine yer verilmiş, bu karar Türkiye'de ileride cumhuriyet yönetimine geçileceğinin ilk işareti olmuştur.

(Cevap B)

17. Atatürk'ün "Türk milletine kurulan büyük suikast" sözleriyle ifade ettiği Sevr Antlaşması'na TBMM Hükümeti büyük tepki göstermiş ve Sevr'i imzalayan bütün Osmanlı devlet adamlarını vatan haini ilan etmiştir. Bundan sonra da Sevr Antlaşması'nı hiç dikkate almadan Türk ulusunun bağımsızlığını ve Misakımilli'yi gerçekleştirebilmek amacıyla mücadelesine devam etmiştir.

Mustafa Kemal tarafından taslağı hazırlanan Misakımilli'nin ulusal kaynakları, Erzurum ve Sivas Kongresi kararlarıdır. Fransız İhtilali ve Wilson İlkeleri de evrensel gerekçelerini oluşturur.

(Cevap A)

18. I. İnönü Zaferi'nden sonra İtilaf devletleri TBMM'yi Londra Konferansı'na çağırmışlar ve onu hukuken tanımışlardır. Sakarya Zaferi'nden sonra, bu savaşta kazandığı büyük başarı üzerine SSCB ve Kafkas Cumhuriyetleri ile Kars Antlaşması imzalanmıştır. II. İnönü Zaferi'nden sonra İtalyanlar işgal bölgelerinden çekilmeye başlamışlardır. Sakarya Zaferi'ni izleyen günlerde Fransa ile Ankara Antlaşması imzalanmış, bu antlaşma ile Fransa işgal bölgelerinden çekilmiştir. Böylece, İtilaf devletleri arasında Türkiye'ye karşı oluşturulmuş olan cephe parçalanmıştır. Meclis-i Mebusan'ın açılması, ulusal iradenin yönetimdeki etkinliğini artırmaya yönelik bir gelişmedir.

(Cevap D)

19. İtilaf devletleri, Türk tarafı arasında ikilik yaratmak ve Sevr Antlaşması koşullarını kabul ettirebilmek için, Lozan Konferansı'na TBMM Hükümeti'nin yanı sıra Osmanlı Hükümeti'ni de çağırmışlardır. Osmanlı Hükümeti'nin de TBMM'ye işbirliği önermesi üzerine, onun Lozan Konferansı'na katılmaya hakkının olmadığını düşünen TBMM, bunu engellemek için çıkardığı bir yasa ile 1 Kasım 1922'de saltanatı kaldırmış ve böylece Türk halkını temsilen tek egemen güç olarak konferansa katılmıştır.

Saltanatın kaldırılmasıyla ulusal egemenlik yolunda önemli bir adım atılmış, siyasal ve laik inkılapların ilki gerçekleşmiş, Türk toplumunun iki hükümet tarafından yönetilmesi sona ermiş, Cumhuriyet rejiminin gerçekleşmesi yolunda önemli gelişme sağlanmış, Osmanlı Devleti'nin egemenliği resmen sona ermiştir.

(Cevap C)

20. 1924 yılında kabul edilen Tevhid-i Tedrisat (Öğretimin Birleştirilmesi) Kanunu ile, Türkiye'de bulunan tüm okullar MEB'e bağlanarak devlet denetimi altına alınmıştır. Ayrıca yabancı okullar ve azınlık okulları da MEB'e bağlanmış, yabancı okullarda kültür derslerinin Türk öğretmenler tarafından Türkçe okutulması, bu okulların Türk müfettişler tarafından denetlenmesi esası kabul edilmiştir. Ayrıca medreseler de kapatılmıştır. Dolayısıyla bu çalışma ile; eğitimi devlet denetimine alarak ulusallaştırmak, eğitimdeki kargaşaya son vererek eğitimde birliği sağlamak ve ümmet eğitiminden laik eğitim sistemine geçmek amaçlanmıştır. Latin alfabesinin kabul edilmesini kolaylaştırma gibi bir düşünce söz konusu değildir.

(Cevap E)

21. Takrir-i Sükun Kanunu, Şeyh Said İsyanı'nın ve Terakkiperver Cumhuriyet Fırkası'nın yarattığı tehlikeleri ve olağanüstü şartların ortaya koyduğu engelleri önlemek amacıyla 4 Mart 1925'te çıkarılmıştır. Hükümet, bu yasaya dayanarak, Şeyh Said Ayaklanması'nın çıkmasında rolü olduğu gerekçesiyle Terakkiperver Cumhuriyet Fırkası'nı kapatarak İstiklal Mahkemelerini kurmuş ve rejimi eleştirmek kesinlikle yasaklanmıştır. Ancak meclis hükümeti sisteminden kabine sistemine geçilmesi, cumhuriyetin ilanıyla yaşanan bir gelişmedir.

(Cevap B)

22. Halka din ve inanç özgürlüğünün tanınması laiklik; hiçbir kimseye, aileye ve sosyal sınıfa ayrıcalık tanınmaması, yasalar önünde herkesin eşit olması halkçılık; Türk dilinin yabancı dillerin boyunduruğundan kurtarılarak kendi benliğine kavuşturulmasına yönelik çalışmaların yapılması milliyetçilik ilkesi ile ilgilidir. Dolayısıyla doğru eşleştirme "A" seçeneğinde yapılmıştır.

(Cevap A)

23. Atatürk Dönemi'nde Türk dış politikasında Fransa ile yaşanan Hatay, dış borçlar ve yabancı okullar sorunu Türkiye lehine çözümlenmiştir. 1936 Montrö Boğazlar Sözleşmesi ile Boğazlar üzerinde kesin Türk egemenliği sağlanmış ve Boğazlar sorunu da Türkiye lehine çözüme kavuşturulmuştur. Ancak, İngiltere ile yaşanan Musul sorunu, Şeyh Said İsyanı nedeniyle Türkiye aleyhine çözümlenmiş ve 1926 Ankara Antlaşması ile Musul, İngiliz mandası altındaki Irak'a bırakılmıştır.

(Cevap D)

24. Türkiye, Atatürk Dönemi'nde dış siyasette benimseydiği "Yurtta ve dünyada barış" ilkesi doğrultusunda Milletler Cemiyeti'ne üye olarak dünya barışına katkıda bulunmayı amaçlamıştır. II. Dünya Savaşı öncesinde İtalya ve Almanya'nın izlediği yayılmacı siyaset karşısında sınır güvenliğini sağlamak düşüncesiyle doğusundaki devletlerle Sadabat Paktı'nı, batısındaki devletlerle Balkan Antantı'nı imzalamış, doğusundaki ve batısındaki devletlerle iyi ilişkiler kurarak sınırlarının güvenliğini sağlamayı başarmıştır.

(Cevap E)

25. Pearl Harbor Baskını, Japonya'nın 7 Aralık 1941 tarihinde Hawaii'de bulunan ABD'nin deniz üssü Pearl Harbor'u bombalamasıdır. Bu olay, ABD'nin Müttefik devletler tarafında II. Dünya Savaşı'na girmesine neden olmuştur.

I. Dünya Savaşı'nın ardından Monroe Doktrini'ne geri dönen ve iki dünya savaşı arası dönemde tekrar Monroe Doktrini'ni uygulayan ABD, II. Dünya Savaşı'na katılmakla yine bu politikadan ayrılmış oldu.

(Cevap C)

26. ABD'nin Marshall Planı'na karşılık Sovyetler de kendi yönetim anlayışını benimsemiş devletlerle ekonomik ilişki ve işbirliğini geliştirmek için Sovyet Dışişleri Bakanı'nın ismine atfen Molotof Planı adını verdikleri ikili ticaret sistemini kurmuşlardır.

(Cevap B)



27. Sovyet Rusya'nın 1979'da Afganistan'ı işgal etmesi, Türkiye'nin Batı dünyası ve ABD ile yumuşama sürecini olumsuz yönde etkilemiştir. Silahlanma çalışmaları kesintiye uğrayarak Salt-II Antlaşması yürürlüğe girmemiş ve Batı Bloku bu durumu protesto etmek üzere 1980 Moskova olimpiyatlarına katılmamıştır.

(Cevap D)

28. Geniş bir bölgede uzun yıllar boyunca yaşanan atmosfer olaylarının ortalama durumuna iklim adı verilir. İklim, hava olaylarının uzun yıllar ortalamasından oluştuğu için etki süresi daha uzundur.

İklim, bir alandaki hava olaylarının uzun yıllar ortalamasıyla hava durumu, aynı yerdeki hava olaylarının kısa süreli durumunu gösterir. Bu nedenle hava durumuna ait veriler her zaman iklim özelliklerini yansıtmayabilir. Buna göre de yalnızca "Antalya ve çevresinde yaz mevsimi sıcak ve kurak geçerken en fazla yağış kış mevsiminde gerçekleşir." ifadesi iklim kavramına yöneliktir.

(Cevap C)

29. Yağış rejiminin düzenli olabilmesi için yıl boyunca, her mevsim bol yağış gereklidir. Dolayısıyla bu kent hakkında "yağış rejimi düzenlidir." ifadesi yanlış olur. Bunun dışında, bütün bir yılın yağış miktarı toplamının 850mm. olduğuna tablodan ulaşılabılır. Kış mevsiminde sıcaklık değerlerinin sıfırın altında olmasına bağlı olarak kar yağışlarının görülebileceği de söylenir. Ayrıca yaz mevsimindeki sıcaklık ortalaması 20 derecenin üzerindedir. Yaz ve kış mevsimi arasındaki sıcaklık farkı ise 26 derecedir.

(Cevap A)

30.

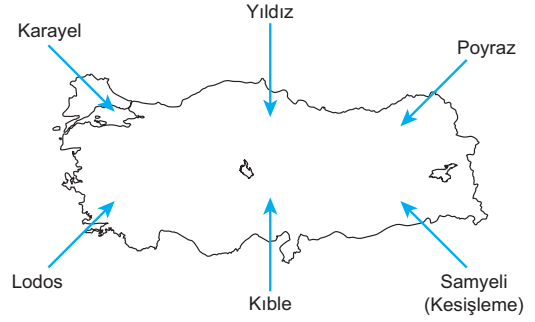

Türkiye'nin Kuzey Yarım Küre'de bulunması sebebiyle haritada gösterilen, kuzey yönlü rüzgârlar sıcaklığı azaltırken güney yönlü rüzgârlar sıcaklığı artırır. Buna "enlem etkisi" denir. Ancak föhn rüzgârlarının sıcaklık üzerindeki etkisi enlem değil yer şekilleri ile ilgilidir. Şöyleki; nemli hava kütleleri yamaç boyunca yükselirken 200 metrede ortalama 1°C sıcaklık kaybeder. Hava kütleleri, belli bir yükseklikten sonra yoğunlaşır ve nemini yağış şeklinde bırakır. Dağın diğer yamacında nemini kaybeden kuru hava kütleleri aşağıya doğru inerken sürtünme etkisiyle her 100 metrede 0,98°C sıcaklık kazanır. Ancak deniz seviyesine inildikçe sıcaklık artması her 100 metrede 1°C olarak kabul görmüştür. Bu durum hava kütlelerinin kısa bir sürede hızla ısınmasına neden olur ve bu olaya **föhn etkisi** adı verilir.

(Cevap D)

31. Önceki dönemlerde doğaya daha çok bağlı bir yaşam sürerken zamanla insanın bilgi birikimi artmış ve teknolojik gelişmelerle doğaya daha fazla söz sahibi olmuştur. Elverişli olmayan arazilere köprü, tünel ve viyadükler yapmış, var olan tarım alanlarını genişletmiş, yerleşilebilir yeni alanlar açmıştır. Bunun yanında barajlar yaparak akarsuları kontrol altına almış ve kanallarla denizleri birbirine bağlamıştır. Buna göre, geçmişte insanın doğaya daha bağımlı yaşadığını, zaman içinde insanın bilgi birikiminin artması, bilim ve teknolojinin ilerlemesi, teknolojik araçların hızla çoğalması ve ihtiyaçlarının artmasına ve çeşitlenmesine bağlı olarak doğaya olan müdahalelerinin arttığını söyleyebiliriz. Bu müdahaleler, bazen doğanın işleyişiyle uyumluysen bazen de doğanın işleyişine zarar vermiştir. Ancak burada önemli olan doğal sistemlere daha az zarar vermektir. Ülkenin geleceğini etkileyen bu durum ise ancak coğrafya bilimine verilen öneme bağlıdır.

(Cevap C)

32. Türkiye'deki Polye olarak adlandırılan bu ovaların başlıcaları Muğla, Kestel, Korkuteli, Burdur, Tefenni, Elmalı ve Acıpayam'dır. Türkiye'deki ovaların bir kısmı da akarsuların taşıdığı alüvyonları denizde biriktirmesiyle oluşan delta ovalarıdır. Gediz ırmağının oluşturduğu Menemen de bir delta ovasıdır.

(Cevap E)

33. Cittaslow Birliği'ne üye olan kentlerin ve üye adaylarının Sakin Şehir felsefesine bağlı kalmaları ve bu çerçevede hareket etmeleri için üyelik kriteri belirlenmiştir. Bu bağlamda aday şehrin geliştirdiği projelerden oluşan başvuru dosyasına ait değerlendirme sonucunun %50'den fazla puan alması gerekmektedir. Türkiye'nin de aralarında bulunduğu 30 ülkeden toplam 236 belediye bahsedilen birliğin üyesi durumundadır. Türkiye'den Akyaka (Muğla), Gökçeada (Çanakkale), Perşembe (Ordu), Seferihisar (İzmir), Vize (Kırklareli), Yalvaç (Isparta), Yenipazar (Aydın), Halfeti (Şanlıurfa), Taraklı (Sakarya), Uzundere (Erzurum), Göynük (Bolu), Eğirdir (Isparta), Gerze (Sinop), Şavşat (Artvin) ve Mudurnu (Bolu) belediyeleri bu birliğin üyeleri arasında yer almaktadır. Seferihisar, 2009 yılında Türkiye'nin Cittaslow unvanını alan ilk şehridir.

(Cevap B)

34. Hayvancılıkla uğraşanların sayısının artırılması verimin değil üretimin artırılmasını hedefler. Çünkü verimde asıl olan birim hayvandan alınan ürün miktarının fazla olmasıdır. Örneğin gelişmiş ülkelerde hayvancılıkla uğraşanların sayısı daha azdır. Ancak yüksek verim elde edilir. Bu da hayvancılıkta modern yöntemlerin yaygınlaştırılması ile olur.

(Cevap A)

35. Grafik ve tabloyu inceleyerek verilerle ilgili olan sorular yanıtlanabilir. Örneğin; nüfus yaş yapısı, artış hızı, toplam nüfus miktarı, nüfus ikiye katlanma süresi vb. Ancak bu senaryolardan hangisinin gerçekleşmesi ihtimali farklı görüşlere bağlı olarak kişiden kişiye değişecektir.

(Cevap D)

36. Türkiye'de cisimlerin gölge yönü asla güneyi göstermez. Çünkü Türkiye Kuzey Yarımküre'de yer alır ve güneş ışınlarını güneyden alır. Şekle göre Çorum'da öğle vakti yaşanırken Ankara'da öğleden önce, Sivas'ta ise öğleden sonra yaşanacaktır. Buna bağlı olarak da Ankara'ya güneş ışınları güneydoğu, Sivas'a ise güneybatı yönden gelecektir. Gölge yönleri de bunlara ters yönde oluşacaktır.

(Cevap D)

37. Ramsar Sözleşmesi'ne göre sulak alanlar; çekilmiş hâlde ve derinliği 6 metreden az olan doğal ya da yapay, devamlı veya geçici; tatlı, acı veya tuzlu, durgun veya akıntılı bütün suların yanı sıra bataklık, sazlık ve turbalık alanlar ile denizlerin gelgit hareketlerinin çekilme devresinde 6 metreyi geçmeyen derinlikteki kısımlarını kapsamaktadır. Türkiye'nin de taraf olduğu sözleşme kapsamında sulak alanların korunması ve akılcı kullanımı hedeflenmektedir. Bu hedeflerin gerçekleşmesine yönelik Türkiye'de 14 adet Ramsar alanı bulunmaktadır; Göksu Deltası (Mersin) Akyatın Lagünü (Adana) Burdur Gölü (Burdur) Ulubat Gölü (Bursa) Seyfe Gölü (Kırşehir) Gediz Deltası (İzmir) Manyas Gölü (Balıkesir) Meke Maarı (Konya) Sultan Sazlığı (Kayseri) Yumurtalık Lagünleri (Adana) Kızılırmak Deltası (Samsun) Kızören Obruğu (Konya) Kuyucuk Gölü (Kars) Nemrut Kalderası (Bitlis)

(Cevap E)

38. Türkiye'nin toplam demir cevheri rezervi, yaklaşık 960 milyon ton olup bunun yaklaşık 122 milyon tonu ekonomik olarak işletilebilir durumdadır. Ülke genelinde işletilen orta büyüklükteki başlıca demir yatakları; Divriği (Sivas), Hasançelebi (Malatya), Avnik (Bingöl), Feke-Mansurlu (Adana) ve Kesikköprü'de (Kırıkkale) bulunmaktadır.

(Cevap A)

40. Nükleer enerji, büyük atomların (uranyum, plütonyum) parçalanması ya da küçük atomların (hidrojen) birleşmesi (füzyon) sonucu açığa çıkan enerjidir. Günümüzde gelişmiş ülkelerin önemli bir kısmı enerji ihtiyacını nükleer santrallerle sağlamaktadır. Türkiye'nin toryum rezervi 380 bin, uranyum rezervi ise 90 bin ton civarında olmasına rağmen ülkemizde nükleer santral bulunmamaktadır. Bu nedenle de bu atomlardan henüz enerji üretilmemektedir. Türkiye'nin nükleer santral kurma çalışmaları son yıllarda hız kazanmıştır. Türkiye, Akkuyu (Mersin) ve Sinop'ta nükleer santral kurmak için çalışmalara başlamıştır. Deprem haritası incelendiğinde ise bu yerlerin fay hatlarının uzağında olduğu söylenebilir.

(Cevap C)

41. Tüm Dünya'da olduğu gibi Türkiye'de de tektonik depremlerin nedeni levha hareketleridir. Ülkemiz, Avrasya, Afrika ve Arabistan levhaları arasında yer almaktadır. Ülkemizin ana fay hatları olan Kuzey Anadolu, Doğu Anadolu ve Batı Anadolu Fay Hatları boyunca gerçekleşen bu hareketlenme sonucunda, bazı alanlarda enerji birikimi olmakta ve depremler meydana gelmektedir. Ayrıca fay hatları ve sıcak su kaynakları da bu durum ile ilgilidir. Ancak karstik arazi tamamen kayaç yapısına bağlıdır.

(Cevap E)

39. Ankara-İzmir yüksek hızlı demiryolu, Türkiye'nin Ankara ve İzmir şehirleri arasında inşa edilmekte olan demiryoludur. Ankara'nın Polatlı ilçesinden başlayan 508 km uzunluğundaki demiryolu, İzmir'in Konak ilçesinde son bulacaktır. Çift hatlı, elektrikli ve sinyalizasyonlu olacak olan hatta TCDD tarafından saatte 250 km hızla giden yüksek hızlı tren seferleri düzenlenecektir. "Polatlı-Afyonkarahisar kesiminin 2021 yılı sonunda, Afyonkarahisar-İzmir kesiminin ise 2022 yılı sonunda tamamlanması planlanmaktadır. Böylece Ankara-İzmir arasında 14 saat olan demiryolu seyahat süresini Yüksek Hızlı Tren hattı açıldığında 3 saat 30 dakikaya düşecektir.

(Cevap A)

42. Organik olarak üretilen ürünler doğa ve canlılara dost üretim şekliyle üretilen ürünlerdir. Organik tarım üretim sisteminde sağlığa ve doğaya zararlı kimyasallar kullanılmaz, bunun yerine organik mevzuatlarla uygunluğuna onay verilmiş maddeler, yeşil gübreleme, münavebele ve biyolojik mücadele yöntemleri uygulanır. bu yöntemde çevre ve insan sağlığına zarar verilmez. Ancak üretim aşamasında modern tarım yöntemleri de uygulanmadığı için verimin yüksek tutulması gibi bir hedefi yoktur.

(Cevap A)

## Genel Kültür Testi

43. Devlet, ormanlara verdiği zarar nedeniyle kıl keçisinin sayısını azaltmaya yönelik bir politika izlemektedir. Ancak özellikle Doğu Anadolu ve Toroslar gibi dağlık ve engebeli alanlarda halen yaygın olarak görüldüğü söylenebilir.

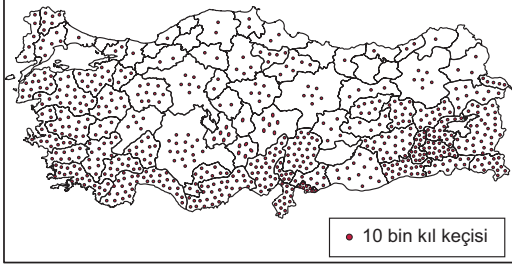

(Cevap C)

44. III. saat dilimi  $45^\circ$  doğu boylamını takip eder. Türkiye'de artık yıl boyunca III. saat dilimi ortak saat olarak kullanılmaktadır. Buna göre,  $33^\circ$  doğu boylamında yer alan Ankara'nın yerel saati yıl boyunca ortak saatten geridir. Ancak bu durumun Türkiye'nin Avrupa ülkeleri ile olan yerel saat farkı artırdığı söylenebilir. Yerel saat farkı sabittir. Değişen ortak saat farkı olmuştur.

(Cevap C)

45. Mevsimlik göçlere tarım sezonunda Çukurova'ya pamuk hasadına, Ordu ve Giresun'a fındık, Niğde ve Afyon'a patates toplamaya, Akdeniz ve Ege kıyılarında turizm sektörüne yönelik tesislerde ve inşaat sektöründe çalışmak için büyükşehirlere giden işçiler örnek gösterilebilir. Ancak Erzurum – Kars yöresinde (I) bu tür faaliyetlerin yaygın olmamasına bağlı olarak mevsimlik göçlerin daha az yapıldığı söylenebilir.

(Cevap A)

46. Haklar kamu hakkı ve özel hak olarak ikiye ayrılır. Kamu hakları, 1982 Anayasası'nda yer alan; kişi hak ve ödevleri (negatif statü hakları), sosyal ve ekonomik hak ve ödevler (pozitif statü hakkı) ve siyasi hak ve ödevlerden (aktif statü hakkı) oluşmaktadır. Eğitim hakkı bir kamu hakkı olarak sosyal ve ekonomik hak ve ödevlerimizdendir. Özel haklar ise aynı hak, kişilik hakkı, velayet hakkı, vesayet hakkı, alacak hakkı gibi haklardır.

(Cevap D)

47. A, B, C ve D şıkları Cumhurbaşkanlığı ve TBMM seçimleri ile ilgili doğru ifadelerdir. Ancak, Cumhurbaşkanı ikinci dönemini yaparken, TBMM seçimlerin yenileme kararını alırsa, Cumhurbaşkanı üçüncü dönem için seçilme hakkı doğar.

(Cevap E)

48. Hâkimler ve Savcılar Kurulu üyelerinin görev süresi dört yıldır. Yargıtay üyelerinin tamamını Hâkimler ve Savcılar Kurulu seçer, Anayasa Mahkemesi Yüce Divan sıfatıyla Cumhurbaşkanını yargılar, idari davaların son karar mercii Danıştay, adli davaların son karar mercii Yargıtay'dır. B, C, D ve E şıkları bu ifadelere göre yanlış ifadelerdir. A şıkkı ise doğrudur.

(Cevap A)

49. 1982 Anayasası'na göre TBMM; erken seçim, genel ve özel af, Anayasa değişikliği ve Cumhurbaşkanı veya bir bakan için verilen Meclis soruşturma önergesini, TBMM'nin gündemine almasında en az 3/5 çoğunluk gerekir. Cumhurbaşkanı veya bir bakanın Yüce Divan'a gönderilmesi için en az 2/3 oy çokluğu gerekir. I, II ve III. öncüllerimiz TBMM'nin en az 3/5 oy çokluğu ile aldığı kararlardır.

(Cevap C)

50. Türk Medeni Kanunu'na göre kişinin vefat etmesi durumunda yasal mirascılar, kan hısımlı, eş, evlatlık ve devlettir. Kan hısımlarından 1. zümre kişinin altsoyu ile eş arasında, altsoy 3/4, eş 1/4 miras alır. Kişinin altsoyu yoksa, 2. zümre anne-baba bunlar yoksa kardeş ile eş yarı yarıya (1/2) mirası paylaşır.

(Cevap C)

51. Türk İdare Hukuku'na göre; A, B, C ve D şıkları yerel yönetimler ile doğru ifadelerdir. Bir ilde büyükşehir kurulması, gerekli şartlar oluşması durumunda, kanun ile olur, yani TBMM karar verir.

(Cevap E)

52. 657 sayılı Devlet Memurluğu Kanunu'na göre disiplin cezaları ile ilgili A, C, D ve E şıkları doğru ifadelerdir. Ancak göreve sarhoş gelmek, görev yerinde alkollü içki almak kademe ilerlemesinin durdurulmasını gerektiren bir disiplin suçudur.

(Cevap B)

53. Türk hukuk sisteminde idarenin bütünlüğü gereği, idari vesayet ve hiyerarşi denetimi vardır. Merkezden yönetim hiyerarşi denetimine tabi iken yerel yönetimlerinde içinde bulunduğu, kamu tüzel kişiler idari vesayet denetimine tabidir. Belediye idaresi idari vesayet ile içişleri Bakanı tarafından denetlenebilir.

(Cevap A)

54. Türk Medeni Kanunu'na göre tam ehliyetli olabilmek için ayırt etme gücüne sahip olmak, kısıtlı olmamak ve ergin olmak gerekir. Erginlik 18 yaşın dolması ile başlar. Evlenme kişiyi ergin kılar. Ayrıca 15 yaşını dolduran kişiler de kendi menfaati için, kendi isteği, aile rızası ve hakim kararı ile ergin kılınabilir. Tam ehliyetli olabilmek için yasal temsilci olma şartı yoktur.

(Cevap D)

## Genel Kültür Testi

55. • ALTAY: Ana muharebe tankı  
• CİRİT: Lazer güdümlü füze  
• KİRPİ: Mayına karşı korumalı taktik tekerlekli araç  
• MİLGEM: Milli gemi projesi  
• ANKA: İnsansız hava aracı

Silahlı insansız hava aracı (SIHA) projesi Baykar Bayraktar TB-2 adıyla üretilmektedir.

(Cevap D)

56. Ekim 2019'da Almanya'nın Stuttgart kentinde gerçekleştirilen, Artistik Cimnastik Dünya Şampiyonası'nda altın madalya kazanarak bir ilki başaran sporcumuz İbrahim Çolak'tır.

(Cevap A)

57. Haziran 2021 seçimlerinde İran Cumhurbaşkanlığına İbrahim Reisi seçilmiştir.

(Cevap A)

58. A, B, C ve D şıkları için Uluslararası kuruluş ve başkanları doğru eşleştirmelerdir. AB Konsey başkanlığını ise Aralık 2019'dan itibaren Charless Michel yürütmektedir.

(Cevap E)

59. A, C, D ve E şıklarında verilen 2021 başkent-kent eşleştirmeleri doğru ifadelerdir. 2020 Türk Kültür Başkenti Özbekistan'ın Hive Kenti'dir.

(Cevap B)

60. Türkiye'nin ilk yerli ve milli yüksek çözünürlüklü yer gözlem uydusu "İmece" 2022'de uzaya fırlatılacak.

(Cevap C)



AKADEMİ  
DENİZİ

**KAMU PERSONEL SEÇME SINAVI  
LİSANS**

**GENEL YETENEK TESTİ  
GENEL KÜLTÜR TESTİ**

**TG•4**



Bu testlerin her hakkı saklıdır. Hangi amaçla olursa olsun, testlerin tamamının veya bir kısmının yayınevimizin yazılı izni olmadan kopya edilmesi, fotoğrafının çekilmesi, herhangi bir yolla çoğaltılması, yayımlanması ya da kullanılması yasaktır. Bu yasağa uymayanlar gerekli cezai sorumluluğu ve testlerin hazırlanmasındaki mali külfeti peşinen kabullenmiş sayılır.

**AKADEMİ DENİZİ YAYINCILIK**

1. Yazar, eserini oluştururken gerçekten farklı, kurmaca bir dünya oluşturur. "Yaşadığımız dünyadan çıkıp başka bir aleme geçmek" sözüyle yazarken kurguladığı dünyaya kendini kaptırdığını ifade ediyor.

(Cevap A)

2. "el atmak" deyimini, birisine yardım etmek demektir. Buna göre "birisinin işine karışma" açıklaması bu deyim için yanlıştır.

(Cevap D)

3. Parçada I, III, IV ve V. cümlelerde görme duyusundan yararlanılırken, II. cümlede "dokunma" duyusuna ait ayrıntılara yer verilmiştir.

(Cevap B)

4. "Onun gerçek öğretmenden istediği şey "vazife duygusudur." ifadesinde bir öğüt söz konusu değildir. Buna göre E seçeneğindeki ifade yanlıştır.

(Cevap E)

5. Parçanın geneliyle ilgili bilgi verdiği için giriş cümlesi II. cümle olacaktır. IV. cümledeki "Bu her iki alan ..." ifadesi IV. cümleyi II. cümleye bağlamaktadır.

(Cevap D)

6. Bir cümleden kesin olarak ulaşılabilen ifadenin cümlede yer alması gerekir. Olası ifadeler kesin olmaz sadece ihtimal olur. Bunun için cümlede geçen ifadelere göre A, B, C, D seçenekleri olası ifadelerdir. Özellikle "kentnin olanaklarından yararlanmak" ifadeyle biz E seçeneğindeki ifadeye kesin olarak ulaşabiliriz. Çünkü "yararlanmak üzere İstanbul'a gidiyorsa" orada daha elverişli koşullar beklediği çıkmaktadır.

(Cevap E)

7. Verilen paragrafta anlatılan olayın akış sırasına dikkat edilmelidir. III. cümlede geçen "bu sistemde" ifadesi bu cümleden önce bir sistemin geliştirildiğini belirtir. Oysa geliştirilen sistem IV. cümlede verilmiştir. Buna göre, III. cümle ile IV. cümle yer değiştirirse cümlelerin sırası doğru olur.

(Cevap C)

8. Parçaya göre haberleşme alt yapısı, siber güvenlik ve mahrem bilgilerin korunmasının önemli hâle gelecek olmasının nedenleri, "Her gün milyarlarca işlem internet ve sosyal paylaşım ağları üzerinden yapılıyor. Covid-19 sonrası dünyada bunun daha da artacağını ve evden çalışma ve video konferans gibi yöntemlerin daha sık kullanılacağını öngörebiliriz. Bu yüzden haberleşme alt yapısı, siber güvenlik ve mahrem bilgilerin korunması çok daha önemli hâle gelecek." cümlelerinde ifade edilmiştir. Buna göre I ve III doğrudur. Sanal alışveriş ve işlemlerin daha ekonomik görülmesi ise parçada yer verilen bir görüş değildir.

(Cevap D)

9. II. cümlede belirtilen durumun (ertesi sabah gördüğü manzara karşısında büyülenmesi) nedenleri III. cümlede (her yerin yemyeşil görünmesi) ve V. cümlede (etrafın yeşilliğinin bir gün önceki bozkırlar gibi görünmesi) belirtilmiştir.

(Cevap C)



10. Anlam akışını bozan cümle bazen son cümle de olabilir. Konuyla alakası olmayan bu cümle ya yazarın kendi hissettirerek yorum yapmasıyla ya da konuyla alakasız bir bilginin sunulmasıyla gerçekleşir. (VI) numaralı cümlede yarışmalar hakkında gereksiz bir bilgi verilmiştir.

(Cevap E)

11. I. cümlelerin yüklemi "başlattı" fiildir ve bu cümle bir fiil cümlesidir. Yine "Devrilen Ağaçlardan Halk Kitaplığı Yapma Kampanyası" nesnedir.

III. içinde fiilimsi bulunan cümleler yapıcı birleşiktir. Bu cümlede "edilecek" sıfat-fiildir ve "takas edilecek kitapları" ise cümlelerin nesnesi ve sıfat tamlamasıdır.

IV. cümlede yüklemde bildirilen iş yapıldığı için (bırakıyor) cümle olumludur. Ayrıca "Berlin Halkı, kendi kitaplarından biri" isim tamlamasıdır.

V. cümlelerin yüklemi "-dır" eki aldığı için yüklem ek eylemle çekimlenmiştir. (Ek eylemin geniş zamanı 3. tekil şahsı)

II. cümle kurallı bir cümledir. Fakat özne, zarf tamlamalı, nesne, dolaylı tamlamalı ve yüklemden oluştuğu için sadece özne ve yüklemden oluştuğunu söylemek doğru değildir.

(Cevap B)

12. "Romanın basılması ekimde bitecek, aralıkta piyasaya çıkacak." cümlesinde özne eksikliğinden kaynaklanan anlatım bozukluğu vardır. "bitecek" yükleminden sonra "roman" sözü getirilirse bozukluk giderilmiş olur.

(Cevap A)

13. Cümle içinde virgülle ayrılmış tür ve takımları birbirinden ayırmak için noktalı virgül konur: "Bir yanda çapa yapan kadınlar, kızlar; diğer yanda toprağı süren erkekler vardı." Diğer seçeneklerde ayraçlarla boş bırakılan yerlere virgül getirilmelidir.

(Cevap B)

14. A → "bir gün" ayrı yazılır.

B → "hiçbir" bitişik yazılır.

C → "el ele" ikileme olduğu için ayrı yazılır.

E → "yalnız", "yalın" sözcüğünden türediği için "yalnız" şeklinde yazılır.

(Cevap D)

15. Bir sözcüğün türemesi için yapım eki alması gereklidir. Bütün altı çizili sözcülerde ünlü düşmesi gerçekleşmiştir ancak sadece "ayrı" sözcüğü tüerken (yapım eki aldığı için) ünlüsünü kaybetmiştir:

ayır(mak) + ı → ayrı

F.K. F.İ.Y.E.

(Cevap E)

16. saran bulduğu dolarak üşümesine } fiilimsi olduğu için yan cümleciktir.

saran uykusuz yolcu bulduğu ilk lokanta } sıfat-fiil eki almış sözcükler

da.....da → bağlaç

düşünüyordu → basit zamanlı birleşik zamanlı yapan (du) ek fiil

Cümlede -ebilmek- yeterlilik fiili yoktur.

(Cevap E)

17. “dönük, uzatıyor, atlıyorlar” → Olaylar oluş sırasına göre verilmiştir.  
 “--- anlaşılıyor yüzünden, yapıyor bunları sanki” → Tahmin söz konusudur.  
 “... çok çok yirmisini yeni geçmiş, yardıma gereksinimi olmadığını düşünen ---” → Öznellik ağır basmaktadır.  
 “Motorun burnu kıyıya dönük (basit cümle), --- geri çekip bir sonrakine uzatıyor görevli. (birleşik cümle), orta yaşlılar da (eksilteli cümle)”.  
 Parçanın anlatımında I. kişi anlatımı (ben, biz) değil üçüncü kişi (o, onlar) anlatımı vardır. Yüklem yani “dönük” sözcüğü ve diğer yüklem “o dönük” şeklinde çekimlenmiştir.

(Cevap E)

18. Parçada, düşüncenin sözle buluştuğu zaman aydınlandığı söylenmiştir. Bu dayanaktan hareketle Hegel’in görüşünü “Düşünce, sözle ifade edildiği kadarıyla var olur.” cümlesinin desteklendiğini söyleyebiliriz.

(Cevap D)

19. Parçada, hataların öğretici olduğu tezi savunulmuş ve bunun bir zekâ ölçütü olduğu belirtilmiştir. Paragrafta kurulan anlam denkleminde göre “Yalnız kendini değil, başkalarının deneyimlerinden de ders çıkarılması” durumunun kişinin zekâ düzeyinin çok yüksek olduğunun göstergesidir diyebiliriz.

(Cevap C)

20. Parçada çeşimbülbül tekniğinin Antik Çağ eserlerinde görüldüğüne yer verilmemiştir. Diğer ifadelerin ise parçada şu karşılıkları vardır:  
 A → ... beyaz ya da renkli ...  
 B → ... Beykoz'daki cam atölyeleri...  
 C → ... Venedik'te geliştirilen bu...  
 E → ... Osmanlı topraklarına...

(Cevap D)

21. Her paragrafta bir kaynak (konu) ve bu kaynağın ele alındığı bir yön vardır. Kaynak aynı olsa da eğer parçada kaynağın yönü değişirse paragrafı ikiye bölmek gerekir. Bu doğrultuda I, II ve III. cümlelerde İngiliz şairi Browning'in sözlük okuma şekline söz edilmiş fakat IV. cümleden itibaren durumumuz bizdeki şekline değinilmiştir. Yani hem kaynak hem de yönü IV. cümleden itibaren değiştiği için parçayı bu cümleden itibaren ikiye bölmek gerekir.

(Cevap C)

22. Parçada, tanık gösterme yoluyla bir Fransız düşünürün çeviriyi kültürlerin çoğulluğu ve insanlığın birliği arasındaki yol olarak görmesinden hareketle çeviride kültürel farklılıklara bağlı kalınarak ortak değerleri yansıtmaya çalışmak gerektiğine ulaşılabilmektedir.

(Cevap E)

24. "Smith Papirüsü"nde yaraların sağaltımında taze etin ve hemorajlerde koterizasyonun kullanılabilmesine dair bilgiler bulunmaktadır" (A).

"... köpeklerdeki parazitler hastalıktan ve muhtemelen, sığırıldaki sığır vebasından bahsedilmektedir." (C)

"...titizlikle uyulduğu papirüslerden anlaşılmaktadır." (D)

"...toplamak ve lağım sularını akıtmak için kanallar, arklar ve borular yapılmıştır." (E)

Parçada B seçeneği ile ilgili bir bulgu yoktur.

(Cevap B)

25. Parçada yer alan "...köpeklerdeki parazitler hastalıklardan..." ifadesiyle B seçeneğine, "...yaraların sağaltımında taze etin ve hemorajlerde koterizasyonun kullanılabilmesi..." ifadesiyle C seçeneğine, "...o devirlere ait şeytanlar olduğu..." ifadesiyle D seçeneğine, "...ancak sihir ve dualarla giderilebilmesine dair..." ifadesiyle E seçeneğine ulaşılabılır. A seçeneğinde yer alan ifade Mısır papirüslerinde yer alan bir bilgi değildir.

(Cevap A)

23. Özellikle "balık-ekmek" örneğiyle çeviri üzerinde durulan konu, bir sözü aktarırken sözün dildeki tam karşılığı mı verilmeli, yoksa yarattığı duyguyu mu iletmeli ikilemidir. Bu da B seçeneğindeki yerel örnekleri olduğu gibi aktarıp aktarmamakla ilişkilendirilebilir.

(Cevap B)

26. Parçanın son cümlesinde yer alan "...mumyalarda spinal tüberkulozize rastlandığı açıklanmıştır." ifadesinden "spinal tüberkülozun" mumyalarda yer aldığı anlaşılmaktadır.

(Cevap C)

27. – 30. Soruların çözümünde kullanınız.

Verilen bilgilere göre tablo oluşturalım.

1. Recep		1. Tarık	
2. Yusuf		2. İhsan	
3. Emine	Yer değiştirebilir.	3. Emine	Yer değiştirebilir.
4. İhsan		4. Yusuf	
5. Tarık		5. Recep	
6. Nazlı		6. Nazlı	
1. durum		2. durum	

27. Seçim sonuçlarında 1. sırada Recep ise, 1. durum söz konusudur. 4. sırada İhsan vardır.

(Cevap A)

28. 1. sırada Tarık ise 2. durum söz konusudur ve 5. sırada Recep olmuştur.

(Cevap D)

29. Nazlı, sonuncu olmuş ise her iki durumda da Emine'nin yeri kesin olarak bilinmektedir.

(Cevap C)

30. Verilen bilgilerden Tarık 1. sırada ise, Recep'in 5. sırada olduğu doğrudur.

(Cevap E)

$$\begin{aligned}
 31. &= \left[ \left( 3 + \frac{1}{4} \right) : \left( \frac{0,09}{0,9} \right) \right] + \frac{1}{2} \\
 &= \left[ \left( \frac{13}{4} \right) : (0,1) \right] + \frac{1}{2} = \left[ \frac{13}{4} \cdot \frac{10}{1} \right] + \frac{1}{2} \\
 &= \frac{65}{2} + \frac{1}{2} = \frac{66}{2} = 33 \text{ bulunur.}
 \end{aligned}$$

(Cevap E)

$$\begin{aligned}
 32. \quad A &= 5a + 1 = 15b + 11 = 21c + 17 \\
 A + 4 &= 5a + 5 = 15b + 15 = 21c + 21 \\
 A + 4 &= \text{ekok}(5, 15, 21) \\
 A + 4 &= 105 \\
 A &= 105 - 4 = 101
 \end{aligned}$$

A sayısının rakamları toplamı  $1 + 0 + 1 = 2$  bulunur.

(Cevap A)

33. x, y pozitif tam sayılar.

$$\begin{array}{r} 2x + 7y = 32 \\ 9 \quad 2 \\ 2 \quad 4 \end{array}$$

(x, y) ikilileri (9, 2) ve (2, 4) olmak üzere 2 tanedir.

(Cevap B)

$$\begin{aligned} 35. &= \frac{x^2 + 5x + 6}{x^3 + x^2 - 2x} \cdot \frac{x^3 - x}{x^2 + 6x + 5} \\ &= \frac{(x+3)(x+2)}{x(x^2 + x - 2)} \cdot \frac{x(x^2 - 1)}{(x+5)(x+1)} \\ &= \frac{(x+3)(x+2)}{x(x+2)(x-1)} \cdot \frac{x(x-1)(x+1)}{(x+5)(x+1)} = \frac{x+3}{x+5} \end{aligned}$$

(Cevap E)

34. a + 2b = 1

$$2a - b = 2$$

$$= \frac{2a^2 + 3ab - 2b^2}{\frac{a}{2} + b} \quad \begin{array}{ccc} 2a^2 + 3ab - 2b^2 = (2a - b)(a + 2b) \\ \downarrow \quad \quad \quad \downarrow \\ 2a \quad \quad \quad -b \\ a \quad \quad \quad 2b \end{array}$$

$$= \frac{(2a - b)(a + 2b)}{\frac{a + 2b}{2}}$$

$$= \frac{2 \cdot 1}{\frac{1}{2}} = 4 \text{ bulunur.}$$

(Cevap D)

36.

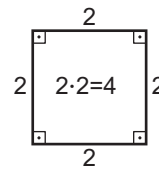
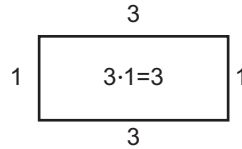

$$\frac{D \cdot A}{K \cdot A} = \frac{4}{3} \text{ bulunur.}$$

(Cevap C)

37. a ve b tam sayı

$$b < a < 0$$

$$2ab + 16a < 0$$

$$\underbrace{2a \cdot (b+8)}_{- \quad +} < 0$$

$$b+8 > 0$$

b > -8 ve a = -1 alındığında,

b = {-7, -6, -5, -4, -3, -2} b nin değerler toplamı en az a = -1 alındığında -27 bulunur.

(Cevap B)

38.

$$\frac{64 + 2^{2x}}{2^{x-2}} = 4$$

$$64 + 2^{2x} = 4 \cdot 2^{x+2}$$

$$64 + (2^x)^2 = 4 \cdot 2^x \cdot 4$$

$$2^x = k$$

$$64 + k^2 = 16 \cdot k$$

$$k^2 - 16k + 64 = 0 \Rightarrow (k-8)^2 = 0 \Rightarrow k-8 = 0$$

$$k = 8 \Rightarrow x = 3 \text{ bulunur.}$$

(Cevap B)

39. EBOB(x, y) = 8 ise,

$$x = 8 \cdot k$$

$$y = 8 \cdot t$$

$$x^2 = 1088 + y^2$$

$$x^2 - y^2 = 1088 \Rightarrow (8k)^2 - (8t)^2 = 1088$$

$$(8k-8t)(8k+8t) = 1088$$

$$8 \cdot (k-t) \cdot 8 \cdot (k+t) = 1088$$

$$\underbrace{(k-t)}_1 \cdot \underbrace{(k+t)}_{17} = 17$$

$$k+t = 17$$

$$+ \underbrace{k-t}_1 = 1$$

$$2k = 18$$

$$k = 9 \quad t = 8$$

$$x = 8 \cdot k = 8 \cdot 9 = 72 \text{ bulunur.}$$

(Cevap D)

40. Kitap alan müşteri sayısı 100x olsun.

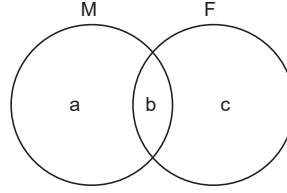

$$a + b = 80x$$

$$a + b + c = 100x$$

$$b + c = 60x$$

$$80x + c = 100x$$

$$c = 8$$

$$c = 20x$$

$$b + c = 60x$$

$$b = 40x$$

$$c = 8$$

$$b = 40x$$

$$10x = 8 \text{ ise } b = 40 \cdot \frac{8}{20}$$

$$x = \frac{8}{20}$$

$$b = 16 \text{ bulunur.}$$

(Cevap D)

41. Alman yolcu sayısı =  $\frac{x}{2}$

İngiliz yolcu sayısı = x

Fransız yolcu sayısı =  $\frac{x}{2} + 34$

$$\frac{x}{2} + 34 = x + 7$$

$$x - \frac{x}{2} = 27 \Rightarrow \frac{x}{2} = 27$$

$$x = 54$$

Alman yolcu sayısı =  $\frac{x}{2} = \frac{54}{2} = 27$  kişi

İngiliz yolcu sayısı = 54

Fransız yolcu sayısı = 61

Toplam 27 + 54 + 61 = 142 bulunur.

(Cevap A)

42. Fabrikada 10 işçi günde 10 saat çalışsın. Üretim miktarı  $10 \cdot 10 = 100$  br dir.

Günlük çalışma süresi % 60 azaltılırsa

$$10 \cdot \frac{60}{100} = 6 \Rightarrow 10 - 6 = 4$$

Günlük 4 saat ile x tane işçi 100 br üretim yapsın.

$$4 \cdot x = 100 \Rightarrow x = 25$$

İşçi sayısı 10 dan 25 e çıkarılmalıdır.

$$10 \cdot \frac{x}{100} = 25 - 10$$

$$\frac{x}{10} = 15 ; x = 150$$

İşçi sayısı % 150 artırılmalıdır.

(Cevap D)

43. Sınıfta kız öğrenci sayısı = 5

Gözlüklü erkek sayısı = 5

Sınıf mevcudu =  $5 + 8 = 13$  tür.

Rastgele seçilen 2 öğrencinin kız veya gözlüklü olma ihtimali

$$\frac{\binom{5+5}{2}}{\binom{13}{2}} = \frac{\binom{10}{2}}{\binom{13}{2}} = \frac{10 \cdot 9}{2 \cdot 1} = \frac{5 \cdot 3}{10 \cdot 9} = \frac{15}{26}$$

(Cevap A)

44. Toplam kalem sayısı =  $10 + 12 + 28 + 32 + 78 = 100$

Toplam mavi kalem sayısı x olsun.

Toplam kırmızı kalem sayısı  $3x$  olsun.

$$3x + x = 160 \Rightarrow 4x = 160 \Rightarrow x = 40$$

Mavi kalem sayısı 40

L ve M kutularındaki toplam kalem sayısı

$$12 + 28 = 40 \text{ tr}$$

(Cevap A)

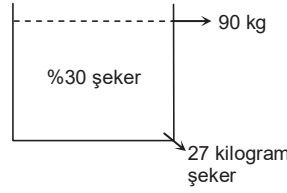
45.   $90 \cdot \frac{30}{100} = 27$

Karışıma 10 kg un eklenirse,

Toplam ağırlık  $90 + 10 = 100$  kg olur.

Karışımındaki şeker miktarı değişmez ve 27 kg dır. Son durumda şeker oranı

$$100 \cdot \frac{x}{100} = 27 \Rightarrow x = \%27 \text{ bulunur.}$$

(Cevap D)

46. Malın maliyeti  $100A$  ₺ olsun. % 25 kâr ile  $125A$  ₺ satılır. Bu da  $x$  ₺ ye eşittir.  $125A = x$

% 20 kâr ile  $120A$  ₺ ye satılır. Bu da  $(x - 5)$  ₺ ye eşittir.

$$120A = x - 5$$

$$125A = x$$

$$120A = 125A - 5 \Rightarrow 5A = 5 \Rightarrow A = 1$$

Malın maliyeti  $100A = 100 \cdot 1 = 100$  ₺ bulunur.

(Cevap B)

47. 1. durakta k yolcu

$$2. \text{ durakta } k + 1$$

$$3. \text{ durakta } k + 1$$

$$4. \text{ durakta } k + 1$$

$$5. \text{ durakta } k + 1$$

$$6. \text{ durakta } k + 1$$

$$7. \text{ durakta } k + 1$$

$$\text{Toplam } 7k + 6 = 41$$

$$7k = 35 \Rightarrow k = 5 \text{ bulunur.}$$

(Cevap A)

48.

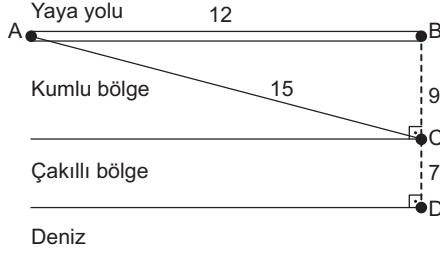

A noktasından C noktasına 15 m yol gidiyor. Kumlu bölgede saniyede 1 m yol alırsa 15 saniyede C noktasına varır.

(Cevap D)

49.

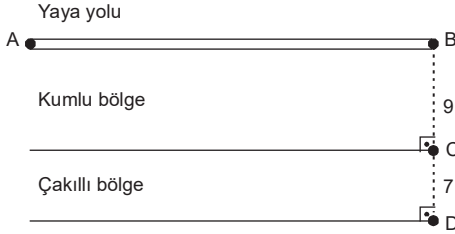

A noktasından B noktasına,

$$x = V \cdot t$$

$$12 = 3 \cdot t$$

$$t_1 = 4 \text{ saniyede}$$

B noktasından C noktasına,

$$x = V \cdot t$$

$$9 = 1 \cdot t$$

$$t = 9 \text{ saniyede}$$

C noktasından D noktasına

$$x = V \cdot t$$

$$7 = \frac{2}{10} \cdot t$$

$$t = 35 \text{ saniyede}$$

$$\text{Toplam } t_1 + t_2 + t_3 = 4 + 9 + 35 = 48 \text{ saniye}$$

(Cevap C)

50. Doğu

1. katta

2

Bu durumda Doğu cephe-  
de alttan 8. katta 30 yaz-  
maktadır.

2. katta

6

3. katta

10

4. katta

14

5. katta

18

6. katta

22

7. katta

26

8. katta

30

(Cevap B)

51.

Üstten 38. kat alttan 3. kattır.

1. katta 1

2. katta 5

3. katta 9

3. kat güneyde 9 yazmaktadır.

(Cevap C)



52. Güney 1. katta 1  
2. katta 5  
40. katta =  $4 \cdot 40 - 3 = 157$

$$1 + 5 + 9 + \dots + 4 \cdot 40 - 3 = 2 \cdot 40^2 - 40 = 2 \cdot 1600 - 40 = 3200 - 40 = 3160 \text{ bulunur.}$$

(Cevap E)

53. Altın 10. katta 1. katta  
2. katta 5 ile  
3. katta 9 ile  
4. katta 13 ile  
.  
.  
.  
10. katta 37 ile başlar.

4. katta bulunan sayıların toplamı

$$13 + 14 + 15 + 16 = 58 \text{ dir.}$$

10. katta bulunan sayıların toplamı

$$37 + 38 + 39 + 40 = 154$$

10. katta bulunan 4 sayının toplamı 154 ve 4. katta bulunan 4 sayının toplamı 58 dir.

$$154 - 58 = 96 \text{ bulunur.}$$

(Cevap A)

54.

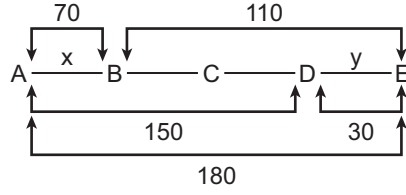

$$x = 70 \quad y = 30$$

$$x + y = 70 + 30 = 100 \text{ bulunur.}$$

(Cevap C)

55.

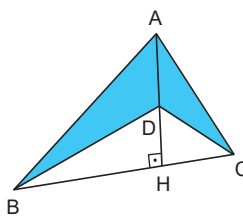

$$|AD| = 5$$

|BC| = 16 olduğuna göre

A(ABD) + A(ADC) yi bulun

$$A(ABD) = \frac{(16-x) \cdot 5}{2}, \quad A(ADC) = \frac{x \cdot 5}{2}$$

$$A(ABD) + A(ADC) = \frac{(16-x) \cdot 5}{2} + \frac{5x}{2}$$

$$= \frac{80 - 5x + 5x}{2} = \frac{80}{2} = 40 \text{ bulunur.}$$

(Cevap B)

56.

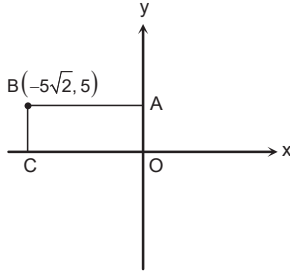

ABCD dikdörtgeninin köşegen uzunluğu  $|BO|$ dur. Yani B noktasının orjine olan uzaklığı

$$|BO| = \sqrt{(-5\sqrt{2})^2 + 5^2} = \sqrt{50 + 25} = \sqrt{75} = 5\sqrt{3} \text{ br}$$

(Cevap B)

57.

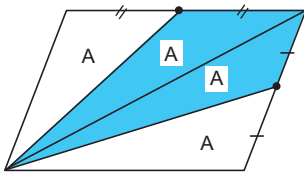

$$4A = 110 \Rightarrow 2A = 55 \text{ cm}^2 \text{ bulunur.}$$

(Cevap D)

58.

Hakan'ın yanlış cevabı 1. soru olduğunu düşünelim. Bu durumda kalan 5 soruya da doğru cevap vermiştir. Kalan sorular incelendiğinde Bayram'ın 3 doğrusu çıkmıyor. Aynı şekilde yanlış cevap 2. soru ise Kemal'in 4 doğrusu çıkmıyor. Yanlış cevap 3. soru ise Bayram'ın 3 doğrusu çıkmıyor. Ancak yanlış cevap 4. soru ise her ikisinin de doğru sayısı bulunabiliyor. Bu durumda Hakan'ın yanlış cevabı 4. sorudur. 4. soruya Bayram doğru cevap vermiştir.

(Cevap D)

59.

Soruların doğru cevabı A, E, C, A, E, B dir. Bayram 1, 3 ve 4. sorulara doğru cevap vermiştir.

(Cevap B)

60.

Doğru cevaplar A, E, C, A, E, B dir. Bu sorulara sırasıyla A, C, B, E, D, B cevaplarını veren birinin 2 doğrusu vardır.

(Cevap E)

1. Eski Türk resim sanatının asıl temsilcileri, Uygur Türkleri'dir. Eski Uygur şehirleri harabelerinde bulunan 8. ve 9. yüzyıllardan kalma Budist ve Maniheizt duvar resimleri ile minyatürler Türk resminin bugüne kadar bilinen en eski örnekleridir. Uygurlarda resim yapan sanatçılara bedizci adı verilmiştir.

(Cevap A)

2. Büyük Selçuklu İmparatorluğu'nda hükümdarın ve devletin bütün iç ve dış yazışmaları Divan-ı Tuğra tarafından yürütülürdü. Bu divanın başındaki görevliye ise İnşa veya Tuğrai adı verilirdi.

Tuğra ve İnşa Divanı, devletin iç ve dış yazışmalarını yürüten divandı. Sultanın vilayetlerle ve eyaletlerle haberleşmesini sağlar, berat, nişan veya menşur denilen hükümdar tuğrasını taşıyan, arazi ve tayinlere ait vesikaları verirdi. Divanın reisine Tuğra, İnşa ve Tuğrai adı verilirdi. Bu divan, Tuğra ve Divan-ür-Resail vel-İnşa olarak ikiye ayrılır ve ikincisinin reisine Münşi denilirdi. Tuğrainin bir vazifesi de, sultan ava çıktığı zaman, maiyetinde bulunup vezire vekalet etmektir.

(Cevap B)

3. Anadolu Selçuklu Devleti Dönemi'nde edebiyat ve düşünce alanında büyük gelişmeler olmuştur. Necmeddin İshak, Muhiddin Arabî, Sadreddin Konevi, Mevlana Celaleddin Rumi gibi bilgin ve yazarlar bu dönemde yetişmiş düşünce adamlarından bazılarıdır.

(Cevap E)

4. Acemilerin Yeniçeri Ocağı'na geçmesi Osmanlı literatüründe "çıkma" ve "bedergah" kavramlarıyla ifade edilirdi. Bu işlem emekli olan veya ölen yeniçerilerin yerini doldurmak veya doğrudan asker ihtiyacını karşılamak amacıyla yapılırdı. Ocağın asker ihtiyacını belirleyen yeniçeri ağası bunu divanda arz ederdi. Bu arz üzerine de yeterli miktarda acemi Yeniçeri Ocağı'na alınırdu. Acemi ocağının en yeteneklileri arasından seçilen ve Yeniçeri Ocağı'na gelen bu acemilere "düzen akçesi" ismiyle ikişer altın verilirdi. Hirfet ise kunduracılık, marangozluk, duvarcılık, dokumacılık gibi küçük el sanatlarına verilen genel bir isimdir.

(Cevap D)

5. Soruda verilen vergiler arazi ve ürün vergileridir. Resmi çift arazi üzerinden alınırken, öşür ve haraç ürün üzerinden alınan vergilerdir. Bunlar olağanüstü hallerde değil normal şartlarda toplanan vergilerdir. Haraç ve cizyenin İslamiyet'in ilk dönemlerinden itibaren şer'i vergiler arasında yer aldığı bilinmektedir. Ancak Çift Resmi Osmanlı Devleti'nde XVI. yüzyılda Şeyhülislam Ebu Suud Efendi tarafından şer'i vergiler arasında değerlendirilmeye başlanmıştır.

(Cevap C)

6. Osmanlı saray teşkilatı harem, enderun ve birun bölümlerinden oluşmaktaydı. Birun, sarayın dış kesimine verilen isimdi. Birundaki saray hizmetlileri arasında şunlar vardır: Kapıkulu piyade ve süvarileri, bostancıbaşı ve bostancılar, mehter takımı, müteferrikalar, çaşnigirler, çavuşbaşı ve çavuşlar, mirahur, çakırcıbaşı, doğancılar, darphane emniyeti, hassa mimarları. Hasodabaşı ise Enderun'da görev yapan görevlidir.

(Cevap E)

7. Duraklama Dönemi'nde Venedik'ten 1669'da Girit alınmıştır. Lehistan ile II. Osman ve IV. Mehmet zamanında savaşılmıştır. Yine IV. Mehmet zamanında Rusya üzerine Çehrin Seferi yapılmıştır. Malta ise II. Viyana bozgunundan sonra Osmanlı Devleti'ne karşı oluşturulan Kutsal İttifak içerisinde yer almıştır. Ancak Duraklama Dönemi'nde Ceneviz ile savaş yapılmamıştır.

(Cevap D)

8. II. Viyana kuşatması, 1683 yılında padişah IV. Mehmet döneminde gerçekleşmiştir. Savaşın sebebi, Katolik Avusturya'nın yönetimindeki Protestan Macarlara kötü davranması ve Macarların da Osmanlı Devleti'nden yardım istemesidir. Kuşatma başarısız olmuş ve Türklerin Sakarya Savaşı'na kadar sürecek olan geri çekilme süreci başlamıştır.

1683 II. Viyana kuşatmasından sonra Osmanlılara karşı kurulan Kutsal İttifak devletleri içerisinde Avusturya, Lehistan, Venedik, Malta ve Rusya gibi devletler yer almıştır.

(Cevap A)

9. Osmanlı Devleti'nde yerli sermaye ile kurulan ilk banka İtibar-ı Milli Bankası'dır. 1917 yılında kurulan banka, 1913–1918 yılları arasında siyasi yaşamda etkin olan İttihat ve Terakki'nin benimsediği "milli iktisat" anlayışının bir tezahürüdür. Varlığını 1927 yılına kadar sürdüren banka 1927'de İş Bankası bünyesine katılmıştır.

(Cevap B)

10. I. XIX. yüzyılda sanayi inkılabının tüm Avrupa'ya yayılmasıyla Avrupalı devletler hızla kalkınmaya başlamıştır. Bu doğrultuda büyük ekonomik sorunlar yaşayan Osmanlı Devleti az da olsa küçük bir sanayi kurmuştur. Üretilen sanayi mallarının pazar ortamında alıcı bulabilmesi için de devlet yerli malı kullanımını özendirmeye çalışmıştır.
- II. Avrupalı devletlerden alınan borçlar genellikle sanayi alanına değil mevcut borçların ödenmesine harcanmıştır.
- III. Müsadere usulü, ölen veya göreviyle ilgili suç işleyen devlet görevlilerinin mallarına el konulması anlamına gelmektedir. Bu uygulamanın kaldırılması özel mülkiyeti güvence altına almakla ilgilidir.

(Cevap A)

11. Osmanlı Devleti'nin I. Dünya Savaşı'nda açtığı ilk cephe Ekim 1914'te açılan Kafkas Cephesi'dir. Türk görünümü Alman savaş gemilerinin Karadeniz'deki Rus limanlarını bombalaması sonucu açılmıştır. Osmanlı Devleti her ne kadar cephede başarısız olsa da Rusya'nın savaştan çekilmesiyle toprak elde edebilmiştir.

(Cevap E)

12. Soruda özellikleri verilen cemiyet Vilayet-i Şarkiye Müdafaa-i Hukuk Cemiyeti'dir. Doğu Anadolu'da Ermeni Devleti'nin kurulmasına engel olmak amacıyla kurulan cemiyet, bölgenin dini, siyasi ve tarih haklarını savunmak için çalışmalar yürütmüştür.

(Cevap C)

13. I. TBMM 1920–1923 yılları arasında görev yapmıştır. Bir ihtilal meclisi niteliğinde olan bu mecliste siyasi partiler yoktu. Ancak Tesanüd, İstiklal, İslahat, Müdafaa-i Hukuk, Halk Zümresi, Yeşil Ordu isminde gruplar vardı. Bu ilk TBMM'de Misak-ı Milli adında bir grup yer almamıştır.

(Cevap D)

14. 3 Aralık 1920'de imzalanan Gümrü Antlaşması'nda; "Ermeni Hükümeti, Türk topraklarında Ermenilerin çoğunlukta olmadıklarını kabul edecektir." maddesi yer almıştır. Bu madde Wilson İlkelerinin gözetildiğini kanıtlar niteliktedir. Çünkü Wilson İlkelerine göre; Osmanlı Devleti'nin Türk olan bölgelerinin egemenliği tanınacak, Türk olmayan bölgelere kendi kendini yönetme hakkı tanınacaktı. TBMM, Gümrü Antlaşması'nda Ermenilerin Wilson İlkelerine dayanan iddialarını göz önüne alarak bunun önünü kesmek istemiştir.

(Cevap C)

15. Misak-ı Milli, Osmanlı Mebusan Meclisi tarafından ilan edilen ve barış şartlarını açıklayan bildiridir. 28 Ocak 1920'de kabul edilen metinde "mütareke hattının içinde ve dışında kalan topraklar" Türk yurdu sayılmıştır. Mütareke hattının dışında kalan toprakların da Türk yurdu sayılmasıyla 1914 yılındaki Osmanlı topraklarına dönme hedefi konmuştur. Mustafa Kemal Paşa'nın sınır konusundaki prensiplerden bir hayli uzaklaştığını belirttiği bu hedefe hiçbir zaman ulaşamamıştır. Nitekim 24 Temmuz 1923'te imzalanan Lozan Antlaşmasında Misak-ı Milli sınırları içinde gösterilen Irak, Filistin, Kıbrıs, Ege Adaları, Batı Trakya, Batum ve Hatay yeni Türkiye Devleti sınırları dışında bırakılmıştır.

(Cevap E)

16. Türk tarafı Lozan Barış Antlaşması'nda Türkiye sınırları içinde kalan tüm azınlıkların Türk vatandaşı olduğu ilkesini kabul etmiştir. Böylece, azınlıklara Türkiye'nin egemenliğiyle bağdaşmayan haklar verilmiş, Avrupalı devletlerin azınlıkları bahane ederek Türkiye'nin iç işlerine karışması engellenmiştir. Ayrıca Türkiye'nin azınlıklara farklı kanunlar uygulayacağı ortaya konmuştur.

(Cevap C)

17. II. Beş Yıllık Sanayi Planı'nın uygulanamamasında ki en önemli sebep, İkinci Dünya Savaşı'nın çıkmasıdır. Çünkü bu savaş sadece savaşan devletlerin değil savaş dışı kalan devletlerin ekonomisini de etkilemiştir.

(Cevap A)

18. 17 Şubat - 4 Mart 1923 tarihlerinde İzmir'de Türkiye İktisat Kongresi düzenlenmiştir. Başkanlığını Kazım Karabekir'in yaptığı ve yeni Türkiye'nin ekonomik sorunlarının tartışıldığı bu kongrede "Misak-ı İktisadi" olarak bilinen kararlar alınmıştır. Türkiye'nin çiftçi, tüccar, sanayi ve işçi zümrelerinden seçilen bini aşkın üyenin katıldığı kongrede alınan bu kararlar ile ekonomik hedefler tayin edilmiş ve karma ekonomi modelinin temelleri atılmıştır.

İzmir İktisat Kongresi sonunda bir de ekonomi andı (Misak-ı İktisadi) kabul edildi. Buna göre; Türk ulusu kan dökerek sahip olduğu ulusal bağımsızlığından hiçbir şekilde fedakarlık yapmayacak, bu bağımsızlık ilkesi içinde ekonomik kalkınmamız sağlanacaktır. Siyasal bağımsızlığımız gibi ekonomik bağımsızlığımızı da sağlamak ulusal amaçtır.

(Cevap B)

19. Halkevleri, ülkenin sosyal ve kültürel kalkınması, cumhuriyet değerlerinin geniş halk kitlelerine ulaşması amacıyla 19 Şubat 1932'de kurulmuştur. Başta Ankara olmak üzere birçok ilde açılan Halkevlerinin yayın organı Ülkü Dergisiydi. Üç seri halinde yayımlanan derginin amacı, halkevlerini ve cumhuriyetin ideolojisini yaymaktı. Konu başlıkları genel olarak sosyoloji, edebiyat, dil, güzel sanatlar, halk terbiyesi, ekonomi, spor ve halkevleri hakkındaki haberlerdir. Derginin yazarları arasında Fuat Köprülü, Recep Peker, Ahmet Hamdi Tanpınar ve Ahmet Kutsi Tecer gibi isimler bulunmaktadır.

(Cevap B)

20. Aşar vergisi, köylünün önünde büyük engel ve sıkıntıydı. Köylü bu vergiyi ödemekte zorlanıyor, hatta çoğu zaman ödeyemiyordu. Hükümet 1925 yılında aldığı cesur bir kararla aşar vergisini kaldırarak köylüyü rahatlatmıştır. Köylüyü rahatlatan diğer bir gelişme Toprak Reformu Yasası'nın çıkarılmasıdır. Çünkü bu kanunla topraksız köylüye toprak dağıtılarak üretime katılması ve kendi geçimini daha iyi sağlama için fırsat verilmiştir. Kooperatifler ise çiftçinin ürününü aracısız satabilmesi için kurulmuş, böylece köylünün ürünü üzerinden daha çok kar etmesi sağlanmıştır. Köy Enstitüleri ise köy okullarına öğretmen yetiştiren okullardı. Yani bu girişim ile köylüyü rahatlatmak değil, ona pratik eğitim vermek amaçlanmıştır.

(Cevap D)

21. Koruyucu gümrük politikaları ile gümrük vergileri yükseltilmiştir. Türkiye bu girişimle ithalatın önüne geçmeyi ve yerli malı kullanımını artırarak ithalat-ihracat dengesini sağlamayı hedeflemiştir. Bu amaçla ihracatın artırılması için I. Beş Yıllık Sanayi Planı çerçevesinde başta demir – çelik ve tekstil sektörü olmak üzere fabrikalar kurulmuştur. Bu çalışmalar yerli malı kullanımını artırmak ve dış ticaret açığını kapatmak amaçlı girişimlerdir.

(Cevap E)

22. Saltanat, ulusal egemenliğe ters düştüğü gerekçesiyle 1 Kasım 1922'de kaldırılmıştır. Ancak bu durum devlet başkanının kim olacağı sorusunun gündeme gelmesine sebep olmuştur. Bunun sonucunda bazı çevreler halifeyi devlet başkanı gibi görmeye başlamıştır. Yeni Türk Devleti de bu karışıklığı ortadan kaldırmak amacıyla 29 Ekim 1923'te cumhuriyeti ilan etmiştir.

Cumhuriyetin ilanı ile; devletin yönetim şekli belirlenmiş ve adı konulmuş, rejim boşluğu giderilmiş, devlet başkanlığı sorunu çözümlenmiş, meclis hükümeti sisteminden kabine sistemine geçilmiş, hükümet bunalımı sona ermiş ve 1921 Anayasası'na "Türkiye Devleti'nin yönetim şekli Cumhuriyet, başkenti Ankara, resmi dili Türkçe, dini İslam'dır." maddeleri eklenmiştir.

(Cevap A)

23. Ulusçuluk, millî birlik ve beraberliği güçlendiren değerler, millî eğitim, dil, kültür ve tarih birliği, Türklük şuuru olarak açıklanabilir. Bu doğrultuda, Türk dilini geliştirmeye dönük tüm çalışmalar ulusçuluk ilkesi ile doğrudan ilgilidir.

(Cevap C)

24. Milletler Cemiyeti, I. Dünya Savaşı'nın ardından İsviçre'de 10 Ocak 1920'de kurulmuştur. Ülkeler arasında yaşanabilecek sorunları barışçı yollarla çözmek amacıyla kurulan cemiyet II. Dünya Savaşı'nın ardından dağılmıştır. Türkiye bu cemiyete 1932 yılında katılmıştır. Bakan Antantı ise Almanya ve İtalya'nın saldırgan tutumlarına karşı bölge güvenliğini sağlamak isteyen Yunanistan, Türkiye, Yugoslavya ve Romanya tarafından 1934 yılında kurulmuştur.

(Cevap B)

25. 30 Ocak 1923 yılında yapılan protokole göre; İstanbul Belediyesi sınırları içinde, Mondros Mütarekesi'nden önce yerleşmiş (etabli) bulunan tüm Rumlar, "İstanbul'da oturan Rum" sayılmıştır. 1913 tarihli Bükreş Antlaşması'nın belirlediği sınır çizgisinin doğusundaki bölgeye yerleşmiş bulunan Müslümanlar ise "Batı Trakya'da oturan Müslüman" olarak kabul edilmiş ve mübadele dışı bırakılmıştır.

Nüfus mübadelesi sorununun çözümlenmesi (1930), Türk-Yunan ilişkilerinin gelişmesini sağlamış ve bu da Balkan Antantı'na giden yolu açmıştır.

(Cevap E)

26. 1969–1974 yılları arasında ABD Başkanlığı yapan Nixon döneminde Türkiye'de haşhaş ekiminin yasaklanması istenmiştir. Nixon, ülkesinde önceki dönemlere göre olağanüstü seviyede uyuşturucu kullanımı olduğunu gerekçe göstererek Türkiye'den haşhaş yasaklamasını istemiştir. Başta reddedilen bu istek, ABD tepkisinden çekinildiği için önce haşhaşın sınırlandırılması, daha sonra da yasaklanmasıyla sonuçlanmıştır.

(Cevap C)

27. Söz konusu olay "Sputnik Krizi" olarak bilinmektedir. Soğuk Savaş Dönemi boyunca uzaya uydurucu fırlatma konusunda ABD ile yarışan SSCB sonunda bu amacına ulaşmış ve ilk uyduru uzaya kendisi yollamıştır. Bu gelişme, SSCB'nin nükleer bir silahı ABD üzerine yollayabileceği endişesini yaratmış ve nükleer bir savaş tehlikesini gündeme getirmiştir. İki süper güç arasındaki uzay yarışı da bu krizle başlamıştır.

(Cevap D)

28. Soruda verilen kentlerin enlem ve boylam değerleri dikkate alınırsa İzmir'in daha batıda olduğu ve yerel saatinin daha geri olması gerektiği görülür. Buna göre güneşin İzmir'de daha sonra doğması gerekir.

(Cevap C)

29. Türkiye'deki göllerden sulama ve balıkçılıkta yararlanabilmek için göl sularının; tuzlu, sodalı, acı vb. olmaması gerekir. Bunun için de gölün fazla sularını dışarıya gönderdiği gideğenlerinin olması gerekir. Oysaki Burdur Gölü, zemindeki kayaçların yapısından dolayı kükürtlü sulara sahiptir. Ayrıca gideğeni bulunmaz. Bu yüzden balıkçılık ve sulamaya elverişli değildir.

(Cevap A)

30. Bir akarsu denize ulaşabiliyorsa açık havza, denize ulaşmadan kuruyorsa kapalı havza oluşturur. İç Anadolu'nun güneyindeki Konya Ovası – Tuz Gölü çevresi kapalı havzadır. Oysaki bu bölgenin kuzeyindeki Sakarya ve Kızılırmak – Yeşilirmak gibi akarsular denize ulaşabildiklerinden açık havzadırlar. Bu durum bölgenin kuzey-güney kesimlerinin yer şekilleri bakımından farklı olduğu anlamına gelir.

(Cevap B)

## Genel Kültür Testi

31. Türkiye Cumhuriyeti Dönemi'nde kurulan ilk fabrika 1926 yılında yapılan Uşak ve Alpüllü Şeker Fabrikalarıdır.

(Cevap D)

32. Ülkemizde ilk rüzgar santrali 1998 yılında İzmir'de kurulmuştur. Kıyı Ege iklim koşullarının elverişli olmasına bağlı olarak rüzgar enerjisinin en fazla ürettiği bölümdür.

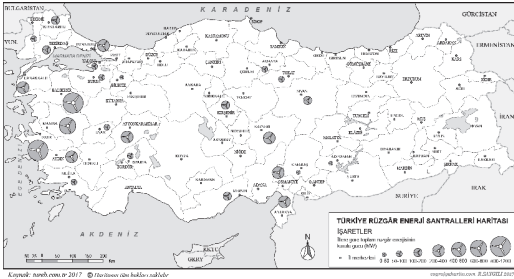

Yukarıdaki haritada Türkiye rüzgar santrallerinin dağılışı gösterilmiştir.

(Cevap A)

33. Sandal, menegic, zakkum ve kocayemiş maki bitki türleri arasında yer alır. Geven ise step (bozkır) bitki türleri arasında yer alır.

(Cevap D)

34. I. köylü; Antalya, II. köylü; Şanlıurfa, III. köylü; Bursa, IV. köylü; Trabzon'a bağlı köylerde yaşamaktadır. Buna göre Konya'da yaşayan bir köylüye ait açıklama bulunmamaktadır.

(Cevap E)

35. Tarım, hayvancılık, ormancılık, balıkçılık vb. ekonomik faaliyetler daha önce de yapılmaktaydı. Ancak halkın gelir seviyesinin artması, ulaşım vb. imkânların gelişmesiyle özellikle son yıllarda ön plana çıkan ekonomik faaliyet turizmdir.

(Cevap A)

36. Türkiye'de şeker pancarı üretiminin en fazla yapıldığı bölge İç Anadolu'dur. Bölgede sulama olanaklarının elverişli olduğu yerlerde şeker pancarı üretimi yaygın olarak yapılır. Ülkemizde kıyı kesimlerde şeker pancarı üretilmemesinin nedeni ekonomik değeri daha yüksek ürünlerin yetiştirilmesidir.

(Cevap E)



37. Peri bacaları volkanik arazi üzerinde sel sularının aşındırmasıyla oluşan yer şekilleridir. Oysaki traverten, obruk ve mağara gibi yer şekilleri ise turistik değeri olan karstik yer şekilleridir.

(Cevap A)

38. Haritada işaretli olan;

- I. numaralı yer; İstanbul ve çevresi
- II. numaralı yer; Bolu - Ankara çevresi
- III. numaralı yer; Van ve çevresi
- IV. numaralı yer; İzmir ve çevresi
- V. numaralı yer; Adana ve çevresidir.

Sorudaki açıklamaya göre, modern tavuk çiftlikleri kalabalık ve gelişmiş şehirlerin yakınında olacağından, III numaralı yerde bulunması beklenemez.

(Cevap C)

39. Türkiye'de makinelik tarımın yaygınlaşmasıyla birlikte artık tarım ürünleri tarladan daha kısa sürede toplanmakta ve işlenmektedir. Ayrıca kırsal kesimlerde daha çok işçinin yapacağı işi bir makine daha kolay ve kısa sürede yapınca artan işsizliğe bağlı olarak kentlere doğru yapılan göç artmıştır. Bu durum ise kırsal nüfus oranını azaltmıştır.

(Cevap B)

40. Haritada gösterilen,

- I. numaralı akarsu; Ergene
- II. numaralı akarsu; Kızılırmak
- III. numaralı akarsu; Çoruh
- IV. numaralı akarsu; Manavgat
- V. numaralı akarsu; Fırat'tır.

Bunlardan yer şekillerinin sade olduğu Marmara Bölgesi'nde (Trakya) akış gösteren Ergene ırmağının baraj yapımına ve dolayısıyla hidroelektrik enerji üretimine daha az elverişli olduğu söylenebilir.

(Cevap A)

41. Türkiye kıyılarında avlanan balıklar en fazla; suların soğuk, tuzluluk oranının az ve oksijen miktarının fazla olduğu Karadeniz kıyılarında bulunur. Karadeniz'i, Marmara, Ege ve Akdeniz izler.

(Cevap C)

42. Marmara Bölgesi'nde iklim çeşitliliği, enerji tüketimi, turizm gelirleri ve ekili-dikili alanların oranı fazladır. Ancak yeryüzü şekilleri sade olduğu için gerçek ve iz düşüm alanı arasındaki farkın fazla olduğu söylenebilir.

(Cevap D)

## Genel Kültür Testi

43. Aşağıda soruda verilen merkezlerin rakımları verilmiştir.

- Sivas → 1250 m.
- Manisa → 71 m.
- Konya → 1016 m.
- Çorum → 810 m.
- Kırşehir → 985 m.

Sivas'ta ortalama yükselti fazla olduğundan enerji kaybı diğer merkezlere göre daha fazladır.

(Cevap B)

44. Şeker fabrikasının ham maddesi olan şeker pancarı tarladan söküldükten çok kısa bir süre içinde fabrikada işlenmelidir. Bu yüzden şeker pancarı ekilen alanlar ve şeker fabrikalarının Türkiye'deki dağılışı birbirine paraleldir. En çok şeker pancarı İç Anadolu Bölgesi'nde üretildiğinden, şeker fabrikaları da bu bölgede toplanmıştır. Un fabrikaları da yine buğday tarımına bağlı olarak iç bölgelerimizdedir. Oysaki ham maddesi zeytin tarımına bağlı olan zeytinyağı fabrikaları ve genelde sebze tarımına bağlı olan konserve fabrikaları kıyı bölgelerimizde toplanmıştır.

(Cevap B)

45. Türkiye'de rafting, yamaç paraşütü, yaylacılık vb. alternatif turizm imkânları bulunmaktadır. Son yıllarda bu turizm dallarının tanıtımı yapılarak yaygınlaştırılmak istenmektedir. Böylece ülkemiz ekonomisine turizmin katkıları artacaktır. Ayrıca bu turizm dallarının çeşitliliği, Türkiye'nin yer şekillerinin çeşitliliği ile ilgilidir.

(Cevap C)

46. Olağan kanunlardan farklı olarak daha zor yöntemlerle yapılan ve değiştirilen anayasalara Katı Anayasa denmektedir. 1924, 1961, 1982 Anayasalarımız bu nitelikte anayasalardır.

(Cevap E)

47. 1982 Anayasası'na göre Cumhurbaşkanı, bakanlıklar ve kamu tüzel kişileri yönetmelik çıkartabilir. Kendisine ait bütçesi olan köy idaresi ve il özel idaresi kamu tüzel kişiliği olarak yönetmelik çıkartır. Cumhurbaşkanı yardımcısı yönetmelik çıkartamaz.

(Cevap B)

48. Emredici hukuk kurallarına aykırı yapılan işlemler mutlak butlan yaptırımına tabidir. Üstsoy-altsoy-3. dereceye kadar yansoy kan hısımları evlenemezler. Bu evlilikler de mutlak butlan ile hükümsüz olur.

(Cevap A)

www.akademidenizi.com.tr

AKADEMİ DENİZİ YAYINCILIK

49. Anayasa'ya göre, Millî Güvenlik Kurulu; Devletin millî güvenlik siyasetinin tayini, tespiti ve uygulanması ile ilgili alınan tavsiye kararları ve gerekli koordinasyonun sağlanması konusundaki görüşlerini Cumhurbaşkanına bildirir. Kurulun, Devletin varlığı ve bağımsızlığı, ülkenin bütünlüğü ve bölünmezliği, toplumun huzur ve güvenliğinin korunması hususunda alınmasını zorunlu gördüğü tedbirlere ait kararlar Cumhurbaşkanınca değerlendirilir (Md.118). Kurul kararlarının yürütme üzerinde bağlayıcılığı yoktur.

(Cevap C)

50. Köy idaresinin kamu tüzel kişiliği vardır, denetimi de idari vesayete tabidir. A, B, C ve D seçenekler ise hiyerarşi vardır.

(Cevap E)

51. Devlet Denetleme Kurulu yargı hariç bütün kamu kurum ve kuruluşlarda, kamu yararına çalışan dernek ve vakıflarda denetim yapabilir.

(Cevap A)

52. Resmî Gazete, 1920 yılında kurulmuştur; resmî tatil günlerinden başka her gün Ankara'da yayımlanır. Kanunlar, TBMM kararları, tüzükler bazı yönetmeliklerden başka, Anayasa Mahkemesi ve Uyuşmazlık Mahkemesi kararları ile, Yargıtay, Danıştay gibi yüksek yargı mercilerinin İçtihat Birleştirme kararları, Yüksek Hakem Kurulu kararları, bakanlıkların tebliğleri ve ilanları da bu gazetede yayımlanır.

(Cevap E)

53. Değişiklikten önce Anayasa Mahkemesi Yüce Divan sıfatıyla; Cumhurbaşkanı'nı, Bakanlar, Yargıtay, Danıştay, Başkan ve üyelerini, Başsavcılarını, Cumhuriyet Başsavcı vekilini, Sayıştay, Hâkimler ve Savcılar Kurulu Başkan ve üyelerini yargılamaktaydı. Yeni düzenlemeyle, TBMM Başkanı'nın, Genelkurmay Başkanı'nın, Kara Kuvvetleri Komutanının, Hava Kuvvetleri Komutanının ve Deniz Kuvvetleri Komutanının görevleriyle ilgili suçlardan dolayı Yüce Divanda yargılanması kabul edilmiştir.

(Cevap C)

54. 1982 Anayasası 2017 değişikliği ile yazılı soru Cumhurbaşkanı yardımcısı ve bakanlara milletvekili tarafından verilebilir. Cevaplama süresi ise 15 gündür.

(Cevap C)

www.akademidenizi.com.tr

AKADEMİ DENİZİ YAYINCILIK

55. A, B, C ve D seçeneklerinde icat ve mucitleri doğrudur. Ancak Modern uçağın mucidi Orielle ve Nilbur Wright kardeşlerdir. James Watt ise Modern buhar makinesinin geliştiricisidir.

(Cevap E)

56. Kültür ve Turizm Bakanlığı 2020 yılını Patara Yılı olarak ilan etmiştir. 2020'de COVID dolayısıyla yeterince etkinlikler düzenlenemediği için 2021'de de "Patara Yılı" olarak devam edilmiştir.

(Cevap D)

57. 2020 Nobel Edebiyat Ödülü, Amerikalı yazar ve şair Louise Glück'e verilmiştir.

(Cevap D)

58. Türkiye'nin 2021 yılında savunma ve havacılık sanayisi sektöründe en fazla ihracat yaptığı ülkeler sırasıyla şunlardır.

- ABD (1 milyar dolar)
- Azerbaycan (192,1 milyon dolar)
- Katar (180,5 milyon dolar)
- Birleşik Arap Emirlikleri (161,4 milyon dolar)
- Almanya (142,8 milyon dolar)
- Ukrayna (123,2 milyon dolar)

(Cevap A)

59. Merkür: Güneş sisteminin en küçük gezegendir. Uzaklığı ve küçüklüğünden dolayı dünyadan çok küçük ve sönük görünür. Yüzeyinde kraterler, lav akıntıları, dev havzalar bulunur. Atmosferi yoktur. Güneş'e çok yakın olduğu için Güneş'e bakan yüzü Dünya'dan çok daha sıcaktır.

(Cevap B)

60. Nemrut Dağı zirvesindeki dev tanrı heykelleri, Kommagene Krallığı'na aittir. Kommagene kralı I. Antiochos (MÖ 69–34) tarafından yaptırılan anıtsal heykellerle süslü görkemli bir mezar tepesidir.

(Cevap A)



AKADEMİ  
DENİZİ

**KAMU PERSONEL SEÇME SINAVI  
LİSANS**

**GENEL YETENEK TESTİ  
GENEL KÜLTÜR TESTİ**

**TG•5**



Bu testlerin her hakkı saklıdır. Hangi amaçla olursa olsun, testlerin tamamının veya bir kısmının yayınevimizin yazılı izni olmadan kopya edilmesi, fotoğrafının çekilmesi, herhangi bir yolla çoğaltılması, yayımlanması ya da kullanılması yasaktır. Bu yasağa uymayanlar gerekli cezai sorumluluğu ve testlerin hazırlanmasındaki mali külfeti peşinen kabullenmiş sayılır.

**AKADEMİ DENİZİ YAYINCILIK**

1. Patates resmi çizilirken bir hususa dikkat edilmediğinin anlaşılabilirdiği parçada genel anlam akışına baktığımızda bu hususun patatesin “kökü olduğu” dur. Burada kurulan anlam denklemiyle birlikte düşündüğümüzde yaşamı eksiksiz anlamak ve anlatmak, bir-biriyle ilişkili olan “parçaları birlikte” düşünmek ifadelerinin boşluğu anlamlı şekilde tamamlayabileceğini söylemek mümkündür.

(Cevap A)

2. Eserin okurun zihninde yazardan bağımsız olarak yeniden yaratılması, bir eserin yazarından bağımsız olarak okuyucu tarafından yeniden anlamlandırılması demektir. Buna göre “Kendi yorumuyla esere yaklaşıp yazarı aradan çıkartmak” ifadesi altı çizili sözün anlamıdır.

(Cevap C)

3. Parçada, insan ruhuna girmekle ilgili olarak önceden bilinenin dışında bir yol bulmak “kapı aralamak” ifadesiyle dile getirilmiştir. Buna göre altı çizili sözün parçadaki genel anlam bağlamı dikkate alındığında “İç dünyaya girmede daha önce bilinmeyen bir yer keşfetmek” anlamına geldiğini söyleyebiliriz.

(Cevap C)

4. Parçada geçen, “.....farklı bir çalışmaya dönüştüren dört değişken olduğunu düşünüyorum: çevrem, deneyimlerim, anlatım tarzım ve oluşturduğum kurgu. İşte bu dört unsur, beni her üretimde farklı maceralara taşıyor.” cümlesinden hareketle yazarın eserleriyle ilgili olarak “Her biri kendi içinde biricik yapıtlardır.” denilebilir.

(Cevap D)

5. Özel ada dâhil olmayıp tamlama kuran kıta, il, ilçe, belde, köy, semt vb. sözler küçük harfle başlar. Buna göre, “Son yıllarda Uzundere Beldesi ciddi bir turizm geliri elde etmeye başladı.” cümlesindeki “Uzundere Beldesi” yanlış yazılmıştır. Doğrusu “Uzundere beldesi” şeklindedir.

(Cevap C)

6. Öncülde verilen cümledeki noktalama işaretlerini cümle üzerinde şöyle gösterebiliriz:

İlkokuldan zihnimde kalan birkaç şey var asla unutamadığım (: ) Kemalettin Tuğcu romanları (.) çizgi romanlar (: ) yamalı pantolonum, kışın soğutup yazın ısıtan kara lastikler (...) Hepsinin de eserlerimde müphem ya da aşikâr bir şekilde izleri var (.)

Buna göre kısa çizgi (-) verilen cümledeki noktalama işaretlerinden biri değildir.

(Cevap A)

7. “Yükselen” sözcüğünde ünsüz düşmesi vardır: yüksek-l

“köpüğü” sözcüğünde ünsüz yumuşaması vardır: köpük-ü = ğ

Buna göre verilen dizelerde ünsüz yumuşaması-ünsüz düşmesi vardır.

(Cevap B)

8. “Mühendisin, grizu gazını saptamak için madenci lambasıyla yaptığı ölçüm, filmin en çarpıcı sahnesiydi.” cümlesinde “filmin en çarpıcı sahnesiydi” söz grubu, belirtili isim tamlamasıdır ve yüklem görevinde kullanılmıştır. Diğer cümlelerin yüklemeleri isim tamlamasından oluşmamaktadır.

(Cevap E)

9. Parçadaki altı çizili olan fiilimsileri ve türlerini şöyle gösterebiliriz:

Yaşayan: sıfat-fiil

Anlamak: İsim-fiil

Başlayan: sıfat-fiil

Akıp: zarf-fiil

"Bakmalıyız" sözcüğü fiilimsi değil, çekimli fiildir. Bu sözcük herhangi bir fiilimsi eki almamıştır.

(Cevap C)

10. C seçeneğindeki "ölçülü" sözcüğünde yapım eki ile çekim eki bir arada kullanılmıştır." ifadesi yanlıştır. Bu sözcük iki yapım eki almıştır:

ölç-: fiil kökü

-ü: fiilden isim yapım eki

-lû: isimden isim yapım eki

(Cevap C)

11. A seçeneğindeki, "Onları bir süre sonra diğerlerinden ayıran tek belirgin nokta hedeflerine ulaşmada gösterdikleri çabanın ölçüsüdür." cümlesinde geçen "süre" sözcüğü "sür-" fiil kökünden türemiştir. Diğer cümlelerdeki altı çizili sözcükler ise isimden türemiştir.

(Cevap A)

12. Bir duyuya ait olan bir özelliğin başka bir duyu yerine kullanılmasına duyular arası aktarma denir. "Acı çığlık, keskin koku, sıcak bakış" bu anlam olayının örnekleri olarak sayılabilir. Parçada duyular arası aktarma yoktur. Diğer seçeneklerde verilen ifadelerin karşılıkları parçada vardır.

(Cevap D)

13. Püren çiçeğinin fiziksel özelliklerinin anlatıldığı öncüldeki parçada, "Aykırı bir bitkidir püren, diğerleri kış uykusuna yatarken o uyanır ve kasım sonlarına doğru sanki baharı müjdelere gibidir." cümlesiyle fiziksel özelliklerin dışına çıkılmış ve anlam akışı bozulmuştur.

(Cevap C)

14. İlk cümle giriş cümlesi olmaya uygun olduğu için yer değiştirecekler arasında I. cümle olmamalıdır. II. cümle de anlamca I. cümlenin devamıdır. Ancak III. cümlede anlamca II. cümle değil, III. cümlenin devamıdır. Çünkü burada Dvorak'tan ilk kez söz edilmiştir. Ayrıca IV. cümlede, "bu diziliş..." denilmekte ama bir dizilişten söz edilen cümle III. cümle değil II. cümledir. Buna göre parçada numaralandırılmış cümlelerin anlamlı bir bütün oluşturabilmesi için III ve IV'ün yer değiştirmesi gerekir.

(Cevap D)

15. Sigara kullanımı ve pasif içicilikten söz edilen cümleler V. cümleye kadardır. "Olumlu veya olumsuz öğrenmelerin çok büyük bir kısmı çocukluk döneminde meydana gelir." cümlesiyle birlikte çocukların öğrenme yaşları ve ebeveynlerin bu dönemdeki ideal tutumları üzerinde durularak yeni bir konuya geçilmiştir. Buna göre bu parça iki paragrafa ayrılmak istense ikinci paragraf V. cümleyle başlamalıdır diyebiliriz.

(Cevap D)

16. Parçada, ilkökul yıllarındaki okul kaygısının genel olarak derslerin başlamasıyla ilgili olduğu ve çocuğun yüreklendirilip sıkmadan, bunaltmadan onun evde ders çalışmasını sağlamak, dersleriyle ilgili konularda öz güveninin gelişmesini yardımcı olacağı vurgulanmıştır. Bu anlam bağlamına uygun olarak parçanın sonuna, "yaşanan güvensizliği ve endişeleri ortadan kaldıracaktır" ifadesi getirilebilir.

(Cevap A)

17. Uzay tulumunun yüksek maliyetli olmadığı için tercih sebebi olmasına dayanak oluşturacak bir ifadeye parçada yer verilmemiştir. Diğer ifadelerin dayanakları şunlardır:
- A) Ayrıca astronotlar beyaz giysileriyle uzayın siyah dokusunda hemen fark edilebilirler.
- B) .... Güneş'in zararlı ışınlarını büyük oranda geri yansıtan türden olması gerekmektedir.
- C) Tulumların, astronotların uzay yürüyüşü esnasında korunma şanslarının olmadığı Güneş'in zararlı ışınlarını büyük oranda geri yansıtan türden olması gerekmektedir.
- D) Astronot giysilerinin hem aşırı sıcaktan hem dondurucu soğuktan korunma sağlayabilecek malzemelerden üretilmesi gerekir. Bu nedenle uzay görevlerinden kullanılan giysiler arasından kendini ısıtıp soğutabilen "uzay tulumu" en fazla tercih edilendir.

(Cevap E)

18. "Tercih edilmiş bir yalnızlık insanı yüceltir, içine yönelir ve olgunlaştırırken mahkûm olunan yalnızlık hayatı çekilmez kılar. Sanırım bugünden itibaren yalnızlığı tercih edecek ve orda ömrümün sonuna kadar kalacağım." cümleleriyle hayata karşı tavrını ortaya koyan yazarla ilgili A, B, C ve D seçeneklerindeki yargılara varmak mümkündür. "Hayatla ilgili öznel değerlendirmelerde bulunmaktadır." yargısına dayanak olacak bir cümleye parçada yer verilmemiştir.

(Cevap E)

19. Parçadaki, "Özenle yazılmış bu fantastik kitap, akıcı bir üslupla okurun düş dünyasında yeni pencereler açsa da Fawer'in ilk iki kitabındaki özgün konu ve disiplinler arası teoriler ile süslenmiş kurgu, beğeni çığtasının yükselmesine ve esinlenen masal yapısının ötesine geçemeyen Oz'un okurda hayal kırıklığı yaratmasına neden oldu." ifadelerine dayanarak Fawer ile ilgili, "Bütün eserleri aynı beğeniyle karşılanmamıştır." yargısına varabiliriz.

(Cevap B)

20. Parçada Fawer ile ilgili olarak Oz adlı eserinin beğenilmemesine ihtimal vermediğine yer verilmemiştir. Bunun dışındaki ifadelerin parçadaki karşılıkları ise şunlardır:

- A) Çocuk edebiyatının başyapıtlarından Muhteşem Oz Büyücüsü masalı üzerine üniversite notlarını gözden geçiren Fawer....
- B) Yazarın kendine has üslubu ile inşa ettiği yapıt...
- C) Oz Büyücüsü masalı üzerine üniversite notlarını gözden geçiren Fawer, masalın post-modern uyarlamasını, çocuklarından da aldığı cesaretle....
- D) Olasılıksız ve Empati kitaplarıyla geniş hayran kitlelerine kavuşan Adam Fawer'in...

(Cevap E)

21. "Fellini"ye göre filminin adı, yaşantısı anlatılan gruba dair herhangi bir ahlaki veya eleştirel kaygı taşımaz." cümlesine dayanarak filmin bir eleştiride bulunmadığını dolayısıyla "Anlattığı sosyolojik grubun yanlışlıklarını kritik eder." yargısının yanlış olduğunu söyleyebiliriz.

(Cevap D)

22. "Kimi eleştirmenlere göre filmin sürükleyiciliği başarıyla oyunculuklarla sağlanır." cümlesine dayanarak parçada, "Film oyuncuların performanslarının takdir edildiğine" değinildiğini söyleyebiliriz.

(Cevap A)



23. Parçadaki anlam bağlamıyla birlikte düşündüğümüzde mizahın "zihni harekete geçiren ve zevki gözeten" bir yanının olması "Bir yandan düşündürürken diğer yandan eğlendiren" anlamındadır.

(Cevap C)

24. Her türlü olay mizahın konusu olmaya uygun olduğu görüşünün dayanağı parçada yoktur. Diğer seçeneklerdeki ifadelerin şu karşılıkları vardır:

A → Yalnızca güldürmeye değil, düşünmeye de zorlar çünkü mizah.

C → Çoğunlukla göz önünde olan bir durumun görünmeyen yanına vurgu yapar.

D → .....doğrudan bir anlatım söz konusu olmadığı için verdiği mesaj örtüktür.

E → İnsan nasıl konuşarak diğer canlılardan ayrıldıysa gülererek de hemcinsleri arasında ayrıcalıklı bir yere ulaşır.

(Cevap B)

25. Parçada geçen, "Mizah dünyayı gülünç olmaktan kurtarır, demiş Lavater. Yalnızca güldürmeye değil, düşünmeye de zorlar çünkü mizah." ifadelerine dayanarak mizahın dünyayı gülünç olmaktan kurtaran yönünün "Olaylar üzerinde insanı düşünmeye sevk etmesi" olduğunu söyleyebiliriz.

(Cevap C)

26. Kedilerle ilgili olarak parçada evcil türlerinin sosyal oldukları, kendini insana yakın hissettiği, yabancı olan evcil olan farklı özelliklere sahip olduğu gibi özelliklere parçada yer verilmiştir. Sokakta yaşayanların insana daha çok yakınlık gösterdiğine ise parçada dayanak oluşturacak bir ifade yoktur.

(Cevap B)

27. – 30. soruları aşağıdaki bilgilere göre birbirinden bağımsız cevaplayınız.

Verilen bilgilere göre tablo yapalım.

- 1.
- 2.
3. Tayland
- 4.
5. Dubai
6. Brezilya
7. Tayland
8. Kanada
9. Dubai
10. Kanada

Yer değiştirebilir.

27. Kanada ve Tayland'a 2. sırada gitmiş olamaz.

(Cevap A)

28. Amerika'ya 1, 2 yada 4. sırada gitmiştir.

(Cevap A)

29. Şeyma Kanada'ya 10 sırada gitmiştir.

(Cevap C)

30. Şeyma Brezilya'ya Amerika tatilinden hemen sonra gitmiş ise

1. Amerika 2. Brezilya 3. Tayland 4. Amerika şeklinde olmalı. İki Amerika tatili arasında yalnızca Brezilya ve Tayland tatili vardır.

(Cevap C)

31.  $abab = 21(ab) + 2800$   
 $101(ab) = 21(ab) + 2800$   
 $80(ab) = 2800$   
 $ab = 35$   
 $a + b = 3 + 5$   
 $= 8$  bulunur.

(Cevap A)

32. 
$$\begin{array}{r|l} B & C \\ \hline 2 & 6 \end{array} B = 6 \cdot C + 2$$

$$\begin{array}{r|l} A & B \\ \hline 5 & 7 \end{array} A = 5 \cdot B + 7$$

$A = 5 \cdot (6 \cdot C + 2) + 7$   
 $A = 30 \cdot C + 17$  C = 32 alındığında  
 $A = 30 \cdot 32 + 17 = 960 + 17 = 977$  bulunur.

(Cevap C)

33.  $9x5y$  sayısının 45 ile bölümünden kalan 19 ise 5 ile bölümünden kalan 4 ve 9 ile bölümünden kalan 1 olur.

$y = 4$  yada  $9$  olur.

•  $9x54$  olursa

↓  
1

•  $9x59$  olursa

↓  
5

$$\begin{array}{r|l} 9154 & 45 \\ \hline & 203 \\ \hline & 19 \end{array}$$

(Cevap A)

34.  $a \cdot b = 48$   
 $(-12)(-4)$

$a \cdot c = 72$   
 $(-12)(-6)$

$a + b + c = -12 - 4 - 6$   
 $= -22$  bulunur.

(Cevap D)

35.  $((a)!)! = (20, 21, 22, 23, 24)!$

$(a)!)! = \{20, 21, 22, 23, 24\}$

$a = 4$  olduğundan

$(4)!)! = (24)!$  yapar.

$a = 4$  bulunur.

(Cevap B)

36.  $1 - \frac{1}{3} : \frac{1}{3} = 1 - \frac{1}{3} \cdot \frac{3}{1} = 1 - 1 = 0$

$0 \cdot \left(\frac{3}{7} - \frac{1}{9} + \frac{1}{15}\right) = 0$  bulunur.

(Cevap C)

37.  $\frac{2}{3} : \frac{2}{4} = \frac{2}{3 \cdot 4} : \left(\frac{2}{1} \cdot \frac{4}{3}\right)$

$= \frac{2}{12} : \frac{8}{3}$

$= \frac{2}{12} \cdot \frac{3}{8}$

$= \frac{1}{16}$

$\frac{1}{16}$  sayısının en az 16 katı  $\frac{1}{16} \cdot 16 = 1$  sayma sayıdır.

(Cevap D)

38.  $0,2 - 0,02 = 0,18$

$0,1 - 0,01 = 0,09$

$0,3 + 0,03 = 0,33$

$0,1 + 0,01 = 0,11$

$3 + 2 = 5$  bulunur.

$\frac{0,2 - 0,02}{0,1 - 0,01} = \frac{0,18}{0,09} = 2$

$\frac{0,3 + 0,03}{0,1 + 0,01} = \frac{0,33}{0,11} = 3$

(Cevap E)

39.  $2 < a < 5$  ise  $4 < a^2 < 25$   
 $-3 < b < 2$  ise  $-27 < b^3 < 8$

$$\begin{array}{r} 4 < a^2 < 25 \\ + \quad -8 < -b^3 < 27 \\ \hline -4 < a^2 - b^3 < 52 \end{array}$$

$a^2 - b^3$  en küçük değeri  $-3$  bulunur.

(Cevap B)

40.  $|2x - 1| - |3(1 - 2x)| = -10$   
 $|2x - 1| - 3 \cdot |2x - 1| = -10$   
 $-2 \cdot |2x - 1| = -10$   
 $|2x - 1| = 5$   
 $2x - 1 = 5 \quad 2x - 1 = -5$   
 $2x = 6 \quad 2x = -4$   
 $x = 3 \quad x = -2$

$x$  değerleri çarpımı  $3 \cdot (-2) = -6$  bulunur.

(Cevap A)

41.  $\frac{25^{n+1} - 5^{2n-1}}{5^{2n+1} + 25^n} = \frac{5^{2n+2} - 5^{2n-1}}{5^{2n+1} + 5^{2n}} = \frac{5^{2n}(5^2 - 5^{-1})}{5^{2n}(5 + 1)}$   
 $= \frac{5^2 - \frac{1}{5}}{5 + 1} = \frac{25 - \frac{1}{5}}{6}$   
 $= \frac{124}{6} = \frac{124}{5} \cdot \frac{1}{6} = \frac{62}{15}$  bulunur.

(Cevap E)

42.  $108 = 4 \cdot 27$   
 $= 2^2 \cdot 3^3$   
 $x^x \cdot y^y = 2^2 \cdot 3^3$   
 $x = 2$  ve  $y = 3$  tür.  
 $x + y = 2 + 3 = 5$  bulunur.

(Cevap A)

43.  $\frac{\sqrt{6} + \sqrt{3} - \sqrt{15}}{2 + \sqrt{2} - \sqrt{10}} = \frac{\sqrt{3} \cdot (\sqrt{2} + 1 - \sqrt{5})}{\sqrt{2} \cdot (\sqrt{2} + 1 - \sqrt{5})}$   
 $\frac{\sqrt{3}}{\sqrt{2}} = \frac{\sqrt{6}}{2}$  bulunur.

(Cevap A)

44.  $\frac{x^3 - 8}{x^3 - 2x^2 + 2x - 4} \cdot \frac{x^4 - 4}{x^2 + 2x + 4}$   
 $= \frac{(x - 2)(x^2 + 2x + 4)}{x^2(x - 2) + 2(x - 2)} \cdot \frac{(x^2 - 2)(x^2 + 2)}{x^2 + 2x + 4}$   
 $= \frac{(x - 2)(x^2 + 2x + 4)}{(x - 2) \cdot (x^2 + 2)} \cdot \frac{(x^2 - 2)(x^2 + 2)}{x^2 + 2x + 4}$   
 $= x^2 - 2$  bulunur.

(Cevap C)

$$45. S(19, 215)_3 = \{21, 24 \dots 213\}$$

$$\begin{aligned} \text{Terim sayısı} &= \frac{213 - 21}{3} + 1 \\ &= \frac{192}{3} + 1 \\ &= 64 + 1 = 65 \text{ bulunur.} \end{aligned}$$

(Cevap B)

$$46. S(21, K)_5 = 13$$

25, 30, 35, 40, 45, 50, 55, 60, 65, 70, 70, 80, 85  
K = 86, 87, 88, 89 olabilir.

(Cevap D)

47. İlk teraziye göre 1 üçgen 2 kare etmektedir.

Sağ kefete 1 daire, 1 kare ve 1 üçgen konulursa terazi dengede kalacaktır.

(Cevap C)

$$48. \text{Koştuğu mesafe} = 4a$$

Parkurun tamamı =  $56x$  olsun

$$4a + 219 = 21x$$

$$4a + a = 8x$$

$$5a = 8x$$

$$\begin{array}{cc} \downarrow & \downarrow \\ 8k & 5k \end{array}$$

$$4 \cdot 8k + 219 = 21 \cdot 5k$$

$$32k + 219 = 105k$$

$$219 = 73k$$

$$3 = k$$

$$\text{Parkur} = 56x = 56 \cdot 5k = 56 \cdot 5 \cdot 3 = 840 \text{ metre}$$

(Cevap C)

49. Kelemlerin etiket fiyatı =  $100x$  olsun.

$$2 \text{ Yeşil} = 100x + 60x = 160x \text{ ₺ olur.}$$

$$2 \text{ Pembe} = 75x + 75x = 150x \text{ ₺ olur.}$$

$$160x - 150x = 6\text{₺}$$

$$10x = 6$$

$$x = \frac{6}{10}$$

$$\text{Etiket fiyatı} = 100x = 100 \cdot \frac{6}{10} = 60 \text{ ₺}$$

(Cevap D)

50.

$$\begin{array}{r} 12 \text{ dk} \quad 30 \text{ litre boşaltılmış} \\ \hline x \quad 40 \text{ litre} \end{array}$$

$$12 \cdot 4\emptyset = x \cdot 3\emptyset$$

$$48 = 3x$$

$$16 = x$$

L kabının tamamı 16 dakikada K kabına boşaltılmıştır. O halde

$$a - 20 \text{ litre } 8 \text{ dakika}$$

$$\begin{array}{r} 40 \quad 16 \text{ dakika} \\ \hline \end{array}$$

$$(a - 20) \cdot \frac{16}{2} = 8 \cdot 40$$

$$2a - 40 = 40$$

$$2a = 80$$

$$a = 40$$

(Cevap B)

51.

$$\frac{\text{Baba}}{x + 28} \quad x + a + 28$$

$$\frac{\text{Küçük Çocuk}}{x - 5} \quad x + a - 5$$

$$\frac{\text{Ortanca çocuk}}{x - 3} \quad x + a - 3$$

$$\frac{\text{Büyük çocuk}}{x} \quad x + a$$

$$x + a + 28 = 3x + 3a - 8$$

$$36 = 2x + 2a$$

$$18 = x + a$$

Büyük çocuk 18 yaşında

(Cevap B)

52.

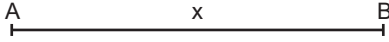

$$\rightarrow V_E = 500$$

$$\rightarrow V_F = 420$$

Erkan bitiş noktasına t sürede varıyorsa Furkan t + 20 sürede varır.

$$x = 500 \cdot t$$

$$x = 420 \cdot (t + 20)$$

$$500t = 420t + 420 \cdot 20$$

$$80t = 420 \cdot 20 \quad \text{ise } t = 105 \text{ dakika}$$

4

(Cevap C)

53. 3 sondajda da bulamama olasılığı

$$\left(1 - \frac{2}{7}\right) \cdot \left(1 - \frac{2}{7}\right) \cdot \left(1 - \frac{2}{7}\right) = \frac{5}{7} \cdot \frac{5}{7} \cdot \frac{5}{7} \\ = \frac{125}{343} \text{ tür.}$$

3 sondajda en az birinde gaz bulma olasılığı

$$1 - \frac{125}{343} = \frac{218}{343} \text{ bulunur.}$$

(Cevap D)

54. A, B - C, D

$$4! = 24 \text{ bulunur.}$$

(Cevap C)

55. A marka araç  $\frac{6+4+6+4+10+8}{6} = \frac{38}{6} = \frac{19}{3}$  aylık ortalama  $\frac{19}{3}$  araç satılmıştır.

(Cevap A)

56. A marka araç = 6 + 4 + 6 + 4 + 10 + 8 = 38

$$B \text{ marka araç} = 8 + 8 + 4 + 2 + 12 + 8 = 42$$

$$42 - 38 = 4 \text{ bin bulunur.}$$

(Cevap C)

57. A  $\rightarrow 6 + 4 + 6 = 16$ 

$$B \rightarrow 8 + 8 + 4 = 20$$

$$36 \rightarrow 360^\circ \text{ ise}$$

$$20 \rightarrow 200^\circ \text{ bulunur.}$$

(Cevap D)

58.

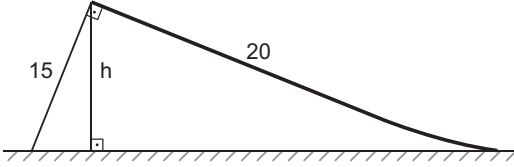

$$15 \cdot 20 = h \cdot 25$$

$$h = 12 \text{ m bulunur.}$$

(Cevap B)

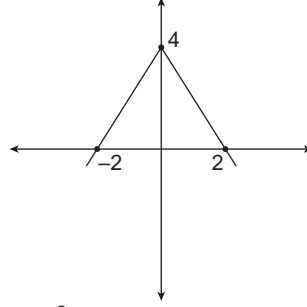
60.  $2x + y = 4$ 

$$\frac{\pi \cdot 2^2 \cdot 4}{3} = \frac{16\pi}{3} \text{ bulunur.}$$

(Cevap B)

59.

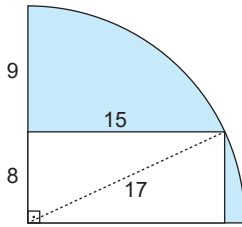

$$\text{Çeyrek dairenin alanı} = \frac{\pi \cdot 17^2}{4}$$

$$\text{Dikdörtgenin alanı} = 8 \cdot 15 = 120 \text{ br}^2$$

$$\text{Boyalı alan} = \frac{289\pi}{4} - 120 \text{ bulunur.}$$

(Cevap A)

1. Hazarlar, Hz. Osman zamanında Müslümanlarla mücadele ederek İslam'ın Kafkaslara girmesine engel olmuşlardır. Kırım ile Hazar Denizi arasında Kök Türklerle bağlı olarak yaşayan Hazarlar Kök Türk Devleti'nin yıkılmasından sonra 630 yılında bağımsız bir devlet kurmuşlardır. Hazarlar VII. yüzyılda İran'ı ele geçiren Arapları Kafkasya'da durdurmayı başarmışlardır. Böylece Arap orduları kuzeye geçememiştir.

(Cevap E)

2. Tolunoğulları Devleti'nin yıkılmasında çok uluslu olmasının etkisi vardır. Bu devlette halk arasında; Araplar, Berberiler vardı. Gazneliler Devleti'nin yıkılması da çok uluslu olmasına bağlıdır. Özellikle Hindistan'da etnik çeşitlilik çok fazlaydı. Karahanlılar ise Türklerin yoğun yaşadığı bir bölgede kurulduğu için siyasi ömrünün son bulmasında çok ulusluluk durumunun etkisi olmamıştır.

(Cevap B)

3. Anadolu Selçuklu Devleti mimari eserlerde çift başlı kartal motifini sıkça kullanmışlardır. Bundan başka aslan, çiçek, sarmaşık, yaprak motifleri de mimaride kullanılmıştır. Ancak dua eden kadın portresi Selçuklu mimarisinde görülen bir desen değildir. Anadolu Selçuklu mimarisinde kabartmalardan başka iç ve dış süslemelerde çinilere sıkça yer verilmiştir.

(Cevap D)

4. Divan, Osmanlı Devleti'nin en yüksek karar ve danışma organıydı. Divan üyeleri kendi alanlarında ülkedeki en yetkili devlet görevlileriydi. Ayrıca merkez ve taşra teşkilatında onların emirlerini yerine getiren çok sayıda görevli vardı. Osmanlılarda Divan üyeleri seyfiye, ilmiye ve kalemiye olmak üzere üçe ayrılırdı. Buna göre sadrazam seyfiye; kazasker ilmiye; defterdar ise kalemiye sınıfına mensuptu.

(Cevap D)

5. Osmanlılar, buldukları bölgelere Anadolu Selçuklu Devleti tarafından yerleştirilmişlerdi. Bundan dolayı Osmanlılar, devlet teşkilatı konusunda daha çok Anadolu Selçuklu Devleti'nden etkilenmiştir. Büyüme ve devlet olma aşamasında model olarak Anadolu Selçuklu kurumları örnek alınmıştır.

(Cevap C)

6. Anadolu'nun bağımsız son Türk beyliği olan Dulkadiroğulları, tıpkı Osmanlı gibi Anadolu Selçuklu Devleti'nden kopan bir beylikti. Maraş-Elbistan merkezli kurulan bu beylik Osmanlı ile Memlük Devleti arasında tampon bir bölge konumundaydı. Bu sebeple her iki devlet arasında daimi bir mücadele sahası olmuştu. Memlük yanlısı bir politika izleyen ve Osmanlı'nın düşman kabul ettiği Safevi Devleti ile ilişki içinde olan Dulkadiroğulları Beyliği tam da bu sebeplerden 1515 Turnadağ Savaşı'yla Osmanlı'ya bağlanmıştır. Böylece Anadolu'da siyasi birlik tam olarak sağlanmıştır.

Anadolu Türk siyasi birliği çalışmaları Orhan Bey'in Karesioğulları Beyliği'ni almasıyla başlamış, Yavuz Sultan Selim'in Turnadağ Savaşı'nda Dulkadiroğulları Beyliği'ne son vermesiyle tamamlanmıştır.

(Cevap A)

7. 1856 Islahat Fermanı ve 1839 Tanzimat Fermanı'nın ilanı 1839–1861 yılları arasında hüküm süren padişah Abdülmecit zamanında olmuştur. 1876 yılında ilan edilen I. Meşrutiyet ile 1908 yılında ilan edilen II. Meşrutiyet ise 1876–1909 yılları arasında hüküm süren padişah II. Abdülhamit zamanında gerçekleşmiştir.

(Cevap B)

8. 1876'da II. Abdülhamit'in padişahlığının ilk yılında açılan Osmanlı tarihinin ilk parlamentosu yine II. Abdülhamit tarafından 93 Harbi (1877-1878 Osmanlı - Rus Savaşı) yenilgisi bahane edilerek süresiz olarak kapatılmıştır. Tahta, meşrutiyeti ilan etmesi şartıyla çıkarılan II. Abdülhamit, 93 Harbi yenilgisinden sonra mecliste çıkan sert tartışma ve eleştirilere tahammül edememiş ve parlamentoyu kapatarak anayasa askıya almıştır. Bundan sonra da ülkeyi baskıyla yönetmeye başlamıştır.

(Cevap E)

9. Yaklaşık yirmi beş yıl süren bir kuşatmadan sonra 1669 yılında (IV. Mehmet Dönemi) Venedik'in elinden alınan Girit, bu tarihten itibaren Osmanlı idaresine bağlanmıştır. Ancak 1789 Fransız İhtilali'nin yaydığı milliyetçilik düşüncesi Giritli Rumları da etkisi altına almıştır. Bu düşünce ile hareket eden Giritli Rumlar Yunanistan'ın da desteği ile Osmanlı Devleti'ne karşı ayaklanmıştır. 1886 Halepa Fermanı ile ayrıcalıklar verilen Girit'te isyanların devam etmesi üzerine Osmanlı Devleti Giritli Rumları kışkırtan ve onlara askerî destek veren Yunanistan'a 1897 yılında (II. Abdülhamit Dönemi) savaş açmıştır. Dömeke adı verilen bu savaş, Avrupalı devletlerin araya girmesiyle son bulmuş ve neticede İstanbul Antlaşması imzalanmıştır. Ancak Osmanlı Devleti bir kez daha galip devlet olmasına rağmen mağlup devlet muamelesi görmüş ve Girit'e özerlik vermiştir. 1908 yılında Yunanistan tarafından ilhak edilen Girit'in Yunanistan'a ait olduğu 1913 Atina Antlaşması ile Osmanlı tarafından onaylanmıştır.

(Cevap C)

10. Osmanlı Devleti gücünü kaybettiğinde, bu devleti parçalama projeleri de gündeme gelmeye başlamıştır. Özellikle Rusya bu yönde iki önemli proje öne sürmüştür. Bunlardan ilki Grek projesidir. Bu projeye göre Türkler Avrupa'dan atılacak; İstanbul merkezli bir Rus prensin yönetiminde Grek devleti kurulacaktı. Diğer proje ise Rusya ve Avusturya arasında Osmanlı topraklarını paylaşmak amacıyla hazırlanmıştır. Bu projeye göre de Dinyester ve Tuna nehirleri arasında "Dakya" ismiyle Rusya ve Avusturya'ya bağımlı bir devlet kurulacaktı.

(Cevap B)

11. Osmanlı Devleti, 1821–1823 yılları arasında sınır anlaşmazlığı sebebiyle İran ile savaşmıştır. 1877–1878 yılları arasında Osmanlı Devleti Rusya ile savaşmıştır. 1897 yılında meydana gelen Dömeke Meydan Savaşı'nda da Osmanlı Yunanistan ile mücadele etmiştir. Buna göre Osmanlı Devleti 19. yüzyılda İran, Rusya ve Yunanistan devletleri ile mücadele etmiştir.

(Cevap E)

12. 1877–1878 Osmanlı-Rus Savaşı (93 Harbi) sonrasında imzalanan Berlin Antlaşması ile Sırbistan, Karadağ ve Romanya'ya bağımsızlık verilmiştir. Böylece Osmanlı tarihinde ilk kez birden fazla devlet Osmanlı'dan ayrılmıştır.

Sırp 1812 Bükreş Antlaşması ile ayrıcalık, 1829 Edirne Antlaşması ile özerklik, 1878 Berlin Antlaşması ile bağımsızlık elde etmiştir.

(Cevap A)



13. Osmanlı Devleti, kuruluşundan itibaren monarşi ile yönetilen bir devlettir. Bu durum 1876 yılına değin sürmüştür. Bu tarihte ise ilk kez sınırlı da olsa halk yönetime katılmış, yani meşruti monarşiye geçilmiştir. 1876'da ilan edilen ve Osmanlı Devleti'nin ilk anayasası olan Kanunuesasi devletin temel özellikleri ile hak ve yükümlülüklerin çerçevesini belirlemiştir. Ayrıca bu anayasada ilk kez devletin başkentinin İstanbul, dilinin ise Türkçe olduğu belirtilmiştir.

(Cevap D)

14. Birinci ve İkinci Düzce Ayaklanmaları olarak da bilinen Düzce Ayaklanmaları 13 Nisan-23 Eylül 1920 tarihleri arasında çıkmıştır. Çerkezlik ve padişahı koruma düşüncesi isyanın ana sebepleridir. Boğazlar ve Anadolu arasında tampon bölge oluşturmak isteyen İngiltere ayaklanmayı desteklemiştir. Ayaklanma Çerkez Ethem ve Refet Bey tarafından bastırılmıştır.

Bir kısmı henüz TBMM açılmadan önce çıkarılan ayaklanmalar, Orta Anadolu ve Batı Anadolu'nun bir bölümünü savaş alanı haline getirdiği gibi, yeni meclisin de en çok uğraştığı konulardan biri olmuştur.

(Cevap B)

15. **Çapanoğlu Ayaklanması:** 15 Mayıs-30 Aralık 1920 tarihleri arasında Yozgat'ta çıkmıştır.

**Delibaş Mehmet Ayaklanması:** 4 Ekim-22 Kasım 1920 tarihlerinde Konya'da çıkmıştır.

**Çopur Musa Ayaklanması:** 21 Kasım 1920 tarihinde Afyon'da çıkmıştır.

**Yenihan Ayaklanması:** 14 Mayıs-12 Haziran 1920'de Sivas Yıldızeli'nde çıkmıştır.

Mardin'de çıkan isyan ise Ali Batı isyanıdır.

(Cevap D)

16. 23 Mart - 1 Nisan 1921 tarihleri arasında yapılan II. İnönü Savaşı'nda Yunan ordusu ikinci kez yenilgiye uğramış ve büyük bir moral bozukluğu yaşamıştır. Yaşadıkları başarısızlıktan sonra Yunanlılar, Türk ordusunu kesin bir yenilgiye uğratmak için maddi ve manevi hazırlığa girişmişlerdir. Bu amaçla Yunan Krallığı Konstantin, 13 Haziran'da İzmir'e gelmiş ve hem Yunan kuvvetlerini denetlemek hem de onlara moral vermek için cepheye geçmiştir.

(Cevap D)

17. I. TBMM'nin Sevr Antlaşması'nı tanımaması öncelikle İstanbul Hükümeti ile ilişkilerin kesilmesine neden olmuştur. TBMM, Sevr'i imzalayanları vatan haini ilan etmiş ve Osmanlı'nın yapacağı antlaşmaları geçersiz saymıştır. Buna karşılık Sevr'i kabul ettirmek isteyen İngiltere, Yunan saldırılarını artırmıştır. Bu yüzden Yunanistan harekete geçmiş ve bu durum I. İnönü Savaşı'na neden olmuştur. I. İnönü Savaşı'nı Türk tarafının kazanması üzerine de İtilaf Devletleri TBMM'yi Londra Konferansı'na çağırmıştır.

(Cevap E)

18. Yönetim şeklinin cumhuriyet olduğunun Anayasa'da yer almamasının nedeni; ulusal birliğin bozulmasından endişe duyulmasıdır. Çünkü Anadolu Hareketi içinde saltanat ve hilafet yanlısı insanlar vardı ve bunlar ülke işgalden kurtarılınca saltanat ve hilafetin tekrar yönetimde bulunacağını düşünüyorlardı. Bundan dolayı birliği bozmamak, parçalanmaya meydan vermemek amacıyla yönetim şekli 1921 Anayasası'nın ilk halinde belirtilmemiştir.

(Cevap B)

19. Milli Mücadele Dönemi'nin önde gelen asker ve devlet adamlarından Ali Fuat Cebesoy, gelişmeleri kendi bakış açısına göre değerlendirdiği birçok anı kitabı kaleme almıştır. Hem Osmanlı döneminde hem de Cumhuriyet Dönemi'nde önemli görevler üstlenmiş olan Cebesoy, "Sınıf Arkadaşım Atatürk, Siyasi Hatıralar, Milli Mücadele Hatıraları, Bilinmeyen Hatıralar" gibi birçok anı kitabıyla dönemin öğrenilmesine ve anlaşılmasına katkıda bulunmuştur.

(Cevap C)

20. Türkiye'nin Milletler Cemiyeti'ne üye olmasıyla Lozan'dan kalma tüm sorunları çözüme kavuşturması beklenemez. Nitekim bu tarihte Hatay ve Boğazlar konusu hala çözüm bekleyen sorunlar arasındaydı.

Yeni Türk Devleti'nin "Yurtta ve dünyada barış ilkesini benimsemesi, stratejik öneminin olması, cemiyet üyesi devletlerin Alman ve İtalyan yayılcılığına karşı Türkiye'yi yanlarına alma düşüncesi, Türkiye'nin Milletler Cemiyeti'ne çağrılmasında etkili olmuştur.

(Cevap D)

## Genel Kültür Testi

21. Halkçılık ilkesi dil, din, ırk, mezhep ayırmaksızın tüm vatandaşların kanun önünde eşit kabul edilmesini savunan bir düşüncedir. Halkçılık; bireyler arasında farklılık gözetmemek, toplum içinde ayrıcalıklı durumlara karşı çıkmak, halkı tek ve eşit bir varlık olarak tanımlamaktır.

(Cevap E)

23. Devletçilik ilkesi devletin ekonomik hayata müdahalesini öngören bir anlayış üzerine kurulmuştur. Bu sebeple temel ekonomi politikasının belirlendiği İzmir İktisat Kongresi ile sanayileşmeyi devlet eliyle yürütmek amacıyla hazırlanan I. Beş Yıllık Kalkınma Planı (1932-1938) devletçilik ilkesi ile ilgilidir.

(Cevap A)

22. Ulus, ortak bir kültüre, dile, geçmişe sahip ve gelecekte de beraber yaşama arzusunda olan bireyleri ifade eder. Bu kavramın içinde bireyin bütünsellik içinde erimesi söz konusu değildir.

(Cevap A)

24. Saltanat ve hilafetin kaldırılmasının doğal sonucu Osmanlı hanedanının yurt dışına çıkarılmasıdır. Saltanatın kaldırılmasıyla egemenlik anlayışı değişmiş ve hükümdar siyasi yetkisini kaybetmiştir. Halifelik kurumu da laiklik ilkesine aykırı olması ve TBMM tarafından seçilen halifenin devlet başkanı gibi hareket etmeye başlaması gibi nedenlerle kaldırılmıştır. Bunun sonucunda hanedan mensuplarının ileride saltanat ve hilafet iddiasında bulunmalarını engellemek amacıyla ülke dışına gönderilmelerine karar verilmiştir.

(Cevap B)

25. Soruda verilen karar, 4-11 Şubat 1945 tarihleri arasında yapılan Yalta Konferansı'nda alınmıştır. ABD Başkanı Roosevelt, İngiltere Başbakanı Churchill ve SSCB Başkanı Stalin arasında yapılan görüşmede yapılacak barış antlaşmalarının esasları ve savaş sonrası dünya dengelerinin nasıl biçimleneceği görüşülmüştür.

(Cevap C)

26. Türk anayasaları arasında 1921 ve 1924 Anayasaları TBMM'de oylanarak kabul edilirken, 1961 ve 1982 Anayasaları referandum sonucu kabul edilmiştir.

(Cevap E)

27. Siyasi yasakların kaldırılması 1987'de, Yüksek Öğretim Kurumu'nun kurulması 1981'de, Anavatan Partisi'nin kurulması 1983'te, renkli televizyon yayınının başlaması ise 1984'te gerçekleşen gelişmelerdir. Devlet Planlama Teşkilatı ise 1960 yılında kurulmuştur. DPT, 2011 yılında Kalkınma Bakanlığı'na dönüşmüştür.

(Cevap D)

28. Karstik araziler yüzeyde su sorunu yaşandığından, tarımsal üretim açısından uygun alanlar değildir. Bu nedenle Antalya Bölümü ile Göller Yöresi seyrek nüfuslanmıştır.

(I) Sinop ve çevresi

(II) Biga Yöresi

(III) Menteşe Yöresi

I, II ve III ün seyrek nüfuslu olmasının nedeni yer şekillerinin engebeli olmasıdır.

(IV) Göller Yöresi → Karstik arazili olması

(V) Tuz Gölü Çevresi → Kurak olması

(Cevap D)

29. Bir ülkenin gelişmişlik düzeyi hakkında bilgi veren unsurlar şunlardır;

- Kişi başına düşen milli gelir
- Eğitim düzeyi
- Elektrik tüketimi
- Aktif nüfusun hangi sektörde çalıştığı
- Endüstride kullanılan ham madde türü
- Doğum oranı
- Ölüm oranı
- Göçler
- Sanayileşme oranı
- Kentleşme oranı

Bir ülkenin gelişmişliğinde nüfusun aritmetik yoğunluğu ve ülkenin yüz ölçümü bir ölçüt olarak dikkate alınmaz.

(Cevap B)

30. Yamaç (Orografik) Yağışları: Nemli hava kütesinin bir dağ yamacı boyunca yükselerek soğuması sonucu oluşan yağışlardır. Yamaç boyunca yükselen ve soğuyan hava kütesinin nem taşıma kapasitesi düşer ve içindeki nemin bir kısmını yağış olarak bırakır. Bu yağışlar; Kuzey Anadolu Dağları'nın kuzey yamaçlarında daha fazla görülür.

(Cevap A)

31. Türkiye Kuzey Yarım Küre'de yer aldığı için dağlarının güneye bakan yamaçları kuzeye bakan yamaçlarına göre Güneş ışınlarını daha büyük açıyla alır ve daha sıcak olur. Yerleşmelerin daha çok dağların güney yamaçlarda kurulmasında, çığ olaylarının daha çok kuzey yamaçlarda görülmesinde, orman üst sınırı ve kalıcı kar sınırının güney yamaçlarda yüksek olmasında bakı etkilidir.

(Cevap B)

32. İnsanların eğlenme, dinlenme, gezip-görme amacıyla bir yerden başka bir yere gitmek ve geri dönmek amacıyla yapılan etkinliklere turizm adı verilir.

**Türkiye'nin;**

- İklim şartları
- Şehirleşmenin artması
- Ulaşımın ve altyapının gelişmesi
- Turistik yerlerin reklam yoluyla tanıtılması
- Turistik işletmelerin geliştirilmesi
- Tarihi ve doğal güzellikleri
- Kültürel etkinliklerin çeşitlenmesi
- Yeryüzü şekilleri

**gibi etkenler turizm faaliyetlerini etkilemiştir.**

(Cevap D)

33. Lodos rüzgârlarının sıcaklığı artırması enlem etkisinden kaynaklanır. Yine Çarşamba Ovası (Samsun) ve Çukurova (Adana) arasında enlem farkı vardır. Erzurum'un Ocak ayı sıcaklık ortalamasının Iğdır'dan düşük olması ise yükselti faktörü ile ilgilidir.

(Cevap D)

34. Ülkemizin büyük bir bölümü kurak ve yarı kurak iklim etkisindedir. Nadas (kuru tarım) yöntemi; sulama yetersizliği olan toprakların bir yıl aralıklarla boş bırakılması yöntemidir. Bu yöntemin amacı toprağın nem ve mineral dengesini korumaktır. Nadas alanları daha çok sulama yetersizliğinin görüldüğü kurak ve yarı kurak iklim bölgelerinde yaygındır. Türkiye’de nadas alanlarının en fazla olduğu bölge İç Anadolu Bölgesi’dir. En çok nadas uygulamasına duyulan ihtiyaç ise Güneydoğu Anadolu Bölgesi’ndedir.

(Cevap B)

36. Ülkemiz, doğal gaz yatakları bakımından zengin değildir. Sadece Trakya’da Hamitabat ve Güneydoğu Anadolu’da Mardin-Çamurlu sahası ile Düzce-Akçakoca açıklarında üretimi yapılmaktadır. Türkiye’nin kullanılabilir doğal gaz rezervi 5.3 milyar m<sup>3</sup>tür. Ülke ihtiyacını karşılayamayan üretim ithal edilmektedir. Türkiye’nin ithalatında en fazla paya sahip olan kaynak doğal gazdır.

(Cevap C)

37. Yağış ve yeraltı sularının kalker (kireç taşı), jips (alçı taşı) ve kaya tuzu gibi kolay eriyebilen taşları kimyasal yolla aşındırması ve biriktirmesi sonucunda oluşan yer şekillerinin bütününe karstik şekiller denir. Türkiye’de özellikle Teke ve Taşeli Platoları, Göller Yöresi karstik arazinin en geniş alan kapladığı ve karstik şekillerin en yaygın olduğu yerlerdir.

(Cevap D)

35. Ekonomik değeri olan mineral ve elementlere “maden” denir. Türkiye maden rezervi ve çeşidi bakımından zengin bir ülkedir.

**Bor:** Türkiye Dünya bor rezervlerinin büyük bir bölümüne sahiptir (%63). Türkiye, Dünya’nın önemli bor üreticisi ve satıcısı bir ülkedir. Bor ülkemizin ihraç madenleri arasında yer alır.

**Barit:** Türkiye, dünya toplam barit rezervinin %2.1’ine sahiptir. 35 milyon ton rezervle, dünya barit rezervinde önemli bir paya sahiptir. Üretilen baritin önemli bir kısmı ihraç edilir.

Türkiye’nin üretiminde dünyada ilk sırada olduğu madenleri, bor ve barittir.

(Cevap A)

38. Akarsularımızın uzanışları iki doğrultudadır.

Yer şekillerine paralel olup doğu-batı doğrultusunda uzananlar; Çoruh, Kelkit, Gökırmak, Gediz, Bakırçay, Küçük Menderes, Büyük Menderes ve Murat-Karasu’dur.

Kuzey-güney doğrultusunda uzananlar ise Yeşilırmak, Kızılırmak, Sakarya, Seyhan, Ceyhan, Göksu ve Aksu’dur.

(Cevap A)

39. İç Anadolu Bölgesi'ndeki volkanik dağlar bölgenin batısında kuzeydoğu-güneybatı doğrultulu bir fay hattı boyunca uzanır. Bu dağlar ise kuzeyden güneye doğru; Erciyes – Melendiz – Hasan Dağı – Karacadağ ve Karadağ şeklinde sıralanmıştır.

(Cevap B)

40. Kuzey Anadolu fay kuşağı, Bingöl-Karlıova'dan başlar. Saros Körfezi'nden batıya gider. Kuzey Anadolu fay kuşağı üzerindeki ovalar ise Tercan, Erzincan, Niksar, Erba, Merzifon, Tosya, Düzce ve Adapazarı'dır.  
Çubuk Ovası İç Anadolu'da, Muş Ovası ise Doğu Anadolu Fay kuşağı üzerinde bulunur.

(Cevap D)

41. Menderes;

- Eğimin azaldığı yerlerde akarsuların salınımlar yaparak akma şeklidir.
- Hem aşınım hem birikim şeklidir.
- Daha çok Ege Bölgesi akarsularında görülür.
- Bakırçay, Gediz, Küçük ve Büyük Menderes akarsuları en güzel örnekleridir.

(Cevap A)

42. Az gelişmiş ya da gelişmekte olan bir ülkede bilim, tıp ve teknolojinin gelişmesine katkıda bulunabilecek kişilerin daha iyi ücret, daha iyi çalışma ve yaşama koşulları nedeniyle gelişmiş ülkelere göç etmesine ya da üniversite eğitimi için yurt dışına giden öğrencilerin mezun olduktan sonra bu ülkelerde çalışmaya başlamasına "beyin göçü" adı verilir.

(Cevap B)

- 43.

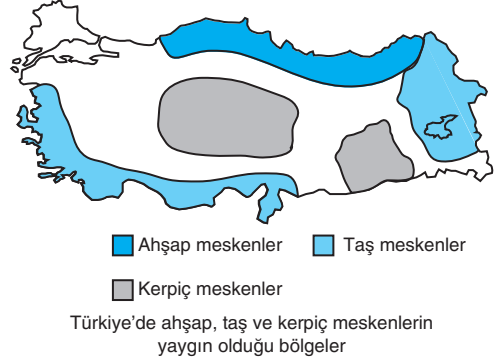

Ahşap meskenler ormanlık alanların dağılışıyla paralellik gösterir. Ülkemizde en yaygın olduğu bölge Karadeniz Bölgesi'dir.

(Cevap C)

44. Türkiye'de koyun, keçi ve bu hayvanların çeşitli ırklarının yetiştirilmesi faaliyeti küçükbaş hayvancılık olarak adlandırılır. Ülkemizde küçükbaş hayvancılığın en yaygın olduğu bölgeler, Doğu Anadolu, İç Anadolu, Güneydoğu Anadolu ve Akdeniz Bölgesi'nin iç kesimleridir. Bu yaygınlık söz konusu bölgelerdeki karasal iklim koşullarına bağlı olarak var olan bozkır bitki örtüsü ile yakından ilişkilidir. Bozkırların yaygın olduğu alanlarda en fazla faaliyet gösteren küçükbaş hayvancılıktır.

(Cevap C)

45. Ülkemizde ekonomik açıdan yeterince gelişmemiş ancak kalkınma potansiyeline sahip bölgeler mevcuttur. Bu tür bölgelerin gelişebilmesi için bölgesel kalkınma projeleri yapılmıştır.

- **Doğu Anadolu Projesi kapsamına giren iller:** Ağrı, Bayburt, Gümüşhane, Erzincan, Tunceli, Malatya, Elazığ, Bingöl, Erzurum, Ardahan, Kars, Iğdır, Muş, Bitlis, Siirt, Van ve Hakkari'dir.
- **Güneydoğu Anadolu Projesi kapsamına giren iller:** Adıyaman, Batman, Şırnak, Siirt, Şanlıurfa, Diyarbakır, Gaziantep, Kilis ve Mardin'dir.
- **Yeşilirmak Havzası Gelişim projesi kapsamına giren iller:** Samsun, Tokat, Amasya ve Çorum'dur.
- **Doğu Karadeniz Projesi kapsamına giren iller:** Ordu, Giresun, Trabzon, Gümüşhane, Rize, Bayburt ve Artvin'dir.

(Cevap E)

46. 12 Eylül 1980 Askeri Darbe sonrası hazırlanan 1982 Anayasası'nın geçici hükümlerine Milli Güvenlik Konseyi Başkanı'nın (Kenan Evren'e atıfta bulunulmuştur.) Anayasanın yürürlüğe girmesiyle Cumhurbaşkanlığı olacağını ifade etmiştir. Dolaylı olarak halk oylamasında halk, Cumhurbaşkanı Kenan Evren olsun mu? sorusuna da evet demiştir.

(Cevap E)

47. Boşanma davalarının görüldüğü aile mahkemesi Yargıtay bünyesinde çalışan adli yargı kolunda yetkili mahkemedir. Sulh hukuk, asliye hukuk, asliye ceza, ağır ceza, ticaret mahkemeleri de adli yargı kolundadır.

(Cevap B)

48. Türk Medeni Kanunu'na göre yerleşim yeri kişiler hukukunda düzenlenmiştir. Bir gerçek kişinin bir yerleşim yeri olabilir. Birden çok yerleşim yeri olamaz.

(Cevap D)

49. 27 Mayıs 1960 Askeri darbe sonrası 1961 Anayasası yürürlüğe girmesi ve TBMM açılıncaya kadar tüm yetkiler Milli Birlik Komitesine aittir. Başkanlığını Cemal Gürsel'in yaptığı komite, temsilciler meclisi ile Anayasa'yı hazırlayıp halkoyuna sunmuştur.

(Cevap A)



50. İlk kez 1982 Anayasası ile kurulan Devleti Denetleme Kurulu başkan ve üyelerini Cumhurbaşkanı seçer. Yargı organları hariç tüm kamu kurum ve kuruluşlarda, işçi ve iş veren sendikalarında denetleme yapabilen DDK'ya 2017'de soruşturma açma yetkisi de verilmiştir.

(Cevap B)

51. 1982 Anayasası'na göre temel hak ve ödevler; kişi hak ve ödevleri sosyal ve ekonomik hak ve ödevler ve siyasi hak ve ödevler olmak üzere üçe ayrılır. A, B, D ve E şıkları sosyal ve ekonomik haklar ve ödevlerden iken kamu hizmetine girme hakkı siyasi hak ve ödevler arasında düzenlenmiştir.

(Cevap C)

52. 1982 Anayasası'na göre, A, B, D ve E şıkları Cumhurbaşkanı görev ve yetkilerinden iken, para basılmasına ve savaş ilanına karar vermek TBMM'nin görevidir. Cumhurbaşkanı sadece ani saldırı durumunda, TBMM tatilde ve toplanamayacak bir durumda ise TSK'nin kullanılmasına karar verebilir.

(Cevap C)

53. 1982 Anayasası'nın 175. maddesinde Anayasa değişikliği şeklini ifade etmiştir. Buna göre en az 1/3 (200) milletvekili ile teklif edilen değişiklik ve iki kez görüşülür. Her görüşme sonrası gizli oylama yapılır. Gizli oylamada en az 3/5 milletvekilinin kararı gereklidir. Cumhurbaşkanı'nın 2/3 sayıyı bulana kadar ya halk oyu ya da veto yetkisi vardır, Resmi Gazete yetkisi yoktur.

(Cevap C)

54. 1982 Anayasası'na göre Anayasa Mahkemesi'nin 15 üyesi vardır. Üyelerinin 12'sini Cumhurbaşkanı 3'nü TBMM seçer. Üyelerin görev süresi de 12 yıldır.

(Cevap D)

55. NAFTA: Kuzey Amerika Serbest Ticaret  
APEC: Asya Pasifik Ekonomik İşbirliği  
GAFTA: Tahıl ve Yem Ticareti Derneği gibi kurumlar Dünya ticaret pazarının genişletilmesi için çalışır, daraltılması için değil.

(Cevap D)

## Genel Kültür Testi

56. Ülkemizi “en iyi uluslararası film” dalında temsil edecek olan film Semih Kaplanoğlu'nun yönetmenliğini yaptığı “Bağlılık Aslı” filmidir.

(Cevap D)

59. Trans Anadolu (TANAP) Doğal Gaz Boru Hattı ile Azerbaycan'ın doğal gazı ülkemize getirilmektedir.

(Cevap B)

57. Sağlık Bakanımız Fahrettin Koca'nın önerisi ile Dünya Sağlık Örgütü 2021 yılını, “Uluslararası Sağlık Çalışanları Yılı” olarak ilan etmiştir.

(Cevap B)

58. Öncülde sözü edilen hava savunma sistemimizin adı HİSAR O<sup>+</sup>'dir.

(Cevap C)

60. Fransa'nın başkentinde yer alan ve dünyanın en çok ziyaret edilen kilisesi Notre Dame Katedrali'dir.

(Cevap A)

www.akademidenizi.com.tr

AKADEMİ DENİZİ YAYINCILIK



AKADEMİ  
DENİZİ

**KAMU PERSONEL SEÇME SINAVI  
LİSANS**

**GENEL YETENEK TESTİ  
GENEL KÜLTÜR TESTİ**

**TG•6**



Bu testlerin her hakkı saklıdır. Hangi amaçla olursa olsun, testlerin tamamının veya bir kısmının yayınevimizin yazılı izni olmadan kopya edilmesi, fotoğrafının çekilmesi, herhangi bir yolla çoğaltılması, yayımlanması ya da kullanılması yasaktır. Bu yasağa uymayanlar gerekli cezai sorumluluğu ve testlerin hazırlanmasındaki mali külfeti peşinen kabullenmiş sayılır.

**AKADEMİ DENİZİ YAYINCILIK**

1. Bu tarz sorularda özellikle altı çizili söz öbeğinde geçen mecaz anlamlı sözcüklerle anlatılmak istenen doğru yorumlanırsa soru çözülmüş sayılır. Buna göre içbükey veya dışbükey aynalar insanı olduğundan farklı göstermektedir. Oysa vurgulanan düz aynada insanın kendisine bakmasıdır. Düz ayna insanı olduğu gibi gösterdiği için buna bakılması gerektiği vurgulanmıştır. Buna göre her şeyin gerçekçi olması, tarafsız bir gözle değerlendirmesi gerektiği dile getirilmektedir.

(Cevap D)

2. Cümledeki "kolayca okunabiliyor" sözünü ipucu olarak değerlendirdiğimizde altı çizili sözle Yunus Emre'nin yalınlığı, yani sanatsız anlatımı ifade edilmek istenmiştir diyebiliriz.

(Cevap C)

3. Parçada, bebeklerin ve çocukların uykuya duydukları gereksinim, uyku süreleri gibi konular üzerinde durulmaktadır. Bu nedenle II. cümlede yetişkinlerle ilgili bir durumdan söz edilmesi anlatımın akışını bozmaktadır.

(Cevap A)

4. Bu sorulardaki en önemli ipucu olay sırasıdır. Buna göre bu paragrafta da sıralama yaparken önce kırılma gökyüzüne çıkar, sonra orada durur gibi görünür, sonra yere doğru inişe geçer, yere çarpacağı düşünürüz, en sonunda ise yeniden yükselmeye başlar. Olayın akış sırası bu şekilde olacağından dolayı II. ile III'ün yeri değişmelidir.

(Cevap B)

5. Paragraf giriş, gelişme ve sonuç bölümlerinden oluşur. Bu bölümlerin özelliklerini bilmek bu tür sıralama sorularında işimizi kolaylaştıracaktır. Paragrafta her cümle kendinden öncekinin devamıdır ve bu cümlelerin birbirlerini takip etmeleri gerekir. Buna göre paragrafı: IV – III – V – I – II şeklinde sıralayabiliriz. Baştan dördüncü söz birinci sözdür.

(Cevap A)

6. Bu tür sorularda öncülde verilen ifadelerden kesin yargı çıkarılması gerekir. Olası ifadeleri kesin yargı olarak alınması bu tarz sorularda yapılan en büyük hatalar arasında yer almaktadır. Buna göre A seçeneğine göre askeri amaçla kullanıldığını bilemeyiz (bulan asker olabilir ama kullanım amacı belirtilmemiştir). Yine "hayvan taşımacılığının sona erdiği" bilinmemektedir.

Fransa'da üretilmesi sadece orada kullanıldığı anlamına gelmez. Yine profesyonel taşımacılıkla ilgili bilgi yoktur. C seçeneğinde yer alan ifade cümleden çıkarılabilir. 1796 yılında kara taşıtları bulunduğu göre "Hayvan gücüyle çekilen kara araçları çok uzun süre kullanılmıştır." ifadesi çıkarılabilir.

(Cevap C)

7. Cümle yorumlama sorularında önce seçenek sonra seçenekte verilen ve doğru veya yanlış olduğu sorulan numaralı cümleye geçilmelidir. Buna göre I. cümlede 34 km kuzeybatısı konumdur. II. cümlede "Hâlâ ayakta kalıyor." denilerek bugünkü durumundan söz edilmiş. III. cümlede "--- bile yıkamamış" denilerek ne kadar dayanıklı olduğu anlatılmıştır. Yine V. cümlede "--- ne kadar zengin olduğunun işaretidir." denilerek kalıntılar üzerindeki resimlerle ilgili yorumda bulunulmuştur. IV. cümlede yolun önemiyle ilgili bir ibare yoktur.

(Cevap D)

8. IV. cümlede geçen "başarıyla", "topluma kazandırma", "büyük bir adım atma" sözleri tek başına olumlu anlam taşısa da bu cümlede olumsuzlama gelecek biçimde kullanılmış ve annenin tutumu olumlu sözlerle üstü kapalı olarak eleştirilmiştir.

(Cevap D)

9. I. cümlede "adamin yüzü" belirtili isim tamlaması  
II. cümlede "gördü" tek kipte çekimlendiği için basit çekimli bir fiildir.

III. cümlede "vermediği" sıfat-fiil  
"görünce" zarf-fiil

IV. cümlede az - al - dı  
↳ isimden fiil yapan ek

V. cümle yapısına göre "girişik birleşik" bir cümledir. Bu cümlede birden fazla yancümle vardır ve tek bir yüklemden oluşmuştur.

(Cevap E)

10. "Ne" sözcüğü "hangi" anlamına geldiğinde sıfattır. Ayrı yazılan "de" her zaman bağlaçtır. "Şey" sözcüğü isimdir. "Bir" sözcüğü ismin yerini belli belirsiz tuttuğu için belgisiz zamirdir. "Yalnız" sözcüğü "sadece" anlamına geldiğinde edat, "ama, fakat, lakin" anlamına geldiğinde bağlaçtır. Buna göre B seçeneğindeki ilk cümlede "yalnız" sözcüğü edat, ikinci cümlede bağlaçtır.

(Cevap B)

11. "-de / -da" hal ekini alan öge bulunma anlamı kazanmışsa ve "Nerede?" sorusuna cevap veriyorsa dolaylı tümleş, zaman anlamı kazanmışsa ve "Ne zaman?" sorusuna cevap veriyorsa zarf tümlecidir. Buna göre "-de / -da" hal ekini alan öge C seçeneğindeki zarf tümleci, diğer seçeneklerde dolaylı tümleşçidir. "Dersin başında" öğretmen öğrencileri uyardı."

Zarf tümleci

Yüklem

(Ne zaman?)

(Cevap C)

12. Ünlü düşmesi görülen sözcükler şunlardır:

A) kavur → kavrulmuş

B) cuma → ertesi → cumartesi

D) ayır → ayrıntılı

E) Ne + asıl → nasıl

C seçeneğinde ünlü düşmesi görülen bir sözcük yoktur.

(Cevap C)

13. Ara yönleri belirten sözcükler bitişik yazılır: kuzeybatı gibi.

(Cevap B)

14. Verilen cümlelerden sadece D seçeneğinde ünlem (!) diğerlerine soru işareti (?) getirilmelidir.

(Cevap D)

15. Şiirin baz alındığı bu metinde vurgulanan düşünce yani asıl anlatılmak istenen şiirin insanoğlunun yaşamı anlamlandırma çabası olduğudur. Bu bilgiyi paragrafın şu cümlesinden çıkarabiliriz: “Şiir de doğayı ve kendimizi anlama gereksinimimizin en önemli parçası.”

(Cevap D)

16. Metinde verilen bilgiler doğrultusunda “çevirmen” ile ilgili olarak “A” seçeneğine ulaşılamaz. Her konuyla ilgilenen, ilgi alanları çok olan biri olabilir ama anılarını ortaya çıkarma gibi bir çabası yoktur.

(Cevap A)

17. Parçada değinilen konular şunlardır:

“--- hatta durabilir.” → A

“--- difüzyonla olur.” → B

“--- su olmayan veya yeterince bulunmayan ortamlarda ---” → D

“--- suyu fazla ve yarı katı olan ortamlar ---” E

C seçeneğine değinilmemiştir.

(Cevap C)

18. Parçanın bütünü dikkate alındığında “A” seçeneği düşüncenin akışını sağlamaktadır. Son cümlede bitişe yakın kısımda “yerine göre göklere çıkardığı” cümlesi ardından bu cümlenin tersi bir durumu ifade edebilecek bir cümlenin gelmesi gerektiğini göstermektedir.

(Cevap A)

19. Parçada geçen “Ben okyanusun kıyısında gezinti yapmak yerine küçük dalgalar arasında boğuşan gerçek okuyucunun peşindeyim.” yargısıyla paragrafta anlatılmak istenen özetlenmiştir. Bu bağlamda kitap okumanın ciddi bir iş olduğu, bunun zaman geçirmek adına yapılmasının doğru olmadığı ve okuyucunun okuduğunu anlaması ve ondan bir şeyler anlamak için çaba göstermesinin gerekliliği anlatılmaktadır. Böyle düşünen yazar A, B, C ve D seçeneklerindeki ifadeleri söyleyebilir. E seçeneğindeki ifadeyi yazara n söylemesi beklenmez.

(Cevap E)

20. Parçanın bütününde seçenekleri arayarak çözmemiz gereken bu soruda A seçeneğindeki bilgi yanlış verilmiştir. Çünkü yazar sadece radyo programlarında değil televizyon kameraları karşısında olmuştur. Küçük bir ayrıntı yanlış olan bilgiyi bulmamızı sağlar.

(Cevap A)

21. Parçada verilen ifadeleri birleştirecek olursak; "kafasını meşgul eden" → sorgulayan, "her insan onu anlamayacaktır" anlaşılması güç, "kendisiyle kavga ederek" sıra dışı anlamlarıyla karşılaşabiliriz. Haliyle parçada anlatılan kahraman B seçeneğinde yer alan romanda anlatılabilir.

(Cevap B)

22. Galileo'nun, avize hareketlerinden esinlenmek buluş yapması birinci derecede gözlem ve akıl yürütme gücüne bağlıdır.

(Cevap C)

23. Nabız atışlarının her karşılaştırmada aynı sonucu vermesine dayanarak bir bulgunun kesinlik kazanmasının işlem tekrarlandığında aynı sonuca ulaşılmasına bağlı olduğu söylenebilir.

(Cevap E)

24. Verilen parçada olaylar arasındaki ilişkinin hedeflerinin açıklanması söz konusu edilmemiştir.

(Cevap E)

25. Parçada geçen "Bu nedenle, Kommagene tanrılarına hem Yunan hem Pers adları verdimiştir." yargısıyla E seçeneğinde yer alan ifadenin doğruluğu savunulabilir.

(Cevap E)

26. A) "Adıyaman, Kahramanmaraş, Gaziantep topraklarında ---"  
B) "MÖ 162 – MS 72 ---"  
C) "Roma İmparatorluğu ve Pers Krallığı arasında sıkışmış ---"  
E) "Bu uygarlığın en parlak devrini yaşatan ---"  
Parçada Kommagene Krallığı'nın geçim kaynakları ile ilgili bir bilgi yoktur.

(Cevap D)

27. Parçada "bu nedenle" diye başlayan cümleden sonra Kral I. Antiokhos'un yaptıkları sıralanmıştır. Bu yapıların nedenleri ise "kültür reformu" olarak düşünülebilir. O zaman Kral I. Antiokhos'un kendi heykeli tanrı heykelleriyle birlikte timülüsün teraslarına diktirmesinin nedeni "kültür reformu" yapmak istemesidir.

(Cevap B)

28. – 30. soruların çözümünde kullanınız.

Verilen bilgilere göre tablo oluşturalım.

Davul	Bateri	Darbuka	Davul	Bateri	Darbuka
E	G	A	G	E	A
B	İ	F	İ	B	F
H	C	D	C	H	D

1. durum

2. durum

Yer değiştirilebilir

Yer değiştirebilir

28. Her iki durumda incelendiğinde A ve G nin farklı enstrüman çaldığı görülür.

(Cevap E)

29. B nin davul çaldığı biliniyor ise 1. durum söz konusudur. Bu durumda C davul çalmamaktadır.

(Cevap A)

30. H bateri çalıyor ise 2. durum söz konusudur. Bu durumda İ davul çalmaktadır.

(Cevap C)

$$31. c + \frac{1}{a + \frac{b}{20}} = \frac{23}{9} = 2 + \frac{5}{9} = 2 + \frac{1}{\frac{9}{5}}$$

$$c + \frac{1}{a + \frac{b}{20}} = 2 + \frac{1}{1 + \frac{4}{5}} = 2 + \frac{1}{1 + \frac{16}{20}}$$

$$c = 2$$

$$a = 1$$

$$b = 16$$

$$a + b + c = 2 + 1 + 16 = 19 \text{ bulunur.}$$

(Cevap B)

32.

- Kırmızı top → 6 tane  
Sarı top → 4 tane  
Yeşil top → 4 tane  
Mavi top → 8 tane  
Siyah top → 10 tane  
Beyaz top → 8 tane

Toplam → 40 tane top var.

I. yargı doğrudur.

$$\frac{40 \text{ topta} \quad \times \quad 8 \text{ top beyaz ise}}{100 \text{ topta} \quad \times \quad x \text{ top beyaz}}$$

$$\frac{40}{100} \cdot x = \frac{100}{8} \cdot \frac{2}{100}$$

$$x = 20$$

Topların %20 si beyazdır.

II. yargı doğrudur.

Kırmızı top → 6 tane

Sarı top → 4 tane

Kırmızı toplar sarı topların 2 katı değildir. III. yargı yanlıştır.

(Cevap C)



33. 2AB1 sayısının 9 ile bölümünden kalan 7 ise

$$A + B + 3 = 9k + 7$$

$$k = 0 \text{ için } A + B = 4$$

$$k = 1 \text{ için } A + B = 13 \text{ olur.}$$

$$\begin{array}{r} 2AB1 \rightarrow -2 + A - B + 1 = 11K \\ -+--+ \end{array}$$

$$A - B = 11k + 1$$

$$k = 0 \text{ için } A - B = 1$$

$$\rightarrow A + B = 4$$

$$+ A - B = 1$$

$$2A = 5 \rightarrow A = \frac{5}{2} \text{ olamaz}$$

$$\rightarrow A + B = 13$$

$$+ A - B = 1$$

$$2A = 14 \rightarrow A = 7$$

(Cevap E)

34. abb sayısının yüzler ve onlar basamağı yer değiştirilsin bab

$$abb = bab + 360$$

$$abb - bab = 360$$

$$90 \cdot (a - b) = 360$$

$$a - b = 4 \text{ bulunur.}$$

(Cevap B)

35. a . b = 36

$$a + b \text{ 'nin en büyük değeri } 1 + 36 = 37 \text{ dir.}$$

$$c + d = 24$$

$$c \cdot d \text{ 'nin küçük değeri } 0 \cdot 24 = 0 \text{ dır. } L = 0$$

$$K + L \text{ toplamı } 37 + 0 = 37 \text{ bulunur.}$$

(Cevap B)

36.  $3^{x-1} = A \Rightarrow 3x = 3A$

$$4^{x+1} = B \Rightarrow 4x = \frac{B}{A} \Rightarrow 2x = \sqrt{\frac{B}{4}} = \frac{\sqrt{B}}{2}$$

$$54^x = 2^x \cdot 27^x$$

$$= 2^x \cdot (3^x)^3$$

$$= \frac{\sqrt{B}}{2} \cdot (3A)^3 = \frac{27A^3 \sqrt{B}}{2} \text{ bulunur.}$$

(Cevap B)

37.  $(256^5 + 4^{19}) \cdot \frac{20}{100} + 1$

$$= (4^{20} + 4^{19}) \cdot \frac{1}{5} + 1$$

$$= 4^{19} \cdot (4 + 1) \cdot \frac{1}{5} + 1$$

$$= 5 \cdot 4^{19} \cdot \frac{1}{5} + 1 = 4^{19} + 1 \text{ bulunur.}$$

(Cevap C)

38.  $\sqrt{3} \cdot \frac{(a-b)}{0} + \frac{2a+b}{12} = 12$

$$a - b = 0$$

$$+ \frac{2a+b}{12} = 12$$

$$3a = 12$$

$$a = 4$$

$$b = 4 \Rightarrow a \cdot b = 4 \cdot 4 = 16 \text{ bulunur.}$$

(Cevap E)

39.  $= \sqrt{7+2\sqrt{10}} - \sqrt{7-\sqrt{40}}$

$$= \sqrt{7+2\sqrt{10}} - \sqrt{7-2\sqrt{10}} = (\sqrt{5} + \sqrt{2}) - (\sqrt{5} - \sqrt{2})$$

$$= \sqrt{5} + \sqrt{2} - \sqrt{5} + \sqrt{2} = 2\sqrt{2} \text{ fazla bulunur.}$$

(Cevap C)

$$40. \frac{4^a - 9^b}{2^a + 3^b} \cdot \frac{3^{b+1} - 3 \cdot 2^a}{3 \cdot a \cdot b}$$

$$= \frac{(2^a - 3^b) \cdot (2^a + 3^b)}{2^a + 3^b} \cdot \frac{3ab}{3 \cdot 3^b - 3 \cdot 2^a}$$

$$= \frac{(2^a - 3^b) \cdot (2^a + 3^b)}{2^a + 3^b} \cdot \frac{3 \cdot a \cdot b}{3 \cdot (3^b - 2^a)} = -ab \text{ bulunur.}$$

(Cevap D)

$$41. a = b$$

$$= a \cdot c - a \cdot d - a \cdot b \cdot c - b \cdot d + b$$

$$= \cancel{a \cdot c} - a \cdot d - \cancel{a} - \cancel{a \cdot c} - a \cdot d + \cancel{a} = -2a \cdot d \text{ bulunur.}$$

(Cevap B)

$$42. 6, 2 \text{ ve } x \text{ sayılarının geometrik ortalaması } 5 \text{ olsun.}$$

$$\sqrt[3]{6 \cdot 2 \cdot x} = 5$$

$$\sqrt[3]{12 \cdot x} = 5$$

$$12 \cdot x = 5^3$$

$$x = \frac{125}{12} \text{ bulunur.}$$

(Cevap A)

$$43. \begin{array}{ccc} \text{Gişe} & \text{Ali} & \text{Ömer} \\ & x. \text{ sırada} & 2x. \text{ sırada} \end{array}$$

Ömer ile Ali'nin arasına 2 kişi girse Ömer'in sırası  $2x + 2$  olur.

$$x = \frac{2x+2}{4} + 9$$

$$x - 9 = \frac{2x+2}{4}$$

$$4x - 36 = 2x + 2$$

$$4x - 2x = 36 + 2$$

$$2x = 38$$

$$x = 19$$

Ali 19. sıradadır.

(Cevap B)

$$44. \text{Çalışan sayısı } 40x \text{ olsun}$$

$$\text{Çalışan erkek sayısı } 40x \cdot \frac{2}{5} = 16x \text{ dir.}$$

$$\text{Erkeklerin } 16x \cdot \frac{5}{8} = 10x \text{ bekar.}$$

$$\text{Evli erkek sayısı } 16x - 10x = 6x = 12 \Rightarrow x = 2$$

$$\text{Çalışan bayan sayısı}$$

$$40x - 16x = 24x = 24 \cdot 2 = 48 \text{ kişi bulunur.}$$

(Cevap B)

$$45. \text{ise } \frac{a \cdot a}{2} = 18 \Rightarrow a^2 = 36$$

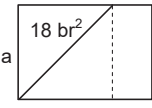
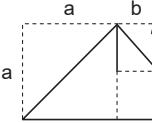
$$a = 6$$



$$\frac{b \cdot b}{2} = 2 \Rightarrow b^2 = 4$$

$$b = 2$$

İlk şeklin alanı  $a \cdot (a + b) = 6 \cdot (6 + 2)$   
 $= 48 \text{ br}^2 \text{ bulunur.}$

(Cevap D)

$$46. \text{Yolun } \frac{1}{5} \text{ 'ini } 8 \text{ saatte giderse aynı hızla kalan yolu}$$

$$4 \cdot 8 = 32 \text{ saatte gider. Hızını } 3 \text{ kat artırırsa hızı } 4 \text{ katına çıkmış olur.}$$

$$V \text{ hızı ile kalan yolu } 32 \text{ saatte giderse}$$

$$4V \text{ hızı ile kalan yolu } t \text{ saatte}$$

$$4V \cdot t = V \cdot 32 \Rightarrow t = 8 \text{ bulunur.}$$

$$\text{Yol toplam } 8 + 8 = 16 \text{ saatte gidilmiştir.}$$

(Cevap B)

47. 9 gün zarfında Ali  $3 + \underset{\substack{\downarrow \\ \text{tatil}}}{1} + 3 + \underset{\substack{\downarrow \\ \text{tatil}}}{1} + 1$   
toplam 7 gün çalışmıştır.  
Kemal  $5 + \underset{\substack{\downarrow \\ \text{izin}}}{1} + 3$  toplam 8 gün çalışmıştır.  
Ali 7 gün Kemal'de 8 gün çalıştığında  
 $7 \cdot \frac{1}{12} + 8 \cdot \frac{1}{24} = \frac{7}{12} + \frac{4}{12} = \frac{11}{12}$  işin  $\frac{11}{12}$ 'ini bitirirler.

(Cevap E)

48. Karışımın toplam ağırlığı  $92 + 28 = 120$   
Karışımın alkol yüzdesi  $120 \cdot \frac{x}{100} = 28$   
 $x = \frac{280}{12} = \frac{70}{3}$   
Karışımın su yüzdesi  $120 \cdot \frac{x}{100} = 92$   
 $x = \frac{920}{12}$   
 $x = \frac{230}{3}$   
Su yüzdesi sayıca  
 $\frac{230}{3} - \frac{70}{3} = \frac{160}{3}$  fazladır.

(Cevap B)

49.  $a \Delta 5 = 12$  iken  $a > 5$  ise  
 $a + 5 - 2 = 12$   
 $a + 3 = 12$   
 $a = 9$  bulunur.  
 $a \Delta 5 = 12$  iken  $a < 5$  ise  
 $5 \cdot a + 2 = 12$   
 $5a = 10$   
 $a = 2$  bulunur.  
 $a$ 'nın alacağı değerler toplamı  $9 + 2 = 11$  bulunur.

(Cevap D)

50. 12 kişi arasında 4 kişi  $\binom{12}{4}$  farklı şekilde seçilir.  
Kalan 4 kişi arasından 1 başkan  $\binom{4}{1}$  şekilde seçilir.  
Kalan 3 kişi yuvarlak masa etrafına  $(3 - 1)! = 2!$  şekilde sıralanır.  
 $\binom{12}{4} \cdot \binom{4}{1} \cdot 2! = \frac{12 \cdot 11 \cdot 10 \cdot 9}{4 \cdot 3 \cdot 2 \cdot 1} \cdot 4 \cdot 2$   
 $= 11 \cdot 5 \cdot 9 \cdot 8$   
 $= 99 \cdot 40 = 3960$  bulunur.

(Cevap A)

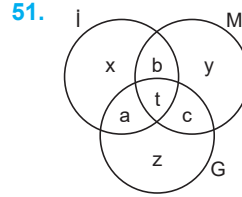

En çok 2 kursa katılanlar

$$x + y + z + a + b + c = 17$$

En az 2 kursa katılanlar

$$a + b + c + t = 21$$

$$a + b + c + t = 21$$

$$- x + y + z + a + b + c = 17$$

$$t - (x + y + z) = 4$$

Üç kursa katılan öğrenci sayısı yalnız bir kursa katılan öğrenci sayısından 4 fazladır.

(Cevap A)

52.  $f(x) = 3x - m$   
 $f^{-1}(14) = 8 \Rightarrow f(8) = 14$   
 $3 \cdot 8 - m = 14$   
 $24 - m = 14$   
 $24 - 14 = m$   
 $m = 10$  bulunur.

(Cevap D)

53. Şekillerin kutulara yerleşimi incelendiğinde 2. satır 1. satırın  $90^\circ$  solu dönmüş 3. satır ise 2. satırın simetriğidir.

Bu durumda

$$\sum \rightarrow 2. \text{ satır}$$

$$\sum \rightarrow 3. \text{ satırdaki şekil olmalıdır.}$$

(Cevap C)

54. O harfi  $90^\circ$  döndürülmesinde simetriğinin alınması da aynıdır.

(Cevap C)

55.

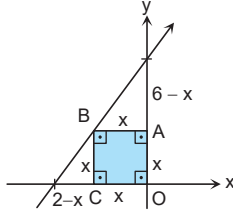

Verilenleri şekilde gösterdikten sonra benzerlik uygularsak,

$$\frac{6-x}{x} = \frac{6}{2}$$

$$12 - 2x = 6x$$

$$x = \frac{12}{8} = \frac{3}{2}$$

$$\text{Karenin alanı } x^2 = \left(\frac{3}{2}\right)^2 = \frac{9}{4}$$

(Cevap E)

56.

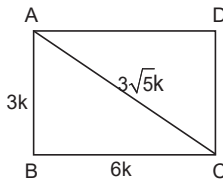

$$\text{Alanı } 3k \cdot 6k = 162$$

$$18k^2 = 162$$

$$k^2 = 9$$

$$k = 3$$

Dikdörtgenin çevresi  $18k = 18 \cdot 3 = 54$  br bulunur.

(Cevap A)

57.

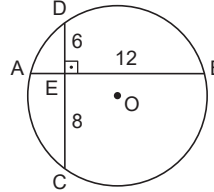

$$x \cdot 12 = 6 \cdot 8$$

$$12 \cdot x = 48$$

$$x = 4 \text{ cm}$$

(Çemberde içten kuvvet alma)

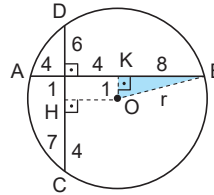

$$r^2 = 8^2 + 1^2$$

$$r^2 = 65$$

Dairenin alanı;

$$= \pi \cdot r^2 = 65\pi$$

(Cevap D)

58. Bebeğin ağırlığı 6 kg olduğunda 2. ayındadır. 2. ayda bebeğin boyu 60 cm dir.

(Cevap C)

59. Bebeğin doğduğunda boyu 50 cm ve ilk 6 ay da 80 cm olmuştur.

$$50 \cdot \frac{x}{100} = 80 - 50$$

$$\frac{x}{2} = 30$$

$$x = 60 \text{ bulunur.}$$

(Cevap D)

60. Kilo artışı en hızlı 4. ay ile 5. ay arasındır. Bu dönemde bebeğin boyu sabit kalmıştır. Değişim olmamıştır.

(Cevap A)

1. Moyen-Çur, 747–759 yılları arasında hüküm sürmüş Uygur hükümdarıdır. Moyen-Çur dönemi Uygur Devleti'nin yükseliş dönemi olarak bilinmektedir. Şine–Usu yazıtı olarak da bilinen Moyen-Çur yazıtı devlete en parlak dönemini yaşatan bu kağan adına yazılmıştır. Kitabe Moyen-Çur'un Çin'e karşı yaptığı seferlerden bahseder.

Taryat, Şine-Usu ve Karabalgasun Yazıtları Uygur Türklerine aittir.

(Cevap A)

2. Türk-İslam devletlerinde sultanların hükümdarlığı Abbasi halifesi tarafından gönderilen bir menşurla onaylanırdı. Bunun benzer uygulaması Ortaçağ Avrupası'nda yaşanmıştır. Avrupa'da da krallar papanın elinden taç giyerlerdi. Farklı zaman ve coğrafyalarda görülen her iki benzer uygulamada hükümdarların amacı, dinsel etkenleri kullanarak siyasi güçlerini artırmak olup teokratik yapı ile bağlantılıdır.

(Cevap B)

3. Malazgirt Zaferi ardından kurulan ilk Türk beyliği, Saltuklardır. 1071-1202 tarihleri arasında, Erzurum merkez olmak üzere; Pasinler, Tercan, İspir, Oltu, Tortum ve Bayburt civarında hüküm sürmüşlerdir. Beyliğin kurucusu, Malazgirt Savaşı'na da katılmış olan Ebu'l Kasım Saltuk'tur. Saltuklar diğer Türk beylikleri gibi, Anadolu'nun Türk yurdu haline gelmesinde ve göçebelerin iskânında büyük rol oynamış, İslâmiyet'in bu topraklarda yayılmasına çalışmışlardır.

(Cevap C)

4. Devşirme, Osmanlı Devleti'nde çeşitli hizmetlerde kullanılmak üzere Osmanlı tebaası bazı Hıristiyan çocuklarının bir kanun dâhilinde toplanması işidir. Osmanlı Devleti'nde devşirmek için Arnavut, Boşnak, Rum, Bulgar, Sırp ve Hırvat çocukları tercih edilir; Türk, Kürt, Acem, Rus, Yahudi, Gürcü ve Çingene çocukları devşirilmezdi. Ermenilerden ise sadece saray için çok az miktarda devşirme yapılmıştır.

(Cevap B)

5. Osmanlı Devleti yabancılarla kapitülasyonlar vererek onlara hukuki ayrıcalık tanımıştır. Hoşgörülü yönetim anlayışının benimsenmesi ile de devlet gayrimüslimlere şer'i hukuk uygulamamıştır. Müslüman olmayan halk kendi dini kurallarına göre yargılanırdı. Dolayısıyla bu durumlar Osmanlı Devleti'nde hukuk birliğinin sağlanamamasında etkili olmuştur.

(Cevap D)

6. Osmanlı Devleti'nde Fatih'ten önceki devirde özellikle Yıldırım Bayezid'den sonra Amasya ve Manisa iki önemli şehzade sancağı olarak göze çarpmıştır. Yine Kütahya, Balıkesir de bu dönemde kullanılan şehzade sancaklarıdır. Fatih'ten sonra ise Konya, Kastamonu, Trabzon gibi eski beylik ve devlet merkezleri şehzade sancağı olarak kullanılmıştır. Erzurum ise merkeze uzaklığı sebebiyle bir şehzade sancağı olarak görülmemiştir.

(Cevap E)

7. 1768–1774 Osmanlı–Rus Savaşı sonrası imzalanan Küçük Kaynarca Antlaşması, Osmanlı Devleti'nin imzaladığı en ağır antlaşmalardan biridir. Bu antlaşma ile Kırım Osmanlı Devleti'nden ayrılmış, Rusya ilk kez kapitülasyon ve Boğazlardan geçiş hakkı elde etmiş ve Osmanlı ilk kez savaş tazminatı ödemeye mahkûm olmuştur. Rusya'nın Osmanlı Devleti'ne bağlı Ortodoksların koruyuculuğunu üstlenmesi ise ilk kez Rusya'nın Osmanlı içişlerine karışması için fırsat vermiştir.

(Cevap D)

8. 1876 yılında kabul edilen ve Osmanlı Devleti'nin ilk anayasası olma özelliğini taşıyan Kanunuesasi ile her ne kadar meşrutiyete geçilse de monarşik yapı korunmaya devam etmiştir. Ayan meclisinin padişah tarafından atanması ve ömür boyu görev yapması, milletvekillerinin kanun teklif etme hakkının olmaması, seçimlere yalnız erkeklerin katılması demokratik yönetime aykırı uygulamalardır.

(Cevap E)

9. XIX. yüzyılın başlarında tahta geçen II. Mahmut yönetim, askerlik ve kültürel alanlarda yoğun ıslahat hareketine girişerek kendisinden sonra gelen padişahlara örnek olmuştur.

(Cevap A)

10. Osmanlı Devleti XVIII. yüzyılda Avrupa'nın üstünlüğünü kabul etmiş ve Batı tarzı ıslahatlar yapmaya başlamıştır. Başlangıçta askeri alanda yoğunlaşan ıslahatlar zamanla kültür, sanat, yönetim alanında da yapılmaya başlanmıştır. Osmanlı Devleti'nde İslami mimarinin yerini Batı tarzı barok ve rokoko üslubunun alması ve ortaoyununun yerini tiyatro ve operanın alması Batıyla etkileşim sonucu değişen sanat anlayışının kanıtıdır.

(Cevap A)

11. I. Balkan Savaşı sonunda en kârlı çıkan devlet Bulgaristan olmuştur. Sınırları Karadeniz'den Ege Denizi'ne kadar uzanan Bulgaristan'ın Ege'deki varlığını tehlikeli bulan Yunanistan ve Sırbistan, Bulgaristan'a karşı ittifak yapmıştır. Bu devletlere Karadağ ve Romanya da katılmıştır. Böylece II. Balkan Savaşı başlamıştır.

I. Balkan Savaşı'na katılmadığı halde, II. Balkan Savaşı'na katılan Balkan devleti Romanya'dır.

(Cevap A)

12. I. Dünya Savaşı'ndan (1914–1918) önce devletlerin kendilerini yeterince güçlü görmemesi ve savaşın kaybedilebileceği endişesi, ortak çıkarları olan devletlerin güç birliği yapmasına sebep olmuştur. Buna göre; İngiltere, Fransa, Rusya İtilaf blokunu; Almanya, Avusturya-Macaristan, İtalya İttifak blokunu oluşturmuştur.

(Cevap C)

13. Sivas Kongresi Mustafa Kemal'in Amasya Genelgesi'nde yaptığı çağrı üzerine 4 - 11 Eylül 1919 tarihleri arasında toplanmıştır. İstanbul Hükümeti kendisine karşı bir başkaldırı niteliğinde olan bu kongreyi dağıtmak için Harput (Elazığ) Valisi Ali Galip ve Ankara Valisi Muhittin Paşa'yı görevlendirmiştir. Ancak Muhittin Paşa tutuklanmış, bu girişim de başarısızlıkla sonuçlanmıştır.

(Cevap B)

16. "TBMM üyeleri sadece kendisini seçen ilin değil bütün milletin temsilcisidir." şeklindeki karar, ulusal egemenliği pekiştirme ve ulusal birliği sağlama düşüncesine yöneliktir. Böylece bölgecilik anlayışının önüne geçilmek istenmiştir. Nitekim Mustafa Kemal Paşa cemiyetler konusunda da böyle düşünüyor, bölgesel kurtuluş çarelerinin işe yaramayacağını bildiğinden ulusal birliğe dikkat çekiyordu.

(Cevap A)

14. Hınçak ve Taşnak Cemiyetlerinin Çukurova Bölgesindeki faaliyetlerine karşı Kilikyalılar Cemiyeti; Doğu Anadolu'daki faaliyetlerine karşı da Doğu Anadolu Müdafaa-i Hukuk Cemiyeti mücadele etmiştir. Trakya Paşaeli, Marmara Bölgesi'ndeki Mavri Mira Cemiyeti'ne karşı mücadele ederken; Redd-i İlhak İzmir ve çevresindeki Etnik-i Eterya Cemiyeti'nin zararlı çalışmalarına karşı koymuştur. Karadeniz Bölgesi'ndeki Pontus - Rum Cemiyeti'nin zararlı çalışmalarına karşı ise Trabzon Muhafaza-i Hukuk Cemiyeti mücadele etmiştir.

(Cevap E)

15. Türk Kurtuluş Savaşı devam ederken TBMM'ye en fazla ekonomik ve siyasi desteği sağlayan devlet SSCB'dir. Bunda İtilaf devletlerinin ortak düşman olması, SSCB'nin sosyalizmi Anadolu'ya yayma isteği ve SSCB'nin batı sınırlarını güvence altına almak istemesi gibi faktörler etkili olmuştur. Kurtuluş Savaşı'nda TBMM'ye destek veren bir diğer devlet Afganistan'dır. Afganistan ile I. İnönü Savaşı'ndan sonra bir dostluk anlaşması imzalanmıştır. Ancak Kurtuluş Savaşı yıllarında İran ile Türkiye ilişkileri gergin geçmiştir.

TBMM'yi tanıyan ilk Müslüman devlet Afganistan olmuştur.

(Cevap D)

17. Kurtuluş Savaşı'nın başarıyla tamamlanmasından sonra Milli Mücadele'nin diplomatik safhası başlamıştır. Tarafsız bir yer olan İsviçre'nin Lozan kentinde yapılacak görüşmelere gitmek üzere İsmet İnönü başkanlığında bir heyet seçilmiştir. Türk tarafı heyete Ermeni yurdu ve kapitülasyonlar konusunda kesinlikle geri adım atılmamasını tembihlemiştir. Ancak karşılıklı sunulan önerilerde kapitülasyonlar ve Osmanlı borçlarının ödenmesi konusunda bir türlü ortak bir noktanın bulunamaması barış görüşmelerinin kesintiye uğramasına sebep olmuştur (4 Şubat 1923).

(Cevap D)

18. Aşar vergisinin kaldırılması ile köylünün yükü hafifletilmiştir. Ayrıca bu verginin kaldırılması sonucu köylü toplumun diğer kesimleri ile vergi verme konusunda eşit hale gelmiştir. Soyadı Kanunu ile herkese bir soyadı alma zorunluluğu getirilmiştir. Ayrıca bu kanunla toplumda ayrıcalıklı unvan ve lakapların kullanılması yasaklanmıştır. Bu yönüyle aşar vergisinin kaldırılması ve Soyadı Kanunu halkçılıkla ilgilidir. Kabotaj Kanunu ise milliyetçilikle ilgilidir.

(Cevap C)

19. I. 17 Şubat 1926'da kabul edilen Medeni Kanun'da evlilik devlet güvencesine alınarak tek eşlilik esası ve resmi nikâh zorunluluğu getirilmiştir. Böylece aile birliğinin sağlanması devlet güvencesine alınmıştır.

II. Kadınlara evlilikte edinilen mala ortak olma gibi yeni haklar 2002 yılında kabul edilen yeni Medeni Kanun'la mümkün olmuştur.

III. Kadınlara seçme ve seçilme hakkının verilmesi ise 1926 Medeni Kanunu kapsamında değil, 1924 Anayasası'nda 1930-1934 yılları arasında yapılan değişikliklerle mümkün olmuştur.

Buna göre, yalnızca I. öncül 1926 Medeni Kanunu'nun kapsamında yer almaktadır.

(Cevap A)

20. Milli Mücadele Dönemi'nde TBMM Hükümeti ile Fransa arasında imzalanan 20 günlük ateşkes antlaşmasını, Fransızlar ateşkes süresi sona ermeden Zonguldak'ı işgal etmek suretiyle ihlal ederek bozmuşlardır.

Fransızlar, Sakarya Zaferi'ni izleyen günlerde imzaladıkları 20 Ekim 1921 Ankara Antlaşması ile Türklerle olan savaşını sona erdirerek işgal bölgelerini boşaltmış ve TBMM Hükümeti'ni tanımıştır. Böylece, TBMM'yi tanıyan ilk İtilaf devleti Fransa olmuştur.

(Cevap B)

21. I. Merkez Bankası, para arzını kontrol etmek ve para politikasını yönetmek amacıyla 1930 yılında kurulmuştur. Daha önce Türkiye'nin para politikası yabancı bir banka olan Osmanlı Bankası tarafından yönlendiriliyordu. Merkez Bankası'nın kurulmasıyla mali bağımsızlığı sınırlandıran bu engel ortadan kalkmıştır.

II. Kabotaj Kanunu Türk karasularında yük ve yolcu taşıma hakkının yabancıardan alınarak Türk vatandaşlarına verilmesidir. Bu kanunla Türkiye, denizlerde ekonomik bağımsızlığını sağlamıştır.

III. Erkan-ı Harbiye Vekaleti'nin kaldırılmasıyla orduyun siyasetten ayrılması yolunda önemli bir adım atılmıştır.

(Cevap E)

22. Yabancı okul binalarındaki dinî işaretler bu okulların laik eğitim anlayışını benimsemediğinin göstergesidir. Türkiye, bu dinî işaretleri binalardan kaldırarak eğitim ve öğretimin devlet denetiminde olduğunu göstermiştir. Böyle yaparak okulların farklılık yaratmasını önüne geçilmiştir.

(Cevap D)



23. 1933 yılından itibaren Almanya ve İtalya'nın Avrupa'da saldırgan tutumlar sergilemeleri, devletleri birlikte hareket etmeye yöneltmiştir. Bu amaçla sınırlarının güvenliğini sağlamak isteyen Türkiye, Yunanistan, Yugoslavya ve Romanya devletleri 9 Şubat 1934'te Balkan Antantı'nı kurmuşlardır. Türkiye bu antant sayesinde batı sınırlarını güvence altına almıştır. Ancak II. Dünya Savaşı'nın çıkmasıyla tüm dengeler dağılmış ve Balkan Antantı da dağılmıştır. Bu antanta Arnavutluk İtalya'nın baskısından dolayı, Bulgaristan ise Almanya sempatisini olması, Makedonya konusunda Yunanistan ve Yugoslavya ile anlaşmazlık içinde olmasından dolayı katılmamıştır.

(Cevap C)

24. Bölgesel bir örgütlenme olarak 1934'te kurulan Balkan Antantı II. Dünya Savaşı ile dağılmıştır. Uluslararası barışı korumak amacıyla 1920'de kurulan Milletler Cemiyeti kuruluş amacını gerçekleştiremediği için II. Dünya Savaşı'ndan sonra dağılmıştır. Ancak 1923 tarihli Lozan Antlaşması ve Boğazlar üzerinde Türk egemenliğini sağlayan 1936 tarihli Montrö Boğazlar Sözleşmesi günümüzde mevcudiyetini devam ettirmektedir.

(Cevap B)

25. I. İsrail Devleti, II. Dünya Savaşı'ndan sonra 1948'de kurulmuştur.  
II. Doğu Almanya, II. Dünya Savaşı'ndan sonra Sovyet kontrolü altındaki bölgede 1949'da kurulmuştur.  
III. II. Dünya Savaşı sonrasında Kore toprakları 38. enlem çizgisiyle Kuzey ve Güney Kore olmak üzere ikiye ayrılmıştır. Kuzey Kore'yi SSCB, Güney Kore'yi de ABD işgal etmiştir.

(Cevap E)

26. ABD, ülkesindeki terör olaylarını gerekçe göstererek Ekim 2001'de Afganistan'a savaş açmıştır. Afganistan müdahalesi sayesinde ABD, önceden SSCB kontrolünde bulunan Orta Asya'daki zengin enerji kaynaklarına yakın olma imkânını bulmuştur. Irak'ı silahsızlandırma gerekçesiyle bu ülkeye de baskılarını artıran ve Mart 2003'te de Irak'a askerî müdahalede bulunan ABD, bu sayede petrol bakımından zengin olan Basra Körfezi bölgesinin kontrolünü ele geçirmiştir. Azerbaycan Cumhuriyeti'ne bağlı tarihi bir bölge olan Dağlık Karabağ ise 1990 yılından beri Ermenistan işgali altındadır.

Dağlık Karabağ sorunu, Azerbaycan ile Ermenistan arasında, Dağlık Karabağ ve Dağlık Karabağ'ı çevreleyen Ermeni kontrolündeki Azerbaycan topraklarındaki etnik çatışma ve toprak anlaşmazlığıdır.

(Cevap D)

27. Avrupa devletleri arasında bütünleşmenin sağlanması düşüncesi çok eskilere dayanmaktadır. Ancak bununla ilgili somut adımlar XX. yüzyılda atılabilmektedir. II. Dünya Savaşı'ndan sonra Avrupa devletleri, hem bir Avrupa pazarı oluşturmak hem de Sovyetler Birliği'nin Batı'ya doğru yayılmasını engellemek için harekete geçmiştir. Bu yöndeki ilk adım, 9 Mayıs 1950'de Fransa Dış İşleri Bakanı Schuman'ın yayınladığı bir bildiri ile atılmıştır. Schuman'ın bu girişiminden sonra Fransa, Federal Almanya, Belçika, İtalya, Lüksemburg ve Hollanda'nın katılımıyla 1951'de Avrupa Kömür ve Çelik Topluluğu kurulmuştur. Bilindiği gibi bu teşkilat, bugünkü Avrupa Birliği'nin temelini oluşturmaktadır.

(Cevap C)

28. Bosna-Hersek, Kosova, Makedonya ve Orta Doğu'da yaşanan sorunlar da Türkiye'yi ilgilendirir. Çünkü bu yerlerde yaşayan Türk ve Müslüman kimliğe sahip vatandaşlarımız vardır. Ancak bu yerlerdeki sorunlar Türkiye'yi dolaylı olarak ilgilendirirken, yavru vatan Kıbrıs'ta yaşanan sorunlar Türkiye'yi doğrudan ilgilendirir.

(Cevap D)

29. Bir dağın yamaçlarından aşağıya doğru inen rüzgâr, alçaldıkça ısınır ve föhn rüzgârı özelliğini kazanır. Bu yüzden Toros Dağları'nı aşarak Alanya ve Anamur kıyılarına ulaşan föhn rüzgârları burada sıcaklık artışına neden olur.

(Cevap B)

30. Yerin çok derinliklerinden gelen ve bu yüzden sıcak olan yer altı suları, ancak yer kabuğundaki çatlakları (fay hatları) takip ederek yüzeye ulaşabilir. Sıcak su daha iyi çözücüdür. Bu yüzden yüzeye ulaşana kadar geçtikleri kayalardaki maden-mineralleri eriterek bünyesine katar. Buna bağlı olarak da şifalı su olma özelliği kazanırlar. Dolayısıyla Bolu, Bursa, Kütahya ve Denizli yörelerinde kaplıca, şifalı su vb. sıcak su kaynaklarının bulunması yer yapılarının benzer olduğu anlamına gelir.



(Cevap A)

31. Türkiye'nin yer şekilleri ve yer yapısı günümüze yakın bir dönemde şekillendiği için jeolojik bakımdan genç yapılı bir ülkedir. Ancak taş kömürü, oluşumu çok daha eski jeolojik çağlara dayandığı için yaşlı arazilerden çıkar.

(Cevap E)

32. Mağara, sarkıt ve dikitlere Türkiye'de en fazla Akdeniz Bölgesi'nde rastlanır. Denizli kentinde bulunan Pamukkale travertenleri Ege Bölgesi'ne aittir. Bu tür yer şekillerinin oluşabilmesi karstik arazi yapısına bağlıdır. Oysaki Nevşehir'de yer alan peribacaları volkanik araziye (tüflü) bağlı olarak oluşmuştur.

(Cevap C)

33. Ankara'ya sabah ve akşam saatlerinde güneş ışınları eşit açıyla gelir. Ancak yeryüzü gece boyunca ısı kaybettiğinden günün en soğuk anı sabah saatlerinde yaşanır. Akşama kadar yeryüzünde ısı birikeceğinden, sabah saatlerine oranla akşamları daha yüksek sıcaklıklar kaydedilir. Bu durumun bir benzeri Eylül ayının Mart ayından sıcak geçmesinde yaşanır. Çünkü Mart ve Eylül aylarında güneş ışınları Türkiye'ye eşit açıyla gelir. Ancak Mart ayında kış mevsiminden Eylül ayında yazdan çıktığı için farklı sıcaklıklar kaydedilir.

(Cevap B)

34. Manisa, Kırşehir, Yozgat ve Çorum gibi kentlerde tarım faaliyetleri ön plana çıkar. Buna göre, hem tarım, hem de sanayi kenti olarak sınıflandırılabilir olan kent İzmir'dir.

(Cevap A)

35. Türkiye'de 1963 yılına kadar nüfus artış hızını artırmaya yönelik bir politika takip edilmiştir. Bu politikalar;

- Altı ya da daha fazla çocuklu annelerin ödüllendirilmesi
- Çok çocuklu ailelere vergi muafiyetinin getirilmesi
- Çok çocuklu ailelere hazine topraklarından bağışlanması
- Evlenme yaşının düşürülmesi gibi çeşitli ekonomik, sosyal ve hukuki önlemlerle desteklenmiştir. Ancak kadınların ekonomik hayata girmesi ve eğitim oranının yükselmesiyle birlikte doğum oranı azalmıştır.

(Cevap E)

36. Aritmetik nüfus yoğunluğu istihdam olanaklarının fazla olduğu Çatalca-Kocaeli Platosu'nda, Büyük Menderes Ovası'nda, Bursa Ovası'nda ve Çukurova'da fazladır. Aritmetik nüfus yoğunluğu istihdam olanaklarının kısıtlı olduğu yani sanayinin, tarımın, ticaretin ulaşımın gelişmediği Yüksekova, Menteşe Yöresi, Teke Platosu gibi yerlerde ise azdır.

(Cevap D)

37. Muş; karasal, Rize; denizeldir. Trabzon; denizel, Diyarbakır karasaldır. Adana; denizel, Sivas; karasaldır. İzmir; denizel, Van; karasaldır. Bu yüzden iklim şartları ve yetiştirdikleri tarım ürünleri farklıdır. Konya ve Kayseri kentleri İç Anadolu'da yer alır. Bu nedenle bu merkezlerde benzer tarım ürünleri yetiştirir.

(Cevap B)

38. Karabük ve Ereğli'de demir çelik fabrikalarının kurulmasının en önemli nedeni civarında taş kömürü yataklarının ve limanların varlığıdır. Demir-çelik fabrikalarında taş kömürü enerji kaynağı olarak kullanılır. Bu fabrikalarda üretilen demirler ülkeye pazarlanır. Yörede iş gücü yeterlidir. Ancak bu yörenin büyük tüketim merkezi olduğu ve bu yüzden fabrikaların kurulduğu söylenemez.

(Cevap E)

39. Akdeniz Bölgesi'nde,

- Akarsuların kanyon vadi oluşturarak akması
- Kimyasal çözünmenin kolay olması

gibi özelliklerin ortaya çıkmasında etkili olan temel faktör litolojik yapı, yani karstik arazidir.

(Cevap A)

40. Aslında sorudaki açıklamaya göre, petrol üretim alanında meydana gelen bir aksaklık, tüm ekonomik faaliyetleri etkiler. Günümüzde artan petrol fiyatlarıyla birlikte; enerji üretimi, sanayi, ulaşım ve tarım sektörlerindeki pahalılık her geçen gün artarak devam etmekte ve Türkiye ekonomisini zora sokmaktadır. Ancak turizm faaliyetleri, daha çok dönemsel olduğu için daha az oranda bu sorunla karşılaşacağı, en azından petrol fiyatlarındaki artışın daha geç bu sektöre etkileyeceği söylenebilir.

(Cevap B)

41. Türkiye'de son yıllarda tarım faaliyetlerinde meydana gelen gelişmelere bağlı olarak, toplam buğday üretiminde artışlar yaşanmaktadır. Aynı zamanda Türkiye'nin toplam nüfus miktarı da sürekli artmaktadır. Buna bağlı olarak kişi başına düşen buğday miktarında aynı oranda artış gözlenmez.

(Cevap C)

42. Türkiye'de küçükbaş hayvancılık, doğal bitki örtüsünün bozkır olduğu, haritada I, II ve V. bölümlerde yapılır. Ancak III. bölüm (Doğu Karadeniz) ve IV. bölümde (Erzurum-Kars) doğal bitki örtüsü bozkır olmadığından küçükbaş hayvancılık faaliyeti azdır.

(Cevap D)

43. Sorudaki açıklamaya göre, makine kullanımının zor olduğu yerlerde yer şekilleri engebeldir. Ancak, Güney Marmara, Ergene, Konya ve Orta Fırat bölümlerinde yer şekilleri sade görünümündedir. Buna göre seçenekler arasında en engebeli olan yer Yukarı Fırat Bölümü'dür.

(Cevap D)

44. Orta Karadeniz Bölümü'nde dağların yükseltisi daha az olduğu için;

- Tarım alanları daha geniştir
- İç kesimlere olan bağlantısı daha kolaydır
- İşlek kara ve demir yolları bulunur
- Limanların hinterlandı geniştir. Orta Karadeniz Bölümünde dağların yükseltisinin az olmasına bağlı olarak deniz ile iç kesimler arasında benzer iklim özellikleri görülür. Bu duruma bağlı olarak yetiştirilen tarım ürünleri benzerdir.

(Cevap E)

45. Seçeneklerde verilen barajlar arasında Fırat Nehri üzerinde yer alan yalnızca, Birecik barajıdır.

(Cevap C)

46. Yasa koyucunun bilerek ve isteyerek bıraktığı boşluk kuralı kanun boşluğudur. Kanun koyucular burada hakime takdir yetkisi bırakmıştır. Örneğin ceza kanununda alt ve üst ceza sınırları arasında hâkimin ceza vermesi takdir yetkisidir.

(Cevap A)

47. Toplumda uzun süreden beri aynı olaylar karşısında aynı biçimde davranılmasıyla oluşan (maddi unsur) ve bu davranışın zorunlu olduğu kanısını kişilerde uyandırarak (manevi unsur) devlet gücü ile desteklenip yaptırıma bağlanan (hukuki unsur) geleneklere örf ve âdet hukuku denir.

(Cevap D)

48. A, B, D ve E şıkları hısımlıkla ilgili doğru ifadelerdir. Hısımlıkta yan soy kan hısımlığı ikinci derece ile başlar. Kardeş, ikinci derece yan soy kan hısımlıdır.

(Cevap C)

49. YSK'ye ilişkin A, C, D ve E'deki ifadeler doğrudur. Ancak B'deki ifade yanlıştır. Çünkü YSK, Anayasa'nın yasama kısmında 79. madde de düzenlenmiştir.

(Cevap B)

50. Anayasa'nın 117'nci maddesine göre, millî güvenliğin sağlanmasından ve Silahlı Kuvvetlerin yurt savunmasına hazırlanmasından, Türkiye Büyük Millet Meclisine karşı Cumhurbaşkanlığı sorumludur.

(Cevap A)

51. Anayasa değişikliklerine ilişkin A, C, D ve E'deki ifadeler doğrudur. Ancak B'deki ifade yanlıştır. Çünkü Cumhurbaşkanının Anayasa değişikliklerinde herhangi bir yetkisi yoktur. Anayasa değişikliği yasama organı olan TBMM'nin görev ve yetkilerindedir.

(Cevap B)

www.akademidenizi.com.tr

AKADEMİ DENİZİ YAYINLARI

52. Yerinden yerel yönetim olan mahalli idarelerden belediyenin üç organı vardır;
- Belediye başkanı
  - Belediye meclisi
  - Belediye encümeni
- 5 yıla bir halkın doğrudan seçtiği belediye meclisi, belediyenin asli karar organıdır. Belediye başkanı ise yürütme organıdır.

(Cevap B)

53. Türk Medeni Kanunu'na göre devlet memurlarına uyarı, kınama, aylıktan kesme, kademe ilerlemesinin durdurulması ve çıkarılma olmak üzere disiplin cezaları verilebilir. Görevden uzaklaştırma bir disiplin cezası olmayıp, güvenlik tedbidir.

(Cevap E)

54. Yetki genişliği ilkesi yalnızca iller için söz konusudur. İlçe ve bucak yönetiminde yetki genişliği yoktur. Yetki genişliği ilkesi 1924, 1961 ve 1982 Anayasalarının ortak hükmüdür.

(Cevap C)

55. NATO: II. Dünya Savaşı'nın yıkıcı etkileri ve Sovyet Rusya'nın yayılcı politikasına karşı, üyelerinin güvenliğini sağlamak ve istikrarın gelişmesine katkıda bulunmak amacıyla 1949'da kurulmuş askerî, siyasal nitelikli uluslararası bir örgüttür. ABD başkanlığında 12 ülkenin katılımıyla Washington'da kurulmuştur. Türkiye bu örgüte 1952 yılında üye olmuştur; yani kurucu üyesi değildir.

(Cevap B)

56. Yazar-eser eşleştirmeleri ile ilgili A, B, D ve E şıkları doğru ifadelerdir. Fareler ve insanlar ise Nobel ödüllü yazar John Steinbeck'in eseridir.

(Cevap C)

57. B, C, D ve E'deki eşleştirmeler doğrudur fakat 2020 Tokyo Olimpiyat Oyunları'nda altın madalya alan sporcumuz Busenaz Sürmeli "boks" dalında yarışmıştır.

(Cevap A)

58. Şanghay İş Birliği Örgütü, 1996'da kurulmuştur. Çin, Rusya, Kazakistan, Kırgızistan, Tacikistan ve Özbekistan bu örgütün üyesidir.

(Cevap A)

59. 2021'de Havacılık uzay Teknolojileri Festivali TEKNOFEST İstanbul ilimizde düzenlenmiştir.

(Cevap A)

60. Hırvatistan 1 Temmuz 2013 tarihinde AB'nin 28. üyesi olarak birliğe katılmıştır. İngiltere'nin AB'den çıkmasıyla üye sayısı 27'ye düşmüştür.

(Cevap C)



AKADEMİ  
DENİZİ

**KAMU PERSONEL SEÇME SINAVI  
LİSANS**

**GENEL YETENEK TESTİ  
GENEL KÜLTÜR TESTİ**

**TG•7**



Bu testlerin her hakkı saklıdır. Hangi amaçla olursa olsun, testlerin tamamının veya bir kısmının yayınevimizin yazılı izni olmadan kopya edilmesi, fotoğrafının çekilmesi, herhangi bir yolla çoğaltılması, yayımlanması ya da kullanılması yasaktır. Bu yasağa uymayanlar gerekli cezai sorumluluğu ve testlerin hazırlanmasındaki mali külfeti peşinen kabullenmiş sayılır.

**AKADEMİ DENİZİ YAYINCILIK**

1. "Çatal kazık yere çakılmaz." atasözü, öncüldeki parçada anlatılmak istenen düşünceyi özetlemektedir.

(Cevap D)

2. Öncüldeki metinde bazı yazarların kendi çevrelerindeki hayranları tarafından getirildikleri olumsuz bir noktadan söz edilmektedir. Bu nokta ise "kendilerine karşı körleşmeleri" olarak ifade edilmiştir. Bu bağlamda altı çizili sözle, "Yanlışlarını görememek" anlamına vurgu yapıldığını söyleyebiliriz.

(Cevap B)

3. Parçada geçen, "ağzının perhizi yok" sözü yanlış açıklanmıştır. Bu söz, ağzına geleni söylemek anlamındadır. Parçada numaralandırılmış diğer sözlerin açıklamalarında bir yanlışlık yoktur.

(Cevap A)

4. Verilen cümlede yazarın Ankara ile ilgili olumlu bir durumu dile getirmek istediği ancak "aklıma insanların Ankara hakkındaki "soğuk bürokrasi şehri" ifadesi geliyor" diye düşünmesi sonucu kalemi bıraktığı söyleniyor. Buna göre yazarın işini zorlaştıranın "Ankara ile ilgili yerleşik olumsuz kanaat" olduğu söylenebilir.

(Cevap E)

5. C seçeneğindeki cümlede geçen "TDK'dan" ifadesi yanlış yazılmıştır. Doğrusu, "TDK'den" şeklindedir. Diğer seçeneklerdeki cümlelerde bir yazım yanlışlığı yoktur.

(Cevap C)

6. "Sınava hazırlanma sürecinde senden şu üç şeyi istiyorum; disiplin, istikrar ve azim." cümlesinde noktalı virgül (;) yanlış kullanılmıştır. Burada bir açıklama söz konusu olduğu için noktalı virgül (;) yerine iki nokta (:) kullanılmalıdır. Diğer cümlelerdeki noktalama işaretlerinin kullanımında herhangi bir yanlışlık yoktur.

(Cevap A)

7. Dizelerde geçen "yarattığı" sözcüğünde ünsüz benzeşmesi ve ünsüz yumuşaması vardır. Sert bir ünsüz olan t'den sonra gelen ekin "t" ile başlaması ünsüz benzeşmesi, "k" sesinin "ğ" ye dönüşmesi ise ünsüz yumuşamasıdır.

(Cevap C)

8. Cümleler yüklem türüne göre isim cümlesi ve fiil cümlesi olmak üzere ikiye ayrılır. Buna göre verilen cümlelerin yüklem türlerini incelediğimizde, Bilim insanlarına göre, 1970 yılından bu yana küresel ısınma nedeniyle eriyerek yok olan buzul alanı, Türkiye yüzölçümünün iki katına eşit." cümlesinin yüklem türü isim, diğer cümlelerin yüklem türünün ise fiil olduğunu söyleyebiliriz.

(Cevap D)



9. İşi yapanın belli olmadığı eylemler edilgen eylemlerdir. Bu eylemler "I-n" eklerinden birini alır. Edilgen eylemlerde işi yapan belli değildir. Verilen cümleleri buna göre incelediğimizde, "Norveç'te yapılan bir araştırma, bu sonuçların elektronik ortamdan ziyade kâğıda basılı kitaptan okumayı tercih edenlerde daha etkili olduğunu gösterdi." cümlesi dışındaki cümlelerin yüklemelerinin edilgen olduğunu görüyoruz. V. cümledeki yüklem ise etkindir ve işi yapan bellidir.

(Cevap E)

10. Parçada geçen "yağmurlarda" sözcüğünde birden fazla yapım eki kullanılmamıştır. Bu sözcükte bir sadece bir yapım eki vardır:

Yağ- : fiil kökü

mur: fiilden isim yapım eki

-lar: çoğul eki

-da: bulunma hâli eki

Buna göre bu sözcükle ilgili olarak D seçeneğindeki ifade yanlıştır. Diğer sözcüklerle ilgili belirtilenlerde bir yanlılık yoktur.

(Cevap D)

11. Parçadaki numaralandırılmış cümlelerde geçen altı çizili sözcüklerden "şiddetin" basit yapıdır. Diğer cümlelerde geçen altı çizili sözcükler ise türemiştir.

(Cevap B)

12. Tanık gösterme, bir konuda uzman birinin sözüne parçada yer vermektir. Öncüldeki paragrafta tanık gösterme yoktur. Diğer seçeneklerdeki ifadelerin karşılıklarını şöyle gösterebiliriz:

Karşılaştırma: Her kahve aynı tadı taşımaz.

Kişileştirme: En zor ve en keyifli anların sıcacık dostudur.

Tanımlama: Kısacası kahve, insanın her tür duygusunun tercümanıdır.

Örneklendirme: Dostlarla içilen kahve neşedir. Kahkahalar köpüklerin üzerinde yüzer. Sahilde oturduğün rüzgârlı bir sonbahar günü en sevdiğin dostun ağlarken içtiğin kahvenin tadı ise kederlidir.

(Cevap D)

13. Öncüldeki parçada Yakutiye Medresesi'nin restore edilişi hakkında bilgi verilmektedir. "Türk eğitim tarihinde medreselerin çok özel bir yeri olduğu ve buradaki eğitim usulünün derinliği herkesçe biliniyor." cümlesinde ise konunun dışına çıkılarak anlam akışı bozulmuştur.

(Cevap E)

14. Bu soru tipinde dikkat edilmesi gereken ilk nokta, giriş cümlesidir. Öncelikle I numara ile verilen cümlelerin giriş cümlesi olmaya uygun olup olmadığı tespit edilmelidir. Buna göre öncüldeki cümleleri incelediğimizde I numarada yer alan, "Türün iki örnek yazarı, Jules Verne ve H. G. Wells, eserlerinde bilimin yeni yüzyılın başlangıcına kadar imkânsız görüleni, örneğin denizaltıları ve uzay araçlarını, mümkün kılma konusundaki maharetini anlatmışlardır." cümlesinin giriş cümlesi olmaya şekil ve anlam bakımından uygun olmadığını görüyoruz. Bu cümle anlam olarak II numaralı cümlelerin devamıdır. Buna göre I ile II yer değiştirdiğinde anlam akışının sağlanacağını söylemek mümkündür.

(Cevap A)

15. IV. cümleye kadar ülkemizdeki termal kaynak zenginliği anlatılırken, "Avrupa'nın turizm kaynaklarıyla bizim turizm kaynaklarımız arasında kısmi benzerlikler olsa da büyük oranda farklılıklar göze çarpar." cümlesiyle bu ana konudan uzaklaşarak yeni bir konu olan Avrupa'nın turizm kaynaklarıyla bizim turizm kaynaklarımız arasındaki farklılıklar anlatılmıştır. Buna göre bu parça iki paragrafa ayrılmak istense ikinci paragrafın IV. cümleyle başlaması uygun olacaktır.

(Cevap C)

16. Parçada kent yapılaşmasıyla ilgili politikalar üzerinde durularak bu politikaların muhtemel sonuçları üzerinde durulmuştur. Bu bağlamda parçanın sonuna, "Böylece doğayla bütünleşecek, çevreyle uyum sağlayacak türden mimarlık ürünleri geliştirilmiş olacaktır." ifadesinin getirilmesi uygun olacaktır.

(Cevap A)

17. Parçada geçen, "Mesela Yahya Kemal'de Nedim ve Baki'nin izleri görülebilir. Ama Yahya Kemal büyük bir şairdir ve etkilenmiş olma onu küçük yapmaz. Ne zaman ki Yahya Kemal etkilenmeden öteye geçip onlar gibi olmaya çalışırsa bu noktada öykünme başlar." ifadelerinden hareketle öykünmenin, " Kendi rengini yitirip kendinden daha ileri görülenle aynılaşmaya çalışmaktır." şeklinde tanımlayabiliriz.

(Cevap A)

18. Parçada geçen, "Yarattığın düşmanlar çaresizliklerinin yerini alır, onlar sayesinde zayıflıklarının üstünü örtersin." ifadesinden hareketle parçanın yazarı için, "Düşmanın insana bazı yönlerden faydalı olacağı" ni düşünmektedir." kanaatine varılabilir.

(Cevap C)

19. Parçadaki, "Bilim tarihi, yanlış önermelerin tarihidir. Fakat düşüncenin gelişimine işaret eden bu önermeler, dikkate değer bir üretkenliğe sahiptir." ifadelerine dayanarak bilimin yanlış önermeleri de kapsadığı ve incelediği sonucuna varabiliriz. Buna göre parçadan hareketle bilim ile ilgili, "Yanlış olan hiçbir şeyi araştırma kapsamına sokmaz." sonucuna varılmaz.

(Cevap B)

20. Parçada gerçek eleştiri ile ilgili olarak, "Edebiyat çevrelerindeki güncel kıpırdanışlara değil, felsefi bir temelden hareketle edebiyat olaylarına eğilir bu tür eleştiriler." denilmektedir. Buna göre gerçek eleştiri için, "Geçici edebi olayları dikkate almayıp daha çok edebi gelişmelerin düşünce boyutuyla ilgilenir." denebilir.

(Cevap B)

21. Parçada gerçek eleştiri ile ilgili olarak edebiyat çevrelerindeki güncel kıpırdanışlara değil, felsefi bir temelden hareketle edebiyat olaylarına eğilir, denilmektedir. Buna göre gerçek eleştirinin güncel edebi gelişmelere daha çok yoğunlaştığına değinilmemiştir diyebiliriz.

(Cevap D)

22. Resim eleştirmenlerinin eserleri incelerken kullandıkları yöntemler parçada betimleme, çözümleme, yorumlama ve yargıya varma olarak belirtilmiştir. "Oylama" söz konusu yöntemler arasında sayılmamıştır.

(Cevap C)

23. Parçada eser sahiplerinin sonuçlardan nasıl haberdar edildikleri konusunda bir bilgi yoktur.  
"Bir resim incelenirken üçüncü aşamada neler yapılmaktadır?  
Nesnelerin resmin içine yerleştirilirken nelere dikkat edildiğinin tespit edildiği aşama hangisidir?  
Betimleme aşamasında neler yapılır?  
Eserden bilgi edinmek için resim eleştirmenleri hangi metotları kullanır?" sorularının cevapları ise parçada vardır.

(Cevap B)

24. Parçada geçen, "esasta ayrılışlar da usulde ortak bir paydada buluşuyorlar" sözündeki "esas" içerikle yani düşünceyle ilgilidir. "Usul" ise bir işi yapma şeklidir. Buna göre altı çizili sözle, "Bir konudaki izlenen yöntemin aynı olması" anlamının vurgulandığını söyleyebiliriz.

(Cevap D)

25. Parçada, "Ancak filmin yönetmen/senaristiyle Kemal Tahir'in devlet ve toplum konusundaki görüşleri arasında belirgin ayrımlar bulunmaktadır." denilmektedir. Buna göre bu parçadan hareketle, "Hacivat, Karagöz Neden Öldürüldü?" filminin yönetmeni, Kemal Tahir'i her açıdan takdir etmektedir." sonucuna varmak mümkün değildir.

(Cevap E)

27. ve 30. soruların çözümünde aşağıdaki bilgiler kullanılacaktır.

Verilen bilgilere göre tablo yapalım.

1	2	3	4	5	6	7
---	---	---	---	---	---	---

Derya	Gül	Ahmet	Can	Fatih	Barış	Emre
Hediyelik eşya	Maske	Maske	Hediyelik eşya	Kolonya	Kolonya	Hediyelik eşya

↑  
↓  
yer değiştirebilir

27. Ahmet ve Derya'nın ödeme sırası kesin olarak bilinmemektedir.

(Cevap D)

28. Barış, Fatih ve Emre kolonya almış olabilir.

(Cevap B)

29. 1. sıra ve 7. sıradaki müşteri hediyelik eşya aldığı kesindir.

(Cevap B)

30. Can ve Emre'nin aldığı ürünler aynı olduğu bilirse bu hediyelik eşyadır. Bu durumda herkesin sırası ve ne aldığı tam olarak bilinir.

(Cevap E)

31.  $7 - 7,1$  arası 5 parça  
 $\Rightarrow$  her bir parça 0,02 br  
 $a = 7 + (0,02) \cdot 3 = 7,06$   
 $7,1 - 7,2$  arası 10 parça  
 $\Rightarrow$  her bir parça 0,01 br  
 $b = 7,1 + (0,01) \cdot 3 = 7,13$   
 $a + b = 7,06 + 7,13 = 14,19$   
 $\Rightarrow 1 + 4 + 1 + 9 = 15$

(Cevap B)

32. ABC ve BAC 5 ile tam bölünüyordur. C = 5 tir.  
ACB ve BCA 4 ile tam bölünüyordur. A5B ve B5A 4 ile tam bölünüyordur ise B = 2 veya A = 6 dir. A.B.C = 6.2.5 = 60 bulunur.

(Cevap E)

33.  $\underbrace{x+y}_\text{Ç} \cdot \underbrace{z}_\text{Ç} \rightarrow$  Çift x çift olmalıdır.

$\underbrace{x \cdot y}_\text{Ç} + \underbrace{z}_\text{T} \rightarrow$  Tek z tek olmalıdır.

(y tekde olabilir çiftde)

(Cevap D)

34.  $a \cdot b = 48 \quad a \cdot c = 72$   
 $1 \cdot 48 \quad 1 \cdot 72$   
 $a + b + c = 1 + 48 + 72 = 121$  bulunur.

(Cevap C)

35.  $0! = 1 \quad 1! = 1 \quad 2! = 2 \quad 3! = 6$   
 $(3! + 2!)^{0!+1!} = (6 + 2)^2 = 8^2 = 64$  en küçük değeri bulunur.

(Cevap A)

36. Pizzanın yenilen kısmı 1 dilimden büyük 3 dilimden azdır. Bu durumda  $\frac{1}{8}$  ile  $\frac{3}{8}$  arasında olmalıdır.  
 $\frac{1}{8} < \frac{5}{24} < \frac{3}{8}$  olduğundan  $\frac{5}{24}$  bulunur.

(Cevap B)

37.  $\left(2 - \frac{3}{4} \cdot \frac{1}{3}\right) \cdot \left(2 + \frac{1}{4}\right) + \frac{1}{8} \cdot \left(1 - \frac{1}{2}\right)$   
 $= \left(2 - \frac{1}{4}\right) \cdot \left(2 + \frac{1}{4}\right) + \frac{1}{8} \cdot \frac{1}{2}$   
 $= 2^2 - \left(\frac{1}{4}\right)^2 + \frac{1}{16}$   
 $= 4 - \frac{1}{16} + \frac{1}{16}$   
 $= 4$  bulunur.

(Cevap C)

38.  $\frac{0,24}{0,01} = \frac{12}{0,01} = 1200$   
 $\frac{0,24}{0,02} = \frac{0,24}{2} = 0,12$   
 $1200 + 0,12 = 1200,12$  bulunur.

(Cevap A)

$$39. \begin{cases} |x-7| < 5 \text{ ise } -5 < x-7 < 5 \\ |x-13| < 6 \text{ ise } -6 < x-13 < 6 \\ 2 < x < 12 \\ + 7 < x < 19 \\ \hline 7 < x < 12 \end{cases}$$

x in alacağı tam sayı değerleri 8, 9, 10, 11 dir.  
Toplamı 38 bulunur.

(Cevap B)

$$40. \begin{cases} x = 0 \\ 3 < y < 7 \text{ alınsın} \\ x^2 \cdot y = 0^2 \cdot y = 0 \text{ bulunur.} \end{cases}$$

(Cevap A)

$$41. \begin{aligned} 1. \text{ adım } & 3^3 \\ 2. \text{ adım } & (3^3)^3 = 3^9 \\ 3. \text{ adım } & (3^9)^3 = 3^{18} \\ 4. \text{ adım } & (3^{18})^3 = 3^{54} \\ 5. \text{ adım } & (3^{54})^3 = (3^3)^{54} = 27^{54} \text{ elde edilir.} \end{aligned}$$

(Cevap B)

$$42. \left[ \left( -\frac{2}{3} \right)^2 \cdot \left( \frac{1}{3} \right)^{-4} \right]^2 = \left[ \frac{4}{9} \cdot 3^4 \right]^2 \\ = \left( \frac{4}{9} \cdot 81 \right)^2 \\ = (4 \cdot 9)^{-2} \\ = 36^{-2} = 6^{-4} = \frac{1}{6^4} \text{ bulunur.}$$

(Cevap D)

$$43. \begin{aligned} \sqrt[3]{-10} & \cong -2,2 & \sqrt[5]{250} & \cong 3,1 & \sqrt{37} & \cong 6,1 \end{aligned}$$

(Cevap C)

$$44. \begin{aligned} 6^x \cdot 36^y & = 6^x \cdot 6^{2y} = 6^{x+2y} = 6^3 \Rightarrow x+2y = 3 \\ 6^x \cdot 36^{-y} & = 6^x \cdot 6^{-2y} = 6^{x-2y} = 6^{-2} \Rightarrow x-2y = -2 \\ x^2 - 4y^2 & = (x-2y) \cdot (x+2y) = 3 \cdot (-2) = -6 \text{ bulunur.} \end{aligned}$$

(Cevap B)

45.  $(ab)(cd) = (97)(86) = 9 \cdot 8 + 7 \cdot 6$   
 $= 72 + 42 = 114$  bulunur.  
 (Cevap D)

46.  $(105)(ABC) = 42$   
 $A + 5 \cdot C = 42$  208  
 $C = 8$  ve  $A = 2$  218  
 238  
 ⋮  
 298 } 8 tane ABC sayısı vardır.  
 (Cevap A)

47.  $A = \{a, t, m, i, k, e, o, -\}$   
 $B = \{m, i, ü, k, z, f, -\}$   
 $A$  kümesinin 7 elemanlı  $B$  kümesinin 5 elemanlı keskin olarak belli  $A \cap B = \{m, i, k, -\}$  "küme" ü ve e olmadığı için yazılamaz.  
 (Cevap D)

48.  $\frac{b}{a} = \frac{10}{9}$   $b = 10 \cdot k$   
 $a = 9k$   
 $\frac{10k + 9}{9k + 9} = \frac{13}{12}$   
 $120 \cdot k + 108 = 117k + 117$   
 $3k = 9$   
 $k = 3$

annenin yaşı =  $9 \cdot k = 9 \cdot 3 = 27$  bulunur.

(Cevap B)

49.  $20 \cdot (a, 9) + 90 = 20 \cdot (9, a)$   
 $2 \cdot (a9) + 90 = 2 \cdot (9a)$   
 $2 \cdot (10a + 9) + 90 = 2 \cdot (90 + a)$   
 $20a + 18 + 90 = 180 + 2a$   
 $18a = 72$   
 $a = 4$  bulunur.

(Cevap B)

50.  $\frac{1}{100} \frac{2}{100} \frac{3}{100} \frac{4}{100} \frac{5}{100}$   
 $400 \cdot \frac{95}{100} = 380$   
 $500 \cdot \frac{85}{100} = 425$

4. sınıftan 80 kişi kazanmıştır.

5. sınıftan  $425 - 380 = 45$  kişi yani 5 sınıfın %45'i sınavı kazanmıştır.

(Cevap A)

51.  $120 + 150 + D > 500$  ve  $180 + 150 + D < 800$   
 $D > 230$   $330 + D < 800$   
 $D < 470$   
 $230 < D < 470$  bulunur.

(Cevap E)

52. 1 damacana su 10 TL olsun  
 6 damacana su 60 TL olsun ve masraf %20 azaldığına göre  $60 \cdot \frac{80}{100} = 48$  TL (Yakıf masrafı ve sabit)  
 8 damacana su da 80 TL olan masraf 48 TL düşer ve  $80 \cdot \frac{x}{100} = 80 - 48$   $x = 40$  bulunur.

(Cevap C)

53. Sesli harfle başlasın  $3 \cdot 3 \cdot 2 \cdot 2 \cdot 1 \cdot 1 = 36$   
 Sessiz harfle başlasın  $3 \cdot 3 \cdot 2 \cdot 2 \cdot 1 \cdot 1 = 36$   
 Toplam  $36 + 36 = 72$  bulunur.

(Cevap C)

54. 1,30 arasındaki asal sayılar 2, 3, 5, 7, 11, 13, 17, 19, 23, 29 toplam 10 tane  
 $P(A) = \frac{10}{30} = \frac{1}{3}$  bulunur.

(Cevap A)

55. 252332252  
 25,23,3,22,5,2 olmalı  
 $25 + 23 + 3 + 22 + 5 + 2 = 80$  bulunur.

(Cevap A)

56. 12222253AB2  
 12,2,22,25,3A,B2  
 $A + B = 8$  ise  $A = 5$   $B = 3$  olmalıdır.  
 $A \cdot B = 5 \cdot 3 = 15$  bulunur.

(Cevap D)

57. En küçük sayı  $1,2,3,4,5,6 = 123456$ 'dir.

(Cevap B)



58.

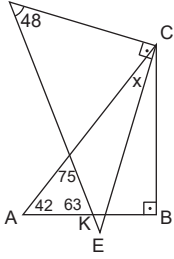

$$x + 42 = 75$$

$$x = 33^\circ \text{ bulunur.}$$

(Cevap B)

60. L noktasının apsisi  $x = 3$ ,  $2y + x = 9$  da yerine yazılırsa

$$2y + x = 9$$

$$2x = 6$$

$$y = 3$$

L noktasının koordinatı (3, 3) bulunur.

(Cevap B)

59.

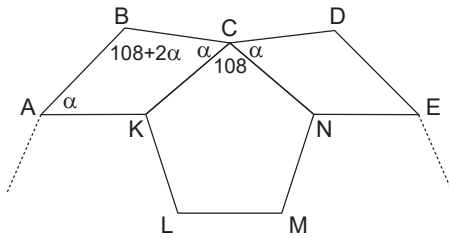

$$m(\widehat{ABC}) = 108 + 48 = 156 \text{ bulunur.}$$

$$108 + 2\alpha + \alpha = 180$$

$$3\alpha = 72$$

$$\alpha = 24$$

(Cevap D)

## GENEL KÜLTÜR TESTİ

1. İpek Yolu'na egemen olmak, egemenlik alanını genişletmek, Çin'in ekonomik gücünden yararlanarak ganimet elde etmek, Orta Asya Türk devletlerinin Çinlilerle yaptıkları savaşların amaçları arasındadır. Ancak, dinlerini yaymak gibi bir hedef söz konusu değildir.

(Cevap D)

2. Abbasilerin, 751 Talas Savaşı sonrasında Emevilerin tam aksine hoşgörü politikası izleyerek Türklerle yakın ilişkiler kurması, İslamiyet ile Göktanrı inancının birçok ortak noktasının olması ve fetih anlayışı ile cihat anlayışının örtüşmesi Türklerin İslam dinini benimsemelerinde etkili olmuştur.

(Cevap A)

3. Anadolu Selçuklu Devleti'nin Haçlılarla mücadele etmesi ve Büyük Selçukluların Şii Büveyhoğullarına karşı Abbasi halifesini koruması, Türklerin İslam dünyasının siyasi liderliğini üstlenip İslamiyet'in korunması için yaptıkları çalışmalara örnektir. Fakat Büyük Selçukluların, yine bir Türk-İslam devleti olan Gaznelilerin varlığına son vermesinin, İslamiyetin korunması ya da yayılması amacına yönelik bir gelişme olduğu söylenemez.

(Cevap C)

4. I. Murat Dönemi'nde "Ülke hanedanın ortak malıdır." anlayışının yerine, "Ülke padişah ve oğullarındır." anlayışının getirilmesinin amacı; taht kavgalarını önlemek ve merkezi otoriteyi güçlendirmektir. Fethedilen toprakları hanedan üyeleri arasında paylaşırma ve teokratik devlet yapısı oluşturma gibi bir amaç söz konusu değildir. Osmanlı Devleti kurulduğu andan itibaren İslam hukukuna göre yönetilen teokratik bir devlet anlayışına sahiptir.

(Cevap C)

5. Mısır Seferi sonucunda halifeliğin Osmanlılara geçmesi ve Osmanlı padişahlarının halife sanını kullanmaya başlaması, devletin teokratik niteliğini pekiştirmiştir. I. ve III. öncüllerin dini esaslara dayalı yönetim anlayışının pekişmesi ile ilgisi bulunmamaktadır.

(Cevap B)

6. Duraklama Dönemi'nde Osmanlı Devleti eski gücünü kaybetmiş, sarsılan devlet otoritesini baskı ve kuvvet yoluyla sağlamaya çalışmış, dolayısıyla ıslahat adı altında yapılan çalışmalar yüzeysel kalmış, cülus bahşişlerinin sık dağıtılmasıyla mali zorluklara düşülmüştür. Ancak, batı tarzında askeri birlikler oluşturulmaya gerileme döneminde başlanmıştır. Duraklama Devri ıslahatlarında batılılaşma yoktur.

(Cevap E)

7. Rusya'nın Osmanlı Devleti'ne kara ve denizden askeri yardımda bulunması, Osmanlı Devleti'nin kendi askeri gücüyle toprak bütünlüğünü koruyamadığını gösterir.

Hünkar İskelesi Antlaşması (1833) ile, Boğazların Rusya'nın çıkarları doğrultusunda bir statü kazanması, Boğazlar sorununu uluslararası soruna dönüştürmüştür. Bu antlaşma, Osmanlı Devleti'nin Boğazlarla ilgili kendi insiyatifli ile imzaladığı son antlaşmadır.

(Cevap D)

www.akademidenizi.com.tr

AKADEMİ DENİZİ YAYINCILIK

## Genel Kültür Testi

8. Padişah Sened-i İttifak ile yetkilerini yerel güçler olan ayanlarla paylaşmayı değil, ayanları denetim altına alarak otoritesini güçlendirmeyi amaçlamıştır.

Osmanlı yönetimi Sened-i İttifak'ı imzalamakla güçsüzlüğünü ve çaresizliğini kabul etmiş oldu. Bu belgeyle ayanlık kurumu resmiyet kazanmış; ayrıca padişah yetkileri de ilk kez sınırlanmıştır.

(Cevap B)

9. Has, Osmanlı Devleti'nde üst rütbeli devlet memurlarına maaş karşılığı verilen toprak birimi olup yönetim birimi değildir.

(Cevap E)

10. Osmanlı Devleti'nde tımar topraklarının mülkiyetinin devlete ait olması ve miras yoluyla sahibine geçmesi, tımar sahibinin yetkilerinin devlet tarafından düzenlendiğini göstermektedir.

(Cevap A)

11. Osmanlı Devleti'nde hanedanın en büyük üyesinin padişah olması uygulaması I. Ahmet Dönemi'nde başlamış olup bu şart kuruluş ve yükselme dönemlerinde aranmamıştır.

(Cevap C)

12. Mondros Ateşkes Antlaşması'nda yer alan bu maddede, İtilaf devletlerinin Anadolu'yu işgallerine ortam hazırlamıştır ve dolayısıyla Wilson İlkeleri'nin "Yeniler yenilenlerden toprak almayacak" maddesine ters düşmektedir. Fakat gizli antlaşmalar ve sömürgeci düşünce ve girişimler ile ters düşmeyip bu yönde alınan bir karardır.

(Cevap A)

13. Osmanlı Devleti'nin I. Dünya Savaşı'nı kaybetmesiyle Anadolu'da meydana gelen otorite boşluğu sonucunda oluşmaları, milli varlığa zararlı cemiyetlerin ortak özelliklerinden biridir.

(Cevap B)

14. Mustafa Kemal'in hazırladığı genelgeyi komutanların onaylaması O'nu desteklediklerini ve genelgenin şahsi olmaktan çıktığını, işgallere karşı olan genelgenin kabul edilmesi komutanların ulusal bağımsızlık yanlısı olduğunu kanıtlar.

(Cevap E)

15. Anayasaya dayanarak meclisin İstanbul'da toplanması ulusal mücadelenin hukuka dayalı yürütüldüğünü gösterir.

(Cevap D)

16. Kuvayımilliye işgaller karşısında halk tarafından meydana getirilen, belli bir otoriteye bağlı olmayan düzensiz kuvvetlerdir. Türk halkı tarafından oluşturulan bu silahlı milis güçler düşmanı oyalayarak yıpratmışlar ve düzenli ordunun kurulmasına zaman kazanmışlardır.

(Cevap A)

17. Başkomutan Mustafa Kemal, Sakarya Savaşı öncesinde Tekalif-i Milliye Emirlerini yayınlayarak, ordunun maddi ihtiyaçlarını karşılayabilmek için halktan destek istemiş ve böylece Türk halkının tüm olanaklarıyla savaşa katılması sağlanarak topyekün seferberlik başlatılmıştır.

(Cevap E)

18. Büyük Taarruz'un ardından imzalanan Mudanya Ateşkes Antlaşması ile Doğu Trakya ve İstanbul'un savaşılmadan alınması diplomatik bir başarıdır. Şüphesiz bu başarı ard arda kazanılan savaşların sonunda gelmiştir.

Mudanya Ateşkes Antlaşması ile, İstanbul'un yönetimini TBMM Hükümeti'ne bırakan itilaf devletleri, Osmanlı Devleti'nin hukuksal varlığının sona erdiğini kabul etmiş oldu.

(Cevap A)

19. Devlet başkanlığı sorununu çözümlmek, rejimin adını belirleyerek, ulusal egemenliğe dayalı bir yönetime geçmek, ortaya çıkan hükümet bunalımına son vermek cumhuriyetin ilanını zorunlu kılan nedenler arasındadır. Ancak saltanat, cumhuriyetin ilanından önce kaldırılmış ve cumhuriyetin kurulmasına ortam hazırlamıştır. Dolayısıyla saltanat sistemine son vermek, cumhuriyetin ilanını gerekli kılan nedenlerden biri olarak gösterilemez.

(Cevap C)

20. Atatürk'ün cumhuriyet rejiminin korunması ve laik devlet anlayışının gerçekleştirilmesine yönelik bu sözleri, öncelikle hilafetin kaldırılmasına ortam hazırlamıştır.

(Cevap B)

21. Mustafa Kemal, çok partili hayata geçilmesini isterken; demokratik rejimi gerçekleştirmeyi, hükümetin denetlenmesini sağlamayı, farklı fikirlerin meclise girmesini sağlayarak ulusal iradenin yönetime tam olarak yansımaları sağlamayı amaçlamıştır.

(Cevap E)

22. Milliyetçilik ilkesinin en önemli amacı ulusal kültürü korumak ve geliştirmektir. Dil ve tarih, kültürün en önemli öğeleri olup bu doğrultuda yapılan çalışmalar milliyetçilik ilkesi ile ilgilidir.

(Cevap D)

23. Türkiye, yabancı okullar konusunda aldığı kararlara müdahale ettirmeyerek iç işlerine karışılmasına izin vermemekle egemenlik haklarını korumayı başarmıştır.

(Cevap A)

24. Atatürk bu sözünü 1930'lu yıllardan itibaren yayılcı ve saldırgan politikalar izleyen İtalya ve Almanya'yı eleştirmiştir.

(Cevap E)

25. Briand-Kellogg Paketi'nde alınan kararlara bakılarak; dünya barışının korunmaya çalışıldığı, savaşın bir amaç değil sadece araç olduğuna inanıldığı ve başka ulusların haklarına saygılı olunacağı yargılarına ulaşılabilir.

İki dünya savaşı arası dönemde barışı sağlamaya yönelik yapılan çalışmalar; Milletler Cemiyeti'nin kurulması, Locarno Antlaşması, Briand-Kellogg Paketi ve Litvinov Protokolü'nün imzalanmasıdır.

(Cevap C)

26. Türkiye'nin II. Dünya Savaşı'nın sonlarına doğru Almanya'ya savaş ilan etmesi Birleşmiş Milletler Örgütü'ne üye olmasında etkili olmuştur.

(Cevap A)

27. Verilen bilgiye bakılarak, Sovyet Rusya'nın Türkiye'ye karşı izlediği politikasında değişikliğe gittiği ve sömürgecilik emellerini açığa vurduğu yargılarına ulaşılabilir. Ancak, Türkiye'yi kendi rejimi içine almaya çalışması ile, Türkiye üzerinde meydana gelen SSCB baskısı arasında bir bağlantı bulunmamaktadır.

(Cevap B)

28. Türkiye’de doğalgaz ile çalışan termik santraller:

- İstanbul (Ambarlı),
- Bursa (Ovaakça),
- Kırklareli (Hamitabat) dır.

(Cevap A)

29. Batı Torosların uzandığı Antalya’nın kuzeyinde (II nolu alan) ve Karadeniz Dağlarının özellikle en fazla yükseltiye ulaştığı Doğu Karadenizde arazinin dağlık ve engebeli olması tarla tarımının yapılmasını daha fazla kısıtlamaktadır.

(Cevap B)

30. Türkiye’de sıcaklıklar güneyden kuzeye enlem yani güneş ışınlarının etkisiyle; batıdan doğuya doğru ise yükselti ve karasallığın etkisiyle azalır. Ancak daha güneyde olmasına rağmen Kars’ın yıllık ortalama sıcaklığının Sinop’tan düşük olması enlemin sıcaklık üzerindeki etkisine uygun değildir. Bu durumun nedeni yükselti ve karasallıktır.

(Cevap C)

31. Doğru arazi kullanımında arazi kaynaklarının sürdürülebilir şekilde değerlendirilmesi ve çevreye zarar verilmemesi en önemli etkidir. Buna göre, Dilovası, Çayırova, İzmit ve Çukurova gibi verimli toprakların olduğu, tarıma elverişli arazilerinin endüstrileşme ile birlikte yerleşime açılması doğru arazi kullanımına örnek oluşturmaz.

(Cevap B)

32. Bu sorudaki bilgilerde yalnızca dış satımın dış alımı karşılama oranları verilmiştir. yani toplam ithalat ve ihracat tutarları bilinmemektedir. 1930’da dış satım geliri, dış alım giderinden fazladır. Buna göre yalnızca 1930’da dış ticaret açığının oluşmadığı söylenebilir.

(Cevap E)

33. Dağların kıyının hemen gerisinden yükselmesi, nüfusun dar kıyı şeridinde toplanmasına neden olmuştur; Trabzon (I nolu alan)

Deniz turizmine bağlı olarak nüfusu mevsimden mevsime çok fazla değişiklik gösterir; Muğla (II nolu alan)

Tarım ve endüstri bölgesi olması nedeniyle nüfus yoğunluğu fazladır; Adana (III nolu alan)

İklim koşulları elverişsiz, yer şekilleri dağlık ve engebeli olması nedeniyle nüfus yoğunluğu azdır; Hakkâri (IV nolu alan)

Buna göre, Konya – Tuz Gölü çevresi (V nolu alan) hakkında bir açıklama yapılmamıştır.

(Cevap E)

34. Çimlenme ve yetiştirme döneminde yağış ya da sulama, olgunlaşma döneminde ise tam kuraklık isteyen pamuğun üretimi, Ege ve Akdeniz kıyıları ile Güneydoğu Anadolu'da yaygındır. Bu yerlerin ortak özelliği ise yaz mevsiminin sıcak ve kurak geçmesidir.

(Cevap D)

35. Devletler arası yapılan anlaşma gereği ülke vatandaşlarının karşılıklı olarak yer değiştirmesine mübadele göçü denir. Bu göçü diğerlerinden farklı kılan en önemli özellik zorunlu olmasıdır. 1923 yılında Türkiye ile Yunanistan arasında gerçekleştirilen nüfus mübadelesi bu göçlerin en tipik örneğidir. Anlaşma kapsamında Türkiye'den Yunanistan'a yaklaşık 1 200 000 Rum, Yunanistan'dan Türkiye'ye de yaklaşık 450 000 Türk göç etmiştir.

(Cevap B)

36. Çeltik (pirinç) yüksek sıcaklık ve bol su isteği olan bir bitkidir. Ortalama sıcaklıkların 20–25 °C arasında olduğu yerler bu ürünün yetişmesi için en uygun alanlardır. Çeltik, su içinde çimlenir ve ekiminden hasat dönemine kadar su içinde yetişir. Bu nedenle Türkiye'de çeltik tarımı, akarsu boyları ile vadi tabanlarında yoğunlaşmıştır. Ancak üretim yapılan alanlarda ortaya çıkan sivrisinekler, sıtma hastalığına yol açtığından genellikle yerleşmelerden uzak yerlerde çeltik tarımı yapılmaktadır. İl düzeyinde yoğunlaşmanın görüldüğü pirinç üretiminde Edirne %41, Samsun %14, Balıkesir %12, Çanakkale %9 ve Çorum %6'lık bir paya sahiptir. 5 ilin üretimleri toplam üretimin %82'sini oluşturmaktadır. Kalan %18'lik kısım ise Sinop, Tekirdağ, Kırklareli, Bursa, Çankırı, Diyarbakır ve Mersin gibi iller oluşturmaktadır.

(Cevap C)

37. Soruda geçen yer Doğu Karadeniz Bölümü'dür. Bu bölümde dağların kıyıya paralel uzanması deniz etkisinin iç kesimlerine girmesine engel olmuştur.

(Cevap D)

38. Açıklamada geçen doğal bitki örtüsü çayırdır. Çayır-lara genel olarak dağlarımızın ağaç yetişme sınırının üst kesimlerinde yaygındır. Düşük sıcaklıkların görüldüğü bu alanlarda ilkbaharda yeşerip yazın da yeşil kalan ot ve bazı çiçeklerden oluşan alpin çayırları görülmektedir. Geven, yumak, tarla sarmaşığı, düğün çiçeği, sarı çiçekli orman gülü, mine, karde-len, taşkıran ve yıldız çayırın başlıca türleridir. Kuzey Anadolu Dağları, Toros Dağları, Erzurum, Kars ve Ardahan platoları çayırların bulunduğu alanlara örnek verilebilir.

(Cevap B)

39. Türkiye'de kentlere doğru yaşanan göçler; kırsal alanda nüfusun azalmasına, iş gücü kaybına ve tarımsal üretimin düşmesine neden olurken şehirlerde de başka sıkıntıları beraberinde getirmektedir. Hızlı artan nüfusun ortaya çıkardığı işsizlik, gecekondulaşma, kültürel uyumsuzluk, suç oranlarında artış, çevre kirliliği, eğitim ve sağlık hizmetlerinde yaşanan aksaklarla yeterli düzeyde konut bulamama yaşanan sorunlardan bazılarıdır.

(Cevap D)

40. Soruda verilen, kış turizmi yapılabilir, tarım alanları dar, parçalı ve dağınıktır, akarsular dar ve derin vadiler içinde akar, kara yolu ulaşımı için çok sayıda köprü ve tünele ihtiyaç vardır gibi özelliklerin tamamının ortaya çıkmasının en temel nedeni; yer şekillerinde engebe ve yükseltinin fazla olmasıdır.

(Cevap C)

41. Sulama, gübreleme, ilaçlama ve kaliteli tohum gibi uygulamalardan bilimsel yöntemlerle yararlanılan tarım metoduna intansif (modern) tarım denir. Bu yöntemde doğal koşullara bağımlılık oldukça düşük olduğundan verim çok yüksektir. Türkiye’de özellikle Akdeniz ve Ege kıyılarında yapılan seracılık faaliyetleri, modern tarım metoduna örnek verilebilir. Modern tarım yöntemlerinin uygulanmadığı, geleneksel yöntemlerle yapılan tarım metoduna da ekstansif (ilkel) tarım denir. Ekstansif tarım metodunda sulama, gübreleme, ilaçlama ve kaliteli tohum kullanımı gibi uygulamalar yetersiz olduğundan verim düşüktür. Buna göre Güneydoğu Anadolu’da son yıllarda intansif (modern) tarım yöntemlerinin yaygınlaştığı yani tarım teknolojilerinin geliştiği söylenebilir.

(Cevap A)

42. UNESCO’nun amaçları arasında dünyada tüm insanlara ait kabul edilen, evrensel nitelikteki doğal ve kültürel varlıkları belirleyip dünyaya tanıtmak, eski özelliklerini yitirmiş veya yok olmuş doğal ve kültürel değerlerin tüm insanlar tarafından korunması ve yaşatılması için bir bilinç oluşturmak yer alır. Ülkemizin zengin tarihi ve kültürel birikimine bağlı olarak bugüne kadar UNESCO Dünya Mirası Listesi’nde ülkemizden 18 adet varlık yer almıştır. Ancak bunlardan Göreme Millî Parkı ve Kapadokya Kayalık Sıtleri karma tiptedir. (kültürel/doğal)

(Cevap E)

43. Doğal özelliklere göre yapılan bölge sınıflandırmasında sınırlar uzun sürede, beşeri özelliklere göre yapılan bölge sınıflandırmasında sınırlar kısa sürede değişir. Buna göre, Akdeniz Geçiş İklimi Bölgesi’nin sınırları diğerlerinden uzun sürede değişecektir.

(Cevap B)

44. İkincil (sanayi) ve üçüncül (hizmet) ekonomik sektörlerin, birincil (tarım) sektöre göre daha gelişmiş olduğu ülkenin gelişmişlik seviyesi yüksektir. Buna göre söz konusu ülkede çalışan nüfusun yaş ortalamasının düşük olduğu söylenemez.

(Cevap C)

45. Bir fabrikada ham madde olma özelliği taşıyan tarım ürünlerinin yetiştirilmesine endüstriyel tarım denir. Erzurum – Kars Platosu’ndaki iklim şartları endüstriyel tarıma izin vermemektedir.

(Cevap E)

46. 1924 Anayasası’nın 1937 değişikliği ile laiklik ilkesi Anayasaya girmiştir. 1924 Anayasası; meclis hükümeti ile parlamenter sistemin özelliklerini taşır, sert bir anayasadır ve çoğunlukçu demokrasi anlayışını benimsemiştir. B, D, C ve E şıkları bu bilgilere göre yanlış verilmiştir. A şıkkı ise 1924 Anayasası için doğru bir ifadedir. Özgürlükler konusunda tabii hak anlayışını kabul etmiştir.

(Cevap A)



47. Türk Ceza Kanunu'na göre (md. 31) fiili işlediği sırada on iki yaşını doldurmamış olan çocukların ceza sorumluluğu yoktur. On iki yaşın dolmasından 15 yaşın dolmasına kadar işlediği fiilin hukuki anlam ve sonuçlarını algılayamaması durumunda ceza sorumluluğu yoktur. Ceza verilse de cezanın yarısı indirilir, bu sürede 7 yılı geçemez.

(Cevap C)

48. Herkesin gelirine göre vergilendirilmesi paylaştırıcı (dağıtıcı) adalettir. Az kazanan az, çok kazanan çok vergi veriyorsa paylaştırıcı adalet geçerlidir.

(Cevap A)

49. Kapitalizm karşıtı olan sosyalizm, serbest piyasaya karşı olup iktisadi faaliyetlerin kamu eliyle yürütülmesini öngörmüştür. İşçilerin yönetime katılmalarına ağırlık veren bir teoriye dayanır. Günümüzde Küba, Kuzey Kore gibi ülkeler bu sistemi uygulamaktadır.

(Cevap D)

50. 1982 Anayasası 2017 değişikliği sonrası düzenleme ile MİT, Diyanet İşleri Başkanlığı, Strateji ve Bütçe Başkanlığı, Cumhurbaşkanlığı'na bağlandı. Devlet Denetleme Kurulu zaten Cumhurbaşkanlığı'na bağlı çalışmaktaydı. Genel Kurmay Başkanlığı doğrudan Millî Savunma Bakanlığı'na sorumludur.

(Cevap E)

51. Türk idare hukukuna göre belediye organları; Belediye Başkanı, Belediye Meclisi ve Belediye encümenidir. Belediye'nin asli karar organı belediye meclisidir. Belediye başkanı ise yürütme organıdır.

(Cevap B)

52. Savaş durumunda milletlerarası hukuktan doğan yükümlülükler ihlal edilemez. Kimse dini inançlarını açıklamaya zorlanamaz. Suç ve cezalar geçmişe yürütülemez.

(Cevap D)

53. 1982 Anayasası'na göre Cumhurbaşkanlığı makamının herhangi bir nedenle boşalması durumunda 45 gün içinde Cumhurbaşkanı seçimi yapılır. Cumhurbaşkanı seçilene kadar Cumhurbaşkanı yardımcısı Cumhurbaşkanı'na vekalet eder.

(Cevap D)

54. Adli yargının en üst derece mahkemesi Yargıtay, idari yargının ise Danıştay'dır. Yargıtay bünyesinde çalışan hukuk ve ceza mahkemeleri vardır. Yargıtay üyelerinin tamamını Hakimler ve Savcılar Kurulu seçer.

(Cevap B)

## Genel Kültür Testi

55. Sanayi ya da Endüstri Devrimi Avrupa'da 18. ve 19. yüzyıllarda yeni buluşların üretime olan etkisi ve buhar gücüyle çalışan makinelerin makineleşmiş endüstriyi doğurması, bu gelişmelerin de Avrupa'daki sermaye birikimini artırmasına denir. İlk olarak Birleşik Krallık'ta ortaya çıkmıştır.

(Cevap C)

56. 1961 yılında ordunun binek araba ihtiyacını karşılamak amacıyla üretilen otomobil Devrim'dir. Eskişehir Demir Yolu Fabrikasında üretilen dört adet Devrim arabalarından sadece bir tanesi günümüze kadar gelmiştir.

(Cevap E)

57. İslam Bilim ve Teknoloji Müzesi İstanbul'da Gülhane Parkı içerisinde yer alır.

(Cevap B)

58. 2022 FIFA Dünya Kupası'na Katar ev sahipliği yapacaktır.

(Cevap A)

59. 2018 yılında Dünya Kültür Mirası Listesine alınan yerleşim yeri Göbeklitepe'dir.

(Cevap C)

60. Öncüldeki bilgiler Alaattin Yavaşca'ya aittir. Merhum Yavaşca aynı zamanda tıp doktorudur.

(Cevap D)

www.akademidenizi.com.tr

AKADEMİ DENİZİ YAYINCILIK



AKADEMİ  
DENİZİ

**KAMU PERSONEL SEÇME SINAVI  
LİSANS**

**GENEL YETENEK TESTİ  
GENEL KÜLTÜR TESTİ**

**TG•8**



Bu testlerin her hakkı saklıdır. Hangi amaçla olursa olsun, testlerin tamamının veya bir kısmının yayınevimizin yazılı izni olmadan kopya edilmesi, fotoğrafının çekilmesi, herhangi bir yolla çoğaltılması, yayımlanması ya da kullanılması yasaktır. Bu yasağa uymayanlar gerekli cezai sorumluluğu ve testlerin hazırlanmasındaki mali külfeti peşinen kabullenmiş sayılır.

**AKADEMİ DENİZİ YAYINCILIK**

1. Nasrettin Hoca, herkese seslenebiliyorsa ve dünya bilgesiyse bu onun evrensel olduğunu gösterir.

(Cevap D)

2. Parçada geçen söz konusu ifadede yer olan "kendine özgü" ifadesiyle "başkalarından farklı" anlamını çıkarabilir. Çünkü "özgü" kendine has, başkalarından farklı demektir. Bu bağlamda yapılması gereken tek şey "başkalarından farklı" ifadesini seçeneklerde aramaktır.

(Cevap B)

3. II. cümlede, sinemaya bazılarımızın mesafeli durduğu bazılarımızın da yakın bir ilgi duyduğu belirtilmektedir. Ancak bu durum gerekçesiyle verilmemiştir.

(Cevap B)

4. Öncülde verilen cümlede özellikle kaktüslerin ihtiyaçları olan suyu havadaki nemden aldıkları vurgulanmıştır. Buna göre A seçeneği doğru bir ifade olamaz çünkü diğer bitkilerle ilgili bilgi yoktur. B seçeneği de doğru bir ifade olamaz çünkü, çöl ve kuraklıkla ilgili bilgi yoktur. Cümlede bol yağmur alan yerlerle ilgili bilgi olmadığı için D seçeneği de elenmelidir. E seçeneğindeki ifade de cevap olamaz çünkü insan faktörü öncülde yoktur. Kaktüsler sularını havadaki nemden alıyorsa topraktan suyu almadıkları anlamı çıkar.

(Cevap C)

5. Kaynaştırma ünsüzleri "y, ş, s, n" ünsüzleridir.

dedikleri – n – i

Araştırma – y – a

mutlu – y – um

görüşeme – y – iz

"yalnız" sözcüğünde kaynaştırma ünsüzü yoktur.

(Cevap C)

6. Betimleme; tasvir etme demektir. Tasvirlerde nitelleyici özellikler olur. Altı çizili ifadelerle "nasıl" diye sorduğumuzda cevap alabiliyorsak orada betimleyici öge vardır. I, II, III ve V. kelimelerde betimleme yapılmış ancak IV. kelimedede betimleme yapılmamıştır.

(Cevap D)

7. "Bir" sözcüğü "herhangi bir" anlamında kullanılırsa belgisiz sıfat olur. Kesin sayı bildirirse sayı sıfatıdır. Buna göre A, B, D ve E seçeneklerinde geçen "bir" sözcüğü asıl sayı sıfatı iken C seçeneğinde geçen "bir gün" ifadesi "herhangi bir gün" anlamındadır ve belgisiz sıfattır.

(Cevap C)

8. Bağlaç olan de/da her zaman ayrı yazılır ve cümlede dahi, bile anlamları katar, ayrıca cümleden çıkarıldığında cümlelerin anlamı daralabilir fakat bozulmaz. Buna göre "biriside" sözcüğündeki "de" bağlaçtır ve ayrı yazılmalıydı.

(Cevap A)

9. Parçada geçen I, II, III ve V numaralı yerlerdeki virgüller eş görevli söz veya söz öbeklerini ayırmak için kullanılırken, IV numaralı yerdeki virgül ise özneyi vurgulamak için kullanılmıştır.

(Cevap D)

10. Gerçekte o işi yapmayan özneye "sözden özne" denir. Soruda bizim sözde özneyi bulmamız istenmiştir.

E seçeneğinde

... ileri sürülmüştür → Yüklem

... Köroğlu'nun kişiliğiyle ilgili çeşitli görüşler → Sözde öznedir.

(Cevap E)

11. A → "... basmakalıp birkaç söz yetiyor onlara"  
B → Kuşkusuz bilgi bakımından, hiçbir sınır tanımayanlar yok değil (var)  
C → "sık sık"  
D → "... gözler önüne serenlere"  
"... üstesinden gelebilmeleri"

Verilen parçada yazarın kişisel düşüncelerine yer verilmiştir. Özne anlatımdan yararlanılmıştır

(Cevap E)

12. I. cümlede "çok önemli" sözü öznel bir görüşü ortaya koymaktadır. II'de "mutlaka özel bir yer ayrılmalı" ifadesiyle bir gereklilikten söz edilmektedir. III'te magazin haberleriyle siyasi haberlerin izlenme oranları karşılaştırılmakta, IV'te ise bir sorunun nereden kaynaklandığı (problem, magazin haberlerinin yapılış biçiminde) açıklanmaktadır. Ancak V'te bir pişmanlık dile getirilmemiştir.

(Cevap E)

13. Parçanın genelinde küresel ısınma ve bunun yaratacağı olumsuzluklar ve bu olumsuzlukların giderilmesi için yapılması gerekenler üzerinde durulmuştur. Buna göre en genel yargı B seçeneğinde yer almaktadır. Örneğin bilinçlendirmek (A), üniversiteler (C), alternatif (D), yetersiz kaynak (E) ile ilgili parçada bulgu yoktur.

(Cevap B)

14. Bu tür sorularda paragrafın anlamsal bütünlüğüne dikkat etmek gerekir. Yani giriş, gelişme ve sonuç bölümlerinden oluşan paragrafın söz konusu bölüm özelliklerini ve birbirini takip eden cümleler arasındaki bağlantıyı doğru analiz etmek gerekir. Söz konusu paragrafta da giriş cümlesi olmaya en uygun cümle I. cümledir, hemen ardından onu takip eden II. cümle ve V cümleyle II. cümle birbirini tamamladığı anlaşılabilir.

(Cevap E)

15. Parçada "ergonomi" hakkında bilgi verilmiştir. I. cümlede tanımı yapılmış, II. cümlede "zorunlu hale gelmesi" vurgulanmıştır. III. cümlede ise bir anda "insanların yeni arayışlara sürüklenme" nedeni verilmiş ve anlam akışı bozulmuştur. IV. ve V. cümlelerde ise yine ergonomi hakkında bilgi verilmeye devam edilmiştir.

(Cevap B)

16. Bu tür öncüllü sorularda öncülde verileni anlamak çok önemlidir. Öncülde anlatılmak istenen yanlış anlaşılırsa ya da eksik yorumlanırsa sorunun doğru yanıtlanması imkânsızdır. Soru öncülündeki ifadede gazetecinin soracağı soruyu üçüncü kişinin ağzıyla sormasının daha makul olduğu anlatılmıştır. Yani düşünce başkasının ben, o veya onlar adına soruyorum, şeklinde bir yaklaşımın gereği belirtilmiştir. B seçeneğinde "bazı eleştirmenler" denilerek üçüncü kişiler kastedilmiş ve öncüldeki kurala uymuştur.

(Cevap B)

17. Parçada çocukların evde ve ev dışında öğrendiklerine değinilmektedir. Buna göre "çocukların aile ortamı dışında da öğreneceklerinin olduğu" savunulabilir.

(Cevap C)

18. Parçada verilen "sürekli soru sormayı, kendini yinelemeye, bilinmeze adım atabilme," gibi ifadelerden "yenilikler ortaya koymak ve irdeleyerek çalışmak" önerilmektedir.

(Cevap A)

19. Parçada konuşan kişi bazı şiir kitapları üzerine yazılan tanıtıcı yazıları sıkılarak okuduğunu ve bu tarz yazıların hangi kritere göre yazıldığını anlayamadığını belirtmektedir. Bütün bu olumsuzluklar içerisinde bu tür tanıtıcı yazıların amacına ulaşmadığı hatıta okuyucunun şiir kitabını daha önceden okumadığı için bu tür yazıların çoğu zaman okuyana eziyet ettiği, onu yorduğu ve sıkıcı olduğu anlaşılabilir.

(Cevap E)

20. Bu tarz sorularda parçanın geneline yayılmış en genel yargının cevap olarak alınması gerekir. Buna göre parçanın genelinde sera gazlarının sivilaşması ve okyanuslara karışarak okyanuslardaki asit oranının arttığını ve bunun da balıklara zarar verdiği, balıkların korkutucu seslerden kaçmak yerine onlara doğru gittikleri anlatılmıştır. O halde C seçeneğinde verilen ifade parçadan çıkarılabilecek en genel yargıdır.

(Cevap C)

21. Parçadaki düşünceye göre bir sinema ürününün en önemli özelliği filmin teknik açısından başarılı olması sonra da o ürünün sanat açısından iyi veya kötü olduğunun tartışılabileceğidir. O halde A seçeneğinde verilen yargıda romanın üç ana özelliği yani tekniğinden söz edilirken ilk on sayfasına kadar okuduğunu eğer bunlar olmamışsa eserin okumaya gerek duyulmadığı üzerinde durulmuştur.

(Cevap A)

22. "--- eski ile bağlarını koparmış, yeni ile de uyum sağlayamamış ---" → A seçeneğine,  
 "--- bir çöküşe doğru yol alışı ---" → B seçeneğine  
 "--- toplumu, aileyi ayakta tutan iç dinamikler, ahlaki özellikler kaybolmuş ---" → D seçeneğine,  
 "--- bunların yerini alması düşünülen şeyler de bu boşlukları dolduramamıştır." → E seçeneğine ulaşılabilir.

Parçada C seçeneğiyle ilgili bir bilgi yoktur.

(Cevap C)

23. "--- öğretmenlerin anlayışından farklı bir pedagojik anlayışla" → A seçeneğine,  
 "--- sanatsal etkinlikleri izlemelerini sağlayan geziler düzenleyen" → B seçeneğine,  
 "--- bazen de kentin yoksul semtlerini tanıtan ---" → C seçeneğine,  
 "--- Mısır gezisini anlatan, bazen nişanlısından bahseden ---" → E seçeneğine ulaşılabilir.

Parçada Bayan Brodie'nin yaşadığı olumsuzluklardan öğrencilerin ders çıkarmasını beklediğine dair bir ifade yoktur.

(Cevap D)

24. “--- okulların yetiştirilmesine ---” → A  
 “--- hazzın peşinde koşanların sayısı ---” → C  
 “--- emeklerinin karşılığının verilmesine ---” → D  
 “Sözcüklerin kokusunu, derdini, derinliğini bilmeyenler ---” → E  
 Parçada “istenilen nitelikte eser seçme” ile ilgili bilgi bulunmamaktadır.

(Cevap B)

25. “Üreten kişinin, onu nasıl okunacağını denetleme, nasıl anlaşılması gerektiğini dayatma gibi bir hakkı yoktur.” ifadesinden A seçeneği, “Okuma; okuyanın kişiliğine, bilgisine, anlama ve yorumlama yeteneğine, beğenisine göre değişiklik gösterir.” ifadesinden B ve D seçenekleri, “Elbette, ortaya çıkan ve eleştiriler içeren metnin bir edebi değer taşıması koşulluyla.” ifadesinden E seçeneği çıkarılabilir. Parçada C seçeneğiyle ilgili bir ifade bulunmamaktadır.

(Cevap C)

26. Parçada “...acı gerçeği ortaya çıkardı...” ve sonraki ifadelerden sadece I. ifadeye ulaşılabilir.

(Cevap A)

27.

	B	A	
1.	A	B	C
2.	D	H	E
3.	G	K	F

Tabloya göre K'nın bulunduğu konum 3. sıranın ortası

(Cevap C)

28.

	B	A	
1.	A	B	C
2.	D	H	E
3.	G	K	F

Tabloya göre F'nin hemen batısında K teknesi vardır.

(Cevap B)

29.

	B	A	
1.	A	B	C
2.	D	H	E
3.	G	K	F

Tabloya göre D, 2. sıradadır. E, 2. sırada en doğudadır. F, 3. sırada en batıdadır. B, 3. sırada en doğudadır. B sırası 1. sıradadır fakat yeri en doğuda değildir.

(Cevap D)

30.

	B	A	
1.	A	B	C
2.	D	H	E
3.	G	K	F

Tabloya göre C, D, H, E, G, K, F teknelerinin yerleri kesin bilinir.

(Cevap B)

## Genel Yetenek Testi

31. x sayısı 2 basamaklı ise;  
10, 11, 12 olabilir.  
 $10+11+12=33$   
97, 98, 99 olabilir.  
 $97+98+99=294$   
Buna göre  $\frac{294-33}{1} + 1 = 262$

(Cevap C)

32.  $a \star b = 4a + 3b - a \cdot b$   
 $= 4 \cdot 2 + 3(-3) - 2(-3)$   
 $= 8 - 9 + 6$   
 $= 14 - 9$   
 $= 5$  bulunur.

(Cevap B)

33.

$$\begin{array}{r|l} \frac{x}{15} + \frac{x}{14} & 14 \ 15 \ 2 \\ \text{EKOK}(14, 15) = 210 & 7 \ 15 \ 3 \\ & 7 \ 5 \ 5 \\ & 7 \ 1 \ 7 \\ & 1 \end{array}$$

$$\frac{210}{15} = 14 \quad \frac{210}{14} = 15$$

$14+15=29$  en küçük değer  
Buna göre  $x=210$  bulunur.

(Cevap E)

34.  $= 2 - 3\frac{1}{5} + 1 : \frac{2}{3}$   
 $= 2 - \frac{16}{5} + 1 : \frac{2}{3}$   
 $= 2 - \frac{16}{5} + \frac{3}{2}$   
 $= \frac{-6}{5} + \frac{3}{2}$   
 $= \frac{-12}{10} + \frac{15}{10}$   
 $= \frac{3}{10}$  bulunur.

(Cevap B)

35.  $\frac{1}{4} - 4x = \frac{1}{5} \neq 4y$   
 $\frac{1}{4} - \frac{1}{5} = 4x + 4y$   
 $\frac{5-4}{20} = 4 \cdot (x+y)$   
 $\frac{1}{20} = 4(x+y)$   
 $x+y = \frac{1}{80}$  bulunur.

(Cevap B)

36.  $2^{3x+1} = 54$   
 $2^{3x} \cdot 2 = 54$   
 $2^{3x} = 27$   
 $(2^x)^3 = 3^3$   
 $2^x = 3$   
 $2^{4x-1} = 2^{4x} \cdot 2^{-1}$   
 $= (2^x)^4 \cdot 2^{-1}$   
 $= 3^4 \cdot 2^{-1} = \frac{81}{2}$  bulunur.

(Cevap D)



37.

$$\frac{\sqrt{5-\frac{1}{\sqrt{5}}}}{\sqrt{5+\frac{1}{\sqrt{5}}}} = \frac{5-1}{\sqrt{5}}$$

$$= \frac{4}{\sqrt{5}} \cdot \frac{\sqrt{5}}{6}$$

$$= \frac{4}{6} = \frac{2}{3} \text{ bulunur.}$$

(Cevap B)

39.  $\frac{a}{b^2+1} \cdot (c^2-1) = k$

a = 10      b = 2      ve      c =  $\sqrt{3}$  için

$\frac{10}{2^2+1} \cdot (\sqrt{3}^2-1) = k \Rightarrow k = \frac{10}{5} \cdot 2$

k = 4

a = 20      b = 1      için

$\frac{20}{1^2+1} \cdot (c^2-1) = 4 \Rightarrow c^2-1 = \frac{4}{10}$

$c^2 = 1 + \frac{2}{5}$

$c^2 = \frac{7}{5} \Rightarrow c = \sqrt{\frac{7}{5}}$  bulunur.

(Cevap C)

AKADEMİ DENİZİ YAYINCILIK

38. a ve a+2 olsun

$\frac{a+a+2}{2} = x$

a + a + 2 = 2x

2a + 2 = 2x

x = a + 1

$x^2 = a^2 + 2a + 1$

$\sqrt{a \cdot (a+2)} = y$

$y^2 = a^2 + 2a$

$x^2 + y^2 = 49$

$a^2 + 2a + 1 + a^2 + 2a = 49$

$2a^2 + 4a = 48$

$a^2 + 2a = 24$

a • (a + 2) = 24

4 • 6 = 24

a = 4 bulunur.

4 + 6 = 10 bulunur.

(Cevap A)

40.  $\frac{0,44 + 0,0044}{0,0011} = \frac{0,4444}{0,0011}$   
 $= \frac{4444}{11}$   
 $= 404$  bulunur.

(Cevap C)

41. 81 sayısı  $9^2$  ye eşittir yani tam kare bir sayıdır.  $5 + 1 = 9$  sayının rakamları toplamı da bir tam karedir. Bu da çifte kare sayı demektir.

(Cevap E)

42. İşleme göre B = 9 A = 1 olur.

$$\begin{array}{r} 119 \\ \times 13 \\ \hline 357 \\ + 119 \\ \hline 1547 \end{array}$$

$$\begin{aligned} x &= 1, y = 5, z = 4, T = 7 \\ x \cdot y + z \cdot T &= 1 \cdot 5 + 4 \cdot 7 \\ &= 33 \end{aligned}$$

(Cevap C)

43.  $\frac{x+y}{y} = \frac{x}{y} + \frac{y}{y} = \frac{x}{y} + 1$

$\frac{x}{y} > 0$  olduğundan  $\frac{x}{y} + 1 > 1$  dir. Yani  $\frac{x+y}{y} > 1$  daima doğrudur.

(Cevap D)

44.  $x^2 < x \Rightarrow 0 < x < 1$

$$x \cdot y < -3 \Rightarrow y < -\frac{3}{x}$$

$$x = 1 \text{ alınırsa } y < -3$$

$$x = \frac{1}{3} \text{ alınırsa } y = -9$$

$$x = \frac{1}{4} \text{ alınırsa } y = -12$$

$$y < -3 \text{ bulunur.}$$

(Cevap C)

45. Sınıf mevcudu  $100x$  olsun.

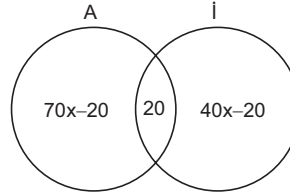
İngilizce bilen  $40x$ Almanca bilen  $70x$ 

$$s(A \cup I) = s(A) + s(I) - s(A \cap I)$$

$$100x = 70x + 40x - 20$$

$$100x = 110x - 20$$

$$20 = 10x$$

$$x = 2$$

Yalnızca İngilizce bilen  $40x - 20$ 

$$40 \cdot 2 - 20 = 80 - 20$$

$$= 60 \text{ bulunur.}$$

(Cevap B)

46. Ders  $4x$  olsun

$$4x \cdot \frac{1}{4} = x$$

$$5 \cdot 4x = 20x$$

$$4 \cdot x = 4x$$

$$24x = 5 \cdot 60$$

$$24x = 300$$

$$4x = 50$$

$$x = \frac{50}{4}$$

$$4x = \frac{4 \cdot 50}{4} = 50$$

(Cevap C)

- 47.

$$\frac{x^2 - 2x + 1}{x - \frac{1}{x}} \cdot \frac{x^2 + x}{x^2} = \frac{(x-1)^2}{\frac{x^2-1}{x}} \cdot \frac{x \cdot (x+1)}{x^2}$$

$$= (x-1)^2 \cdot \frac{x}{x^2-1} \cdot \frac{x+1}{x}$$

$$= \frac{(x-1) \cdot (x-1) \cdot (x+1)}{(x-1) \cdot (x+1)}$$

$$= x - 1 \text{ bulunur.}$$

(Cevap D)

48. 3 kız 4 erkek bir banka 7! şeklinde otururlar.

Kızların yan yana olduğu oturma sayısı

$$= K_1 K_2 K_3 E_1 E_2 E_3 E_4 = 5! \cdot 3!$$

Kızların yan yana gelme olasılığı

$$P(A) = \frac{5! \cdot 3!}{7!}$$

$$P(A) = \frac{3!}{6 \cdot 7} = \frac{1}{7} \text{ bulunur.}$$

(Cevap E)

49. Parası 35x olsun.

$$35x \cdot \frac{2}{5} = 14x \text{ ile 4 adet bilet aldı.}$$

$$\text{Kalan parası } 35x - 14x = 21x$$

$$\text{Kalan parasının } \frac{1}{7} \text{ ile } 21x \cdot \frac{1}{7} = 3x \text{ ile tanesi 3" den 5 adet toka}$$

$$5 \text{ adet toka } 3 \cdot 5 = 15 \text{ ₺}$$

$$3x = 15 \text{ ise } x = 5 \text{ ₺}$$

$$4 \text{ adet bilet } 14 \cdot 5 = 70 \text{ ₺}$$

$$1 \text{ adet bilet } \frac{70}{4} = 17,5 \text{ ₺ dir.}$$

(Cevap E)

50.  $f(5x) = 10x + 1$

$$f(5x) = 2 \cdot (5x) + 1$$

$$f(x) = 2 \cdot x + 1$$

$$f(2) = 2 \cdot 2 + 1$$

$$= 5$$

$$f(f(2)) = f(5) = 2 \cdot 5 + 1$$

$$= 11 \text{ bulunur.}$$

(Cevap E)

51. Kübra=K

$$\text{Bedirhan}=B$$

Kübra, Bedirhan'ın yaşındayken (K-B) yıl önce demektir.

$$B - (K - B) = \frac{K + 5}{2}$$

$$2B - K = \frac{K + 5}{2}$$

$$K + B = 31$$

$$4B - 2K = K + 5$$

$$4B - 3K = 5$$

$$K + B = 31$$

$$\underline{4B - 3K = 5}$$

$$3K + 3B = 93$$

$$+ \underline{4B - 3K = 5}$$

$$7B = 98$$

$$B = 14 \text{ bulunur.}$$

(Cevap A)

52. Araç sabit hızla hareket ettiği için doğrusal grafik olacaktır. K daha önde olduğu için daha yakın ve önce K'ya yaklaşır, sonra L'ye yaklaşır uzaklaşacaktır.

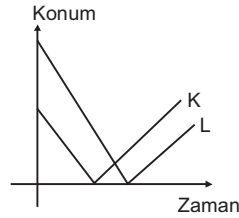

şeklinde olacaktır.

(Cevap C)

53. Toplam 50x " borç olsun.

1. ödeme planı 5x (peşin) 9x (1. taksit), 9x (2. taksit)

İlk üç ayda toplam 5x + 9x + 9x = 23x para öder.

2. ödeme planı 10x (peşin) 5x (1. taksit),

5x (2. taksit), 5x (3. taksit), 5x (4. taksit)

2. ödeme planında 3. ayda 5x para ödenmiştir.

$$\frac{23x}{5x} = \frac{23}{5} \text{ bulunur.}$$

(Cevap A)

54.  $\Rightarrow 50 \cdot \frac{x}{100} = 10$   
 $\Rightarrow x = 20$  bulunur.

(Cevap C)

55. 2012 → 1000 ₺  
 $1000 \cdot \frac{60}{100} = 600$   
 2020 → 1000 ₺  
 $1000 \cdot \frac{10}{100} = 100$   
 $600 - 100 = 500$  azalır.

(Cevap A)

56.  $60 + 50 + 40 = 150$   
 $\frac{150}{350} \cdot \frac{60}{x} = \frac{360 \cdot 60}{150} = 144$  bulunur.

(Cevap D)

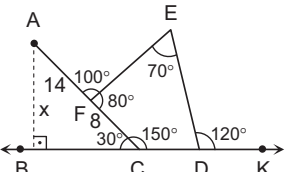
57.   
 $x = \frac{14 + 8}{2} = \frac{22}{2} = 11$  br bulunur.

(Cevap D)

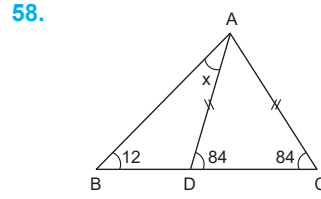

$|AB| = |BC|$  olduğundan  
 $m(\widehat{C}) = \frac{180 - 12}{2}$   
 $= 84$   
 $x + 12 = 84$   
 $x = 84 - 12$   
 $x = 72$  bulunur.

(Cevap A)

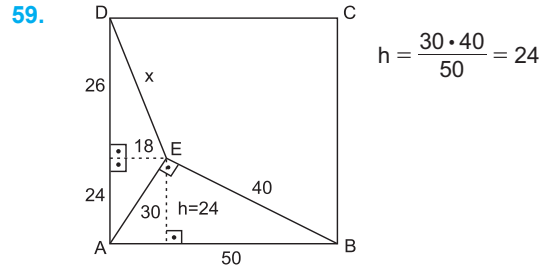

$h = \frac{30 \cdot 40}{50} = 24$

$|DE| = \sqrt{26^2 + 18^2}$   
 $= \sqrt{676 + 324}$   
 $= \sqrt{1000}$   
 $= 10\sqrt{10}$  bulunur.

(Cevap D)

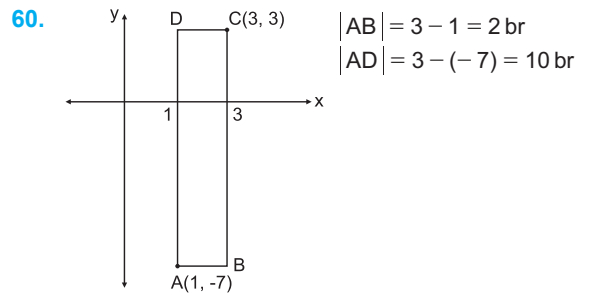

Dikdörtgenin alanı  $= |DC| \cdot |BC|$   
 $= 2 \cdot 10$   
 $= 20$  br<sup>2</sup> bulunur.

(Cevap A)

1. Türklerde hayvancılığın yadsınamaz bir önemi vardır. Hayvan yünlerini dokuma, hayvanları ticarete ve orduda kullanma, aynı zamanda tarımsal faaliyet alanının darlığı da hayvancılığın toplumsal hayatta önemli bir yeri olduğunu göstermektedir. Fakat farklı dinlerin yayılmasının hayvancılığın toplumsal hayatta önemli bir yer tutmasıyla bağlantısı yoktur.

(Cevap E)

2. Büyük Selçuklu Devleti, Oğuzların Kınık boyu tarafından kurulmuştur. Kendi içlerinden bir grubun devlet kurduğunu gören Oğuzlar, büyük kitleler halinde bu devlet sınırlarına göç etmişler, özellikle Anadolu'nun Türkleşmesine çok önemli katkıda bulunmuşlardır. Ancak Selçukluların devlet yönetiminde özellikle İran kökenlilerden yararlanmaları, onları önemli mevkilere getirmeleri, devletin kuruluşunda etkili olan Oğuz Türklerini kızdırmış ve onların devlete karşı ayaklanmalarına yol açmıştır. Bu Oğuz İsyanı, Büyük Selçuklu Devleti'nin yıkılmasında çok önemli bir etkiye sahiptir.

(Cevap A)

3. Türklerin İslamiyet'e hizmetleri en çok askeri alanda olmuştur. Askeri alanda İslamiyet'e iki tür hizmetleri vardır. İslamiyetin yayılması ve korunmasında hizmetleri olmuştur. Türkler İslamiyet'i Gazneliler zamanında Hindistan'a, Selçuklular zamanında Anadolu'ya, Osmanlılar zamanında da Doğu Avrupa'ya (Balkanlara) yayarak İslamiyet'in evrenselleşmesini sağlama konusunda önemli rol oynamışlardır. Diğer taraftan Hristiyanlarla (Bizans ve Haçlılar) ve Şiiilerle (Fatimiler ve Büveyhoğulları) mücadele ederek Sünni Abbasi halifesini Şiiilerin baskısından kurtarmışlardır. Ayrıca eğitim, kültür, bilim ve sanat alanında da hizmetleri vardır. Türkler, halifeliği Osmanlı padişahı Yavuz Sultan Selim'in Mısır Seferi ile ele geçirmişlerdir. Fakat, bu durumun Türklerin İslamiyet'e katkılarından biri olduğu söylenemez.

(Cevap E)

4. Hazarların dönemleri pan hazaria (barış çağı) olarak adlandırılır. Hoşgörü ve adaletin ülke yönetimine egemen olduğu görülür.

Hazarlar Musevilik, Hristiyanlık ve İslamiyet gibi farklı dinleri benimseyerek hoşgörüye dayalı bir yönetim anlayışını benimsediler. Bölgede huzuru sağlayarak IX. yüzyıl ortalarına kadar devam eden "Hazar Barış Çağı"nın yaşanmasına, ekonomik ve ticari yaşamın canlanmasına neden oldular.

(Cevap B)

5. Osmanlı Devleti'nin ilk kurulduğu yıllarda özellikle batıya yönelik bir fetih politikası izlemesinin en önemli nedeni Bizans'ın içinde bulunduğu otorite boşluğudur.

(Cevap C)

6. Şahkulu İsyanı; II. Bayezid döneminde İran (Safevi Devleti)'in kışkırtmasıyla çıkan Şii kökenli bir ayaklanmadır. Şeyh Bedrettin İsyanı kuruluş devrinde I. Mehmet (Çelebi) döneminde yaşanmış, diğer taraftan Baba Zünnun, Canberdi Gazali ve Kalender Çelebi İsyanları da Kanuni döneminde gerçekleşmiştir.

(Cevap D)

7. Memlûklerin varlığına I. Selim (Yavuz), Macar Kralığı'na I. Süleyman (Kanuni), Trabzon Rum İmparatorluğu ile Bizans İmparatorluğu'na da II. Mehmet (Fatih) tarafından son verilmiştir. Fakat Akkoyunlular Devleti, 1502 yılında Safevi Devleti hükümdarı Şah İsmail tarafından yıkılmıştır.

(Cevap D)

8. Tımar sisteminin bozulması, iltizam sisteminin yaygınlaşması, rüşvet ve iltimasın artması Celali İsyanlarına yol açmış, merkez teşkilatının bozulması da duraklama döneminde çıkan ayaklanmaların temel nedeni olmuştur. Ancak bu ayaklanmalarda ulusçuluk akımının etkisinden söz edilemez. Fransız İhtilali'nin getirdiği milliyetçilik akımı Osmanlı Devleti'ni XIX. yüzyılda etkilemeye başlamış ve azınlık ayaklanmalarına yol açmıştır.

(Cevap E)

9. Osmanlı Devleti'nin XVIII. yüzyılda imzaladığı son kazançlı antlaşma Avusturya ile imzalanan 1739 Belgrad Antlaşması'dır. Bu antlaşma ile Osmanlı Devleti, 1718 Pasarofça Antlaşması ile Avusturya'ya verdiği yerleri (Yukarı Sırbistan, Belgrad) geri almıştır.

Osmanlı Devleti'nin XVIII. yüzyılda imzaladığı ilk kazançlı antlaşma, Prut Antlaşması (1711)'dir. Bu antlaşma ile Osmanlı Devleti, Azak Kalesi'ni Rusya'dan geri almıştır.

(Cevap C)

10. Kavalalı Mehmet Ali Paşa Ayaklanması ve Cem Sultan Olayı devletin bir iç sorunu iken, zamanla dış sorun haline gelmiştir. Ancak duraklama dönemi ayaklanmalarından biri olan Celali İsyanları, Anadolu'da halk tarafından çıkartılmış ve isyanın çıkmasında tımar sisteminin bozulması, iltizam sisteminin yaygınlaşması, vergilerin ağırlaşması gibi nedenler etkili olmuştur. Osmanlı Devleti'nin kendi iç sorunu olup diğer devletlerle bir ilgisi bulunmamaktadır.

(Cevap D)

11. Kırım Savaşı'nın nedenlerinden biri olan kutsal yerler sorunu Rusya ile Fransa arasında yaşanmıştır. Rusya Osmanlı Devleti'nden kutsal yerlerini koruyuculuğunun Fransa'dan alınıp kendisine verilmesini istemiş, ancak Osmanlı Devleti'nin bu isteği reddetmesi, Kırım Savaşı'na yol açmıştır.

(Cevap A)

12. Osmanlı Devleti parlamenter sisteme geçerek ülkedeki milliyetçilik hareketlerini önleyebileceğini düşünmüş ve meşrutiyeti ilan ederek parlamentoda azınlıklara da temsil hakkını tanımıştır.

(Cevap B)

13. Osmanlı Devleti'nin XIX. yüzyılda yaptığı ıslahatların temel amacı, milliyetçi isyanları önleyerek imparatorluğun dağılmasını engellemektir. Bu doğrultuda daha çok yönetim ve hukuk alanında ıslahatlar yapılarak, Tanzimat ve Islahat Fermanlarını yayınlamış, I. ve II. Meşrutiyetleri ilan etmiştir.

(Cevap A)

14. A, B, D ve E seçeneklerinde verilen gelişmeler Osmanlı Devleti'nde XIX. yüzyılda eğitim alanında yapılan yeniliklerdir. Fakat, Enderun Mektebi Yükselme Dönemi'nde Fatih zamanında devlet memuru yetiştirmek amacıyla sarayda açılmış bir okuldur. Burada sadece devşirme çocuklar eğitim görür, bu çocuklar akıllı ve zeki olanlar arasından seçilir, Enderun'u bitirip mezun olduktan sonra da devletin önemli kademelerinde üst düzey devlet adamı olarak görev yaparlardı.

(Cevap C)

15. 31 Mart Vakası, II. Meşrutiyet'e tepki olarak çıkan gerici bir ayaklanmadır. Amacı; rejimi değiştirmek, meşrutiyetten monarşiye geri dönmektir. Dolayısıyla demokratikleşme hareketlerine tepki niteliği taşıyan irticai bir olaydır.

31 Mart Ayaklanması, İstanbul'a gelen Hareket Ordusu tarafından bastırılmış, padişah II. Abdülhamit parlamento tarafından tahttan indirilerek, yerine Mehmet Reşad (V. Mehmet) padişah olmuştur.

(Cevap D)

16. I. ve II. İnönü, Dumlupınar ve Sakarya Savaşları, Kurtuluş Savaşı sırasında gerçekleşen savunma savaşlarıdır. Ancak Çanakkale Savaşları, Kurtuluş Savaşı esnasında değil, I. Dünya Savaşı sırasında gerçekleşen bir savunma savaşı olup Osmanlı'nın I. Dünya Savaşı'nda başarılı olduğu tek cepheidir.

(Cevap E)

17. Erzurum Kongresi'nde alınan kararların niteliğine bakıldığında, dış ve iç politika ile ilgili kararlar alınması, kongrenin bir meclis gibi hareket ettiğini ve ülkenin kurtarılması yolunda devlet adına kararlar aldığını gösterir.

(Cevap B)

18. Amasya Görüşmelerinde alınan kararlar konusunda son sözün toplanacak olan Mebuslar Meclisi'ne bırakılmasının nedeni, ulusal iradenin gücü ve etkinliğini artırmaktır.

(Cevap E)

19. 23 Nisan 1920'de açılan I. TBMM siyasi partileşmeye karşıdır. Sebebi daha öncelikli olarak vatanın kurulması için birlikte hareket etmektir. Ağnam vergisi alınan ekonomik karardır. Ulusalçı niteliğine kanıt ise, Türk vatanının bütünlüğünü ve bağımsızlığını amaçlayan Misakımilli'yi ilke edinmesidir.

(Cevap C)

20. Lozan Barış Anlaşması ile boğazların yönetimi başkanı Türk olan bir komisyona bırakılmıştır. Bu durum Türkiye'nin egemenlik haklarıyla bağdaşmaz. Ancak azınlık hakları ve borçların ödeme biçiminde bağımsızlık ve egemenlik haklarına ters düşen bir durum söz konusu değildir.

(Cevap C)

21. Bilim ve teknolojiadaki ilerlemeleri, kültür alışverişini hızlandıran en önemli inkılap harf inkılabıdır. Latin alfabesinin kullanılması batı ile Türkiye'yi daha da yakınlaştırmıştır. Diğer seçeneklerde verilen düzenlemelerden daha güçlü etkiye sahip olan harf inkılabıdır.

(Cevap B)

22. Cumhuriyete ve laik devrimlere karşı çıkan Şeyh Said İsyanı sırasında rejimi ve inkılapları korumak amacıyla çıkartılan Takrir-i Sükun Yasası, inkılapların yapılmasına ortam hazırlamıştır. Bu yasanın dış ilişkilerin canlanması ile bir ilgisi yoktur. Diğer taraftan TBMM, bu yasaya dayanarak, Şeyh Said İsyanı'na neden olduğu için Terakkiperver Cumhuriyet Fırkası'nı kapatmış ve çok partili demokrasiye geçişin ilk denemesi başarısız olarak geri adım atılmıştır.

(Cevap A)

23. I. Beş Yıllık Kalkınma Planı'nın hazırlanması, aşar vergisinin kaldırılması, Teşvik-i Sanayi Yasası'nın ve Kabotaj Kanunu'nun çıkarılması, Atatürk devletçiliğinin verilen yönü ile ilgili olup bu doğrultuda yapılan çalışmalardır.

Devletçilik, ülke ve ulus olanaklarının kullanımında, kalkınmada, çağdaşlaşmada devletin ekonomik işlevine öncelik veren ilkedir. Devletçilik özel girişimcilğe karşı değildir. Tüm üretim olanaklarının devletin elinde toplanmasını öngörmez, özel mülkiyete saygılıdır.

(Cevap D)



24. "Ulusal egemenliğin dayanağı halkçılıktır." yargısı direkt olarak Cumhuriyetçilik ilkesini doğrudan destekler. Halkçılıkta esas halkın kendini demokratik esaslara uygun yönetmesidir. Halkçılık cumhuriyetçilik ve milliyetçilik ilkelerini doğrudan destekler.

(Cevap E)

25. Lozan Antlaşması'ndan sonra Almanya'nın Ren bölgesini işgal etmesi, İtalya'nın Habeşistan'ı işgali üzerine II. Dünya Savaşı çanlarının çalması ile Türkiye harekete geçmiş, 1936 Montrö Boğazlar Sözleşmesi ile Boğazlarda asker bulundurma isteğini kabul ettirmiştir. Sadabat Paktı ise 1937 yılı gelişmesidir.

II. Dünya Savaşı öncesinde Almanya ve İtalya'nın izlediği yayılcı politikalar, Türk dış politikasında yaşanan Boğazlar ve Hatay sorunlarının Türkiye lehine çözümlenmesinde etkili olmuştur.

(Cevap D)

26. Türkiye II. Dünya Savaşı başladığında İngiltere ve Fransa ile ittifak kurmuş, 1941'de Almanya ile dostluk anlaşması imzalamıştır. Dolayısıyla I. ve II. öncüllere ulaşılabilir. Ancak; Balkan Antantı'na Türkiye 1934'te üye olmuştur.

(Cevap D)

27. Birleşmiş Milletler'in kararıyla II. Dünya Savaşı'nın ardından 1948'de Filistin topraklarında ABD ve İngiltere'nin desteği ile İsrail Devleti kurulmuştur.

(Cevap A)

28.



Türkiye'de etkili olan basınç merkezleri; Sibiryâ TYB, Basra TAB, Asor DMB ve İzlanda DAB'dir. Sibiryâ Termik Yüksek Basıncı: Kış mevsiminde etkilidir. Etkili olduğu dönemde sıcaklıklar düşer. Basra Termik Alçak Basıncı: Yaz mevsiminde etkilidir. Etkili olduğu dönemde sıcaklıklar artar. Asor Dinamik Yüksek Basıncı: Yıl boyu etkilidir. Yaz mevsiminde, ülke genelinde (kuzey kesimi hariç) hava açık olur ve kuraklık yaşanır. Kış mevsiminde ise Sibiryâ Termik Yüksek Basıncı ile aynı anda etkili olursa kurak ve ayaz kış günleri yaşanır. İzlanda Dinamik Alçak Basıncı: Etkisini genelde kış mevsiminde gösterir. Etkili olduğu kış günlerinde, yağışlı ve ılıman hava koşullarının yaşanmasını sağlar.

(Cevap E)

29. Doğu Anadolu, Türkiye'de maden rezervi ve çeşitliliği bakımından en zengin bölgedir. Ancak bölgede iklim şartlarının elverişsizliği ve yer şekillerinin engelbeliliği sanayinin gelişmesine engel olmuştur.

(Cevap B)

30. Uzun süren kuraklığa bağlı olarak hacmi en çok daralıp genişleyen gölümüz Tuz Gölü'dür.

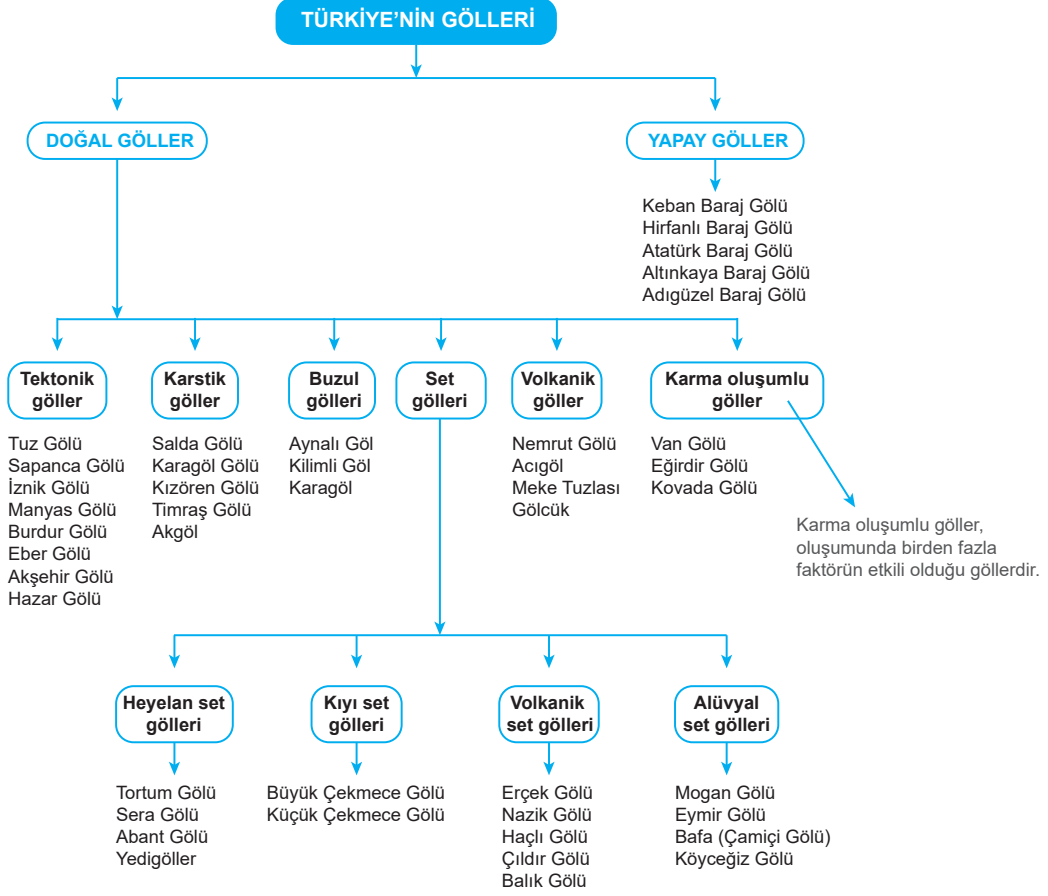

31. Ülkemizde divan, mezar, çiftlik, oba, ağıl, kom, mahalle, yayla gibi köy altı yerleşmeleri yaygın olarak görülür. Köy altı yerleşmeleri şehir merkezlerine uzak kuruluurlar.

(Cevap B)

32. Türkiye'nin bugünkü jeomorfolojik görünümü derken aslında kastedilen yer şekillerinin dış görünüşüdür. Ülkemiz genç oluşumlu olduğu için henüz yer şekilleri yeterince aşınmamıştır. Bu yüzden akarsuların yükselti farkı fazla, yani denge profilinden uzaktır. Aynı zamanda fay hattı, sıcak su kaynağı ve deprem olasılığı da genç arazilerle ilgilidir. Fakat ılıman iklim koşullarının bu konuyla bir ilgisi yoktur.

(Cevap A)

33. Boğaz vadiler dar ve derin vadilerdir. Bu vadiler baraj yapımına elverişlidir. Dağlık alanlarda boğaz vadiler içerisinde akan akarsuların önüne setler inşa edilerek büyük barajlar yapılır.

(Cevap B)

34. Mağara: yeraltı sularının tuz, kireç, alçı gibi malzemeleri aşındırıp taşımasıyla oluşur.

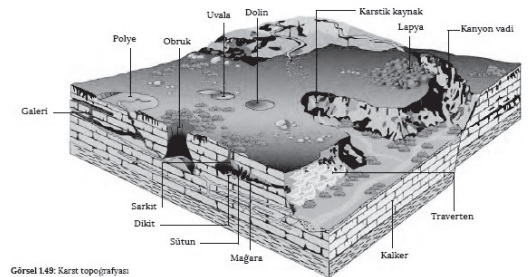

Görsel 148: Karst topografyası

(Cevap D)

35. Doğu Anadolu Bölgesi'nde kar yağışları nedeniyle akarsuların en düşük akıma sahip oldukları dönem kışdır. Bu nedenle en az aşındırma yaptıkları aylar kış aylarıdır.

(Cevap B)

36. Çoruh Nehri'nin yatağında eğim fazla olduğundan taşıdığı malzeme fazladır. Meriç, Gediz, Ergene ve Küçükmenderes akarsularının yatak eğimi azdır. Bu nedenle taşıdıkları malzeme azdır.

(Cevap E)

37. Gerçek alan hesaplamalarında yer şekilleri dikkate alınır. Türkiye'nin gerçek alanı  $814.578 \text{ km}^2$  izdüşüm alanı ise  $779.462 \text{ km}^2$  dir. Engebe ve yükseltinin fazla olduğu yerlerde bu fark fazla çıkacaktır.

(Cevap C)

38. Orman içine yolların açılmasının tek nedeni bir yangın anında itfaiye araçlarının ormanın iç kesimlerine daha kolay ulaşabilmesini sağlamaktır. Ayrıca orman içine yerleşme yapılması ve ağaçların tarla açmak için kesilmesi yasak olan bir durumdur.

(Cevap D)

39. Akdeniz Bölgesi'ndeki Toros Dağları kıyıya paralel olarak uzanır. Bu durum birçok faktörü etkiler, ancak karstik arazi dağların uzanışı ile ilgili değildir.

(Cevap A)

40. Türkiye'nin okyanuslara kıyısı olmadığı için gel-git olayı etkili değildir. Bu durum geniş ve verimli delta ovalarının da oluşmasına imkan sağlamıştır. Ancak fiyort kıyı tipinin oluşabilmesi için kıyıda buzul vadilerinin görülmesi gerekir. Bu yüzden Türkiye'de fiyort kıyı tipi yoktur. Bu durum, Türkiye'nin okyanuslara bağlantısının olmaması ile ilgili değildir.

(Cevap C)

41. Çizgisel hız Ekvator'dan kutuplara doğru azalır. Türkiye aynı enlem dereceleri ile Güney Yarımküre'de olsaydı Tokat daha kuzeyde yani Ekvator'a yakın olduğu için çizgisel hızın daha fazla olması beklenirdi.

(Cevap E)

42. Türkiye'de;
- Alacakaranlık süresinin en uzun olduğu bölge → Karadeniz,
  - En kısa olduğu bölge ise → Akdeniz'dir.

(Cevap A)

43. Ülkemizde yer alan iç kesimler karasal iklimin etkisinde olduğundan bozkır topraklar yaygın olarak görülür.

(Cevap E)

44. Haritada bazı alanlar taranarak gösterilmiştir. Buna göre, haritada işaretlenmiş alanlarda yetiştirilen tarım ürünleri sırasıyla muz, fındık ve ayçiçeğidir.

(Cevap A)

45. Eğitim ile makine kullanımı arasında ters orantı bulunur. Buna göre Türkiye haritasında IV numaralı alanda engebeli arazinin fazla olmasına bağlı olarak tarımda makine kullanımının yaygın olduğu söylenemez.

(Cevap D)

46. Orta Çağ'da "mülk devlet" anlayışı vardı. Daha sonra "polis devleti" ve "hazine teorisi" anlayışları ortaya çıktı. **Mülk-devlet** anlayışına göre, devlet, kralın kişisel mülkü olarak kabul edilmekteydi. Feodal sistemde kral, ülkenin en büyük toprak sahibi durumundaydı. Bu sistemde kamu gücüne sahip olanların bu yetkileri onların şahsi malı olarak görülüyordu. Böyle bir sistemde, yönetici olarak gerek kralı gerekse feodal beyleri sınırlandıran bir "idare hukuku" yoktu.

**Polis devleti anlayışı:** Kamunun refahı ve selameti için, her türlü önlemi alabilen, bu amaçla kişilerin hak ve özgürlüklerine alabildiğine müdahale edebilen, onlara külfetler yükleyebilen ve tüm bunları yaparken idaresi hukuka bağlı olmayan" devlet demektir.

**Hazine Teorisi:** İdarenin faaliyetleri dolayısıyla hakları ihlal edilen kişilere yargısal yoldan mali karşılık elde etme imkânını tanımaktadır. Devletin hazinesi, hükümdarın dışında ve ondan bağımsız bir özel hukuk tüzel kişisi kabul edilmektedir. Böylece, hukuk kurallarına bağlı olmayan ve yargı denetimine de tabi olmayan devlet ile özel hukuk hükümlerine tabi olan ve aleyhinde dava açılabilen hazine birbirinden ayrılıyordu. Devletin bu tür eylem ve işlemlerinin hukuk kurallarına aykırılığını ileri sürmek yine mümkün değildi. Ancak devletin bu tür işlemleri ile hakları ihlal edilenler, hiç olmazsa özel hukuk hükümleri uyarınca hazine aleyhine dava açıp tazminat alabiliyorlardı.

**Hukuk Devleti İlkesinin Gerekleri:** Hukuk devletinin genel gerekleri, devletin (yasama, yürütme ve yargı organlarının) hukuka bağlılığının; özel gerekleri ise idarenin hukuka bağlılığının şartlarıdır.

(Cevap E)

47. Seçme ve seçilme hakkı, anayasa değişikliği ile kadınlara tanınan bir haktır. İlk kez 1924 Anayasası'nda 1934 yılında yapılan değişiklikle anayasal bir hak olmuştur.

(Cevap E)

48. Yasama yetkisinin asliliği (ilkelliği): Yasama organının bir konuyu doğrudan doğruya yani araya herhangi bir işlem girmeksizin ilk elden düzenleyebilmesidir. Yasama, yürütme fonksiyonları arasındaki en önemli fark budur. TBMM, yasa çıkarırken hiçbir organın iznine, onayına muhtaç değildir. İlk elden düzenleme yapma yetkisine sahiptir. Ancak yürütme organı bazı istisnalar dışında (Cumhurbaşkanlığı Kararnameleri) doğrudan doğruya hukuki işlemler yapma yetkisine sahip değildir.

(Cevap E)

49. Devlet Denetleme Kurulu Cumhurbaşkanlığına bağlı olarak kurulmuştur.

- Devlet Denetleme Kurulu üyeleri kanunla belirtilen nitelikli kişiler arasından Cumhurbaşkanınca atanır.
- Cumhurbaşkanı Devlet Denetleme Kurulu üyelerini tek başına belirler.
- Devlet Denetleme Kurulunun işleyişi, üyelerinin görev süresi ve diğer özlük işleri kanunla düzenlenir.
- Devlet Denetleme Kurulu, Cumhurbaşkanının isteği üzerine yargı organları dışındaki tüm kamu kurum ve kuruluşlarında inceleme, araştırma ve denetleme yapar.

(Cevap D)

50. Yasama dokunulmazlığı; seçimlerden önce veya sonra bir suç işlediği ileri sürülen milletvekillerinin tutulması, sorguya çekilmesi, tutuklanması ve yargılanmasını engelleyen bir koruma sistemidir. Dokunulmazlık; milletvekilinin milletvekilliği süresi ile sınırlı geçici bir koruma sağlar.

Eğer milletvekili hakkında seçimden önce ya da sonra verilmiş bir ceza hükmü varsa bu hükmün infazı, üyelik sıfatının sona ermesine bırakılır. Üyelik süresince zaman aşımı işlemez.

Ayrıca ağır cezayı gerektiren suçüstü hâlleri ile seçimlerden önce soruşturulmasına başlanılmış olmak kaydıyla Anayasa'nın 14. maddesindeki durumlar yasama dokunulmazlığının kapsamı dışındadır.

(Cevap D)

51. 1982 Anayasası'na göre Radyo ve Televizyon Üst Kurulu üyeleri TBMM tarafından seçilir.

Diğer öncüllerin seçiminde Cumhurbaşkanının doğrudan etkisi vardır ancak RTÜK'te böyle bir yetki söz konusu değildir.

(Cevap E)

52. Seçme ve seçilme hakkı temel hak ve ödevlerden siyasi haklar ve ödevler kapsamında yer alır. Bu hakka göre vatandaşlar kanunda gösterilen şartlara uygun olarak seçme, seçilme ve bağımsız olarak veya bir siyasi parti içinde siyasi faaliyette bulunma ve halk oylamasına katılma hakkına sahiptir. On sekiz yaşını dolduran her Türk vatandaşı seçme ve halkoylamasına katılma haklarına sahiptir. Buna göre seçme ve seçilme hakkı sadece Türk vatandaşlarına tanınmıştır.

(Cevap E)

53. 1982 Anayasası'na göre, temel hak ve hürriyetlerin savaş, seferberlik veya olağanüstü hâllerdeki kullanımıyla ilgili A, B, D, E seçenekleri doğrudur. Ancak zaruri durumlarda ülkenin ihtiyaç duyduğu alanlarda çalıştırılması zorla çalışma sayılmaz.

(Cevap C)

54. Vali ve kaymakam merkezî idarenin taşradaki temsilcileridir. Yetki genişliği ilkesi merkezî idarenin taşradaki temsilcisinin merkez adına belli konularda inisiyatif kullanılarak karar alabilmesidir. Bu yetki genişliği sadece illerde olup yalnızca vali tarafından kullanılabilir.

(Cevap A)

55. Dünyanın popüler oyuncacı "Barbie" bebeklerin Amerikalı oyuncak üreticisi Mattel, Türkiye'den rol model olarak paralimpik yüzücü Sümeyye Boyacı'yı seçti. Barbie, "İlham Veren Kadınlar" serisi kapsamında seçilen kişiler için özel bebekler üretiyor.

(Cevap A)

56. 2021 İslam Dünyası Kültür Başkenti olarak Katar'ın başkenti Doha kenti seçilmiştir.

(Cevap D)

57. Rıza Kayaalp 2019'da bir ilki gerçekleştirerek, Türkiye tarihinde ilk kez 4. kez Dünya ve 2021'de 10. kez Avrupa şampiyonu olmuştur.

(Cevap E)

58. UNESCO, vefatının 700. Yıl Dönümü münasebetiyle Yunus Emre'yi 2021'de Anma ve Kutlama Yıl Dönümleri Programına almıştır.

(Cevap D)

59. 2022 Dünya Futbol Şampiyonası'na Katar ev sahipliği yapacaktır. 2018 Dünya Futbol Şampiyonasına Rusya ev sahipliği yapmıştı.

(Cevap C)

60. 19 Aralık 2021 tarihinde uzaya fırlatılan uydumuzun adı TURKSAT 5B'dir. TURKSAT 5A ise 8 Ocak 2021 tarihinde uzaya fırlatılmıştı.

**Haberleşme uydularımız:**

- TURKSAT 3A, TURKSAT 4A, TURKSAT 4B, TURKSAT 5A, TURKSAT 5B

**Gözlem uydularımız:**

- GÖKTÜRK 1, GÖKTÜRK 2, RASAT

(Cevap D)



AKADEMİ  
DENİZİ

**KAMU PERSONEL SEÇME SINAVI  
LİSANS**

**GENEL YETENEK TESTİ  
GENEL KÜLTÜR TESTİ**

**TG•9**



Bu testlerin her hakkı saklıdır. Hangi amaçla olursa olsun, testlerin tamamının veya bir kısmının yayınevimizin yazılı izni olmadan kopya edilmesi, fotoğrafının çekilmesi, herhangi bir yolla çoğaltılması, yayımlanması ya da kullanılması yasaktır. Bu yasağa uymayanlar gerekli cezai sorumluluğu ve testlerin hazırlanmasındaki mali külfeti peşinen kabullenmiş sayılır.

**AKADEMİ DENİZİ YAYINCILIK**

1. Parçada "mizofoni"nin tanımı yapılmış ve bu durumdaki insanların alacağı tavır tasvir edilmiştir. Buna göre sevmediği bir sesle karşı karşıya kalan insanların durumunu "tepesi atmak" deyimini ifade eder. Bu durumdan kurtulmak için "sesin bulunduğu yerden kaçmaktır" ifadesi yapılacak en iyi şeydir. Bu anlam bağlamına göre parçada boş bırakılan yere sırasıyla A seçeneğindeki ifadeler getirilebilir.

(Cevap A)

2. Parçada geçen, "...romanlarının dili bile romanın sınırlarını aşarak şiir dilinin sınırlarını ihlal etmiştir." ifadesinde şiir türünde olmayan eserlerde dahi şiir dilinin özelliklerinin görüldüğü kastedilmiştir. Buna göre altı çizili sözle Tanpınar'ın eserleriyle ilgili anlatılmak istenenin, "Her türde şiirsel bir tat bulunduğu" olduğunu söylemek mümkündür.

(Cevap B)

3. Parçada geçen, "beğenenlerin de kölesi olmamak" sözüyle parçadaki anlam bağlamına göre beğeniyi devam ettirmek için söz konusu grubun tahakkümü altına girmek, her dediklerini yapmak anlamındadır.

(Cevap C)

4. "Gem almayan atın ölümü yakındır." atasözü, öncülde anlatılanları özetlemektedir.

(Cevap E)

5. "Ayrıca arnavut kaldırımlı dar sokaklarda dolaşırken musluklarından su akan tarih çeşmelere rastlıyorsunuz." cümlesindeki "arnavut kaldırımlı" sözünün yazımı yanlıştır. Doğrusu "Arnavut kaldırımlı" şeklindedir. Birinci ismi özel addan oluşan bu tür kullanımlarda özel ad büyük harfle başlamalıdır. "Brüksel lahana, Amasya elması, İngiliz anahtarı" gibi kullanımlarda da durum aynıdır.

(Cevap D)

6. Ünlem ve soru işaretinden sonra üç nokta yerine iki nokta konulması yeterlidir. Buna göre D seçeneğindeki cümlenin sonundaki noktalama işaretinin şöyle olması gerekir: Nasıl geçti habersiz o güzelim yıllarım?..

Diğer seçeneklerdeki noktalama işaretlerinin kullanımında bir yanlışlık yoktur.

(Cevap D)

7. Öncüldeki dizelerde ünsüz düşmesi yoktur. Diğer ses olaylarını şöyle gösterebiliriz:

Ünlü değişimi: bana

Ünsüz benzeşmesi: yava**şça**

Ünlü daralması: Bilmiyorum

Ünsüz yumuşaması: Karanlı**ğ**ımda

(Cevap C)

8. Yüklemelerin birbirinden virgüllerle ayrıldığı cümlelere sıralı cümle denir. Bu tür cümlelere ortak öge varsa bağımlı sıralı, ortak öge yoksa bağımsız sıralı cümle denir. Buna göre:

"Dünyadaki ters lale ve çiğdem gibi türlerinin çok büyük bir bölümü Türkiye' de yetişiyor." cümlesi için bağımsız sıralı diyemeyiz çünkü bu cümlede tek yüklem vardır. Diğer cümlelerle ilgili belirtilenlerde bir yanlışlık yoktur.

(Cevap C)



9. Parçada geçen “uzunca” sözcüğü fiilimsi değildir. Bir sözcüğün fiilimsi için öncelikle fiilden türemesi gerekir. “uzunca” sözcüğü ise bir isimden türemiştir. Buna göre bu sözcük fiilimsi değildir diyebiliriz.

(Cevap E)

10. Parçadaki “ünlüsü” sözcüğünde bir yapım eki ve bir çekim eki kullanılmıştır. Buna göre, “ünlüsü” sözcüğünde birden fazla çekim eki kullanılmıştır.” ifadesinin yanlış olduğunu söyleyebiliriz.

(Cevap D)

11. Bu soru tipinde, verilen sözcükleri köklerinin isim ve fiil olarak tasnif edilmesi gerekir. Buna göre seçeneklerdeki altı çizili sözcükleri incelediğimizde “yaşamın” sözcüğünün kökünün “yaş” isminden türediğini, diğer sözcüklerin ise köklerinin eylem olduğunu söyleyebiliriz.

(Cevap A)

12. Bir olayın şahıs, zaman ve mekâna bağlı olarak anlatılması olarak ifade edebileceğimiz öykülemeye parçada yer verilmemiştir. “Ayvalık’ta, diğer ilçelerden farklı olarak...” cümlesinde karşılaştırma vardır. “...evler denizi keyifle izler.” cümlesinde kişileştirme yapılmıştır. “Göl gibi görünür Ayvalık’tan bakınca Ege Denizi. Sonra gitgide derinleşir, karşı kıyılara ulaşır mavi suları.” ifadelerinde betimleme yapılmıştır. “Göl gibi görünür Ayvalık’tan bakınca Ege Denizi.” cümlesindeyse benzetme vardır.

(Cevap D)

13. Parçada Foçalıların tarihi süreçte nasıl yayıldıkları ve nerelerde egemenlik kurdukları anlatılmaktadır. II. cümlede ise “Foçalılar komşu devletlere bile tekne satacak kadar seri hâlde tekne üretimi yapmayı başarmıştır.” denilerek bu ana konunun dışına çıkılmıştır. Anlam akışı ikinci cümleyle bozulmuştur diyebiliriz.

(Cevap A)

14. Karışık şekilde verilen öncüldeki cümlelerden parçanın konusunun Anadolu’nun milyonlarca yıl boyunca Avrupa, Asya ve Afrika kıtalarına ev sahipliği yapması olduğunu anlıyoruz. İlk cümle şekil ve anlam bakımından giriş cümlesi olmaya uygundur. “Özellikle son 20-30 yılda yapılan araştırmalardan birinde Dursunlu’da kuvarsve çakmak taşından yapılmış aletler bulundu.” cümlesinde sözü edilen aletlerden IV. cümlede söz edildiğini görüyoruz. Buna göre doğru bir sıralama yapılmak istendiğinde II. cümleyle III. cümlelerin yer değiştirmesi gerektiğini söylemek mümkündür.

(Cevap C)

15. 1940’lı yıllardaki romanlardan söz edilen bu parçada V. cümleye kadar bu romanların içeriği üzerinde durulmuştur. “Cumhuriyet Dönemi romanlarımızın dili genel olarak basittir çünkü bu dönemin yazarları Anadolu insanına yeni rejimin kazanımlarını anlatmak derindedir.” cümlesinden itibaren ise bu dönem romanlarının üslubu hakkında bilgi verilmiştir. Buna göre parça iki paragrafa ayrılmak istense ikinci paragrafın V. cümleyle başlaması uygun olacaktır.

(Cevap D)

16. Parçanın genelinde yazı ile sözün kıyaslaması yapılmış ve yazının icadının sözlü iletişimi olumsuz yönde etkilemediği belirtilmiştir. “Böylece yazı, kullanılmaya başlandığı andan itibaren sözlü kültürü daraltmamış aksine...” ifadesinin devamına gelebilecek cümlenin de önceki anlamın aksi yönde olması gerekir. Buna göre bu parçayı en anlamlı şekilde, “etkili ve ikna edici bir konuşmanın kurallarını düzenleyerek sözlü kültürün gelişmesini sağlamıştır.” ifadesi tamamlamaktadır.

(Cevap D)

17. Parçada geçen, “Hayat hamlesinde durmaksızın yenilenme söz konusudur. Hayatı giderek daha karmaşık formlarla daha yüksek düzeylere taşıyan içsel bir atılım, hayat hamlesiyle yakından ilgilidir.” ifadelerine dayanarak “hayat hamlesi” ni “ Sürekli yeni oluşan şartların ortaya çıkardığı ve öngörülemeyen yeni durumdur.” şeklinde tanımlamak mümkündür.

(Cevap B)

18. Parçada Kuzey Buz Denizi'nin coğrafi konumuna yer verilmemiştir. Diğer ifadelerin parçada şu karşılıkları vardır:

- B) ..... artık erime mevsimi kırk yıl öncesine oranla üç hafta daha uzun sürüyor.  
C) .... yaz buzunun yoğunluğu artık azaldığı için....  
D) Buz, normalde martta maksimum alanına erişiyor. Sonra da erimeye başlayarak eylül ayında minimum düzeye iniyor.  
E) Artan deniz suyu ise güneşin ısınsını daha çok soğurduğu için daha fazla buz eriyerek ısınmayı ve erimeyi arttıran....

(Cevap A)

19. Kasabalarda sinemanın tarihinin başlangıcına duyulan merakın başlangıcına yer verilen bu parçanın, “Sinemanın ilk defa kasabalarda açılışını araştırmak nerden aklınıza geldi?” sorusuna cevap olduğunu söyleyebiliriz. Diğer seçeneklerdeki sorular parçanın tamamında anlatılanları içerecek nitelikte değildir.

(Cevap C)

20. Parçada Turing Testi ile ilgili olarak, “Biz zihni sadece kendi içimize bakarak algılarız. Bunu yapabilmemizin tek nedeni, zihinsel gerecimizin biz olmasıdır. Bu nedenle başka bir varlığın bilincine girmemiz imkânsızdır. Ancak kendi zihnimizi deneyimleyebiliriz. Ötekinin zihni söz konusu olduğunda su yüzüne çıkan göstergeleri okumamız gerekir. Turing Testi bu ilkeye dayanır.” denilmektedir. Buradan hareketle Turing Testi ile ilgili olarak, “Kendi dışımızdaki zihinlerde olanları öğrenmeyi hedeflemektedir.” yargısına varmak mümkündür.

(Cevap D)

21. Turing Testi ile ilgili olarak parçada, "Turing Testi, modern bilgisayarların öncülünü geliştiren ünlü matematikçi Alan Turing tarafından tasarlanmıştır. Bu test, bir makinenin gerçekten zeki olup olmadığını, yani insan benzeri bir zihne sahip olup olmadığını denetimli bir şekilde belirleme yöntemidir." denilmiştir ancak bu testin "Her zaman makinenin zekiliğini ortaya koyduğuna" parçada yer verilmemiştir.

(Cevap A)

22. Parçada, edebiyat estetiğinin uzun zamandan beri var olduğu ve kurmaca alanında çalışmalara yoğunlaştığı belirtilerek edebiyat dünyasında gerçekliğin kurmaca olana aktarılmasındaki bazı görüşler üzerinde durulmuştur. "Felsefe ve edebiyat, kurmacaya aynı açıdan bakan iki farklı bilim dalıdır." görüşüne temel oluşturacak bir cümleyle parçada yer verilmiştir.

(Cevap C)

23. Parçada romantik felsefeyle ilgili olarak, "Romantik felsefe; duyguların, sezgilerin ve bilinçaltının evreni de içerir; giderek ölüm sonrasına ve sonsuzluğa uzanır. Bire bir betimlenmesi olanaksız bir evrendir bu. Yazar, sınırları kesin olmayan bu değişken gerçeği; masalsi, mistik ve destansı bir dünya içinde yoğun bir sembolik doku aracılığıyla anlatmayı dener." denilmektedir. Buna göre romantik felsefeyle ilgili olarak, "Bir yapıt, yalnızca görülen dünyayı değil soyut dünyayı da imgeler aracılığıyla ele almalıdır." sonucuna varmak mümkündür.

(Cevap A)

24. Parçadaki anlam bağlamını dikkate aldığımızda coğrafyanın insan için kader olmasını, "Yaşanılan yerin insanın yaşam biçimini ve standartlarını belirlediği" sözüyle açıklamak mümkündür.

(Cevap E)

25. Parçada, araştırmalar sonucunda bazı toplumlarda kadın baskınken bazılarında erkeğin baskın olduğu ve bazılarında ise cinsiyete dayalı bir ayrımın hiç olmadığına yer verilmiştir. Buna göre, "Kadın ve erkeklerin toplumsal rollerinde erkek her zaman baskın olmuştur." sonucuna varmak mümkün değildir.

(Cevap C)

26. Parçada geçen, "Eğer pek çok çalışmanın öne sürdüğü gibi erkek ve kadının toplumsal rolleri biyolojik farklılıklara göre belirleniyorsa nasıl oluyor da üç kabiledede cinsiyetler arası roller bu kadar farklı olabiliyor?" ifadesine dayanarak parçanın yazarının eleştirdiği durumun "Erkek ve kadının toplumsal rollerinin biyolojik farklılıklara göre belirlendiği görüşü" olduğunu söyleyebiliriz.

(Cevap B)

27. – 30. soruları aşağıdaki bilgiye göre birbirinden bağımsız cevaplayınız.

Verilen bilgilere göre tablo yapalım.

A	B
Fizik	Fizik
Coğrafya	Matematik
Tarih	Dilbilgisi
Matematik	Coğrafya
Dilbilgisi	Tarih

Yer değiş-tirebilir.

27. A rafının 1. gözünde dil bilgisi 5. gözünde fizik kitabı vardır.

(Cevap D)

28. A rafında matematik kitabı coğrafya kitabından daha aşağıdadır.

(Cevap B)

29. A rafında fizik 5. sırada matematik 2. sırada olup üst üste değildir.

(Cevap D)

30. B rafında fizik ve matematik kitapları üst üste gelmiş ise A rafının 4. gözünde coğrafya B rafının 2. gözünde coğrafya kitabı vardır.

(Cevap B)

$$31. AA + BB + CC = 10A + A + 10B + B + 10C + C$$

$$= 11(A + B + C)$$

$$A = 2n, B = 2n + 2, C = 2n + 4$$

$$11(A + B + C) = 11(2n + 2n + 2 + 2n + 4)$$

$$= 11(6n + 6)$$

$$= 66n + 66$$

$$= 3n + 3$$

$$3n + 3 = 9k$$

$$k = 1 \text{ için } n = 2 \quad B = 6$$

(Cevap C)

$$32. (K3) \cdot 9 = KKL$$

$$(10K + 3) \cdot 9 = 100K + 10K + L$$

$$90K + 27 = 110K + L$$

$$27 = 20K + L$$

$$K = 1, L = 7 \text{ olur.}$$

$$K - L = 1 - 7 = -6$$

(Cevap B)

$$33. \begin{matrix} x^3 + y^4 < 0 < x - y^3 < x + z \\ (-) & (+) & (-) & (-) & (-) & (+) \end{matrix}$$

$$x = -$$

$$y = -$$

$$z = +$$

(Cevap E)

34.

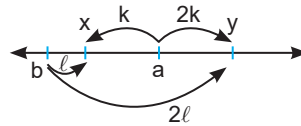

İşaretlenen sayılardan biri "a" diğeri "b" sayısı olsun

$$l + k + 2k = 2l$$

$$3k = l$$

x ile y arası uzaklık  $3k = 4$  ise  $k = \frac{4}{3}$  bulunur.

a ile b sayıları arası uzaklık  $k + l$  dir ve  $l = 3k$  olduğundan  $k + l = k + 3k = 4k = 4 \cdot \frac{4}{3} = \frac{16}{3}$  birim olur.

(Cevap D)

## Genel Yetenek Testi

35. x sayısı 4 ve 5 in katı, asal çarpan sayıları 4'e ve 5'e bölündüğünde aynı olan bir sayı olmalıdır.

I.  $\frac{20}{5} = 4 = 2^2$

$\frac{20}{4} = 5$

Asal çarpan birinin 2 diğ-  
ğerinin 5 olmak üzere bi-  
rer tane dir.

II.  $\frac{80}{5} = 16 = 2^4$

$\frac{80}{4} = 20 = 2^2 \cdot 5$

Birinin asal çarpanı bir  
tane diğ erinin iki tane-  
dir.

III.  $\frac{140}{5} = 28 = 2^2 \cdot 7$

$\frac{140}{4} = 35 = 7 \cdot 5$

İkisinin de asal çarpanı  
ikiş er tane dir.

(Cevap C)

36.  $\overrightarrow{987} = 9 \cdot 8 \cdot 7 = 504$   
 $\overrightarrow{987} = \overrightarrow{504} = 5 \cdot 0 \cdot 4 = 0$   
 $\overrightarrow{123} = 1 + 2 + 3 = 6$   
 $0 + 6 = 6$  bulunur.

(Cevap B)

37.  $\overrightarrow{45x} = 60$  ise  $4 \cdot 5 \cdot x = 60$   $x = 3$   
 $\overrightarrow{533} = 5 + 3 + 3 = 11$  bulunur.

(Cevap E)

38. En büyük için 8 9 1 0  
En küçük için 1 3 0 2  
 $8910 - 1302 = 7608$

(Cevap D)

39. 

<u>Ayakta</u>	<u>Koltukta</u>
x	3x

Koltuk sayısı = 8y olsun

$3x + 15 = 6y$

$\frac{-}{-} 3x - 45 = 4y \rightarrow \frac{1}{2}$ 'si boş ise  $\frac{1}{2}$ 'si dolu olur.

$60 = 2y$

$30 = y, x = 33$

Boş koltuk sayısı =  $8y - 3x = 8 \cdot 30 - 3 \cdot 33 = 141$

(Cevap D)

40.  $3^3 \rightarrow 1. \text{ adım}$   
 $3^{3 \cdot 3} \rightarrow 2. \text{ adım}$   
 $3^{3 \cdot 3 \cdot 3} \rightarrow 3. \text{ adım}$   
 $\vdots$   
 $3^{\overbrace{3 \cdot 3 \cdot 3 \dots 3}^n \text{ tane}} \rightarrow n. \text{ adım}$

$3^{3^n} = (27)^{81}$

$3^{3^n} = (3^3)^{81}$

$3^{3^n} = 3^{243}$

$3^n = 243$

n = 5 o halde istenilen sayı 5. adımda elde edilir.

(Cevap C)

41.  $(h \circ h)(x) = x \Rightarrow h(h(x)) = x$

$h^{-1}(x) = h(x)$  olur.

O halde tersi kendisine eşit olan fonksiyon arıyoruz.

I.  $h(x) = 2 - x \rightarrow y = 2 - x$

$x = 2 - y \rightarrow h^{-1}(x) = 2 - x$

II.  $h(x) = \frac{x+1}{2} \rightarrow y = \frac{x+1}{2}$

$x = 2y - 1 \rightarrow h^{-1}(x) = 2x - 1$

III.  $h(x) = \frac{-3x+1}{2x+3}$

$h^{-1}(x) = \frac{-3x+1}{2x+3}$

Tersi kendisine eşit olanlar I ve III olur.

(Cevap D)

## Genel Yetenek Testi

42.  $K = \{m, a, t, e, i, k, r, o, n, \_ \}$   
 $L = \{i, \text{ş}, k, a, \_ \}$   
 $K \cap L = \{k, a, \dots\}$
- K kümesine "ş" L kümesine "e" eklenirse "kaşe" yazılır.
  - K ve L kümelerine "ü" eklenirse "akü" yazılır.
- Fakat "kale" hiç bir şekilde yazılmaz.

(Cevap B)

43.  $\square, 5 \rightarrow 2, 2, 3$  pirinç =  $2 + 2 + 3 - 5 = 2$  kg  
 $\square, 2, 2 \leftrightarrow 3, 5$  pirinç =  $3 + 5 - 2 - 2 = 4$  kg  
 $\square, 2 \rightarrow 2, 3, 5$  pirinç =  $2 + 3 + 5 - 2 = 8$  kg  
 $\square \leftrightarrow 2, 2, 3, 5$  pirinç =  $2 + 2 + 3 + 5 = 12$  kg
- O halde pirinç paketinin ağırlığı 7 kg olamaz.

(Cevap C)

44.  $\frac{|2-x|}{3} + \frac{|0-y|}{0} + \frac{|3-z|}{3} = 3$   
 $\frac{|2-x|}{3} \rightarrow$  En büyük için  
 $\frac{|3-z|}{3} \rightarrow$  En küçük için

$$|2-x| = |x-2|$$

$$|x-2| = 3 \text{ ise}$$

$$x-2 = 3 \rightarrow \boxed{x=5}$$

$$x-2 = -3 \rightarrow \cancel{x=1}$$

$$|0-y| = |-y| = |y|$$

$$|y| = 0 \rightarrow \boxed{y=0}$$

$$|3-z| = |z-3| = 0$$

$$z-3 = 0 \rightarrow \boxed{z=3}$$

$$|2-x| = 0 \quad x = 2$$

$$|0-y| = 0 \quad y = 0$$

$$|3-z| = 3 \quad z = 6$$

$$\text{En büyük } xyz = 503$$

$$\text{En küçük } xyz = 206$$

$$503 + 206 = 709$$

(Cevap E)

45. Tüm kırılan parçaların sayısı 6 dir. Yarım kırılanlarla birlikte 12 dir.

$$\frac{36-12}{36} < x < \frac{36-6}{36}$$

$$\frac{24}{36} < x < \frac{30}{36}$$

$$\frac{4}{6} < x < \frac{5}{6}$$

$$\frac{3}{4} = \frac{9}{12} = \frac{4,5}{6}$$

(3)

Aralığa uygundur.

(Cevap B)

46.  $\sqrt{3} < \frac{x}{4} < \sqrt{7}$  eşitsizliğinin karesini alalım.

$$3 < \frac{x^2}{16} < 7$$

$$48 < x^2 < 112$$

$$x = 7, 8, 9, 10 \text{ olabilir.}$$

$$7 + 8 + 9 + 10 = 34$$

(Cevap D)

47.  $\binom{8}{4} \cdot \binom{4}{3} \cdot \binom{1}{1} = 70 \cdot 4 \cdot 1 = 280$

farklı şekilde hediye eder.

(Cevap E)

48. Okuldaki öğrenci sayısı =  $100x$  olsun

$$\text{Başarılı} = 40x \quad \text{Başarısız} = 60x \text{ olur.}$$

$$\frac{240 \cdot 60}{100} = 144 \text{ başarılı, } 96 \text{ başarısız}$$

$$\frac{40x + 144}{100x + 240} = \frac{50}{100}$$

$$80x + 288 = 100x + 240$$

$$48 = 20x$$

$$\frac{12}{5} = x$$

$$\text{Başarısız} = 60x = 60 \cdot \frac{12}{5} = 144$$

(Cevap B)

Genel Yetenek Testi

49.  $4\Delta a = m$  olsun  
 $8 > m$  ise  $8 \cdot m = 24$  ,  $m = 3$  olur.  
 $8 \leq m$  ise  $8 + m = 24$  ,  $m = 16$  olur.  
 $4\Delta a = 3$  için  
 $4 > a$  ise  $4a = 3$  ,  $a = \frac{3}{4}$   
 $4 \leq a$  ise  $4 + a = 3$  ,  $a = -1$  olamaz.  
 $4\Delta a = 16$  için  
 $4 > a$  ise  $4a = 16$  ,  $a = 4$  olamaz.  
 $4 \leq a$  ise  $4 + a = 16$   $a = 12$  olur.  
 $\frac{3}{4} + 12 = \frac{51}{4}$

(Cevap E)

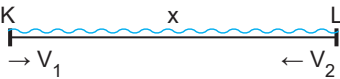
50. 

$$x = (V_1 + V_2) \cdot 2 , x = 2V_1 + 2V_2$$

$$x = V_1 \cdot \frac{13}{4}$$

$$2V_1 + 2V_2 = \frac{13V_1}{4} \Rightarrow 8V_1 + 8V_2 = 13V_1$$

$$\begin{array}{ccc} 8V_2 & = & 5V_1 \\ \downarrow & & \downarrow \\ 5V & & 8V \end{array}$$

$$x = 8V \cdot \frac{13}{4} = 26V \Rightarrow 26V = V_2 \cdot t$$

$$26V = 5V \cdot t \rightarrow t = \frac{26}{5} \text{ saat}$$

$$= 5 \text{ saat } 12 \text{ dk}$$

Saat 15:12'de K'ya varmıştır.

(Cevap B)

51.  $\frac{2 \cdot 10^{-5} + 4 \cdot 10^{-6}}{24 \cdot 10^{-7}} = \frac{20 \cdot 10^{-6} + 4 \cdot 10^{-6}}{24 \cdot 10^{-7}}$   
 $\frac{24 \cdot 10^{-6}}{24 \cdot 10^{-7}}$   
 $\frac{10^{-6}}{10^{-7}} = 10^{-6+7} = 10$  bulunur.

(Cevap C)

52.  $\frac{1}{3} - \frac{1}{3 - \frac{1}{2}} = ?$   
 $= \frac{1}{3} - \frac{1}{\frac{5}{2}}$   
 $= \frac{1}{3} - \frac{2}{5}$   
 $= \frac{5 - 6}{15} = -\frac{1}{15}$  bulunur.

(Cevap A)

53.  $\frac{1}{5!} + \frac{1}{6!} = \frac{6}{6!} + \frac{1}{6!}$   
 $\frac{1}{7!} - \frac{1}{8!} = \frac{8}{8!} - \frac{1}{8!}$   
 $= \frac{7}{6!}$   
 $= \frac{7}{8!}$   
 $= \frac{7 \cdot 8!}{6! \cdot 7}$   
 $= \frac{8!}{6!} = \frac{8 \cdot 7 \cdot 6!}{6!} = 56$  bulunur.

(Cevap C)

54.  $\frac{2x-1}{3} + \frac{x+1}{2} = \frac{x-1}{6}$   
 $\frac{4x-2}{6} + \frac{3x+3}{6} = \frac{x-1}{6}$   
 $7x+1 = x-1$   
 $6x = -2$   
 $x = \frac{-2}{6} = -\frac{1}{3}$  bulunur.

(Cevap B)

55. Yıllık geliri 90000 kana olan biri  
 $40000 \cdot \frac{70}{100} + 15000 = 28000 + 15000$   
 $= 43000$  kana vergi öder.  
**(Cevap B)**

56. Yıllık geliri 60000 kana olan biri  
 $10000 \cdot \frac{70}{100} + 15000 = 22000$  kana vergi öder.  
**(Cevap A)**

57. Yıllık geliri 100000 kana olan bir çalışan  
 $50000 \cdot \frac{70}{100} + 15000 = 50000$  kana yani gelirinin  
 %50'sine vergi öder.  
**(Cevap E)**

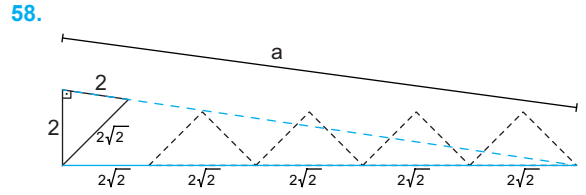

$$a^2 + 2^2 = (10\sqrt{2})^2$$

$$a^2 + 4 = 200$$

$$a^2 = 196$$

$$a = \sqrt{196} = 14$$

$$|DB| = 14 - 2 = 12 \text{ bulunur.}$$

**(Cevap B)**

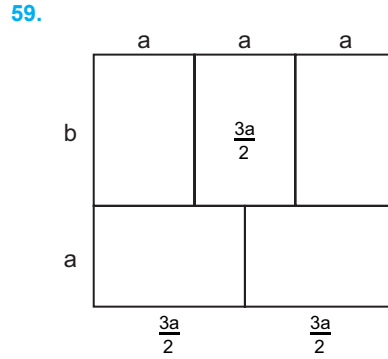

$$b = \frac{3}{2}a$$

$$\frac{a}{b} = \frac{2}{3} \text{ bulunur.}$$

**(Cevap A)**

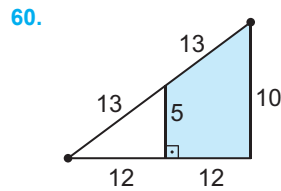

$$\text{Yamuğun alanı} = \frac{(10 + 5) \cdot 12}{2}$$

$$= 90 \text{ br}^2 \text{ bulunur.}$$

**(Cevap D)**

www.akademidenizi.com.tr

AKADEMİ DENİZİ YAYINCILIK



1. İslamiyet öncesi Türk devletlerinde ülkenin hanedanının ortak malı sayılması ve hanedana mensup her erkek üyenin hükümdar olma hakkına sahip olması, sık sık saltanat kavgalarına yol açmış ve devletlerin kısa sürede yıkılmasına neden olmuştur.

(Cevap A)

2. Gaznelilerde devlet işleyişinde İslami kuralların etkili olmasına bakılarak teokratik özellik gösterdiği, bünyesinde farklı etnik unsurları barındırmasına bakılarak da çok uluslu olduğu yargılarına ulaşılabilir. Ancak etnik yapının farklılık göstermesi ve dolayısıyla farklı kültürlerin bir arada yaşadığı bir devlet olmasına bakılarak, kültürel birliğin sağlandığı ifadesine varılamaz.

(Cevap D)

3. Anadolu Selçuklu Devleti yöneticileri, hakim oldukları Anadolu topraklarının jeopolitik öneminden faydalanarak; önemli geçiş noktalarına kervansaraylar inşa etmişler, liman kentleri kurmuşlar, yabancı tüccarların mallarını sigortalamışlar ve vergi indirimlerine gitmişlerdir. Tüm bu uygulamalarla da ticari faaliyetleri geliştirmeyi hedeflemişlerdir. Ancak Müslüman ve gayrimüslimlerden alınan vergilerin bu amaçla bir ilgisi yoktur.

(Cevap E)

4. Osmanlı Devleti'nin Candaroğulları ve Karamanoğulları Beyliği'ne son vermesinin amacı, Anadolu Türk siyasi birliğini sağlamaktır. Kırım'ın fethedilmesinin, Anadolu Türk birliği politikası ile bir ilgisi yoktur.

Kırım'ın alınması ile, doğudan gelen İpek Yolu'nun denetimi ele geçirilmiş ve Karadeniz Osmanlı denizi haline gelmiştir.

(Cevap D)

5. Osmanlı Devleti maliyedeki açığı kapatmak ve devletin nakit para ihtiyacını karşılamak için, Duraklama Dönemi'nden itibaren iltizam sistemini yaygınlaştırarak dirlikleri iltizama dönüştürmüştür.

(Cevap B)

6. Küçük Kaynarca Antlaşması ile Rusya'nın Osmanlı uyruğundaki Ortodoks halkın koruyuculuğunu üstlenmesi ve Balkanlarda gerekli gördüğü yerlerde konsolosluk açabilmesi, Osmanlı Devleti'nin iç işlerine karışmasına ortam hazırlamıştır.

(Cevap C)

## Genel Kültür Testi

7. Avrupalı devletlerin desteğini çok daha fazla alan Yunanlılar, kısa sürede bağımsızlıklarını elde etmişlerdir.

1829 Edirne Antlaşması ile Yunanistan'ın bağımsızlığı tanındı. Böylece, milliyetçilik fikriyle ayaklanıp bağımsız olan ilk ulus Yunanistan oldu.

(Cevap E)

8. Kanunuesasi'de devletin dininin İslam olduğu ve yapılan yasaların şeriata aykırı olamayacağını belirtilmesi, devletin teokratik yapılanma içinde olup laik bir karakter taşımadığını göstermektedir. Meclis-i Mebusan üyelerinin dört yıl için seçimle göreve gelmesinin teokratik yapı ile bir ilgisi bulunmamaktadır.

(Cevap E)

9. Osmanlı Devleti'nde zaman içerisinde divan üyelerinde artış görülmesi; egemenlik alanının genişlemesi, sınırların genişlemesiyle çözüm bekleyen sorunların artması, dolayısıyla devlet teşkilatının oluşturulması zorunluluğu ve sosyal, siyasal, ekonomik, askeri yapının düzenlenmesi gereğiyle açıklanabilir. Divan üyelerindeki artışın padişahın Osmanlı halkı ile egemenliğini paylaşmak istemesi arasında bir bağlantı yoktur.

(Cevap D)

10. Osmanlı Devleti'nde öşür ve haraç ürün üzerinden; cizye, gayrimüslim sağlıklı ve yetişkin erkeklerden askerlik yapmamları karşılığında; avarız, olağanüstü durumlarda alınırdı. Çiftbozan ise, toprağın boş kalmasını engellemek için toprağını ekmeden köylülerden ceza olarak alınırdı.

(Cevap C)

11. I. Dünya Savaşı'ndan sonra İtilaf devletleri tarafından toplanan Paris Barış Konferansı'nda, yapılacak barış antlaşmalarının temel ilkeleri görüşülmüş, İzmir ve çevresi Yunanistan'a bırakılmış, mandater devlet anlayışı gündeme getirilmiş ve dünya barışını sürekli kılmak amacıyla Milletler Cemiyeti'nin kurulması kararlaştırılmıştır. Ancak, Mondros Ateşkes Antlaşması'nın imzalanması Paris Konferansı ile ilgili olmayıp daha önce gerçekleşmiştir.

(Cevap B)

12. Mustafa Kemal'in Havza Genelgesi'nde halktan işgalci güçlere karşı protesto yürüyüşleri, gösteriler ve mitingler yapmalarını istemesine bakılarak A, B, C ve D seçeneklerine ulaşılabilir. Fakat bu durumun azınlık haklarının kısıtlanması ile bir ilgisi bulunmamaktadır.

(Cevap E)

13. Mandaterlik düşüncesi bir ülkenin başka bir ülkenin güdümü altına girmesidir. Dolayısıyla bağımsızlık ilkesine ters düşmektedir. Bu yüzden Erzurum ve Sivas kongrelerinde reddedilmiştir.

(Cevap A)

14. I. TBMM'nin yasama, yürütme ve yargı güçlerini kendi bünyesinde toplayarak güçler birliği ilkesini benimsemesi, daha çabuk ve hızlı kararlar alıp uygulamasını sağlamıştır.

(Cevap B)

15. İtilaf devletleri, TBMM'yi Londra Konferansı'na çağırarak, onu hukuken tanımıştır.

İtilaf devletlerinin konferansa İstanbul hükümeti ve TBMM'yi birlikte çağırma nedeni, Türk tarafı arasında ikilik yaratmaktır.

(Cevap B)

16. Fransa 20 Ekim 1921 Ankara Antlaşması ile Anadolu'dan çekilmiş ve TBMM Hükümeti'ni resmen tanımıştır. Bu iki durum TBMM'nin uluslararası saygınlığını artıran gelişmelerdir. Fakat, Hatay'ın Türkiye sınırları dışında kalarak Fransız mandası altında bırakılması, Türkiye'nin uluslararası alanda prestijini sarıyan bir durum olmuştur. Hatay, Misakımillî'den verilen bir ödündür.

(Cevap D)

17. İtilaf devletleri Lozan'da kapitülasyonların devam etmesi konusunda ısrar ederken, Osmanlı Devleti zamanında elde ettikleri ekonomik ayrıcalıkları korumayı ve sürdürmeyi amaçlamışlardır. Lakin Lozan Konferansı'nda bu konuda kararlı bir tutum sergileyen Türk Hükümeti, kapitülasyonları kaldırmayı başarmış ve ekonomik bağımsızlık yolunda önemli bir adım atılmıştır.

(Cevap E)

18. 1950'li yıllara kadar iktidar partisi dışında başka bir parti olmadığından, yani çok partili yaşama geçilemediğinden hükümet çalışmaları yeterince denetlenmemiştir.

(Cevap D)

19. İç politikada yaşanan Şeyh Said İsyanı, dış politikada Musul'un kaybedilmesine; ülkede bir isyanın olması, toplumsal sorunların yaşandığına; Musul'un kaybedilmesi bazı ulusal hedeflerin gerçekleştirilemediğine kanıttır.

(Cevap E)

20. Tevhid-i Tedrisat Kanunu ile, Türkiye'de bulunan tüm okullar, yabancı okullar ve azınlık okulları da dahil olmak üzere MEB'e bağlanarak devlet denetimi altına alınmış ve ulusallaştırılmıştır. Latin harflerinin kabulü, okuma-yazma oranını artırmaya yönelik yapılan bir çalışmadır.

(Cevap D)

21. A, B, D ve E seçeneklerinde verilen devrimler, laik devlet düzenine geçiş ile ilgili yapılan çalışmalardır. Fakat, 1924 Anayasası'nda "Devletin dini İslamdır." hükmünün yer alması, laik devlet anlayışına ters düşen bir durumdur. Bu maddenin 1928 yılında Anayasa'dan çıkartılmasıyla laiklik yolunda önemli bir adım atılmıştır.

(Cevap C)

22. Yasalar karşısında herkesin eşit haklara sahip olmasını savunan ve sosyal adaleti savunarak devletin halk yararına çalışmalarında bulunmasını öngören ilke, halkçılık ilkesidir.

(Cevap A)

23. Bulgaristan, Balkan Antantı'na katılan Yunanistan, Yugoslavya ve Romanya gibi devletlerle yaşadığı sorunlar nedeniyle bu ittifaka katılmamıştır. Bu sorunun nedeni de, Bulgaristan'ın II. Balkan Savaşı'nda uğradığı kayıp, topraklarını antanta katılan diğer Balkan devletlerine kaptırmasıdır.

Alman ve İtalyan yayılmacılığı karşısında sınırlarını güvence altına almak isteyen Türkiye, Yunanistan, Yugoslavya ve Romanya 9 Şubat 1934'te Balkan Antantı'nı imzaladılar. Bu antant ile Türkiye, batı sınırlarını güvenlik altına almıştır. Ayrıca tarihte ilk kez bu dört Balkan devleti Atatürk öncülüğünde bir araya gelmiştir.

(Cevap B)

24. Montrö Boğazlar Sözleşmesi ile ilgili olarak verilen açıklamaya bakılarak A, B, D ve E seçeneklerine ulaşılabılır. Ancak, uluslararası işbirliğine son verildiği yargısına varılamaz.

(Cevap C)

25. Türkiye'nin II. Dünya Savaşı sırasında tarafsızlık politikası izleyerek savaşın dışında kalmaya çalışmasında; I. Dünya Savaşı'nın yıkımından henüz kurtulamamış olması ve topyekün bir savaşın olumsuz etkilerinden kaçınmaya çalışması, ayrıca Misakımillî sınırlarını büyük ölçüde kabul ettirmiş olması etkili olmuştur.

(Cevap E)

26. Kore Savaşı'nın ardından Türkiye'nin NATO'ya üye olması, ayrıca ABD'nin Türkiye'ye askeri ve ekonomik destek vermesi Türk-Amerikan ilişkilerinin gelişmesinde etkili olmuştur. İsrail Devleti'nin kurulmasının bu yönde bir etkisinden söz edilemez.

(Cevap D)

27. Hırvatistan, Bosna-Hersek, Sırbistan ve Slovenya Yugoslavya'dan ayrılarak bağımsızlığını kazanan devletlerdir. Ukrayna'nın bunlardan biri olduğu söylenemez.

(Cevap B)

28. Ekilen alan ve ürün miktarı verildiğine göre birim alandan alınan ürün miktarına ulaşılabilir. Yıllara göre üretim miktarındaki dalgalanmaya da ulaşılabilir ancak bu dalgalanmaya hangi faktörün etkili olduğuna yani uygulanan tarım yöntemlerinin üretimdeki etkisine ulaşılabilir.

(Cevap E)

29. Soruda açıklanan özellikle mevsimlik göçtür. Ancak endüstri ve madencilik sürekli göçe neden olurken tarım ve turizm mevsimlik göçe neden olur.

(Cevap C)

30.

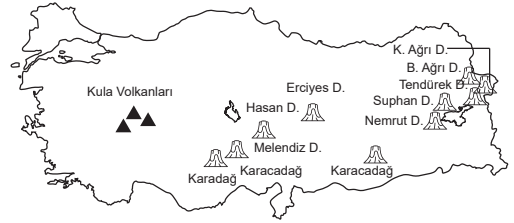

Türkiye'deki volkanik dağlar en fazla İç Anadolu'da ve Doğu Anadolu'da bulunur.

(Cevap D)

### 31. Doğu Anadolu Projesi'nin Amaçları

- Gıda, tarım ve hayvancılık sektöründe verimlilik ve katma değeri artırmak,
- Kişi başına düşen geliri artırıp bölgeler arasındaki ekonomik farklılıkları azaltmak,
- Bölge dışına göçü azaltmak ve göçlere bağlı olarak gelişen sorunları en aza indirmek,
- Kırsal ve kentsel alanlarda bölge halkının refah seviyesini yükseltmek,
- Altyapı, kentleşme ve çevre koruma sorunlarını gidermektir.

Kömüre ve çeliğe dayalı sanayiye olan bağımlılığı azaltarak yeni iş sahaları oluşturmak Zonguldak Barın Karabük Projesi'nin hedeflerindedir.

(Cevap E)

32. Türkiye, matematik (mutlak) ve özel (görelî) konumunun sağladığı avantajlar nedeniyle tarih boyunca birçok medeniyete ev sahipliği yapmıştır. Türkiye'nin ılıman iklim kuşağında yer alması, üç tarafının denizlerle çevrili olması, tarih boyunca stratejik öneme sahip İstanbul ve Çanakkale Boğazlarının varlığı; Fırat, Dicle, Kızılırmak, Yeşilirmak, Büyük Menderes, Gediz, Bakırçay, Küçük Menderes, Seyhan ve Ceyhan nehirleri tarafından sulanan geniş ve verimli ovalara sahip olması gibi birçok faktör tarih boyunca ülkemiz topraklarını yerleşim açısından avantajlı duruma getirmiştir.

(Cevap A)

33. Göçler sonucu şehirlerin kenar mahallelerinde oluşan altyapısı eksik, plansız ve düzensiz yerleşimlere gecekondü semtleri denir. Plansız şehirleşme, gecekondü semtlerini de beraberinde getirmektedir. Son yıllarda hayata geçirilen kentsel dönüşüm projeleriyle bu sorunlar çözülmeye çalışılmaktadır. Ancak kırsal alanlarda makineli tarımı engellemek gibi bir uygulamanın yapılması mümkün değildir.

(Cevap D)

34. 1929 yılında dünyada yaşanan ekonomik bunalıma kadar sürdürülen liberal dönem ekonomi politikaları, bu tarihten sonra yerini devletçi ekonomi politikalarına bırakmıştır. Bunun sonucunda 1931 yılında Merkez Bankası, 1932'de sanayiye kredi sağlamak üzere Sanayi Kredi Bankası ve 1933 yılında tekstil ürünlerinin üretimi ve ticaretini gerçekleştirmek üzere Sümerbank kurulmuştur. 1933-1937 arasında uygulanan Birinci Sanayi Planı'nın başarılı olmasıyla 1938 yılından itibaren uygulamaya konulmak üzere İkinci Sanayi Planı hazırlandı. Ancak İkinci Dünya Savaşı'nın başlamasıyla bu plan uygulanamamıştır. Türkiye'nin İkinci Dünya Savaşı'na girmemesine rağmen savaşa girecekmiş gibi hazırlık yapması, erkek nüfusun silah altına alınması gibi sebepler, özellikle tarımsal üretimde belirgin düşüselere yol açmıştır. Bu durum, ekonomik anlamda bir daralmayı da beraberinde getirmiştir.

(Cevap E)

35. Rüzgâr enerjisiyle çalışan rüzgâr santrallerinin Türkiye enerji üretimindeki payı çok azdır. Ülkemiz rüzgâr potansiyeli açısından zengin bir ülke olmakla birlikte bu temiz enerji kaynağından yeterince yararlanamamaktadır. Türkiye'de rüzgâr gücünden elektrik enerjisi üreten ilk santral 1998 yılında Çeşme'de kurulmuştur. Türkiye'de halen rüzgâr enerjisinden özellikle Balıkesir, İzmir, Manisa, Hatay, Osmaniye, İstanbul ve Çanakkale illerinde elektrik üretme amaçlı yararlanılmaktadır.

(Cevap C)

## Genel Kültür Testi

36. Yeşilirmak Havzası Gelişim Projesi dört ili kapsamaktadır ve projenin alanı yaklaşık 40 bin km<sup>2</sup> dir. Proje kapsamındaki iller; Yeşilirmak Havzası'nda yer alan Amasya, Çorum, Samsun ve Tokat'tır.

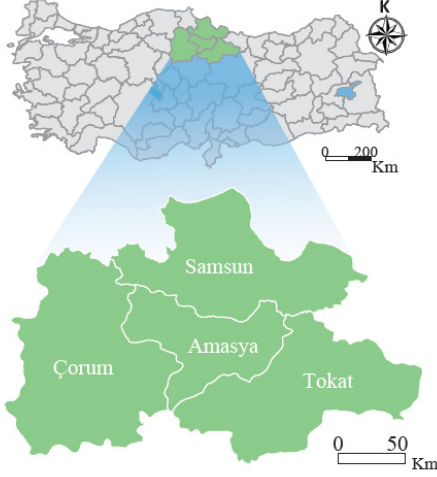

(Cevap B)

37. Termik santrallerdeki elektrik üretiminde fosil yakıtların yanması sırasında karbon gazı açığa çıkmaktadır. Bu da başta küresel ısınma olmak üzere birçok çevre sorunlarının en temel nedenidir.

(Cevap A)

38. Buzullar, hareket ettiği yüzeyi aşındırarak birtakım aşındırma şekilleri oluşturur. Buzul aşındırması sonucu oluşan çukurlara sirk adı verilir. Yer altındaki gözenek ve boşluklarda bulunan yer altı suları, yüzey suları ile birlikte doğada bulunan kalker (kireç taşı), vb. kayaçları eriterek çeşitli şekiller oluşturur. Bu yolla oluşan şekillere karstik şekil, bu şekillerin yoğun olduğu arazilere ise karst topoğrafyası denir. Yağışlarla birlikte yüzeysel akışa geçen suların özellikle kalkerler üzerinde oluşturduğu oluk, delik, çukur veya kanal biçimindeki en küçük karstik şekillere lapya denir. Karstik şekillerden biri olan dolinler, yüzeyde erime veya çökme sonucu oluşmuş ve derinliği birkaç metre arasında değişen çukurlardır. Dolinlerin birleşmesiyle uvala adı verilen daha büyük çukurlar oluşur. Dolin ve uvalaların genişleyip birleşmesiyle oluşan daha geniş çukurlara da polye denir.

(Cevap A)

39. Küresel ısınma ile birlikte canlı çeşitliliği anlamına gelen biyoçeşitliliğin artması değil tam tersine azalması beklenir. Ayrıca yer yapısına bağlı olarak meydana geldiğinden deprem ile küresel ısınmanın ilgisi yoktur.

(Cevap D)

40. Cittaslow Birliği'ne üye olan kentlerin ve üye adaylarının Sakin Şehir felsefesine bağlı kalmaları ve bu çerçevede hareket etmeleri için üyelik kriteri belirlenmiştir. Bu bağlamda aday şehrin geliştirdiği projelerden oluşan başvuru dosyasına ait değerlendirme sonucunun %50'den fazla puan alması gerekmektedir. Türkiye'nin de aralarında bulunduğu 30 ülkeden toplam 236 belediye bahsedilen birliğin üyesi durumundadır. Türkiye'den Akyaka (Muğla), Gökçeada (Çanakkale), Perşembe (Ordu), Seferihisar (İzmir), Vize (Kırklareli), Yalvaç (Isparta), Yenipazar (Aydın), Halfeti (Şanlıurfa), Taraklı (Sakarya), Uzundere (Erzurum), Göynük (Bolu), Eğirdir (Isparta), Gerze (Sinop), Şavşat (Artvin) ve Mudurnu (Bolu) belediyeleri bu birliğin üyeleri arasında yer almaktadır.

(Cevap E)

41. Akarsuların meydana getirdiği en önemli biriktirme şekillerinden biri de deltalardır. Şekillenmesinde kıyı akıntıları ve dalgaların etkili olduğu deltalar, akarsuların döküldüğü yerlerde (göl, deniz vb.) taşınan malzemenin birikmesi sonucu oluşur. Tarımsal faaliyetler ve biyoçeşitlilik açısından önemli alanlar olan deltalar her kıyıda oluşamaz. Deltaların oluşabilmesi için akarsular kıyıya yeterli miktarda malzeme taşımaları ve kıyıda kıta sahanlığı geniş yani kıyı sığ olmalıdır. Buna karşılık kıyıda güçlü akıntıların olması gerekir.

(Cevap A)

43. Türkiye'de İzmir (I nolu alan), Bursa (II nolu alan), Adana (IV nolu alan) hem tarım hem sanayi kentidir. Ancak Sivas'ta (III nolu alan) sanayi yeterince gelişmemiştir.

(Cevap B)

44. Türkiye'deki dağların güney yamacında bakı etkisiyle güneşlenme süresinin daha uzun olması bu dağların güney yamacındaki sıcaklığın kuzey yamacına oranla daha yüksek olmasında etkili olur. Bu durum dağların güney yamaçlarında kalan arazilerin daha fazla tercih edilmesine neden olmaktadır.

(Cevap D)

42. Sanayi tesislerinin kuruluşu ulaşım olanaklarıyla yakından ilgilidir. Ham maddenin sanayi tesisine getirilmesi ve mamul maddenin pazara ulaştırılabilmesi ulaşımın kolay, hızlı, güvenli ve düzenli olmasına bağlıdır. Sanayinin gelişmesinde özellikle demir yolu ve deniz yolu ulaşımı etkilidir. Soruda verilenler ile birlikte Türkiye'de sanayinin özellikle batı ile kıyı kesimlerde yoğunlaşmasının önemli sebeplerinden biri de elverişli ulaşım imkânlarıdır.

(Cevap C)

45. Türkiye'nin nüfusu yaşlanmaktadır. Çocuk nüfus oranı azalmakta, ortanca yaş değeri artmaktadır. Türkiye'nin nüfus artış hızı da azalmaktadır. Ama bu durum nüfus miktarının azalacağı anlamına gelmez.

(Cevap A)



46. 12 Eylül 1980 Askeri Darbe sonrası Kurucu Meclis, Milli Güvenlik Konseyi ve Danışma Meclisi olarak 1982 Anayasası'nı hazırlamıştır. Danışma Meclisi Anayasa'nın hazırlanmasında bir ön çalışma meclisi olarak faaliyet yürütmüştür.

(Cevap C)

47. Emredici hukuk kurallarına aykırı yapılan işlemler mutlak butlan hükümsüzlüğüne tabidir. Örneğin akıl sağlığı yerinde olmayan bir kişi evlenemez. Şeklindeki hukuk kuralına aykırı yapılan bir nikah mutlaka mutlak butlan ile bitirilir. Mutlak butlan davasını herkes açabilir.

(Cevap E)

48. Büyük Özgürlük Fermanı anlamına gelen Mağna Carta, 1215 yılında İngiltere Kralı John ve baronlar arasında imzalanmıştır. Mağna Carta'nın özelliği, ilk anayasal hareket olarak nitelendirilir.

(Cevap D)

49. Sosyal devlet ilkesi gereği devlet herkese, en azından insan haysiyetine yakışır bir hayat seviyesi sunar. Adil ücrette sosyal devlet ilkesinin bir gereğidir.

(Cevap A)

50. Fiil ehliyeti kişinin kendi iradesi ile hak edinip borç sahibi olabilmesidir. Tam ehliyetliliğe, ayırt etme gücüne sahip, kısıtlanmamış ergin kişiler sahiptir. Erginlik 18 yaşın dolması ile başlar evlenme kişiyi ergin kılar.

(Cevap C)

51. 1982 Anayasası'na göre Cumhurbaşkanı iki dönem için seçilir. Ancak Cumhurbaşkanı görev süresi bitmeden seçime 1 yıl üstü bir zaman kala, Cumhurbaşkanı koltuğu boşalırsa seçime kadar görev yapacak bir Cumhurbaşkanı seçilir. Bu süre dönemden sayılmaz. İki kez seçilme hakkı olan Cumhurbaşkanı ikinci dönemini yaparken TBMM erken seçim kararı alır ise Cumhurbaşkanına bir kez daha seçilme hakkı doğar. Bu durumda bütün olasılıklar gerçekleştiğinde bir kişi 4 kez seçilmiş olur.

(Cevap D)

52. Türk idare hukukunda idari vesayet ve hiyerarşi denetimi vardır. Belediye başkanı idari vesayetle denetlenir. A, B, C ve E şıkları denetimi hiyerarşi ile olur.

(Cevap D)

53. 1982 Anayasası'na göre Cumhurbaşkanı'nı halkın seçeceği ilk kez 2007 Anayasa değişikliği ile sağlanmıştır. Cumhurbaşkanı halk tarafından iki dönem seçileceği kabul edilmiş. Üç dönem seçilebilmesi yanlış bir ifadedir.

(Cevap B)

## Genel Kültür Testi

54. 1982 Anayasası'na göre kanunları TBMM yapar. Kanun Anayasaya aykırı olduğu gerekçesiyle esas bakımından; Cumhurbaşkanı, 1/5 milletvekili ve en çok milletvekili olan ilk iki parti 60 gün içinde iptal davası açmaya yetkilidir.

(Cevap E)

55. Avrupa İnsan Hakları Mahkemesi Avrupa Konseyi'nde faaliyet gösteren bir mahkemedir. Türkiye'de AİHM zorunlu yargı yetkisini kabul etmiştir.

(Cevap D)

56. Kuruculuğunu Prof. Dr. Fuat Sezgin'in yaptığı İslam Bilim Müzesi Almanya'da (Frankfurt) yer alır.

(Cevap C)

57. 2020 yılının başlarında açılışı yapılan ve amacı Rusya doğal gazını Türkiye üzerinden Avrupa'ya göndermek olan doğal gaz boru hattı Türk Akım Doğal Gaz Boru Hattı'dır.

(Cevap A)

58. NASA'nın "Perseverance" adlı keşif aracı 18 Şubat 2021 tarihinde Mars yüzeyine indi.

(Cevap C)

59. 2019 yılı Dünya Rafting Şampiyonası'na ev sahipliği yapan ilimiz Tunceli'dir. Şampiyona Tunceli'de yer alan Munzur Çayı'nda gerçekleştirilmiştir.

(Cevap B)

60. 2028 Yaz Olimpiyatlarına ev sahipliği yapacak ülke ABD-Los Angeles'dir.

(Cevap B)

www.akademidenizi.com.tr

AKADEMİ DENİZİ YAYINCILIK



AKADEMİ  
DENİZİ

**KAMU PERSONEL SEÇME SINAVI  
LİSANS**

**GENEL YETENEK TESTİ  
GENEL KÜLTÜR TESTİ**

**TG•10**



Bu testlerin her hakkı saklıdır. Hangi amaçla olursa olsun, testlerin tamamının veya bir kısmının yayınevimizin yazılı izni olmadan kopya edilmesi, fotoğrafının çekilmesi, herhangi bir yolla çoğaltılması, yayımlanması ya da kullanılması yasaktır. Bu yasağa uymayanlar gerekli cezai sorumluluğu ve testlerin hazırlanmasındaki mali külfeti peşinen kabullenmiş sayılır.

**AKADEMİ DENİZİ YAYINCILIK**

1. Parçada konuşan kişi, okuduğu kitapla ilgili kanaati sorulduğunda “Bu yazarın ilk kez anlattığı bir ülkeyi doğup büyüdüğünüz şehirden daha iyi bildiğiniz hissinde kapılıyorsunuz.” demiştir. Okuyucunun hiç görmediği, yalnızca bir kitaptan okuyarak hakkında bu kadar bilgi edindiği bir şehir, ancak kitabın anlatım yönünden çok güçlü olmasıyla açıklanabilir. A seçeneği dışındaki ifadeler bu anlam bağlamının dışında olduklarından altı çizili sözle anlatılmak istenen A seçeneğindeki ifadedir.

(Cevap A)

2. Boşluk tamamlama sorularındaki en önemli ipucu, boşluklardan önceki veya boşluklardan sonraki ifadelerdir. Verilen cümle boş bırakılmış haliyle okunduğunda bile zihnimizde bir kompozisyon şekillenir. Öncüldeki cümlede, bir eserden söz ediliyor. Bu eser sembolik bir dille yazılmış ve ikinci boşluktan sonra söz konusu eserle ilgili olumlu ifadeler vardır. Buna göre ikinci boşluğa gelecek ifadenin mutlaka olumlu bir anlam içermesi gerekmektedir. Bu bakış açısını sağladıktan sonra seçenekleri incelediğimizde ikinci boşluk için aradığımız olumlu ifadenin sadece D seçeneğinde olduğunu görüyoruz. Diğer seçeneklerdeki ifadeler olumsuz bir anlam taşıdıkları için verilen cümlelerin anlam bağlamına uygun değildir. “öncesini anlatan-aktüel” ifadeleri aradığımız ifadelerdir.

(Cevap D)

3. Cümlelerin kurallı olması, yüklemnin sonda olmasını gerektirir. İçinde yüklemi barındıran söz grubunu tespit edip oluşturulacak cümlelerin son söz öbeği yapmak, cümle oluşturma sorularında yapılacak ilk hamledir. Bu sorularda bilmemiz gereken bir başka husus ise söz gruplarının, tamlamaların bölünemeyeceğidir. Öncülde dağınık halde verilen söz gruplarıyla anlamlı ve kurallı bir cümle oluşturulduğunda ortaya çıkan sıralama: III, IV, V, I, II şeklindedir. Buna göre baştan üçüncü söz V. sözdür.

(Cevap E)

4. Paragraf oluşturma sorularında vakit kaybetmemek için öncelikle paragrafın giriş cümlesi tespit edilmelidir. Bunun ardından diğer cümlelerin anlam bağlamı ve şekilsel özellikleri gözetilerek makul sıralama yapılmalıdır. Bu doğrultuda cümleleri incelediğimizde giriş cümlesi olmaya en uygun cümlelerin III. cümle olduğunu söyleyebiliriz. Diğer cümleler gerek anlam gerekse de şekil yönünden giriş cümlesi olma özelliği taşımamaktadır. Öncüldeki cümleleri verilen karışık haliyle okuduğumuzda bile iki elçi arasında şiirsel bir atışma olduğunu anlıyoruz. III. cümlelerin anlamca devamı IV. cümledir. Şiir diliyle atışma anlamı V. cümleyle devam ettirilmiştir. II. cümlede V. cümleye atıf olduğundan V. cümleden sonra II. gelmelidir. I. cümleyse bu parçanın sonuç cümlesidir. Buna göre oluşan sıralama şu şekildedir: III-IV-V-II-I. Baştan dördüncü söz bu durumda II. sözdür.

(Cevap B)

5. Bu tip soruların pratik olarak çözülmesi için cümlelerin öncüldeki sırayla okunup bu sıraya göre anlam akışını bozan cümlelerin bulunması gerekir. Akışı bozan cümle, yer değiştirmesi gereken cümledir. İlk cümleye baktığımızda birinin mütevazı halinin etkili olduğundan söz edilmektedir. Ama bu kişinin bu haliyle ilgili varılan sonuç için öncelikle şahsın görülmesi gerekir. Söz konusu kişinin görüldüğünü bildiren ilk cümle II. cümledir. Bundan önce de olaya giriş cümlesi III. cümledir. I. cümleyle III. cümlelerin yerleri değiştirildiğinde anlam akışı sağlanmış ve verilen cümlelerle anlamlı bir bütün oluşturulmuş olur.

(Cevap B)

6. Verilen cümleden çıkarılabilecek kesin yargı sorularında dikkat edilmesi gereken en önemli husus, öncüldeki cümleden çıkan olası sonuçların doğru cevap olamayacağıdır. Yani hareket ve düşünme alanımız, verilen cümleyle sınırlıdır. Bu bilgiler ışığında soru öncülünde verilen cümleye baktığımızda “öğleye kadar abonelere hizmet verilmedi” denildiği için bu cümleden çıkacak kesin yargının “şebekedeki sorun aynı gün giderilmiştir.” ifadesidir. Bu sonucun dayanağı ise “öğleye kadar” ifadesidir. Demek ki öğleden sonra yani aynı gün içinde şebekedeki sorun giderilmiştir.

(Cevap E)

7. Bu soru tipinde önce seçenek okunmalı ardından da seçenekte sözü edilen cümle parçadan bulunup okunmalıdır. Aksi halde önce öncüldeki metin okunup da sonra seçenekler okunursa zaman kaybına yol açacak bir tarz izlenmiş olur. Buna göre A, B, D ve E seçeneklerindeki ifadelerin ilgili cümlelerde karşılıkları bulunmaktadır. III. cümlede dile getirilen Çatıtepe Höyük'ün günümüzde de stratejik öneme sahip olduğunu ilgili cümlede dayanağı yoktur.

(Cevap C)

8. Parçada geçen, "hayali" sözünün anlamı "özlenen" değildir. Bu söz, gerçekte olmayan anlamındadır. Buna göre V. söz için ayraç içinde verilen anlam yanlıştır.

(Cevap E)

9. Bir paragrafta bir tek konu vardır ve paragrafın bütün cümleleri bu konuyla ilgili olmak durumundadır. Konunun dışına çıkan ya da aynı konunun farklı bir yönünü ifade eden cümle anlam akışını bozar. Öncüldeki parçanın konusu, nadir hastalıklardır. II. cümle dışındaki cümleler bu konuyla ilgilidir. II. cümlede hasta bakım hizmetlerinden söz edilmek suretiyle paragrafın esas konusunun dışına çıkmıştır. Dolayısıyla II. cümle düşünce akışını bozmaktadır.

(Cevap A)

10. "seçmiyor" sözünde ünlü daralması vardır. Ünlü daralması: "a-e" düz ünlüleriyle biten sözcüklerden sonra şimdiki zaman eki olan "-yor" geldiğinde daralarak "u-ü-i-i" dar seslerinden birine dönüşmesidir. "seçme-yor" "seç-mi-yor" Dolayısıyla altı çizili ilk sözcükteki ses olayı ünlü daralmasıdır. "kalbime" sözcüğünde ise ünsüz değişimi vardır. Ünsüz değişimi (ünsüz yumuşaması): p, ç, t, k sert sessizlerinden biriyle biten bir sözcükten sonra ünlüyle başlayan bir ek geldiğinde bu sert sessizler yumuşayarak "b, c, d, g, ğ" seslerinden birine dönüşürler.

Kalp-i → kalbi

Buna göre altı çizili ikinci sözcükte görülen ses olayı ünsüz değişimidir.

(Cevap C)

11. "Doğu'ya" sözcüğünün yazımında yanlışlık vardır. Doğrusu "doğuya" şeklindedir. "Doğu-Batı" sözcükleri ad aktarması yoluyla yön anlamından çıkıp "medeniyet" "ülke" anlamında kullanıldığı zaman büyük harfle başlar ve bu sözcüklere gelen ek kesme işaretiyle ayrılır. Örnek: "Geçen yüzyıl Doğu'nun gerileme Batı'nın ise ilerleme yüzyılı oldu." "Şehrin doğusundan batısına taşınınca alışmam zor oldu."

(Cevap B)

12. "Türkçe'nin" sözünde kesme işareti kullanılması yanlıştır. Çünkü özel adlara getirilen yapım eklerinden sonra gelen çekim ekleri kesme işaretiyle ayrılmaz. Türk: özel ad  
çe: yapım eki  
-(n)in: çekim eki  
Buna göre sözün doğru yazımı: "Türkçenin" şeklindedir.

(Cevap A)

13. (A) seçeneğinin öznesi ---(ben)  
 (B) seçeneğinin öznesi ---(geniş evler) – sıfat tamlaması  
 (C) seçeneğinin öznesi ---(Annelerinin çilesi) – İsim tamlaması  
 (D) seçeneğinin öznesi ---(O)  
 (E) seçeneğinin öznesi ---(biz)

(Cevap C)

14. Verilen dörtlükte bağ-fiil (zarf-fiil) yoktur. Diğer terimlerin dörtlükteki karşılıkları şunlardır:  
 İyelik eki: kış geceleri  
 Ek eylem: o-dur (ek eylem)  
 Belirtisiz ad tamlaması: kış geceleri  
 Zamirden türemiş sözcük: kimse-siz.

(Cevap D)

15. II. cümle, hem anlamca hem de biçimce olumlu bir cümledir. Yapısı bakımından ise "okuduklarımın" sıfat fiilini aldığı için girişik birleşiktir.

(Cevap B)

16. Cümlelerin ögeleri bulunurken tamlamalar bölünmez. D seçeneğindeki cümlede tamlama bölündüğü için yanlışlık yapılmıştır. Doğrusu şöyledir: Kaçamak esini yakalamak ve onu mısralara dökerek tenleştirmek  
 özne

/ lirik şiirin işidir.  
 yüklem

(Cevap D)

17. Bu tür sorularda öncelikle cümleye soru anlamı katan sözcük bulunmalı ve o sözcüğün cümledeki kullanımına göre türü tespit edilmelidir. Buna göre seçeneklerde soru anlamı katan sözcüklerin türlerini şöyle belirtebiliriz: Kimde, Hangisi, Kaçı, Neyi soru zamiri (adılı) iken "Ne kadar" soru zarfıdır. Buna göre E seçeneğinde soru anlamı katan sözcüğün tür bakımından diğerlerinden farklı olduğunu söyleyebiliriz.

(Cevap E)

18. Örneklendirme, parçada anlatılan konuyu okuyucunun zihninde somutlaştırmak gayesiyle konuya ilişkin örnekler verilmesidir. Parçada örneklendirmeye yer verilmemiştir. Parçanın son iki cümlesi devriktir. Türkçeye İngilizce karşılaştırılmıştır. "İngilizcenin sadece değil ----" cümlesinde kişileştirme yapılmıştır. Parçanın tamamında kişisel bakış açısı hâkimdir.

(Cevap A)

19. Parçada konuşan kişi, okuyucusunun beklentilerini gözettiğini ve yazma eylemine yön veren ana unsurun okuyucu olduğu mesajını vermiştir. Buna göre bu parçanın “yazılarınıza yön veren belli bir etken var mıdır?” sorusunun cevabı olduğunu söyleyebiliriz.

(Cevap A)

20. Parçanın ilk cümlesinde “Her zaman yazar okuru etkilemez, önderlik etmez ona, bazen de okur, yazarın gözünü açar, dünyanın dört bucağını gösterir.” denildiğine göre bu parçadan “Yazarla okuyucu arasındaki ilişki tek taraflı değildir.” sonucuna varılabilir.

(Cevap C)

21. Parçada, insanların kentleri fiziksel olarak inşa ederken insanın sosyal bir varlık olduğunun göz ardı edilmesinden yakınılmaktadır. Buna göre, verilen parçada “medeniyetin fiziksel unsurları oluşturulurken insan unsuru ihmal edilmemelidir.” mesajının iletilmek istendiğini söyleyebiliriz.

(Cevap D)

22. Öncüldeki parçada şehirlerin fiziksel yapılarındaki kültürel dokuların korunmasının önemi üzerinde durulmuştur. İnsanların kullandıkları mekânların düşünceyle olan irtibatı, toplumun kodlarıyla uyumayan değişikliklerin sosyal dokuya zarar vereceği, kültür sahasında yapılan yanlışların sonrasında telafisi mümkün olmayan tahribatlara yol açacağı parçadaki başlıca vurgulardır. Bu bağlamda “Toplumun dönüşümünde bazı özelliklerin yitimi gereklidir.” yargısına bu parçadan ulaşılamayacağını söylemek mümkündür.

(Cevap B)

23. Parçada, reklâmın bilinçli kitleler üzerinde etkili olmadığına yer verilmemiştir. Diğer seçeneklerin ise parçada şu karşılıkları vardır:

(B)---- bu anlamda kendi anlamımızda ----

(C)---- kitlelerin aynılaştırılma politikasının ----

(D)---- bir gruba dâhil olmak, kendimizi ----

(E) Mutluluk ihtiyacının yanında ----

(Cevap A)

24. Parçada çoğu insanın reklâm sayesinde doğru karar verdiğine dayanak oluşturacak bir ifade yoktur. “Kimlik bulma, anlam yaratma süreci ----” cümlesi I. öncüle dayanak oluşturur. “---- hızlı tüket, daha çok al ----” ifadesi de III. öncüle dayanak oluşturur.

(Cevap B)

25. Parçada Yaşar Kemal’in bazı Batılı yazarlara sanat zevki ve tarzı olarak benzediğinden söz edilmektedir. Ancak Yaşar Kemal’in Batılı yazarlara öykündüğüne dair parçada dayanak yoktur. Yaşar Kemal’in yaşadığı toplumu eserlerine konu ettiği, farklı coğrafyalar olduğu vs. özelliklere ise parçada yer verilmiştir.

(Cevap C)

26. Marguez’in sözünün Yaşar Kemal’in sanat anlayışıyla özdeşleştirilmesinden hareketle Yaşar Kemal’le ilgili olarak toplumda yaşananları kendi bakışıyla yansıtmıştır, sonucuna varabiliriz.

(Cevap E)

27 – 30. Soruların çözümünde kullanınız.

Verilen bilgilere göre tablo yapalım.

5	9	A	10	B – A
4	7	B	8	A – B
3	5	A	6	B –
2	3	B	4	A
1	1	B	2	A

27. 1. katta 2 ve 2. katta da 2 gazete alınmıştır.

(Cevap C)

28. 8 numaralı daire A ve B gazetesi alıyor.

6 numaralı daire B gazetesinin yanında A gazetesi de alıyor olabilir.

7 numaralı daire yalnız B gazetesi alıyor.

(Cevap D)

29. A gazetesini 6 ve 10 numaralı daireden hangisinin aldığı kesin değildir.

(Cevap B)

30. 3. kattaki dairelerin toplam 3 gazete aldığı biliniyorsa tablo şöyle olur.

5	9	A	10	B
4	7	B	8	A – B
3	5	A	6	B – A
2	3	B	4	A
1	1	B	2	A

Bu durumda 10 numaralı daire yalnızca B gazetesi almıştır.

(Cevap B)

31.

$$10 + 11 + 12 = 33$$

$$18 + 19 + 20 = 57$$

$$20 + 21 + 22 + 23 = 86$$

$$22 + 23 + 24 + 25 = 94 \text{ sayıları ardışık sayılardır.}$$

65 ardışık sayı değildir.

(Cevap C)



32.

$$\begin{array}{r} \text{ACB} \\ + \text{AC} \\ \hline 7\text{BC} \end{array} \Rightarrow \begin{array}{r} 640 \\ + 64 \\ \hline 704 \end{array}$$

A = 6    A + C = 6 + 4  
B = 0    = 10 bulunur.  
C = 4

(Cevap D)

$$\begin{aligned} 33. \left(\frac{5}{3} - \frac{2}{7}\right) \cdot \left(1 - \frac{1}{29}\right) &= \left(\frac{35-6}{21}\right) \cdot \left(\frac{29-1}{29}\right) \\ &= \frac{29}{21} \cdot \frac{28}{29} \\ &= \frac{28}{21} \\ &= \frac{4}{3} \text{ bulunur.} \end{aligned}$$

(Cevap E)

$$\begin{aligned} 34. \frac{a-b}{c} = \frac{3}{5} &\Rightarrow \frac{a}{c} - \frac{b}{c} = \frac{3}{5} \\ \frac{c}{b} = \frac{2}{3} &\Rightarrow \frac{b}{c} = \frac{3}{2} \\ \frac{a}{c} - \frac{3}{2} - \frac{3}{5} & \\ \frac{a}{c} &= \frac{3}{2} + \frac{3}{5} \\ \frac{a}{c} &= \frac{6+15}{10} \\ \frac{a}{c} &= \frac{21}{10} \text{ bulunur.} \end{aligned}$$

(Cevap C)

35.

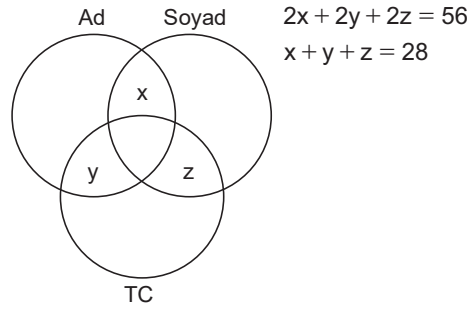
Adı yanlış girilen  $x + y = 22$ Soyadı yanlış girilen  $x + z = 18$ TC'si yanlış girilen  $y + z = 16$ 

100 - 28 = 72 kişinin tüm bilgileri doğru girilmiştir.

(Cevap B)

36.

$$a = \sqrt{10} + \sqrt{3} \Rightarrow a^2 = 13 + 2\sqrt{30}$$

$$b = \sqrt{6} + \sqrt{5} \Rightarrow b^2 = 11 + 2\sqrt{30}$$

$$c = \sqrt{15} + \sqrt{2} \Rightarrow c^2 = 17 + 2\sqrt{30}$$

$$b^2 < a^2 < c^2 \text{ olur.}$$

b &lt; a &lt; c sıralaması bulunur.

(Cevap E)

37. A = {1, 2, 3, 4, 5, 6, 7, 8, 9}

$$A_1 = \{1, 2\} \Rightarrow B_1 = \{3\}$$

$$A_2 = \{1, 3\} \Rightarrow B_2 = \{4\}$$

⋮

$$A_{36} = \{8, 9\} \Rightarrow B_{36} = \{17\}$$

$$B = \{3, 4, 5, 6, \dots, 17\}$$

$$s(B) = \frac{17-3}{1} + 1 = 15 \text{ bulunur.}$$

(Cevap D)

$$\begin{aligned}
 38. \frac{6^{-10} \cdot 9^5}{4^{-7}} &= 6^{-10} \cdot (3^2)^5 \cdot 4^7 \\
 &= 6^{-10} \cdot 3^{10} \cdot (2^2)^7 \\
 &= \frac{3^{10}}{6^{10}} \cdot 2^{14} = \frac{1}{2^{10}} \cdot 2^{14} \\
 &= 2^{14-10} = 2^4 = 16 \text{ bulunur.}
 \end{aligned}$$

(Cevap A)

39.

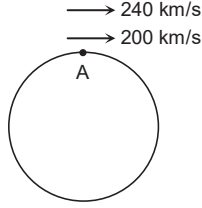

Pistin çevresi  $x$  km olsun.

$$\begin{aligned}
 2x &= 200 \cdot t \\
 3x - 60 &= 240 \cdot t \\
 \frac{2x}{3x - 60} &= \frac{200 \cdot t}{240 \cdot t} \Rightarrow \frac{2x}{3x - 60} = \frac{5}{6} \\
 12x &= 15x - 300 \\
 3x &= 300 \\
 x &= 100 \text{ km bulunur.}
 \end{aligned}$$

(Cevap B)

40. Renkli baskı 1 dakikada 2 kitap  
Siyah beyaz baskı 1 dakikada 5 kitap  
Renkli kitaptan 60 kitap basmak için 30 dakika geçer 30 dakikada  $30 \cdot 5 = 150$  siyah beyaz kitap basılır.  
Siyah beyaz makine 100 kitabı 20 dakikada basarken 20 dakikada  $20 \cdot 2 = 40$  renkli kitap basılır.  
Toplam  $60 - 40 + 150 - 100 = 350$  kitap basılır.

(Cevap C)

41. Müdür Cuma günü  $x$  kişi  
Cumartesi  $5x$  kişi  
Pazar  $25x$  kişi  
Pazartesi  $125x$  kişi  
 $x + 5x + 25x + 125x = 624$   
 $156x = 624$   
 $x = 4$  bulunur.

(Cevap C)

42.  $9 \text{ m} = 900 \text{ cm}$   $\frac{900}{30} = 30$  kez ölçmesi gerekir.  
 $30 \cdot 50 = 1500$  uzunluğunda kumaş verilmiştir.  
 $1500 \text{ cm} = 15 \text{ m}$   
 $15 \text{ m} - 9 \text{ m} = 6 \text{ m}$  fazla kumaş almıştır.

(Cevap B)

43.  $x \cdot \frac{5}{8} = AB \Rightarrow 5x = 8(AB)$   
 $x \cdot \frac{5}{3} = BA \Rightarrow 5x = 3(BA)$   
 $8(AB) = 3 \cdot (BA)$   
 $80A + 8B = 30B + 3A$   
 $77A = 22B$   
 $7A = 2B$   
 $A = 2$   
 $B = 7$   
 $2A + B = 4 + 7 = 11$  bulunur.

(Cevap E)

44. 1. olana 4k

2. olana 3k

3. olana 2k

9k = 1170

k = 130

1. olan 4 • 130 = 520 nin 500 ₺

2. olan 3 • 130 = 390 nin 350 ₺

3. olan 2 • 130 = 260 nin 250 ₺

Ödenen toplam ödül 500 + 350 + 250 = 1100 ₺ dir.

(Cevap B)

45.  $\frac{a}{b} = \frac{3}{4} \Rightarrow a = \frac{3b}{4}$

$$5 < \frac{3b}{4} < 13$$

$$\frac{20}{3} < b < \frac{52}{3}$$

b = {7, 8, 9, 10, 11, 12, 13, 14, 15, 16, 17}

b nin alacağı tamsayı değerleri toplamı 132 bulunur.

(Cevap B)

46. x sayısının 6 noktasına olan uzaklığı  $|x - 6|$

-3 noktasına olan uzaklığı  $|x + 3|$

$$|x + 3| < |x - 6| \text{ bulunur.}$$

(Cevap E)

47.  $a \Delta b = \frac{a \cdot b}{a + b}$  ;  $\frac{3}{4} \Delta \frac{1}{3} = 4 \Delta \frac{1}{x}$

$$\frac{\frac{3}{4} \cdot \frac{1}{3}}{\frac{3}{4} + \frac{1}{3}} = \frac{4 \cdot \frac{1}{x}}{4 + \frac{1}{x}} \Rightarrow \frac{\frac{1}{4}}{\frac{13}{12}} = \frac{\frac{4}{x}}{\frac{4x+1}{x}}$$

$$\frac{1}{4} \cdot \frac{12}{13} = \frac{4}{4x+1}$$

$$\frac{3}{13} = \frac{4}{4x+1}$$

$$12x + 3 = 52$$

$$12x = 49$$

$$x = \frac{49}{12} \text{ bulunur.}$$

(Cevap C)

48. p asal sayı, n doğal sayı

$$p \cdot n = 5^p \text{ ise } p = 5$$

$$5 \cdot n = 5^5$$

$$n = 5^4 \text{ tür.}$$

$$p \cdot n = 5^5 \text{ bulunur.}$$

(Cevap D)

49. 1 şişenin maliyeti = x + 0,6 ₺

1 karton kutunun maliyeti = x

1 litre sütün maliyeti = y ₺

1 şişe sütün maliyeti (1 litre) = y + x + 0,6 = 3,5

1 kutu sütün maliyeti (2 litre) = 2y + x = 5

$$x + y = 2,9$$

$$+ x + 2y = 5$$

$$y = 2,1$$

$$y + x + 0,6 = 3,5$$

$$2,1 + x + 0,6 = 3,5$$

$$x + 0,6 = 1,4 \text{ ₺ bulunur.}$$

(Cevap B)

50. Elmanın satış fiyatı  $10x$

Portakalın satış fiyatı  $12x$

Muzun satış fiyatı  $18x$

$$20 \cdot 10x + 50 \cdot 12x + 30 \cdot 18x = 134$$

$$200x + 600x + 540x = 1340$$

$$1340x = 1340$$

$$x = 1$$

Muzun satış fiyatı  $18 \cdot x = 18 \cdot 1 = 18 ₺$  bulunur.

(Cevap A)

$$51. \frac{9! - 8! - 7!}{9!} = \frac{7! \cdot (9 \cdot 8 - 8 - 1)}{9!}$$

$$= \frac{7! \cdot (9 \cdot 8 - 9)}{9!}$$

$$= \frac{7! \cdot 9 \cdot 7}{9 \cdot 8 \cdot 7!} = \frac{7}{8} \text{ bulunur.}$$

(Cevap C)

52.

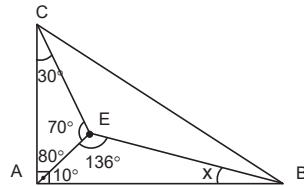

$$136 + 10 + x = 180$$

$$146 + x = 180$$

$$x = 180 - 146$$

$$x = 34^\circ \text{ bulunur.}$$

(Cevap B)

53.  $y = \frac{x}{3}$  doğrusunun  $x = 1$  doğrusu ile kesişim  $A\left(1, \frac{1}{3}\right)$

ve  $x = 6$  ile kesişimi  $B(6, 2)$  noktasıdır.

$$|AB| = \sqrt{(6-1)^2 + \left(2 - \frac{1}{3}\right)^2}$$

$$= \sqrt{5^2 + \left(\frac{5}{3}\right)^2} = \sqrt{25 + \frac{25}{9}}$$

$$= \sqrt{25 \cdot \left(1 + \frac{1}{9}\right)}$$

$$= \sqrt{25 \cdot \frac{10}{9}} = \frac{5}{3} \cdot \sqrt{10} \text{ br bulunur.}$$

(Cevap A)

54.

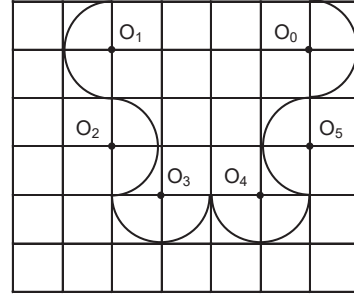

6 yarım çember

$$6 \cdot \frac{1}{2} \cdot 2\pi \cdot 1 = 6\pi \text{ bulunur.}$$

(Cevap B)

55. Küpün hacmi  $= 2^3 = 8 \text{ br}^3$

$$\text{Su + Küpün hacmi} = \pi \cdot 4^2 \cdot 2$$

$$= 32\pi$$

Suyun hacmi  $= (32\pi - 8) \text{ br}^3$  bulunur.

(Cevap B)

56. X musluğu 4 dakikada  $60 \text{ m}^3$   
30 dakikada  $450 \text{ m}^3$  su akıtır.  
Y musluğu 6 dakikada  $60 \text{ m}^3$   
30 dakikada  $300 \text{ m}^3$  su akıtır.  
Havuz toplam  $450 + 300 = 750 \text{ m}^3$  su ile dolmaktadır.  
Z musluğu 12 dakikada  $60 \text{ m}^3$  su akıtırsa  
a dakikada  $750 \text{ m}^3$  su akıtır.  
 $a = \frac{750 \cdot 12}{60} = 150$  dakika bulunur.

(Cevap D)

58. İki kere taşıma işleminden sonra



elde edilmiş ise önce 2 sonra 6 yer değiştirilmiştir.  
 $x = 6$  ve  $y = 4$  tür.  $x + y = 10$  bulunur.

(Cevap B)

59. A sayısı 3 basamaklı bir sayı  $b = 5$  iken ekran maviye dönüyor ise 5 sayısı  $A - 1$  i tam böler. A sayısı  $5k + 1$  dir.  $b = 9$  iken ekran kırmızıya dönüyor ise A sayısı 9 un katıdır.  
 $A = 5k + 1 = 9n \Rightarrow A$  en az 126 bulunur.

(Cevap D)

57.

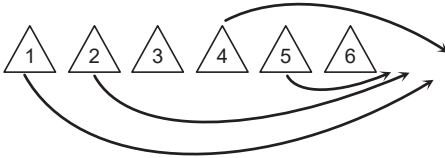

Sırayla 5, 2, 1 ve 4 numaralı levhaların yer değiştirilmesiyle

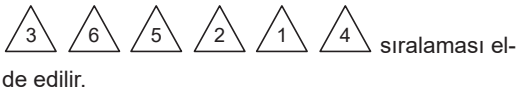

elde edilir.

Buna göre en az 4 taşıma yapılmalıdır.

(Cevap D)

60.  $A = 2016$  ise  $b = 6$  iken

6 sayısı 2016 yı tam bölündüğünden ekran kırmızı olur.

5 sayısı 2016 yı bölmez ancak 2015 i tam böldüğünden ekran maviye döner.

(Cevap A)

1. Orta Asya'da Türk siyasi birliği ilk kez Asya Hun Devleti tarafından sağlanmıştır. İslamiyetin Orta Asya'da yayılmasını engelleyen Türkler, Hazarlar ve Türgişler olmuştur. Buldukları bölgeye kendi adını veren Türkler Sibir ve Hazar Türkleridir. Manas Destanı'nı oluşturanlar da Kırgızlardır. Sasanilere karşı Bizans'la birlikte hareket eden Türkler, Göktürklerdir. Göktürkler İpek Yolu'na egemen olabilmek için Sasanilerle ittifak kurup Akhunları yıkmışlar, ardından da Sasanilere karşı Bizans'la ittifak kurmuşlardır.

(Cevap B)

2. Müslümanların genellikle büyük devlet ve din adamlarını gömdükleri yapılara kümbet veya türbe denilir. Kümbetler silindirik tabanlı ve üst kısımları konik yapıları olan anıtmezarlardır. Kümbet, İslam dünyasında Türklerin yayılmasıyla birlikte ortaya çıkmıştır. Doğu Türkistan'dan Anadolu'ya kadar Türklerin geçtiği her yerde kümbetlere rastlamak mümkündür. Büyük Selçuklu Devleti'nin kuruluşundan sonra hızla yayılan kümbet Anadolu'nun fethiyle birlikte Anadolu'da geniş çapta uygulanmıştır.

(Cevap E)

3. Melikül-hüccab veya emir-i hacib, sarayın en büyük âmiridir. Maiyetinde hacibler vardır. Emir-i hacib, sultan ile Divan-ı A'lâ yani hükümet arasındaki irtibatı sağlardı. Ancak kaynaklarda onlardan daha çok komutan veya elçilik gibi geçici görevleri dolayısıyla bahsedilmektedir.

(Cevap A)

4. Ahi Evran'ın hanımı Fatma Hatun tarafından kurulan kadın teşkilatlanmasına Anadolu Bacıları (Bacıyan-ı Rum) denilirdi. Bu teşkilata mensup olanlar halı, kilim gibi tekstil üretimi yaparlardı. Aynı zamanda Türk kültür ve geleneklerini buldukları bölgelerde yaşatarak çevrelerine örnek olurlardı. Kadınların eğitimi ile ilgilenir, kimsesiz kadınlara sahip çıkarlardı. Yaşlı kadınlara bakım ve ihtiyaçları konusunda yardımcı olurlardı. Gerekliğinde erkeklerle birlikte ülke savunmasına katılırlardı. Teşkilatın kadınlara yönelik en önemli sloganı "Eşine, işine ve aşına dikkat et!" idi. Bu teşkilatta din ve ırk ayrımı yapmaksızın tüm kadınlara destek olunurdu.

(Cevap C)

5. Osmanlılarda tarih yazıcılığı şehnamecilik şekliyle başlamıştır. Şehnameler, padişahların hayat hikâyelerini, seferlerini kahramanlık destanı şeklinde anlatır. Genellikle manzum eserlerdir. Osmanlı tarih yazıcılığında bir diğer aşama vakayinamelerdir (kronik). Vakayinamelerde olaylar, önemlerine göre değil de oluş sırasına göre anlatılır. Osmanlı Devleti'nde vakayiname yazmak merkez örgütüne bağlı devlet tarihçisinin (vakanüvis) görevidir. Şehnameciliğin yerini alan vakanüvislik XVII. yüzyıldan başlayarak XX. yüzyıla kadar sürmüştür. Osmanlı Devleti'nin son vakanüvisi Abdurrahman Şeref Bey'dir.

Kanuni Sultan Süleyman döneminde vakanüvislik resmi bir kurum haline gelmiştir. Divan-ı Hümayun'a bağlı ilk resmi vakanüvis Halepli Mustafa Naima, sonuncusu ise Abdurrahman Şeref olup Osmanlı'nın yetiştirdiği en büyük vakanüvis Ahmet Cevdet Paşa olarak kabul edilir.

(Cevap D)

6. Avcı lakabı, avcılığa olan merakı sebebiyle Sultan IV. Mehmet'e verilmiştir. 1648–1687 yılları arasında hüküm süren IV. Mehmed, otuz dokuz yıllık saltanatıyla Kanuni Sultan Süleyman'dan sonra en uzun süre hükümdarlık yapan Osmanlı padişahıdır. Fahredin lakabı Osman Bey, Bağdat Fatihî IV. Murad, Kanuni ve Muhteşem lakapları ise Sultan Süleyman için kullanılmış lakaplardır.

(Cevap A)

7. Ahlatşahlar, 1110–1207 yılları arasında Ahlat merkez olmak üzere Van, Erciş, Tatvan, Malazgirt ve Muş civarında hüküm sürmüştür. Kurucusu Sökmen Bey'in adına itafen Sökmenliler olarak da bilinmektedir. Birinci dönem Anadolu beyliklerinden olan Ahlatşahlar beyliğine Eyyubiler tarafından son verilmiştir.

Azerbaycan Meliki Kutbeddin'in esiri olan Sökmen El-Kutbi, Selçuklu Sultanı Berkyaruk'la kardeşi Muhammed Tapar arasındaki saltanat mücadelesinde Muhammed Tapar'a hizmet ettiğinden dolayı kendisine ikta olarak verilen Ahlat ve çevresinde 1100 yılında Ahlatşahlar Beyliği'ni kurmuştur.

(Cevap A)

8. Osmanlı Devleti kuruluşundan itibaren benimsediği hoşgörü politikası çerçevesinde hâkim olduğu bölgelerde halkın yerel inanış ve kültürlerine müdahale etmemiş, bunların korunması sağlanmıştır. XIX. yüzyıla gelindiğinde milliyetçilik akımının yayılmasıyla millî kültürünü koruyan bu insanlar bağımsızlık için Osmanlı'ya karşı ayaklanırken, aynı inancı paylaşan Avrupa Devletleri de bunu kullanarak Osmanlı'nın içişlerine müdahale etmişlerdir. Bunlar asimilasyon politikasının uygulanmamasının sonucudur.

(Cevap B)

9. XIX. yüzyılda, milliyetçilik akımının etkisiyle Balkan topraklarında bağımsızlık isyanları çıkmaya başlamış; sömürgecilğe bağlı olarak Kuzey Afrika ve Asya'daki topraklar işgale uğramıştır. Bunun neticesinde Osmanlı sınırlarında büyük bir daralma olmuştur. Ancak demokratikleşme çalışmaları herhangi bir toprak kaybına sebep olmamıştır. Nitekim bu çalışmalar devletin toprak bütünlüğünü korumaya yönelik olarak yapılmıştır.

(Cevap C)

10. İlk Türk matbaasının kurulması III. Ahmet Dönemi'ne Lale Devri'ne ait bir gelişmedir. Orduda ilk kez yabancı uzmanlardan yararlanılmaya başlanması, I. Mahmut döneminin bir gelişmesidir. Divan-ı Hümayun'un kaldırılıp, yerine Heyet-i Vükela'nın kurulması II. Mahmut Dönemi'nde görülmüştür.

(Cevap A)

11. 31 Mart Olayı mutlak monarşi yönetimine karşı değil, II. Meşrutiyete tepki olarak çıkmış ve meşrutiyeten monarşiye geri dönmeyi amaçlamıştır. İngiliz etkisi de olan bu ayaklanma Hareket Ordusu tarafından bastırılmış, ardından padişah II. Abdülhamit isyan karşısında sesiz kaldığı için tahttan indirilmiştir.

31 Mart Ayaklanması'nı, kendisinden daha önce çıkan diğer ayaklanmalardan ayıran özelliği, yönetim şeklini değiştirmeyi amaçlamasıdır. Cumhuriyet Dönemi'nde gerçekleşen Şeyh Sait İsyanı ve Menemen Olayı ile benzer özellik taşımaktadır. Her üç ayaklanmanın da amacı, rejimi değiştirmek olup irticai özellik taşıyan gelişmelerdir.

(Cevap D)

12. I. Dünya Savaşı sırasında, İngiltere Arap halkının bağımsızlık duygularını kıskırtarak Osmanlı Devleti'ne karşı ayaklandırmıştır. Ulusal bilince ulaşan Arapların, bağımsızlık için Osmanlı'ya karşı İngilizlerle işbirliği yapması ümmetçilik anlayışının önemini yitirmesine yol açmış, İttihat ve Terakki Partisi'nin izlediği Türkçülük politikası da Arapların Osmanlı Devleti'nden ayrılışını hızlandırmıştır.

(Cevap E)

13. Wilson Prensipleri Cemiyeti, ABD mandasını savunan kişilerce 1919 yılında İstanbul'da kurulmuştur. Kurucuları arasında Halide Edip, Yunus Nadi, Refik Halid, Celal Nuri, Hüseyin Avni, Necmettin Sadık gibi isimler vardır. Doktor Esat Işık ise düşman işgaline karşı topyekün mücadeleyi savunan Milli Kongre Cemiyetinin kurucuları arasındadır.

(Cevap D)

14. Temsil Kurulu ilk olarak Erzurum Kongresi'nde doğu illerini temsil için kurulmuş olup Sivas Kongresi'nde tüm yurdu temsil eder hale getirilmiştir. Ayrıca bu kurul, TBMM açılana kadar Anadolu'daki millî mücadelelerin yürütme organı olarak faaliyet göstermiştir. Yürütme organı olarak faaliyet gösterince doğrudan İstanbul Hükümetinin görev alanına müdahale etmiştir. İstanbul Hükümeti işgaller karşısında halka karşı görevini yerine getiremediğinden buna tepki olarak Temsil Kurulu bu görevi üstlenmiştir.

(Cevap A)

15. İzmir'in işgal edilmesi, Kuvayimilliyenin kurulması, Mebuslar Meclisi'nin dağıtılması ve Amasya Görüşmelerinin yapılması 23 Nisan 1920 tarihinden önce meydana gelmiş olaylardır. Dolayısıyla bu olaylar 23 Nisan 1920'de açılan TBMM'nin çalışmasını engellemeye yönelik çalışmalar değildir. TBMM'nin çalışmalarını engellemek amacıyla İstanbul Hükümeti ve İtilaf devletlerinin de desteğiyle iç ayaklanmalar çıkartılmıştır.

(Cevap B)



16. Türk Kurtuluş Savaşı'nın ve Türkiye Cumhuriyeti'nin kuruluşunun önemli bir belgesi olan Nutuk (Söylev) Mustafa Kemal'in 19 Mayıs 1919'da Samsun'a çıkmasından 1927 yılına kadar geçen dönemi anlatmaktadır.

Nutuk, yazıldığı dönemde Cumhuriyet Halk Fırkası umumi reisi olan Gazi Mustafa Kemal'in 15-20 Ekim 1927 tarihlerinde, 1919'dan 1927'ye dek kendisinin ve silah arkadaşlarının faaliyetlerini özetlediği konuşmasının metnidir. Kültür Bakanlığı Yayınevi tarafından (belgeler bölümü dışında) yaklaşık 900 sayfalık bir kitap olarak yayınlanmıştır ve Türkiye'nin bu dönemle ilgili en temel resmi tarih kaynağı olma niteliğindedir.

(Cevap A)

17. İstiklal Harbimiz adlı eser Kazım Karabekir tarafından kaleme alınmıştır. Kazım Karabekir, 1907'de Enver Paşa ile birlikte İttihat ve Terakki Cemiyeti'nin Manastır şubasını kurmuş, 1909'da 31 Mart Olayı'nı bastırmak için kurulan Hareket Ordusu'na katılmış, 1912'de de I. Balkan Savaşı'nda yer almıştır. Kurtuluş Savaşı'nda milli mücadeleye destek veren Kazım Karabekir Paşa Doğu Cephesinde Ermenilere arşı büyük mücadeleler vermiştir. Edirne ve İstanbul milletvekilliği de yapan Kazım Karabekir Paşa İzmir İktisat Kongresi'ne de başkanlık yapmıştır. 1923'te İstiklal Madalyası ile ödüllendirilen paşa, 1924'te Türkiye Cumhuriyeti'nin ilk muhalefet partisi olan Terakkiperver Cumhuriyet Fırkası'nın genel başkanlığını yapmıştır.

(Cevap E)

18. I. Lozan görüşmeleri ile II. Lozan görüşmeleri arasında İzmir İktisat Kongresi düzenlenmiştir. İzmir İktisat Kongresi'nde ekonomik bağımsızlığı sağlamak amacıyla daha çok millî ekonomiye yönelik Misak-ı İktisadi kararları alınmıştır.

(Cevap C)

19. Kabotaj Kanunu ile kıyıların işletme hakkı yabancılardan Türk Devleti'ne geçmiş, kapitülasyonların kaldırılması ile ülkemizde yabancı tüccarların sahip olduğu ayrıcalıklar kaldırılmıştır. Yabancı işletmelerin millileştirilmesi ile yabancıların ülkemiz ticaret hayatında etkinliği azaltılırken, gümrük vergilerinin artırılması ile ülkeye yabancı malların girmesi zorlaştırılmıştır. A, B, C ve E seçenekleri ekonomik bağımsızlığı güçlendirici durumlar olup yabancıların etkinliğini azaltmıştır. Osmanlı borçlarının yabancı etkinliği ile bir ilgisi yoktur. Sadece ekonomiye yeni bir yük getirmiştir.

(Cevap D)

20. Soruda verilen öncüllerin üçü de Lozan Barış Antlaşması'nda alınan kararlar olup Türk Devleti'nin bağımsızlığını güçlendirici etkiye sahiptir. 1923 yılı gelişmeleri olduğu için Atatürk dönemi içerisinde yer almaktadır.

(Cevap E)

21. Kadınlar, 1926 yılında kabul edilen Türk Medeni Kanunu ile dilediği mesleği seçebilme hakkına kavuşmuştur. Bu kanunla kadınların sosyal ve ekonomik hakları ilk kez düzenlenmiştir. Bilindiği gibi kadınlara siyasal hakları, 1930 -1934 yılları arasında anayasa ve kanunlarda yapılan değişiklikler neticesinde verilmiştir.

(Cevap A)

22. Atatürk'e göre Cumhuriyet, demokrasinin en iyi uygulandığı rejimdir. Demokratik bir sistemde ise yönetme yetkisi kişi veya zümreye değil halka ait olup, yönetenlerin yönetim süresi belli bir zaman dilimi ile sınırlıdır. Demokrasi, gücünü milletten alan bir sistem olup III. öncülde verilen ifade yanlıştır.

Atatürk cumhuriyetçiliğinin en temel özelliği, demokratik rejime yönelik olması, yani ırk, dil, din ve cinsiyet farkı gözetmeksizin tüm vatandaşların eşit şartlarla yönetime katılmasını esas almasıdır. Cumhuriyetçilik ulusçu, demokratik, özgürlükçü ve çoğulcu bir ülkedir.

(Cevap D)

23. Soru kökünde "Darülbeydi"den bahsedilmektedir. 1914'te kurulmasına rağmen 1916'da gösterilerine başlayan Darülbeydi 1934'te şehir tiyatrolarına dönüştürülmüştür. Darülbeydi'de Afife Jale isimli Türk kızı da ilk kez rol almış, böylece kadınların da tiyatro sahnesinde yer almasının yolu açılmıştır. 1923'te İzmir'de temsil veren Darülbeydi'de Bediâ Muvahhit'in rol almasını bizzat Atatürk de desteklemiş ve kadınların tiyatrodaki yer alması gerektiğini belirtmiştir. Darülbeydi'nin başına 1927'de Muhsin Ertuğrul'un geçmesi Türk Tiyatrosunda bir dönüm noktası olmuştur. Bu tarihten sonra Shakespeare, Molière, Tolstoy gibi yabancı yazarların eserleri sahneye konulmaya başlanmış; sanatçılar yurt içi ve yurt dışına turnelere çıkarak oyunlarını sergileme imkânı bulmuşlardır.

(Cevap B)

24. 1923–1938 arası dönemde Türkiye, Yunanistan, Romanya arasında Dostluk, Saldırmazlık, Hakem ve Uzlaşma Antlaşmaları yapılmıştır. Bu oluşuma Yugoslavya da katılmıştır. Ancak Bulgaristan'ın revizyonist bir politika izlemesi, Romanya'dan toprak alma isteği ve Türkiye'den boğazlar üzerinde ayrıcalık elde etme çabaları, Balkanlarda kalıcı işbirliğinin kurulmasını zorlaştırmıştır.

(Cevap E)

25. II. Dünya Savaşı'nın sonuçlarını şu şekilde sıralayabiliriz:

- Mihver devletler (Almanya, İtalya, Japonya) savaşı kaybetmiştir.
- Asya ve Afrika'daki Hindistan, Mısır, Pakistan, Cezayir, Libya, Fas, Tunus gibi sömürgeler bağımsızlıklarını kazanmışlardır.
- Savaşın en karlı çıkan devletler Sovyet Rusya ve ABD olmuş, savaşın sonu bu iki devlet arasında soğuk savaş dönemi başlamıştır.
- Faşizm ve nazizm yıkılırken; kapitalizm ve sosyalizm rejimleri hızla yayılmıştır.
- Almanya doğu ve batı olmak üzere ikiye ayrılmıştır.
- İsrail Devleti kurulmuştur (1948). Bu durum Ortadoğu'da Arap - Yahudi çatışmasının başlamasına sebep olmuştur.
- ABD ve Batı ülkeleri, Sovyet Rusya'ya karşı NATO'yu; Sovyet Rusya ve doğu bloku ülkeleri ise NATO karşısında Varşova Paktı'nı kurmuşlardır.
- Dünya barışını korumak amacıyla Türkiye'nin de kurucu üyeliğini yaptığı Birleşmiş Milletler kurulmuştur (1945).

Milletler Cemiyeti ise I. Dünya Savaşı sonunda kurulmuştur.

(Cevap C)

26. Söz konusu doktrin 1947'de ABD Başkanı Harry Truman tarafından hazırlanan ve kendi adını taşıyan doktrindir. Bu doktrin, Sovyet tehdidi altındaki özellikle Yunanistan ve Türkiye gibi ülkelere askeri ve mali yardım yapılmasını içermektedir. Sovyetlerin güneye doğru inmesi (Türkiye'ye doğru) ve Yunanistan iç savaşında komünistlerin güç kazanması bu doktrin ilanına zemin hazırlayan etkenlerdir.

(Cevap D)

27. Kıbrıs Barış Harekâtı sonrası Türkiye, Kıbrıs'ta federal bir Kıbrıs yönetimi kurulması yönünde müzakerelerin başlamasını istemiştir. Fakat bu talep Yunanistan tarafından kabul görmemiştir. Neticede 1975 yılında Kıbrıs Türk Federe Devleti, 15 Kasım 1983'te ise Kuzey Kıbrıs Türk Cumhuriyeti kurulmuştur.

(Cevap B)

28. Antalya'dan bir süreliğine Trabzon'a giden bir kişi bu süre içinde,

- gündüz süresinin Antalya'dakinden uzun olduğunu (yaz mevsimi)
- gündüz sürelerinin her gün biraz kıaldığını (21 Haziran'dan sonra)

gözlemiştir.  
Bu gözlem Temmuz ayında yapılmıştır.

(Cevap A)

29. Tombolo, kıyı okunun kıyıya yakın bir adayı karaya bağlaması sonucu oluşan yarım adaya denir. Tombolo, ülkemizde sadece Marmara'da – Kapıdağ, Sınop'ta – İnceburun'da görülen bir dalga birikim şeklidir, karst topoğrafyasına ait değildir.

(Cevap B)

30. Türkiye'nin en büyük deltası olan Çukurova, Seyhan ve Ceyhan nehirlerinin getirdiği alüvyonların birikmesiyle oluşmuştur. Taşınmış topraklarda toprak tabakası olan horizonlar bulunmaz. Nedeni bu alanlara sürekli toprak taşınmasıdır.

(Cevap D)

31. Tuz Gölü ve çevresinin Türkiye'nin en az yağışlı yeri olmasında;

- Etrafının yüksek dağlarla çevrili olması,
- Çevresine göre çukurda yer alması,
- Denizden uzak olması (mutlak nem azlığı) etkilidir.

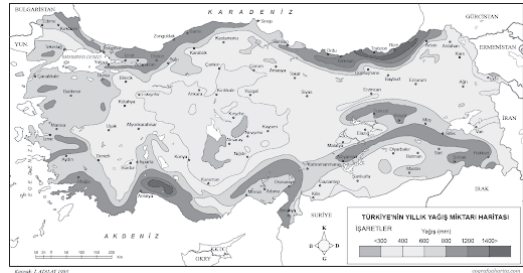

Yukarıdaki haritada, Türkiye'de yıllık yağışın dağılışı gösterilmiştir.

(Cevap C)

32. Sanayi faaliyetlerinin en çok geliştiği platomuz Marmara Bölgesi'ndeki Çatalca – Kocaeli Platosu'dur. Erzurum volkanik platosu, Teke ve Taşeli karstik plato, Perşembe aşınım platosudur.



(Cevap B)

33. Fırat Nehri Suriye'ye, Dicle Irak'a, Çoruh Nehri'de Gürcistan'a geçer; ancak sınırlarımızı belirlemez. Aras Nehri Ermenistan, Meriç'te Yunanistan ile sınırlarımızı belirler.

(Cevap E)

34. I. Kaz  
II. Aydın  
III. Menteşe  
IV. Nur dağları; 3. jeolojik zamanda orojenez etkisiyle sert olan tabakaların kırılmasıyla oluşan kırık dağlardır.  
V nolu yerde gösterilen Kaçkar dağları yine 3. zamanda orojenez etkisiyle oluşur, ancak esnek tortulların kırılmasıyla oluşan kıvrım dağdır.

(Cevap E)

35. Gösterilen fiziki haritada yer şekillerinin en sade olduğu yer II numarayla gösterilmiştir. Çiftlik: Bir veya birkaç ev, eklentileri, tarım ve hayvancılığın yapıldığı kalıcı köy altı yerleşmelerindedir. Bu nedenle Güneydoğu Anadolu Bölgesi'nde görülür.

(Cevap B)

36. Balıkçılık, ormancılık, maden işçiliği, çiftçilik birincil ekonomik faaliyetler grubu arasındadır. Bankacılık, tersiyer yani üçüncül (hizmet) ekonomik faaliyet grubunda yer alır.

(Cevap A)

37. Soru öncülünde gösterilen tüm rafineler, mevcut işlemlerine devam ederken Mersin (ATAŞ) üretim faaliyetlerine 2004'ten bu yana son vererek depo amacıyla kullanılmaktadır.

(Cevap D)

38. Rüzgar, güneş ve su gibi enerji kaynaklarıyla üretilen elektrik enerjisi miktarında iklim belirleyicidir. İklimin elverişli olduğu dönemlerde üretim fazla olur. Rüzgar enerjisi ile elektrik üretiminde yıllar arasında dalgalanmalar görülür. Rüzgar enerji santrallerinde kullanılan malzemelerin maliyeti çok yüksektir. Bu özelliği rüzgar enerji santrallerinin dezavantajları arasında yer alır.

(Cevap E)

www.akademidenizi.com.tr

AKADEMİ DENİZİ YAYINCILIK

39. Tarihi veya arkeolojik önemi bulunan eski yerleşim kalıntılarına ören yeri denir. Anadolu bu tür kalıntıların varlığı açısından zengin bir coğrafyadır.

- Gordion: Ankara
- Çatalhöyük: Konya
- Sard: Manisa
- Aşıklı: Aksaray
- Kültepe: Kayseri'de bulunur.

Dolayısıyla Sard Ege Bölgesinde iken, diğerleri İç Anadolu'dadır.

(Cevap C)

40. Sulama, gübreleme, ilaçlama ve kaliteli tohum gibi uygulamalardan bilimsel yöntemlerle Yararlanılan tarım metoduna intansif (modern) tarım denir. Bu yöntemde doğal koşullara bağımlılık oldukça düşük olduğundan verim çok yüksektir. Tarım alanlarının sürülerek bir veya iki yıl dinlenmesi için boş bırakılmasına ise nadas denir. Bu durum ekstansif(ilkel) tarım uygulamasıdır. Verimin düşük olmasına ve yıllara göre üretim miktarının dalgalanmasına neden olur. Türkiye'de ekilen tarım arazilerinin her yıl yaklaşık %25'i sulama ve gübre yetersizliğinden dolayı nadasa bırakılmaktadır. Ülkemizde yaz mevsiminin kurak, yağışların da genel itibarıyla düzensiz olması bu uygulamayı birçok yerde zorunlu kılmıştır.

(Cevap A)

41. Türkiye'de batıdan doğuya gidildikçe yükselti artar. Yükselti arttıkça ortalama sıcaklık düşer. Sıcaklığın yüksek olduğu yerlerde tarım ürünlerinin olgunlaşma süresi kısadır. Buna göre;

- Doğu Anadolu Bölgesi'nde tarım ürünlerinin İç Anadolu'dan daha geç olgunlaşmasında yükselti etkilidir.
- Türkiye'de güneyden kuzeye gidildikçe sıcaklık azalır. Karadeniz Bölgesi Akdeniz'in kuzeyinde yer alır. Karadeniz Bölgesinde tarım ürünlerinin Akdeniz'den daha geç olgunlaşmasında enlem etkilidir.

(Cevap E)

42. Türkiye'nin zeytin koridoru Gemlik, Mudanya, Gönen, Erdek, Ezine kıyısı, Erdek – Kapıdağ, Avşa, Paşalimanı, Ekinlik Adası ve Marmara Adası.

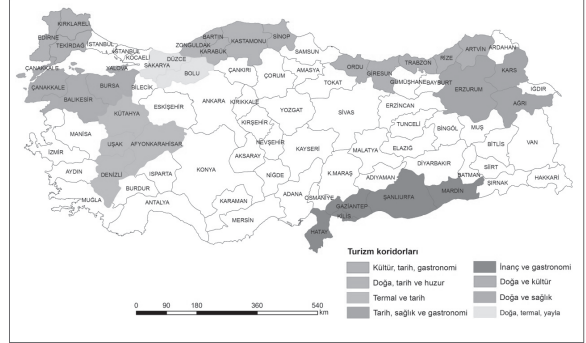

(Cevap D)

43. Orman ana ürünleri; Tomruk, telefon direği, parke, mobilya ve yakacak odun  
Orman yan ürünleri; Kabuk, tohum, meyve, reçine, siğla yağı vb. dir.

(Cevap C)

44. Türkiye'de endemik tür sayısı en fazla Toros kuşağındadır. Antalya ve Adana bölümleri endemik tür sayısının en fazla olduğu bölümdür.

(Cevap E)

45. Haritada bazı hayvan türlerinin yoğun olduğu yerler taranmıştır. Bu hayvanların sıralanışı kıl keçisi, arıcılık ve kümes şeklindedir.

(Cevap B)

46. Kişilik haklarına ilişkin A, B, D ve E'deki ifadeler doğrudur. Ancak C'deki ifade yanlıştır. Çünkü kişilik hakkı, icra takiplerinin konusu olamaz, haczedilemez ve iflas masasına girmez.

(Cevap C)

48. Soru öncülünde objektif iyi niyetin tanımı yapılmıştır. Objektif iyi niyet Medeni Kanunda dürüstlük kuralı olarak düzenlenmiştir. Buna göre dürüstlük kuralı (objektif iyi niyet) orta zekâlı, makul bir insanın takına-cağı tutumdur.

(Cevap D)

47. Kişinin kendi hakkını bizzat koruması meşru müdafı, zaruret (ıztırar) hali ve kuvvet kullanımı hallerinde mümkündür. Soru öncülünde zaruret hali kavramı tanımlanmıştır. Zaruret hali durumunda ortaya çıkan tehlike kişinin kendisine yönelebileceği gibi bir başkasına da yönelebilir. Burada kişi tehlikeyi bertaraf etmek için başkasının malına zarar vermektedir.

(Cevap B)

49. 1982 Anayasası'nın 66'ncı maddesi Türk vatandaşlığına ilişkindir. Buna göre B, C, D ve E'deki ifadeler doğrudur. Fakat vatandaşlıktan çıkarma işleminde TBMM'nin bir rolü yoktur, bu yetki yasalar çerçevesinde Cumhurbaşkanı'na verilmiştir.

(Cevap A)

50. 1982 Anayasası'nın 67'inci maddesine göre seçimler ve halkoylaması serbest, eşit, gizli, tek dereceli, genel oy, açık sayım ve döküm esaslarına göre yargı yönetim ve denetimi altında yapılır. Soru öncülünde verilenlerden I, II ve IV numaralı ifadeler yanlıştır.

(Cevap C)

51. Anayasanın 78'inci maddesi ara seçimi düzenlemektedir. Buna göre A, C, D ve E'de yer alan ifadeler doğrudur. Fakat genel seçimlere 1 yıl kala ara seçim yapılamaz.

(Cevap B)

52. Sosyal devlet, amaçlarını gerçekleştirmek için bazı araçlar kullanır. Bunlar:

- Kamulaştırma
- Devletleştirme
- Planlama
- Vergi adaleti
- Sosyal ve ekonomik haklara yer verilmesi
- İnsanca bir yaşam için gereken önlemlerin alınmasıdır.

Mal bildiri sosyal devletin hukuki yöntemlerinden biri değildir.

(Cevap E)

53. İstisnai memurluklara atanacak bireylerde genel memur olma koşulları aranır. Ancak bunlara Devlet Memurları Kanunu'nun atama, kademe ilerlemesi ve derece yükselmesi hakkındaki hükümleri uygulanmaz. Kaymakamlık istisnai memuriyet değildir. Valilik, TBMM memurlukları, Bakanlık Müşavirliği ve Cumhurbaşkanlığı Müşavirlikleri istisnai memurluklardır.

(Cevap B)

54. Soru öncülünde fonksiyon gaspının tanımı yapılmıştır. Fonksiyon gaspı idari işlemin yetki unsurunda ortaya çıkan bir sakatlık halidir. Buna göre, idare yasa ma ya da yargının görev alanına giren bir konuda işlem yaparsa fonksiyon gaspı gerçekleşmiş olur. Fonksiyon gaspının yaptırımını yoktur.

(Cevap E)

55. Batman ilimizin 12 bin yıllık tarihi geçmişe sahip Hasankeyf ilçesi; İlisu Barajı'nın yapılmasıyla sular altında kalmıştır.

(Cevap A)

56. "İstanbul Sokaklarında" (ilk ortak yapım) ve "Bir Millet Uyanıyor" filmlerinin yapım-yönetmenliğini Muh-sin Ertuğrul yapmıştır.

(Cevap A)

57. "Tarihçilerin Kutbu" ve "Tarihçilerin Şeyhi" unvanlarıyla anılan, Türkiye'nin dünyaca ünlü tarihçisi Prof. Dr. Halil İnalıcık'tır. İnalıcık, Temmuz 2016'da hayata gözlerini yummuştur. Kaleme aldığı yüzlerce makalesi ve kitabıyla Osmanlı tarihi alanında dünyanın en otorite ismi olan Halil İnalıcık'ın aldığı ödüllerden bazıları şunlardır:

- 1986 İslâm Tarih, Sanat ve Kültür Araştırma Merkezi Ödülü
- 1991 T.C. Dışişleri Bakanlığı Yüksek Hizmet Madalya ve Diploması
- 1993 Sedat Simavi Vakfı ödülü: Sosyal Bilim alanında yılın en iyi eseri: Osmanlı İmparatorluğu Toplum ve Ekonomi
- 2002 T.C. Kültür Bakanlığı Kültür ve Sanat Büyük Ödülü
- 2002 The "2002 Soranos Friendship-Award 2002

(Cevap C)

58. Yahudilerin Mısır'da esaretten kurtulmalarını simgeleyen Pesah diğer ismi ile Hamursuz Bayramı, Musevilik inancının önemli dini bayramlarından biridir.

(Cevap D)

59. Güney Afrika'nın Özgürlük Kahramanı olarak bilinen ve 2013 yılında hayatını kaybeden devlet adamı Nelson Mandela'dır.

Apartheid rejiminin son Devlet Başkanı F.W. De Klerk ile birlikte Nobel Barış Ödülü'ne layık görüldü.

(Cevap A)

60. 59 metre genişliği ile dünyanın en geniş, 322 metre kule yüksekliği ile eđik askılı köprü sınıfında dünyanın en yüksek köprüsü olan üçüncü boğaz köprümüz Yavuz Sultan Selim köprüsüdür.

(Cevap A)